

湖南省劉隆桂主編

世界劉氏通鑒（西元二〇一三年）上

台灣省劉氏文化研究學會

西元二〇二〇年十一月重印

丙戌年尋根祭祖拜謁盛典與中華姓氏文化學術研討會

丙戌年尋根祭祖拜謁盛典與中華姓氏文化學術研討會



戊子年尋根祭祖拜謁盛典暨中華姓氏譜牒文化學術研討會

戊子年尋根祭祖拜謁盛典暨中華姓氏譜牒文化學術研討會

2008年11月1日



庚寅年湖南省劉氏聯誼總會第五屆代表大會暨漢文化研討會合影
(大會在瀏城歐陽予倩大劇院召開，廣場合影) 2010年9月7日

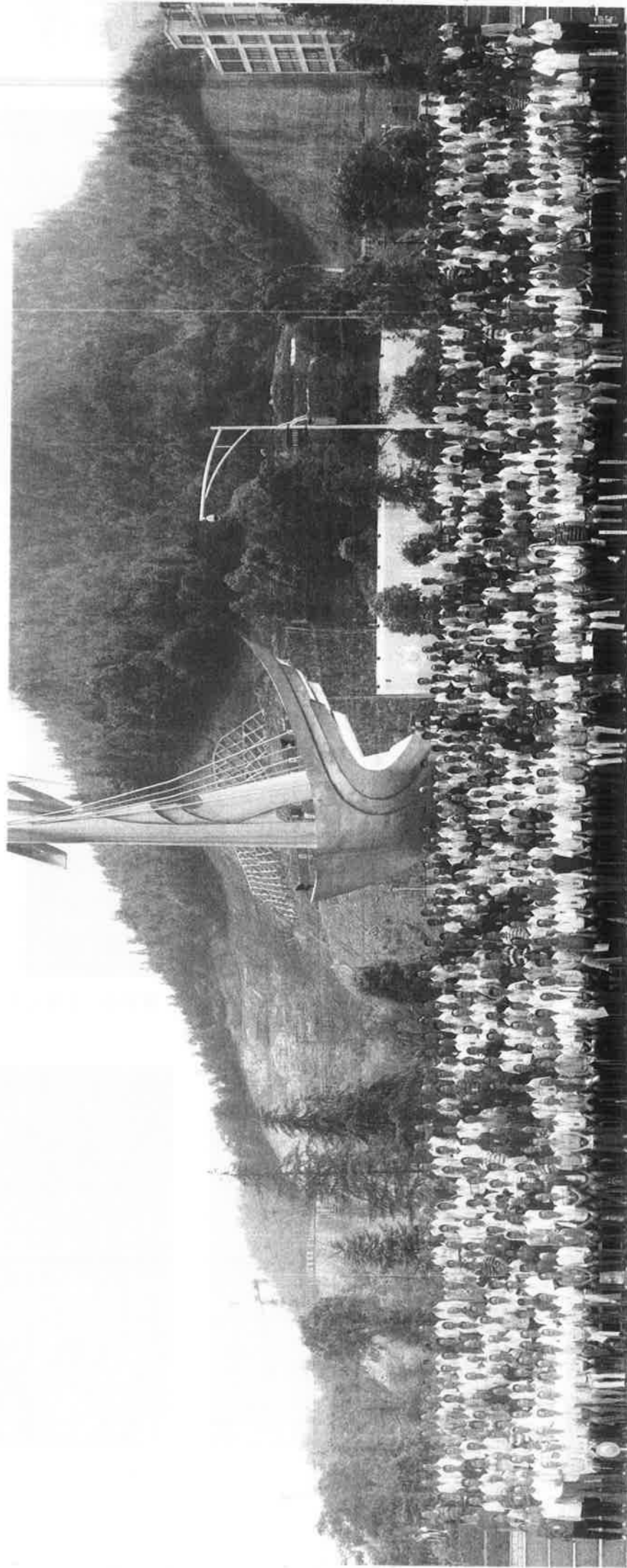

大會由瀏陽市劉氏聯誼會承辦，劉興善，劉仲賢任總策劃，劉繼德，劉國興等任總指揮、副總指揮。劉守文主持、劉大水任秘書長。參會者來自全國、24個省市地區暨瀏陽市宗親千余人。瀏陽市委副書記吳震致歡迎詞，前國家主席劉少奇長女愛琴大姐、世界名歷史學家何光岳等發言。

中華民族遠古祖像——三皇五帝



炎帝神農氏，姜姓，始教稼穡、始藝、嘗百草、五谷。在位一百四十年。



黃帝有熊氏，姓公孫，始明人倫、定型律、製衣冠，初作甲子，在位一百年。壽一百五十三。



太昊伏羲氏，生於成都，始畫八卦、別婚姻、正姓氏。在位一百十五年。



少皞又名少昊，掌歷法、辨四時的玄囂金天氏，黃帝之子在位八十四年，子蚘極不能立。



顓頊帝高陽氏，黃帝孫，在位七十八年



帝嚳高辛氏，黃帝曾孫，祖少昊父蚘極在位七十年



堯帝、姓伊祁，在位九十八年，壽一百一十八歲



舜帝，姓姚，堯禪，在位五十年。壽一百歲。

三先祖聖像



中間爲五帝之一的堯帝，他是最賢明的帝王；左爲堯帝第九子源明公，是劉姓受姓第一人，即我劉氏大上始祖；右爲十八世祖累公，他于夏朝封爲御龍氏，是我劉氏顯祖。

堯帝系五帝中之第四位。《史記·五帝本紀》云：“帝堯者，放勳也，其仁如天，其知如神。就之如日，望之如雲。富而不驕，貴而不舒。黃屬神衣，彤車乘白馬，能明馴德，以親九族。九族既睦，便章百姓。百姓昭明，合和萬國”史稱堯聖。老，禪位於舜，舜禪位於禹。

劉累：《左傳·昭公二十九年》記載：“陶唐氏既衰，其后有劉累”。劉累自荐爲夏十四帝孔甲馴龍，有功，孔甲封御龍氏。其后由御龍氏一豕韋氏一唐杜氏一士氏一範氏劉氏。其九子伯益繁衍黃、江、趙、馬、鐘、谷、余、尊二十多個姓氏。

堯暨累繁衍很多姓氏。劉氏“三祖”系上百個姓氏共同的祖先。劉氏總祠供奉於祖龕供諸多姓氏之賢裔瞻仰祭祀，這是世界姓氏宗祠之鮮有、中華民族宗祠之創舉，象征着中華民族未來之大團結。

中華劉氏圖騰

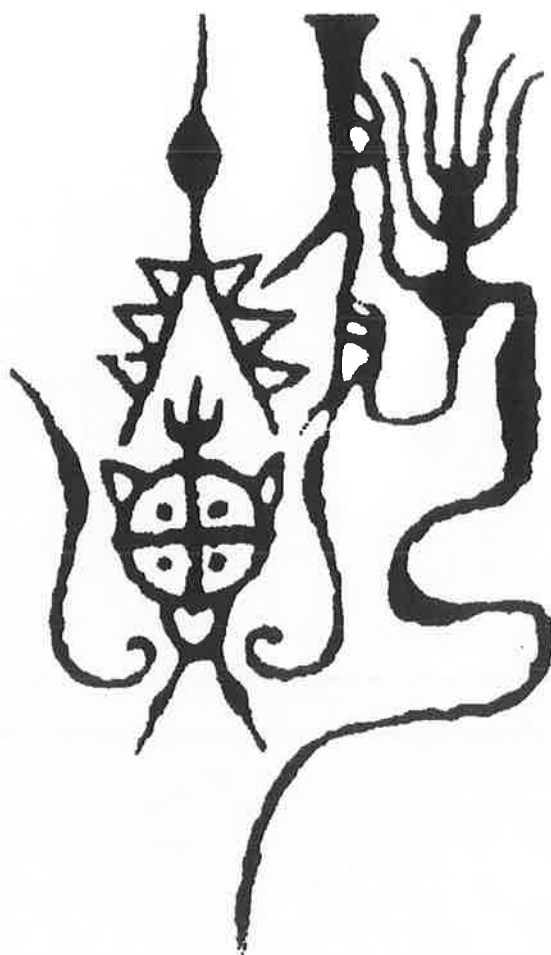

- | | | | | | |
|---|--------------------------------|--|-----------------|---|----|
|  | 萬物從土中冒出的新芽 |  | 煉金爐
爐內圓點代表礦物 |  | 火焰 |
|  | 代表有階級的土丘
甲骨文中與土通用 |  | 刀 | | |
|  | 二者合在一起為卯,卯的
原義是二月萬物從土中冒出的新芽 |  | 雙手持刀的人 | | |

劉氏信仰圖騰是卯金刀之組合。古人信仰之圖騰不是隨意確立的,都希望其能給本部落帶來幸福,保其平安。卯金刀組合巧妙,三者間關係密切,卯為二月萬物破土冒出之新芽,甲骨文將卯形象地比喻為把豬羊牛等刀劈為二之狀。金為土生,金字之點代表礦物,金分五色,黃為之長,百煉不輕,久存不褪,黃金千歲生黃龍,赤金千歲生赤龍……刀為武器,亦為食具,金屬鑄造,金在卯金刀中可謂主體也,是劉氏最器重之字

帝王之姓——劉



西漢高祖劉邦



東漢光武帝劉秀



西漢孝文帝劉恆



共和國前主席劉少奇



蜀漢昭烈帝劉備



西漢孝景帝劉啓

帝王之姓一劉

劉姓是華夏最古老姓氏之一，曾對中國社會的發展前進，有過特殊的影響，對人類的歷史作出了不可磨滅的重大的貢獻。在我國古代封建王朝裡劉姓是稱帝最多，立國時間最長的姓氏，先后有西漢、東漢大一統政權。史書公認未大一統政權有玄漢、蜀漢等拾余個朝代或政權為劉姓所建立。現略述于后：

一、西漢十五位皇帝：

漢高祖劉邦 孝惠帝劉盈 前少帝劉恭 后少帝劉義（弘） 孝文帝劉恆 孝景帝劉啓
孝武帝劉徹 孝昭帝劉弗陵 昌邑王劉賀 孝宣帝劉詢 孝元帝劉奭 孝成帝劉駱
孝哀帝劉欣 孝平帝劉衍 孺子帝劉嬰

二、玄漢（兩漢之間綠林軍建立的政權）建始皇帝劉玄

三、赤眉漢（兩漢間赤眉軍建立的政權）建世皇劉盆子

四、東漢十三位皇帝

光武帝劉秀 孝明帝劉莊 孝章帝劉炟 孝和帝劉肇 孝殤帝劉隆 孝安帝劉祜
北鄉侯劉懿 孝順帝劉保 孝沖帝劉炳 孝質帝劉續 孝桓帝劉誌 漢少帝劉辯 孝獻帝劉協

五、蜀漢（二位皇帝：昭烈帝劉備 漢后主劉禪）

六、漢國（前趙東晉十六國政權 五位皇帝·匈奴劉）

光文帝劉淵 武帝劉和 漢光興帝劉聰 漢昌元帝劉燾 前趙主劉曜

七、南朝宋（南北朝時第一個政權九位皇帝）

武帝劉裕 少帝劉義符 文帝劉義隆 太初帝劉劼 孝武帝劉駿 前廢帝劉子業
明帝劉彧 宋嘉皇帝劉子助 后廢帝劉昱 順帝劉準

八、南漢四位皇帝

南漢高祖劉儼（岩） 殤帝劉玢 應乾帝劉晟 太皇帝劉昶（字銀）

九、后漢沙陀劉二位皇帝：肅孝帝劉知遠 隱帝劉承佑

十、北漢四位皇帝：

乾佑帝劉旻 孝和帝劉承均 少平帝劉繼恩 英武帝劉繼元

十一、桀燕（五代十國割據政權）皇帝 劉守光

十二、僞齊（宋、金期間金冊封的政權）皇帝劉豫

十三、胡夏國國君三位：赫連勃勃劉屈子 赫連昌 赫連定（匈奴劉姓）

十四、其它地方割據政權、自立為天子有二十八位帝王天子

劉信天子 劉望皇帝 劉子輿皇帝 劉永皇帝 劉紆皇帝 劉文伯皇帝
漢帝劉通 劉林皇帝 建平帝劉虎 劉顯皇帝 神風皇帝劉尼 劉龜升天子
聖武帝劉沒澤 劉元進皇帝 劉迦論皇帝 劉苗王天子 天興帝劉武周 劉季皇帝
劉之協天子 大明帝劉暹 安民王劉汝國 燕王劉靈助 襄國劉黎 南朝宋劉義宣
劉霸道天子 南朝梁劉靜躬 尚明帝劉錦蘭

十五、起義首領十名：

劉僧紹 劉黑闥 劉文秀 劉培德 劉敬躬 劉舉 劉永昌 劉義順 劉福通 劉守分

注：上述帝王與起義領袖事跡見本通鑒。

開展族譜探討，發揚中華文明

同一條根脉，奉一個始祖

謹借《世界劉氏通鑒》出版之際，
向：

紀念共和國主席劉少奇誕辰 115 周年獻禮！

獻給：

為中華民族偉大復興而拼搏在世界

各條戰線上的劉氏宗親與廣大關愛者！

知我劉氏 愛我劉姓 振我中華

敬致：  宗親惠存

《世界劉氏通鑒》全體編委會人員
彭城堂實業有限公司劉繼輝，陳孝恩，薛祖斌 敬獻
公元二〇一三年癸巳十一月吉日中國長沙

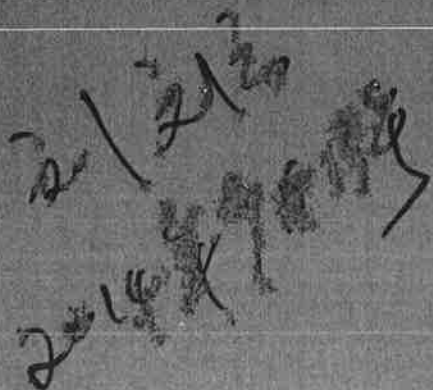

前國家主席劉少奇

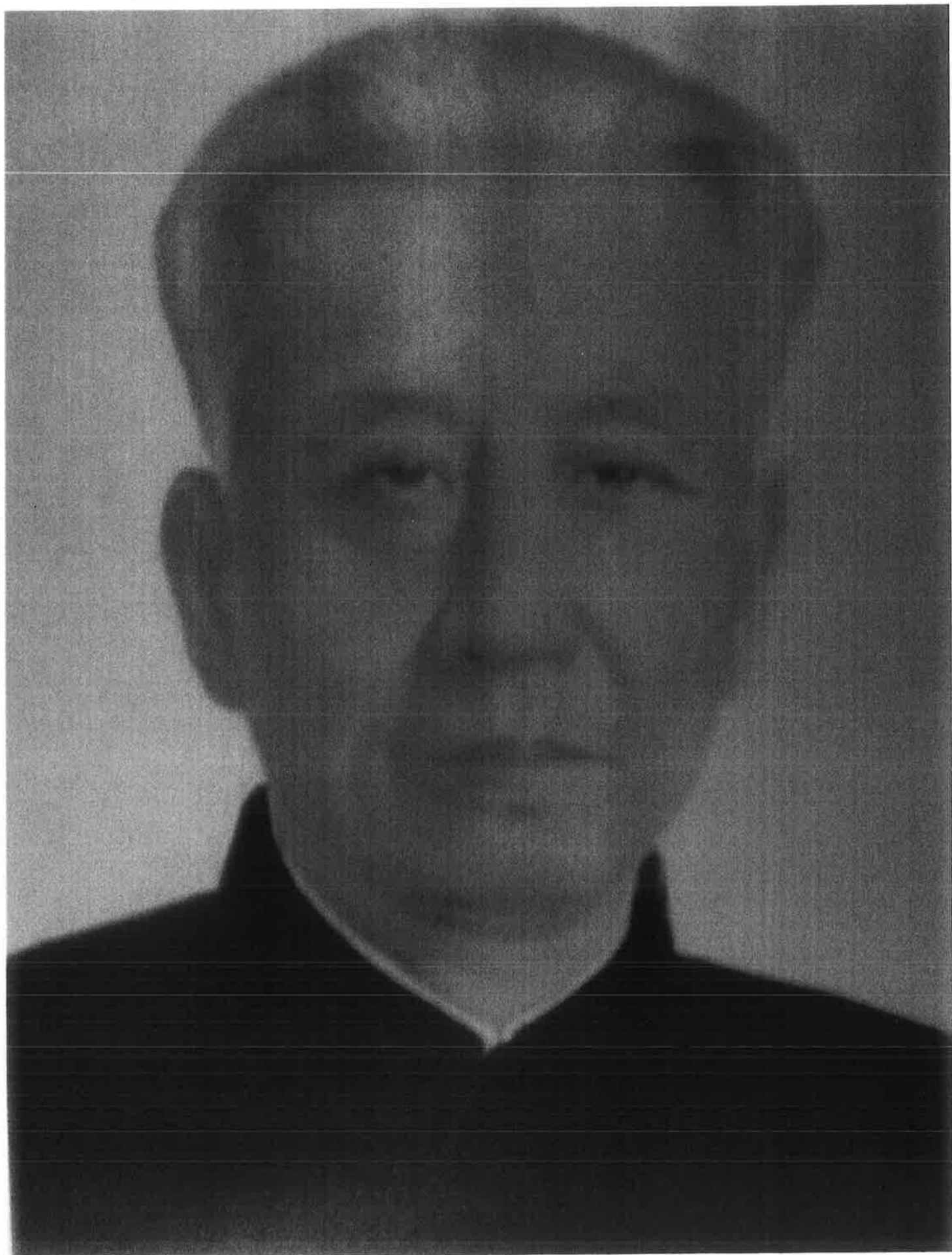

文化是一个民族的精神和灵魂，

是一个国家立于不败之地的决定性因素。

——习近平
投资产业链

彭城堂投资基金



漢文化中心

傳承漢劉文化

輸送漢室後裔人才

成立：漢工商管理學院

备注：全国2863个县市，
2863 × (2-3人) = 5000~100000个生源

投资基金回报

备注：“彭城堂”品牌运营广纳贤才，诚邀有志之士加盟

彭城堂品牌产业链



- 彭城堂会馆
- 彭城堂酒业有限公司
- 彭城堂茶业有限公司
- 彭城堂皮具有限公司
- 彭城堂汉服有限公司
- 彭城堂工艺品有限公司
- 彭城堂影视文化传媒有限公司
- 彭城堂文化中心
- 彭城堂汉和连锁商务酒店
- 彭城堂电商服务有限公司
- 彭城堂产品直销有限公司



产业衍生部分
利润回馈公益基金

给贤人才

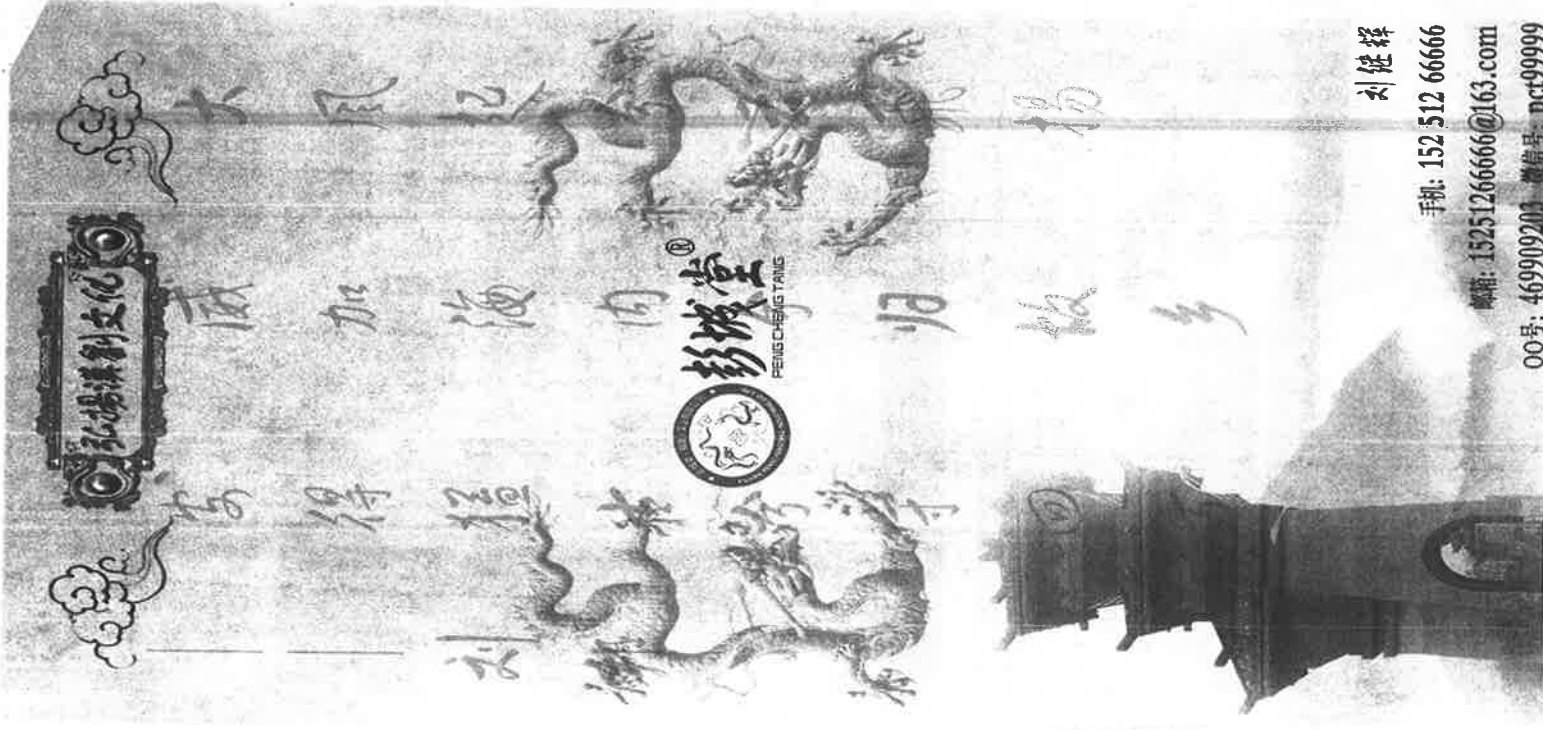

刘健辉
手机：152 512 66666
邮箱：15251266666@163.com
QQ号：469909201 微信号：dctf99999

讲 文化的称谓来自以朝。以文化是指以夏商周三代的诗书礼乐易春秋六艺、吉凶灾祥嘉五礼以及仁义礼智信五常为核心的以族传统继承的文化。以文化强调的是以朝继承的华夏文化并被魏晋隋唐宋明继承的文化。以民族在汉朝创造了辉煌灿烂的文化艺术，具有鲜明的特色。几千年间，无论政治、军事、哲学、经济、史学、自然科学、文学、艺术等各个领域，都产生了众多利氏具有深远影响的代人物和作品。

文 化 是民族的血脉，是人民的精神家园。全面建成小康社会，实现中华民族伟大复兴，必须推动社会主义文化发展大繁荣，兴起社会主义文化建设新高潮，提高国家文化软实力，发挥文化引领风尚、教育人民、服务社会、推动发展的作用——十八大报告。

文 化强国是民族复兴的重要标志，其与经济相融合所产生的竞争力，是最根本、最持久、最难以替代的竞争优势。文化资源是经济发展的基础资源，是品牌、形象、信誉等文化形态的无形资产日盆成为市场速克的关键所在。

“美丽中国”、“中国梦”离不开文化元素。

而 在经济全球不断深化的大背景下，品牌竞争已经成为国际市场新一轮竞争的焦点。实现“中国梦”，民族品牌的崛起是关键。未来世界经济的版图，就是品牌的版图。向品牌强国迈进是推动产业升级的根本途径。引导国民消费者，要转变消费观念。向品牌强国迈进，实现民族品牌腾飞，是事关我们每一个炎黄子孙的中华民族伟大复兴事业，全体国民都应义无反顾地为之而奋斗。

牌 “彭城堂”品牌最终目标是借力汉家刘氏文化渊源，以汉文化为基础，以汉文化产品为依托，以汉家集文化、商务、社交于一体的产业化、规模化、连锁化的汉文化产业航母。

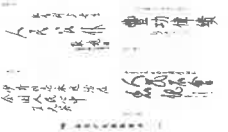
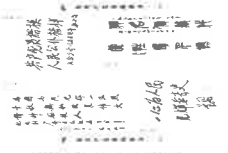
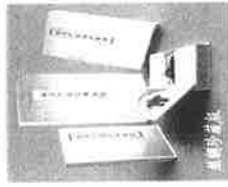

彭城堂
PENGCHENG TANG

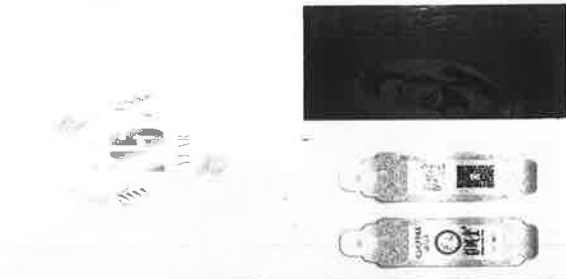

外箱材质：进口巴西花梨木

得雕龙雕刻

尽显巨龙精神、王者风范

抽屉内置：《世界刘氏通家》
共两版《论共产党修养》

纯银竹筒制作祖传精品
纯银限量牌配件等饰品



【汉室祖训竹筒】：
以纯银条代替汉代竹筒，融合传统汉文化基因、融合现代时尚元素，新颖的设计、精湛技艺、精美的产品，展示汉文化。



红木精雕尺寸(寸) 42.1 长(厘米)

红木精雕尺寸(寸) 42.1 长(厘米)

红木精雕尺寸(寸) 42.1 长(厘米)

鲁班尺(红木外箱尺寸)



鼎立中华——韵瓷

设计寓意：胤胤身直径18.98厘米代表刘少奇同志生于1898年，盖子直径11厘米代表刘少奇同志出生于11月。四周24颗汉代瓦当代表刘少奇同志生于24日。鼎足为三条祥龙，早饰为六条飞龙在天，寓为刘少奇为国家主席，三六相加为九九，代表九九归一；也寓意刘少奇同志出淤泥而不染的高贵品质。

内装30年珍藏茅台6.6

内装30年珍藏茅台6.6

内装30年珍藏茅台6.6



内装30年珍藏茅台6.6

彭城堂刘氏最为著名号。彭城是刘姓郡望正字，其语出西汉重族，支脉多，影响大，也是汉家刘氏的发源地。因此，以“彭城堂”标明自己为彭城刘氏，是正室的汉家后裔。郡：群也，人所群聚也。彭城郡：彭城，①古县名，相传尧封彭祖于此（今徐州），为大彭氏国。秦汉之际，楚怀王建都于此；西汉、魏、晋、南北朝为彭城郡治所。②郡、国名，原为西汉的楚国。因刘郡祖籍丰县，在丰县，所以天下刘氏莫不以彭城为自己的祖籍，而称为彭城刘氏。家传以后更成为天下刘姓的统一郡望。广义的彭城刘氏就是汉家刘氏甚至天下的代称。



世界劉氏通鑒 (譜牒文化中華卷)

總目錄

開 篇

丙戌年寻根·姓氏文化研讨会·合影	
戊子年祭祖·谱牒文化研讨会·合影	
庚辰年汉文化研讨会·合影	
中华民族遠古祖像(三皇五帝)	
劉姓三祖像	
劉姓圖騰	
帝王之姓劉	
中華人民共和國一局兩部文件	1
文化部辦公廳文件	2
卷首語	3
中央·省領導論姓氏文化	4
前言	5
序一	6
序二	8
健筆真功靈秀動人	9
凡例	10

第二輯 中華民族

第一章 中華民族起源的神話	12
中華原始社會	12
第二章 中華人類的祖先	12
盤古開天闢地	12
“三皇”和“五帝”	13
第三章 中華始祖炎帝·黃帝	15
舜族由中原向四方大播遷	25
中原百餘大姓的族源及播遷	27
中原百餘大姓的族源地名表	29
華夏炎黃世系表	31
中華部落古國簡表	32
第四章 中華民族發展初期傳說	37
第五章 中華民族姓氏源流	38
一、中華民族姓氏的形成	38
(一) 中華姓氏的產生	38
(二) 中華姓氏產生的幾個方面	39
(三) 中華姓氏之多少	39
(四) 姓產生的特點	40

(五) 中華姓氏的來源與類別	40
二、中華少數民族	42
三、中華姓氏的分佈	43
四、當代姓氏形態及發展狀況	45
五、中華萬姓同根	47
六、中華當代三百個大姓的排列	49
七、中華當代一百個大姓的圖騰	51
八、中華老百家姓	52
九、中華當代一百個姓的簡要溯源	52

第三輯 祁姓劉姓

第一章 話說“劉”字	59
劉字的形成	60
第二章 千劉譜譜序	60
劉姓千劉譜	62
第三章 劉姓溯源	65
劉姓發源地和得姓	65
一、唐堯帝後祁姓劉氏	66
開姓始祖(源明·監明)	68
複姓始祖(劉軾·劉留·士球)	71
唐堯禪讓劉姓誕生	71
劉氏更號	72
劉姓復姓與劉字的發明	72
二、姬姓劉氏	75
三、漢代以後劉姓的衍變	76
(一) 賜姓、改姓、冒姓劉(1-9支)	77
(二) 匈奴暨其它少數民族劉姓(1-29支)	78
四、劉姓源流歌	84
第四章 劉姓與“龍之傳人”	84
第五章 劉姓的播遷和分佈	85
第一次劉姓大播遷是漢皇劉裔大分封	86
第二次劉姓大播遷是漢末至三國時期	91
第三次劉姓人口大播遷是魏晉南北朝	92
第四次劉姓大播遷唐代中晚期的南遷	92
第五次劉姓大播遷是宋元之際的南遷	93
第六次劉姓大播遷是明清至民國初期	93
第七次劉姓大播遷中華人民共和國成立後	94

第六章	劉氏先祖開拓遷徙圖	95	山東省劉姓	150
第七章	劉姓的繁衍	96	河南省劉姓	151
一、	古代劉氏	96	湖北省劉姓	153
	祁姓劉氏士會與劉姓的復興	96	湖南省劉姓	155
	西漢高祖——劉邦族系	100	(二) 港、澳、臺劉姓	161
	西漢楚元王——劉交的族系	101	臺灣劉姓	161
	蜀漢劉備族系	102	香港劉姓	165
	長沙王劉發宗族的發展	103	異姓同宗源流	166
二、	近代劉姓的復興	104	劉侯是一家	167
(一)	新寧劉姓	105	劉、關、張、趙四姓龍岡會	167
(二)	江淮劉姓	106	劉鄭宗祠	168
(三)	四川大邑劉姓	107	兩姓共宗祠 一村譜和諧	168
(四)	湘鄉城江劉姓	109	(三) 華夏劉姓遍天下	169
(五)	寧鄉南塘(花明樓)劉姓	109	朝鮮、韓國劉姓	169
	中華人民共和國主席劉少奇	110	日本劉姓暨藏高橋氏世系	169
	劉少奇家世暨世系簡圖	114	南洋印度尼西亞劉姓	172
	劉少奇永遠活在各族人民心中	115	新加坡劉姓	172
	歷史是人民寫的	117	馬來西亞劉姓暨世系	173
(六)	華容老鶴沖劉姓	122	菲律賓劉姓	175
(七)	天寶劉姓	122	越南劉姓	175
(八)	四川省廣蒼溪劉氏	123	柬埔寨劉姓	176
三、	近現代海內外劉姓的概況	127	泰國劉姓	176
(一)	大陸各地劉姓分支簡介紹	129	緬甸劉姓	176
	北京市劉姓	129	北美劉姓	177
	河北省劉姓	129	澳洲劉姓	177
	天津市劉姓	130	歐洲劉姓	178
	山西省劉姓	130	(四) 血濃於水的宗親會	178
	遼寧省劉姓	131	(五) 黃皮膚的旗幟上寫著中華	179
	上海市劉姓	131	第八章 世界劉氏宗親聯誼總會	181
	江蘇省劉姓	132	一、世界劉氏宗親聯誼總會成立經過	181
	廣東省劉姓	138	二、世界劉氏宗親聯誼總會章則	181
	海南省劉姓	139	三、世界劉氏宗親聯誼總會活動的規則	183
	廣西省劉姓	141	四、世界劉氏總會會徽會歌	184
	四川省劉姓	142	五、世界劉氏聯誼總會活動	185
	重慶市劉姓	146	六、世劉聯誼活動點滴與過程	185
	雲南省劉姓	147	七、賀世界劉氏聯誼活動十五周年	187
	陝西省劉姓	148	第九章 海外宗親聯誼會組織簡介	188
	浙江省劉姓	148	第十章 部份省市劉氏宗親聯誼會簡介	189
	安徽省劉姓	148	中華劉氏宗親聯誼總會	189
	福建省劉姓	149	安徽省劉氏聯誼總會	189
	江西省劉姓	150	北京市劉氏聯誼會	189

廣東省劉氏聯誼總會	190	※清·辛醜劉氏敦睦堂合修宗譜	213
江西省劉氏聯誼總會	190	※衡陽烏鴉塘《劉氏續修族譜》序	214
瀘陽市劉氏聯誼會	190	※壬午劉氏譜序(公元1942年)	215
廣西劉氏聯誼總會	190	※常德劉氏族譜序	216
湖南省劉氏聯誼總會	191	※甲戌劉氏譜序	216
陝西省劉氏聯誼總會簡介	191	※甲戌贈序	216
第十一章 世界劉氏企業家聯合總會	192	※丙子增修劉氏族譜序	218
一、世界劉氏企業家聯合會成立	192	※丁醜劉氏譜序	219
二、參加世界劉氏企業家聯合總會代表照		※甲申劉氏譜序	219
		※丙戌·統宗譜譜序	220
		※海峽兩岸合修族譜譜序	223
		第四章 劉姓郡望	225
		第五章 劉姓堂號	229
		第六章 劉姓堂聯	232
		一、堂聯與祠聯之關係	232
		二、堂聯的文化透視	232
		(一)表彰贊賢,光大光榮歷史聯	232
		(二)訓勉後人,激勵家族不斷進取聯	232
		(三)心系華夏,不忘本土文化恩澤聯	232
		三、劉氏家族通用堂聯	233
		四、劉姓宗祠通用聯	234
		五、劉氏名聯選	238
		六、劉姓堂聯錄	241
		第七章 劉姓字輩譜	242
		一、《中華百家姓》字輩序	242
		二、輩份派字的文化底蘊	242
		三、劉姓字輩集錦	244
		(一)劉姓中的少數民族派語	244
		(二)江西吉安市各縣劉氏字輩	247
		(三)九族圖	259
		四、關於姓名與字派	260
		五、字派取名要承傳	262
		附:劉姓取名技巧	262
		附:民俗取名與吉凶暗示	263
		附:古人的名與字趣談	266
		附:奇趣姓氏聯	266
		第八章 中華劉姓家訓	267
		一、家訓意義	268
		二、劉姓族訓集錄	269
		(一)勸諭十條	270
		(二)禁殺十戒	271

(三) 劉姓家訓八條	271
(四) 家訓十四要	272
(五) 古人教育後人要語	272
(六) 家訓十則	272
(七) 湘中地區《族人法則》	273
第九章 孝文化	274
一、二十四孝	274
二、孝道吟	277
三、新孝經	278
四、定王臺懷舊	278
五、閩南留氏孝文化	278
六、勸孝歌	279
第十章 祁姓劉氏源流世系	279
一、祁姓劉氏漢文帝至廣傳公世系圖	280
二、淺釋劉氏歷史上的幾個重要時期	281
三、祁姓劉氏漢文帝劉恒大系至廣傳源流世系	283
四、西、東漢皇帝世系圖	284
五、漢文帝劉恒大系至廣傳源流世系吊線圖	285
六、祁姓劉氏漢文帝劉恒大帝至廣傳公世系詳表	291
七、古代先祖世系	296
八、祁姓劉氏孝文帝至廣傳世次紀	297
九、湘贛《親睦堂》老譜世次紀	311
十、淺述“劉廣傳傳記”的真實和權威性	312
十一、開七、廣傳兩祖所處朝代考證	315
十二、廣傳公塑像	
十三、廣傳公與其十四子	325
十四、中華劉姓皇帝世次紀	326
十五、中山靖王劉勝後客家劉氏	327
十六、中山靖王劉勝裔世系	333
十七、中山靖王劉勝後廣傳世系(少數民族)	339
十八、蜀後漢主(三國)劉禪世次、世系考	341
十九、西漢漢武帝劉徹族系	348
二十、楚元王——劉交	349
二十一、漢後世系之三(交公至光英公世系)	350
二十二、楚元王劉交後吊線圖	352
二十三、楚元王劉交源流世次紀	353
二十四、西漢高祖劉邦長子肥公裔世系	363
二十五、肥公后巨容公世系	364
二十六、高祖劉邦派下長沙定王劉發裔吊線圖	366

二十七、長沙定王劉發世系紀	368
※漣源市楊家灘鎮劉氏(知止園祠)	371
※江西梓溪劉氏的源流	372
第十一章 中華劉姓皇詔、誥命、誥軸	373
※宋高宗皇帝勒劉氏文武群臣修譜詔	373
※宋寧宗皇帝贈劉氏修族譜詔	373
※宋寧宗皇帝贈劉氏修族譜詔	374
※宋真宗皇帝譜詔	374
※明太祖高皇帝賜劉氏族譜詔	374
※誥命八則	374
※順治戊子年(1648年)贈劉承聖與妻胡氏誥命	374
※順治己丑年(1649年)贈劉遵貺與妻楊氏誥命	375
※順治己丑年(1649年)贈劉國巨與妻王氏誥命	375
※康熙五十三年(1715年)贈劉窮應與妻龍氏誥命	376
※雍正二年(1724年)贈劉維應與妻王氏誥命	376
※乾隆戊午年(1738)贈劉迪楷與妻黃氏誥命	377
※乾隆戊子年(1768年)贈劉允怡與妻許氏誥命	377
※嘉慶丁巳年(1791年)贈劉佐極與妻鄧氏誥命	378
※湘·宜章劉氏一修族譜聖諭	380

第五輯 劉姓文化遺產

第一章 劉姓文化資源概覽	381
第二章 尋根之旅	383
尋根問祖八大聖地	383
第三章 劉氏文化資源分佈圖	384
第四章 中華姓氏宗祠·陵墓·祭祀	385
一、劉姓陵墓廟祠	388
(一) 女媧陵、廟記	388

(二) 伏羲陵、廟記·····	389	(二) 近現代祭祀禮儀·····	420
(三) 炎帝陵、廟記·····	389	三獻礼仪·····	422
(四) 黃帝陵、廟記·····	389	春祭祖墓礼仪、祝文·····	424
(五) 堯帝陵、廟記·····	390	(三) 祭文選載·····	425
(六) 劉累陵、廟記·····	391	1、毛澤東祭黃帝陵文·····	425
(七) 杜桓墓、祠記·····	392	2、國民黨中央祭黃帝陵文·····	425
(八) 士會墓、祠記·····	392	3、祭漢高祖廟(銅像)文·····	425
(九) 劉清墓、祠記·····	392	4、祭三祖文·····	426
(十) 劉仁墓記·····	392	5、劉氏祭祖文·····	426
(十一) 劉焯陵、廟記·····	392	6、清明祭祖文·····	427
(十二) 漢高祖劉邦陵、廟記·····	392	7、譜牒告成昭告列祖文·····	427
(十三) 漢文帝劉恒陵、廟記·····	395	四、碑文·祠誌·····	428
(十四) 漢景帝劉啟陵、廟記·····	395	1、宋禦史諡忠誠劉公神道碑·····	428
(十五) 漢武帝劉徹陵、廟記·····	395	2、文質公碑序·····	428
光武帝陵·····	395	3、知止園祠志序·····	428
漢之神韻——“五陵豪傑”·····	396	4、新祠誌序·····	429
(十六) 中山靖王劉勝陵墓記·····	398	5、重建廣傳公祠祠誌序·····	430
(十七) 淮南王墓·····	398	五、大漢高祖劉邦文化節——沛縣	
(十八) 荊王——劉賈墓·····	399	1、西汉高祖像	
(十九) 徐州漢墓·····	399	2、大風歌	
(二十) 明·開國太師劉文成(基)之墓	399	3、飲水思源祭高祖·····	432
二、劉姓宗祠記·····	399	4、永恆的記憶與懷念·····	432
(一) 廣西賀州劉氏宗祠·····	399	5、第七屆劉邦文化節開幕式主題歌邦·····	433
(二) 福建長汀劉氏家廟·····	400	6、與沛縣的情緣·····	434
(三) 廣西博白劉氏宗祠·····	400	7、弘揚漢文化，唱響《大風歌》·····	434
(四) 廣東興寧华夏刘氏总祠·····	401	8、龍飛大地沛縣政府成效顯著·····	436
1、漢文化基地·····	402	9、公祭漢高祖皇帝劉邦文·····	437
2、敬祖愛宗、團結發展·····	403	10、尊祖敬宗寄深情·····	438
3、华夏劉氏總祠奠基、升棟、上樑、祖靈升座享祭·····	404	第五章、西漢高祖——劉邦祖籍居地·····	441
4、總祠遠景·····	405	鳳凰點穴 螞蟻築墳的傳說·····	442
5、重點文物保護單位掛牌·····	406	祖墳三遷的傳說·····	442
6、團結奮鬥重建劉氏總祠·····	407	劉邦祖陵落“鳳凰”瑣談·····	442
7、慈善家劉耕與漢文化基地·····	409	漢皇祖陵園修復奇聞·····	444
8、我驕傲我是劉家人·····	410	第六章 中華劉姓軼聞趣事·····	445
(五) 湘贛《親睦堂》(廣傳公祠)		一、黃帝軼聞·····	445
※續五修族譜		二、堯帝軼聞·····	446
※《親睦堂》源流紀·····	411	三、劉姓最早名人劉累軼聞·····	446
※憶重建總祠·····	413	四、杜伯軼聞·····	447
※祁姓劉氏來瀏立業一覽表·····	414	五、士會軼聞·····	448
三、劉姓祭祀·····	419	六、複姓始祖劉軾(士球)·····	449
(一) 古代祭祀文化·····	419	七、劉焯軼聞·····	451
		八、漢高祖劉邦軼聞·····	452

(一) 世說真龍天子降世·····	452	八、漢高祖劉邦感生說·····	503
(二) 賀喬遷，走運二度梅·····	453	九、北京奧運與劉氏風采·····	504
(三) 豐西縱徒斬蟒起義·····	453	十、弘揚劉氏精神傳播劉氏文化·····	505
(四) 亡秦入咸陽·····	454	十一、專家談漢文化·····	506
(五) 約法三章·····	455	1、漢文化對中華文化的繼承和發展·····	506
(六) 鴻門遇險·····	455	2、漢朝奠定了中華文化的基礎·····	507
九、漢孝文帝劉恆公軼聞·····	458	3、研究漢文化更要弘揚漢文化·····	507
(一) 廢除左、右丞相制·····	458	附：朝名·生肖·曆法·····	507
(二) 一函臣服南越王·····	458	※“生肖”三說·····	508
(三) 以農為本，躬耕籍田·····	459	※中國近代曆法·····	508
(四) 廢止肉刑·····	459	※主要朝代名稱探源·····	509
(五) 立遺囑喪事從儉·····	460	附：西曆·農曆·生肖·皇曆對照表·····	510
(六) 舅父薄昭該死·····	460	附：中國歷史年代簡表·····	512
十、漢景帝劉啟軼聞·····	461	附錄：歷代大事年表·····	513
十一、漢光武帝劉秀軼聞·····	463		
(一) 手足之情·····	463		
(二) 賞董宣·····	464		
十二、漢昭烈帝劉備軼聞·····	465		
(一) 荊州訪賢·····	465		
(二) 娶吳覓為皇后·····	466		
(三) 以人為本·····	466		
十三、金交椅坐二十四帝·····	466		
十四、從杜甫兩首詩說起·····	467		
十五、淮南雞犬·····	468		
第七章 中華漢風流韻·····	469		
一、唐詩·五言律詩·····	469		
二、唐詩·七言律詩·····	469		
三、唐詩·五言絕句·····	470		
四、唐詩·七言絕句·····	470		
五、宋詞·····	470		
六、元曲·····	471		
七、其他·····	472		
八、名人頌漢高祖·····	473		
九、敬詠漢朝八帝·····	474		
第八章 弘揚中華魂傳播漢文化·····	485		
一、五常與五倫·····	485		
二、大漢雄風·····	489		
三、大漢民族的興起·····	490		
四、興盛的大漢帝國·····	491		
五、劉邦與兩漢文化·····	492		
六、漢文化的久遠影響·····	496		
七、漢魂釋疑·····	497		
		一、遠祖功德·····	532
		(一) 黃帝功德記·····	532
		(二) 嚳帝功德記·····	535
		(三) 堯帝功德記·····	536
		(四) 舜帝功德記·····	537
		二、大漢有為的八帝五王·····	538
		(一) 一代明君偉人劉邦·····	538
		滿懷壯志·····	539
		逐鹿天下問鼎關中·····	540
		(二) 附：高祖皇后呂雉傳·····	542
		(三) 漢孝武帝劉徹·····	542
		(四) 漢孝宣帝劉詢·····	543
		(五) 漢光武帝劉秀·····	544
		(六) 漢孝明帝劉莊·····	544
		(七) 蜀漢昭烈帝劉備·····	545
		(八) 楚元王劉交·····	546
		(九) 齊悼惠王劉肥·····	546
		(十) 城陽景王劉章·····	547
		(十一) 長沙定王劉發·····	549
		(十二) 中山靖王劉勝·····	549
		(十三) 高祖本紀·····	550
		三、名人評贊漢高祖·····	554
		(一) 毛澤東評價漢高祖·····	554

第六輯 劉姓名人譜

(二) 先賢評漢高祖	555	※漢光興帝劉聰	572
四、漢高祖功績萬古流芳	557	※漢昌元帝劉燦	572
五、漢魂禮贊	558	※前趙王劉曜	572
六、劉姓帝皇傳	559	(七) 南朝宋	572
(一) 西漢	560	※南宋高祖武帝劉裕	572
※開平民天子之先河的漢高祖劉邦	560	※南北朝宋少帝劉義符	573
※仁慈的漢惠帝劉盈	561	※宋文帝劉義隆	573
※少帝劉恭	561	※宋太初帝劉劭	573
※後少帝劉義(劉弘)	561	※宋孝武帝劉駿	573
※文景之治的開創人漢孝文帝劉恆	561	※宋前廢帝子業	573
※治國有方的漢孝景帝劉啟	562	※宋明帝劉彧	573
※雄才大略的漢孝武帝劉徹	562	※宋嘉皇帝劉子勳	574
※年少英明的漢孝昭帝劉弗陵	563	※宋後廢帝劉昱	574
※劉賀皇帝	563	※宋順帝劉准	574
※勵精圖治的漢孝宣帝劉詢	563	(八) 南漢四位皇帝	574
※重儒養奸的漢孝元皇帝劉奭	564	※南漢高祖劉儼	574
※使姬官得權的漢孝成皇帝劉騫	564	※南漢殤帝劉玢	574
※生活儉樸的漢孝哀皇帝劉欣	564	※應乾帝劉晟	574
※被岳父毒死的漢孝平皇帝劉衍	564	※太皇帝劉昶	574
※孺子帝劉嬰	565	(九) 後漢沙陀劉皇帝二名	574
(二) 玄漢建始帝劉玄	565	※肅孝帝劉知遠	574
(三) 赤眉漢建世帝劉盆子	566	※隱帝劉承佑	575
(四) 東漢	566	(十) 北漢四位皇帝	575
※光復漢室一統華夏的東漢劉秀皇帝	566	※乾佑帝劉旻	575
※治國有方的漢孝明帝劉莊	567	※孝和帝劉承鈞	575
※忠孝仁義之君漢孝章皇帝劉炆	568	※少平帝劉繼恩	575
※使宦官幹政的漢孝和皇帝劉肇	568	※英武帝劉繼元	575
※年齡最小的漢孝殤皇帝劉隆	568	(十一) 桀燕皇帝劉守光	575
※漢孝安皇帝劉祜	568	(十二) 胡夏國國君劉屈子	575
※漢孝順皇帝劉保	569	※赫連昌	575
※漢孝沖帝劉炳	569	※赫連定	575
※漢孝質皇帝劉纘	569	(十三) 南宋朝大齊皇帝劉豫	576
※漢孝桓皇帝劉誌	569	(十四) 其他局部割据皇帝	576
※漢孝靈帝劉宏	569	建平帝劉虎、劉顯皇帝	576
※漢孝少帝劉辯	570	神風帝劉尼、劉蠡升天子	576
※漢孝獻帝劉協	570	聖武帝劉沒澤、劉元進皇帝	576
(五) 蜀漢	570	劉迦論皇帝、劉苗王天子	576
※蜀漢昭烈帝劉備	570	天興皇帝劉武周、劉季皇帝	576
※蜀漢後主劉禪	571	劉之協天子	576
(六) 漢國	571	大明帝劉麗川	577
※漢建武帝劉淵	571	安民天子劉汝國、燕王劉靈助	577
※武帝劉和	572	劉信天子	577

劉望皇帝，劉子興皇帝·····	577	11、楚元主劉交系（28人）·····	614
劉永皇帝，劉文伯皇帝·····	577	12、荊王劉賈系（1人）·····	615
劉林，漢王劉通·····	577	13、蒸敬王劉澤系（3人）·····	615
（十五）起義首領·····	577	14、其他支系（19人）·····	615
劉僧紹、劉黑闥·····	577	八、劉姓宰相·····	616
劉文秀、劉培德·····	577	劉姓歷代宰相表·····	622
劉敬躬、劉舉·····	577	九、劉姓狀元·····	623
劉永昌、劉義順·····	577	十、劉氏歷代歷史名人·····	624
劉福通、劉守分·····	577	1、東漢（8人）·····	624
（十六）中華劉氏帝紀簡表·····	578	2、三國（6人）·····	625
（十七）劉氏政權簡表·····	580	3、西晉（6人）·····	625
（十八）劉姓十九位皇后·····	582	4、東晉（4人）·····	626
1、劉漢，武宣皇后·····	582	5、十六國（2人）·····	626
2、劉漢，武德皇后·····	582	6、南北朝（23人）·····	626
3、劉漢，昭武帝劉聰皇后·····	582	7、隋朝（10人）·····	628
4、前趙獻烈皇后·····	582	8、唐朝（15人）·····	629
5、前趙末帝劉曜皇后·····	582	9、五代十國（10人）·····	631
6、後趙明帝石勒皇后·····	582	10、北宋（15人）·····	632
7、後趙武帝石虎皇后·····	582	11、南宋（18人）·····	633
8、南齊高帝昭皇后·····	582	12、遼朝（2人）·····	635
9、南齊明敬皇后·····	583	13、西夏（1人）·····	635
10、北魏宣穆皇后·····	583	14、金朝（3人）·····	635
11、唐朝肅明皇后·····	583	15、元朝（7人）·····	635
12、後唐神閔敬皇后·····	583	16、明朝（26人）·····	636
13、後唐末帝皇后·····	583	17、清朝（18人）·····	640
14、後周貞惠皇后·····	583	18、清朝（22）·····	642
15、北宋章獻明肅皇后·····	583	19、中華民國（31人）·····	647
16、北宋昭懷皇后·····	584	20、中華人民共和國（52人）·····	650
17、北宋明節皇后·····	584	十一、劉姓近代名人簡表·····	657
18、北宋明達皇后·····	584	十二、劉姓當代先鋒·····	665
19、金朝昭聖皇后·····	584	附錄：堯帝故里在天齊·····	1014
七、大漢劉氏王、侯錄·····	584	附錄：觀音菩薩為劉氏後裔·····	1016
1、武哀王劉伯系（2人）·····	584	附錄：中国古代科举制度·····	1017
2、吳頃王劉喜系（9人）·····	585	附錄：古代官级制度·····	1019
3、齊悼惠王劉肥系（275人）·····	585	历代主要文武官职等级对照表·····	1025
4、孝惠帝劉盈系（8人）·····	592	附錄：常用稱謂表·····	1035
5、趙隱王如意系（1人）·····	593	漢高祖劉邦紀年譜·····	1038
6、孝文帝劉恒系（760人）·····	593	附錄：赤山的神奇刀碼·····	1049
7、趙恭王劉恢系（1人）·····	613	十三、世界劉氏通鑑編輯委員會·····	1051
8、趙幽王劉友系（4人）·····	613	主編簡介	
9、淮南厲王劉長系（28人）·····	613	特別鳴謝·····	1052
10、蒸靈王劉建系（1人）·····	614	編後語·····	1053

世界劉氏通鑒 (中華卷)

劉氏當代先鋒 (分目)

少奇 665	留玉照 671	集漢 677	會洲 683	謂卿 690	廣斌 698
劉淇 665	留文智 671	祥勝 677	會錦 683	邦訓 690	官政 698
雲山 665	水欽 671	劉薑 677	喜文 683	文賢 690	揚芬 699
劉波 665	賢學 671	錦庭 677	久生 684	廣琴 691	祥元 699
延東 665	三煌 672	巧嬌 678	芳政 684	增建 691	劉璞 699
鐵生 666	淑儀 672	璧奎 678	寧榮 684	慶成 691	永龍 699
述卿 666	亦銘 672	德華 678	淑傑 684	天壽 691	華源 700
劉山 666	兆玄 673	漢成 678	其章 684	乃禎 691	思敬 700
芳圃 666	兆佳 673	暹有 678	賢鎮 685	留開昌 692	子政 700
劉華 666	興邦 673	堅松 679	劉守 685	留自願 692	文賢 700
英仙 666	伯奎 673	振華 679	劉光 685	國華 692	世鴻 700
慶有 666	劉愷 673	先飛 679	海銘 686	泉成 693	景秀 701
伯承 666	玉波 674	華源 679	六妹 686	鴻基 693	揚欽 701
亞樓 668	辛甫 674	德華 680	鄭美 686	福教 694	世雄 701
華清 668	南輝 674	劉榮 680	祥元 686	治國 694	劉剛 701
劉源 668	英明 674	再光 680	江美宋 687	梧桐 694	劉輝 701
劉震 668	章盛 674	志求 680	步華 687	漢水 695	劉岩 702
精松 669	漢水 674	良能 680	鴻池 687	敬芳 695	劉瑜 702
世仁 669	運發 675	吉富 681	永美 688	會幹 695	劉雲 702
少金 669	茂年 675	光通 681	鴻攀 688	賢英 696	愛華 703
鑾雄 669	譚春 675	遵義 681	元珍 688	常仁 696	安琪 703
善通 670	一其 675	國英 681	天福 688	金彩 696	寶全 703
其中 670	慶遠 675	富友 681	鴻祥 689	文善 697	秉榮 703
煥德 670	慶年 676	威廉 681	傳隆 689	友榮 697	彩虹 704
慶元 670	道權 676	新策 682	永龍 689	國民 697	長文 704
文良 670	天開 676	增欽 682	華源 689	會錦 697	傳正 704
留金村 670	耀全 676	國民 682	永綏 690	廣楷 698	黛琳 704

德林 705	安欣 713	謹榮 720	長讓 724	孟煥 728	積臣 731
德厚 705	建新 713	慶明 720	劉岐 724	惠英 728	訓芳 731
東生 705	炳麟 713	錫麟 721	崇傑 724	翔鳴 728	士蘭 731
鳳來 705	甫田 714	炳南 721	嘉森 725	利民 728	元修 732
鳳池 706	劉毅 714	道遠 721	志傑 725	凱民 728	惜漢 732
鳳娟 706	福榮 714	留章澤 721	兆男 725	寶禎 728	德天 732
根泉 706	寬宏 715	有初 722	華珍 725	榮昌 728	劉新 732
毅保 706	恩明 715	銘成 722	玉華 725	思林 729	景江 732
春華 706	國喜 715	鳳春 722	大陸 725	鐵樹 729	恒建 732
驍純 707	光宇 716	漢清 722	海珊 725	梅冬 729	增祥 732
根榮 707	全忠 716	健群 722	振春 725	世昌 729	蘇民 732
錦棠 707	雲泉 716	智川 722	哲鈞 725	發信 729	伯操 732
上庸 708	兆鐘 717	傑生 722	連仲 726	文昌 729	美祥 733
錦章 708	小崢 717	文俊 722	國信 726	文祥 729	忠孝 733
劉勳 708	源勝 717	文翰 723	尚合 726	士莊 729	化章 733
豐傑 709	學義 717	義生 723	震濤 726	菊芳 730	凌嬋 733
國寧 709	志道 718	劉戩 723	君佐 726	湘林 730	廷華 733
萬鳴 709	廷和 718	裕乃 723	紹松 726	德全 730	鳳偉 733
昌興 709	宗森 718	希堯 723	心和 726	耀崗 730	月亭 733
長貴 710	青松 718	約翰 723	九如 726	兆琦 730	公強 734
靜安 710	厚永 718	國榮 723	景堯 726	志遠 730	洪濤 734
綱華 711	紅雨 719	昆淮 723	期虎 727	金銓 730	克瑾 734
儀崗 711	德漢 719	紹東 723	劉濤 727	莉芳 730	述全 734
懷北 711	惠民 719	樹貽 723	行仁 727	劉湘 731	俊山 734
明貴 712	克寬 719	啟宗 724	文林 727	洪圖 731	寶仁 734
卓敏 712	子玉 719	國經 724	文西 727	茂治 731	成彬 734
效孟 712	逢久 720	玉梅 724	晉仁 727	茂盛 731	長春 734
劉相 712	日澤 720	廣清 724	劉旭 727	恩泉 731	萬發 735

玉嶺 735	耀東 738	麗英 741	玉珠 749	新文 753	建法 759
劉輝 735	英傑 738	永清 742	志庚 749	玉辰 753	美森 759
雪年 735	漢君 738	奇葆 742	劉偉 749	文彩 753	登壽 759
滋厚 735	萬順 738	家義 742	小華 749	世錦 753	劉康 759
兆祥 735	劉流 739	峰岩 742	日知 750	洪才 754	信華 760
文龍 735	桂芝 739	金國 742	基坤 750	劉寧 754	仕英 760
奇才 735	增營 739	正威 743	永富 750	劉濱 754	延成 760
宗彥 736	煥禮 739	家琛 743	樹華 750	建興 754	劉榮 760
錫厚 736	吉平 739	明祖 743	自強 750	劉耕 754	登興 760
歐平 736	福才 739	劉京 743	曉明 750	道柳 755	啟進 761
漢玉 736	建華 739	劉玠 744	曉凱 751	全新 755	倫崧 761
玉珍 736	維工 739	劉江 744	古昌 751	順堯 755	明祥 761
曾春 736	福祥 740	劉鵬 744	碧偉 751	冬冬 755	良健 761
樹民 736	利軍 740	華秋 745	建超 751	書田 756	延興 762
增祿 736	劉煒 740	志軍 745	志明 751	永治 756	振茂 762
萬餘 737	劉瑩 740	玉浦 746	貴今 751	鎮武 757	成章 762
小鴻 737	正初 740	德旺 746	玉和 751	亞洲 757	茂錦 762
宗仁 737	樹鐵 740	仲藜 746	振民 751	粵軍 757	光清 762
桂珍 737	增明 740	澤民 747	永忠 752	良凱 758	登健 763
偉航 737	潤傑 740	雲耕 747	道剛 752	廣智 758	振輝 763
文運 737	文若 740	敬民 747	琨男 752	建新 758	成亨 763
劉瑜 737	順強 741	燕華 747	道平 752	湘華 758	玲琨 763
尚文 737	豔升 741	劉平 748	學普 752	劉潔 758	春融 763
昌義 738	光榮 741	學良 748	雪榮 752	成軍 758	正農 763
鳳桐 738	建超 741	劉昆 748	長春 752	國朋 758	湘華 764
劉恒 738	劉琳 741	金富 748	一民 752	廷英 758	行輝 764
維國 738	增盛 741	熾夥 749	寶亞 753	承寶 758	桂立 764
柏齡 738	錫榮 741	土餘 749	應力 753	秉輝 759	明康 765

德章 765	應明 773	劉毅 779	永冬 783	連騰 789	大軍 796
乃雄 765	興森 773	新華 779	用芳 784	兆水 789	小超 796
必東 765	松年 773	運來 779	友秀 784	星華 790	子峰 797
學沛 766	正光 774	日崇 779	祖森 784	姝威 790	子榮 797
在琳 766	正林 774	新彭 779	劉通 785	偉權 790	子乾 797
捷生 766	愛鳴 775	陽先 779	常平 785	伯權 790	風雲 797
欽銳 767	華金 775	少龍 779	明龍 785	官政 791	文令 798
賢儒 767	學輝 775	建中 779	立身 785	學斌 791	文正 798
成業 767	景豐 776	勝軒 780	文豪 785	紹喜 791	文慶 798
文鵬 767	玉棟 776	志春 780	錫輝 785	慶瑞 792	書彬 798
以籟 767	春忠 776	著偉 780	以恒 786	滄龍 792	書帖 798
賜貴 768	連坤 776	留榮貴 780	長鋒 786	成偉 792	長升 799
昌霖 768	裕清 776	錫安 780	劉勝 786	錫鉗 792	丙坤 799
肇紹 768	維春 776	育生 780	捷明 786	建軍 792	玉平 799
可清 768	景恩 777	連發 781	常標 786	少葵 793	本善 799
有長 768	雪庭 777	棋鐘 781	劉洪 787	法來 793	永平 800
澤玲 769	維吉 777	鴻昌 781	瑞蘭 787	木雙 793	發來 800
步明 769	壽茂 777	聰德 781	常雲 787	慶澤 793	發敏 800
浩然 769	廣福 777	志堅 781	劉輝 787	漢超 793	發燦 801
華珍 770	清祥 777	海桑 782	永佺 787	天良 793	發燦 801
宜堅 770	蘇平 777	培元 782	永行 788	少卿 794	辰昌 801
國柱 770	煥堯 778	道安 782	永好 788	漢芝 794	慶炎 801
登翰 771	劉東 778	景欽 782	迎霞 788	洛陽 794	紅建 801
永堯 771	劉遠 778	文開 782	忠田 788	應時 794	世林 801
觀海 771	永富 778	宜瓊 783	存周 788	二明 795	國喜 802
夏石 772	國深 778	積山 783	紹勇 789	二保 795	合軍 802
賢德 772	壽明 778	永驊 783	傑夫 789	萬法 795	成安 802
劉恒 773	煜湘 778	厚仁 783	俊華 789	廣軍 795	西明 802

臣萬 803	明甫 810	俊良 817	少雲 826	世煒 833	劉青 842
花明 803	明禮 810	戰鋒 818	中山 826	世鴻 834	青雲 842
宏波 803	挺枝 810	曉風 818	鳳城 826	成葡 834	青峰 842
懷照 803	保立 811	繼紅 818	雲驥 826	慶功 834	建亭 843
燦離 803	保紅 811	超峰 818	雲中 827	慶年 835	宗正 843
志松 804	保才 811	惠峰 819	日澤 827	慶雪 835	其來 843
志勇 804	星光 811	遂旺 819	玉林 827	亦山 835	若思 843
志國 804	冠卿 812	遂群 819	玉華 827	守先 836	國江 844
建鋒 805	順發 812	劉輝 819	業淦 827	同興 836	學堯 844
建軍 805	順卿 812	福春 820	劉寧 828	紅兵 836	承馨 844
建華 805	劍波 812	福順 820	劉玄 828	孫賢 837	承瑞 845
建波 805	彥偉 813	福立 820	生解 828	懷仁 837	育誠 845
建海 805	彥峰 813	智山 821	漢才 829	作為 837	洪超 845
建設 806	樹立 813	群嶺 821	付梅 829	克忠 837	思祖 846
建忠 806	樹森 814	德山 821	仕昆 829	克寬 838	劉相 846
建奇 806	春和 814	小崢 821	石柱 830	志清 838	柏修 846
金法 806	振中 814	廣茂 822	訓仁 830	劉兵 838	顯佑 846
金瑞 807	海法 814	萬恭 822	興豪 830	宏誼 839	春華 847
金海 807	海亮 815	萬林 822	興安 831	直飛 839	家禎 847
國正 807	海燕 815	乃岑 823	興思 831	勁峰 839	家振 847
國甫 808	峰亭 815	化標 823	興志 831	寶順 840	祖靄 847
國辰 808	鐵成 816	化祿 823	江明 831	寶嶺 840	桂鬱 848
國臣 808	鐵柱 816	化隅 824	長青 832	寶泉 840	維占 848
宗憲 809	鋒武 816	從文 824	長林 832	欣榮 840	驍純 848
學義 809	俊卿 816	天午 824	長安 832	劉誠 841	劉翹 849
松亭 809	俊峰 817	劉藝 824	光明 833	劉明 841	振榮 849
松建 809	俊峰 817	文慶 825	光鼎 833	金生 841	振姪 850
松燦 810	俊英 817	元廣 825	光宇 833	金福 842	振威 850

斌武 850	嘉勤 857	志文 862	劉洪 869	劉毅 874	濱誼 879
淑芸 850	劉華 857	少波 863	日輝 869	細弟 874	家恩 879
青堂 851	文波 857	鐘官 863	祖明 869	祚言 874	積仁 879
惠忠 851	國英 857	增基 863	劉凱 869	望青 874	祖德 880
惠民 851	寶生 858	友俊 863	振堅 869	澤敏 874	劉寧 880
劉森 851	添毅 858	樣官 864	祖春 869	積雲 875	慶柱 880
喜三 852	根東 858	世星 864	德春 870	興培 875	高倬 880
湘文 852	梅生 858	正英 864	庭風 870	樹滔 875	春義 880
福榮 852	劉曉 858	厚和 865	楷賢 870	劉偉 876	嘉麒 881
德榮 853	劉荊 858	久芳 865	月輝 870	永坦 876	世童 881
德勝 853	祖繁 858	用泉 865	克洲 870	應明 876	宜群 881
德璋 853	劉星 858	忠弼 865	尚高 871	大響 876	宜春 881
劉毅 854	新生 859	禮仕 866	春生 871	德培 876	宜謀 882
常淦 854	大楹 859	貴林 866	傳桂 871	興洲 876	一承 882
德本 854	美貴 859	用明 866	銀昌 871	寶琛 876	德須 882
昆平 854	銳志 859	妹琴 866	禮天 871	鴻亮 877	孫田 883
景禹 854	清祥 860	福鑒 867	成綱 871	耕陶 877	劉傑 883
朝法 855	炳端 860	紀明 867	永泰 872	先林 877	用功 883
宗照 855	劉敬 860	鏡年 867	良漢 872	劉筠 877	世友 884
禮淡 855	其標 860	文炳 867	龍政 872	建航 877	大茂 884
道敏 855	新華 860	學斌 867	漾華 872	更另 878	金華 884
必成 855	五妹 861	金美 867	大可 872	天泉 878	用福 884
永柱 855	兆聚 861	劉軍 868	君彬 872	道電 878	淑娟 884
進武 856	茂見 861	進民 868	劉斌 872	宗道 878	煒英 885
梅惠 856	光東 862	綠亨 868	仙校 872	之景 878	妙壽 885
必東 856	繼輝 862	永安 868	放平 873	伯明 878	鑑梓 885
必忠 857	賢漢 862	仁河 868	壽國 873	允若 879	國平 885
子松 857	鳴飛 862	德輝 868	宇清 873	少創 879	碧緣 885

奶忠 886	賢方 892	堯洲 898	壽坤 903	元勳 910	淑培 915
文西 886	大任 892	良龍 898	振聲 903	奕峰 910	忠勇 915
大為 886	劉軍 892	新才 898	居乾 904	文山 910	忠光 915
斯奮 886	軍寧 892	少雄 898	天榮 904	志民 910	久富 916
佑局 886	德華 892	家偉 898	俊培 904	志強 910	紹旺 916
國權 887	詩白 893	仙鵬 898	子修 904	劉祥 911	惠珍 916
安仁 887	樹道 893	劉萍 899	金蓮 905	正財 911	兆勝 916
詩昆 888	道玉 893	五音 899	劉震 905	亦農 911	平光 916
健民 888	國華 893	劉文 899	天瑞 905	養遠 911	世銘 917
心武 888	克敵 893	丹明 899	海明 905	泰新 911	順清 917
劉猛 888	祖明 894	用鍼 899	天相 906	輝明 911	啟和 917
魁立 888	麗川 894	運耀 900	漢宗 906	其炎 912	上鶴 917
曉慶 889	世傑 894	俊芳 900	慶禮 906	家富 912	光演 917
劉格 889	樹坤 894	嘉平 900	文炳 907	立明 912	爾強 917
醒龍 889	劉偉 894	劉勇 901	文財 907	添興 913	森標 917
麒子 889	建軍 895	忠遠 901	文良 907	水應 913	邦仁 918
佑平 889	振姪 895	以強 901	佩香 907	保生 913	國英 918
翔南 889	錦棠 895	默爾 901	再興 908	興盛 913	昌富 918
劉恒 890	寶順 895	世琦 901	錦城 908	興香 913	禎定 918
宗秀 890	業揮 895	劉雲 902	豐年 908	庭駒 913	進明 918
勃舒 890	湘如 896	秀峰 902	錦強 908	海林 914	建崇 918
天一 890	揚演 896	德明 902	清竹 909	嘉偉 914	堆來 918
振聲 891	寶釧 896	聯義 902	友標 909	勤新 914	大海 919
劉壩 891	以鼎 897	銘光 903	平凡 909	運奇 914	亞力 919
申寧 891	大治 897	蘭香 903	文福 909	賜疇 914	其中 919
穀子 891	德森 897	雲玉 903	志濱 909	成發 914	志成 919
建明 891	愛珠 897	生榮 903	金昭 909	東明 915	煥德 919
索拉 892	祖陞 897	道震 903	金玉 909	招長 915	賢學 919

刺方 920	先正 925	劉虹 931	海藩 939	蠅濤 944	自敏 948
天頌 920	炎崗 925	劉璿 931	海金 939	寶瑜 944	建梁 948
西目 920	雲湘 925	劉永 931	明生 940	劉健 944	吉光 948
梧桐 920	建亭 926	秀華 931	佑華 940	小軍 944	耀程 948
福水 920	禮福 926	劉霞 932	宏業 940	革輝 944	兆鑄 949
財明 920	軒熙 926	雨田 932	各文 940	新瑞 944	蒲南 949
海量 920	明洲 926	沙沙 932	建賓 940	新梅 944	松青 949
楣樹 920	祖武 926	如光 932	振華 941	幹魁 944	和明 949
單國 921	學貴 927	芝堂 933	國濤 941	散明 944	慎廉 949
晨庚 921	雪棋 927	松宏 933	兆宏 941	芥芬 945	明鈞 949
自錫 921	欣榮 927	兆綱 933	明廉 941	國超 945	立志 949
劉翔 921	長瑜 927	啟建 933	自初 942	兆光 945	志和 949
楚成 921	家琛 927	申克 933	升益 942	小惠 945	兆裕 950
興民 921	鳳儀 928	啟全 934	自光 942	德明 945	鳳岐 950
川南 921	明康 928	啟賢 934	志勇 942	建群 945	福賢 950
俊漢 922	志輝 928	雨生 935	周南 942	斌武 945	洪超 950
興永 922	劉偉 928	建科 935	自鑫 942	兆騰 946	紹銀 950
一鳴 922	光溪 929	聯芳 936	松山 942	代亮 946	陸平 950
毅清 922	海洋 929	潤熙 936	篤升 943	富順 946	庭輝 951
志光 923	允良 929	煥賢 937	建設 943	功富 946	兆社 951
啟甲 923	長瑋 929	玄光 937	新譜 943	海亮 947	新揚 951
劉元 923	國鵬 929	建紅 937	建康 943	存沛 947	更寧 951
自騰 923	維維 930	金喜 937	啟幹 943	智斌 947	保國 951
自杞 924	劉翔 930	福生 938	自安 943	紹東 947	順權 951
鵬程 924	國梁 930	仲清 938	映芝 943	向東 947	劉成 951
志道 924	春紅 930	國松 938	光明 943	紫嵐 947	志雄 952
新浩 925	適蘭 930	劉寧 938	新魁 943	放燦 948	劉凡 952
新信 925	子歌 931	自斌 938	熙明 943	祖甲 948	伍清 952

劉凱 952	德功 955	善湘 961	如光 967	宏耀 973	劉波 975
建文 952	世富 956	文軒 961	新建 967	永進 973	劉靖 975
大成 952	仕富 956	興安 962	德華 967	建群 973	劉進 975
翔雄 952	新和 956	西元 962	國一 967	永強 973	劉明 976
玖皋 953	業民 956	毅東, 962	緒東 967	永明 973	劉強 976
喜才 953	祖玉 957	克茨 962	廣明 968	成斌 973	劉群 976
傑資 953	大財 957	樂慶 963	運武 968	成健 973	劉喜 976
屹東 953	劉旺 957	青堂 963	承祿 968	克儀 973	劉元 976
兆富 953	劉洋 957	順禮 963	太輝 968	宏標 973	愛文 976
排秧 953	連雲 957	湘文 963	壽雲 969	克茨 974	保業 977
冠魁 953	連沛 957	興志 964	鴻瑜 969	克英 974	從和 977
東紅 953	成方 958	元生 964	先元 969	賢才 974	達新 977
新征 953	甫名 958	永紅 964	紹儉 969,	克軒 974	國風 977
躍宇 953	運毅 958	元坤 964	方清 970	克信 974	公培 977
義二 954	清永 958	玉鉉 964	芳棟 970	宏輝 974	冠凡 978
和異 954	覺民 958	亦山 965	金錄 970	克軍 974	華興 978
自波 954	大綿 959	載鳳 965	建國 970	紹育 974	煥文 978
中平 954	子文 959	子卓 965	翔浩 971	紹金 974	家驥 978
國建 954	佳俊 959	奇兵 965	永壽 971	承泉 974	竟成 979
楊建 954	定石 959	期業 965	宗林 971	大春 975	禮堂 979
明斌 954	定安 959	鴻伏 966	克立 971	業禕 975	仁明 979
兆武 954	昔初 959	崇斌 966	美清 971	業波, 975	唐益 979
兆文 954	歲文 960	佑華 966	忠生 972	前華 975	貽炳 979
祥康 955	菊榮 960	鐵軍 966	萬雲 972	業俊 975	光耀 980
成凡 955	綱宇 960	懿鑒 966	集貴 972	業頌 975	解興 980
聲昆 955	鵬飛 961	小龍 967	志堅 972	幹鋒 975	元珍 980
伯康 955	化章 961	繼申 967	石堅 973	肇傑 975	述琦 980

述海 981	京萍 986	衛兵 991	俊明 997	成學 1003	人瑞 1011
述豐 981	獻華 987	長生 992	戰鋒 997	劉德 1003	紹韜 1011
湘娥 981	論菊 987	國湘 992	遂旺 997	劉玄 1004	術軍 1011
路平 981	學群 987	長庚 992	遂群 997	成仁 1004	劉翔 1011
湘溶 981	曉明 987	宏春 992	福順 997	光堯 1004	細毛 1012
安民 982	和生 987	成功 992	歌德 998	光忠 1005	劉平 1012
光躍 982	愛平 987	成勳 993	光輝 998	懷正 1005	劉洋 1012
亦工 982	秋根 988	美瓊 993	力世 998	懷榮 1005	壽雲 1012
朝暉 982	健靈 988	成沅 993	平恩 998	明勝 1006	方軍 1013
清君 982	新民 988	成軍 993	偉華 999	四維 1006	天才
伯龍 982	劍英 988	冬生 993	祖才 999	先煥 1006	光清
建福 983	湘凌 988	俊德 993	劉基 999	文興 1007	生英
國興 983	澤友 989	劉榮 993	劉勇 1000	祖林 1007	啟才
大水 983	福江 989	家富 994	芳基 1000	承志 1007	應權
守文 983	志仁 989	世全 994	勁松 1000	明光 1007	啟鋼
榮輝 984	克利 989	劉志 994	銘達 1000	本學 1008	仁舉
鐵柱 984	國榮 989	全德 994	彥才 1000	朝貴 1008	啟源
福全 984	茂松 990	永業 994	大芷 1001	成萬 1008	裔章
東輝 984	輝爾 990	作仁 995	德勝 1001	高烈 1008	嘉連
湘民 985	恒湘 990	福祥 995	殿華 1001	江明 1008	運毅
開雲 985	地喜 990	國江 995	德源 1001	紅兵 1009	波由
青雲 985	家望 991	鶴香 995	繼殿 1002	紀東 1009	
建鄧 985	家清 991	家珍 996	繼元 1002	茂林 1009	
貴榮 985	春林 991	平新 996	開和 1002	智輝 1009	
建業 986	本之 991	世煒 996	良達 1002	梅生 1009	
德順 986	曙華 991	鋒武 996	良壽 1002	學藝 1010	
迎春 986	定青 991	俊英 996	慶能 1003	文達 1011	

國家檔案局、教育部、文化部檔

國家檔案局

教 育 部 檔

文 化 部

國檔會字(1984)第7號

關於協助編好《中國家譜綜合目錄》的通知

各省、自治區、直轄市文化廳(局)、文管會、檔案局、北京圖書館、各高等院校:

家譜是我國寶貴文化遺產中亟待發掘的一部分,蘊藏着大量有關人口學、社會學、民族學、民俗學、經濟史、人物傳記、宗族制度以及地方史的資料,它不僅對開展學術研究有重要價值,而且對當前某些工作也起着很大作用。但是,由於國內收藏的家譜極為分散,又沒有專門目錄,因而長期以來國內對家譜的發掘、研究工作做得不多,這與國外學者、機構對中國家譜搜集不遺餘力、研究多有成果的狀況很不相稱。同時隨着對外開放政策的實行,許多根在大陸的臺灣同胞、海外僑胞的思鄉之情日趨濃烈,他們也亟需利用家譜來尋找自己的血緣關係。為了推動國內對家譜的研究利用,發掘家譜這一祖國文化寶藏,改變中國家譜研究的內輕外重狀況,充分發揮家譜在學術研究和統戰工作中的重要作用,國家檔案局二處、南開大學歷史系、中國社會科學院歷史研究所、圖書館等單位,擬將分藏於各圖書館、博物館、文化館、檔案館等單位的家譜編成一部比較完整的《中國家譜綜合目錄》。計劃一九八五年底完成編纂工作,附:《中國家譜綜合目錄》編輯為例(1997年9月才由中華書局出版發行。收集家譜條目14719條,使用相當方便)公開出版。為了協助編好這一目錄,特請你們通知各地圖書館(室)、博物館、文管會、文化館、檔案館(室)等收藏單位,將其收藏的家譜和所知道的個人收藏的家譜目錄,按照該書的編輯凡例,於一九八五年三月底以前報送國家檔案局。個別藏量較大的單位,也不要遲於一九八五年六月底報送。

特此通知。



一九八四年十一月二十日

文化部辦公廳關於協助編好《中國家譜總目》的通知

各省、自治區、直轄市文化廳(局),國家圖書館、上海圖書館:

家譜是記載同宗共祖的血緣集團世系人物和事蹟等方面的情況的歷史史籍,它與方志、正史構成了中華民族歷史大廈的三大支柱,是我國珍貴文化遺產的一部分。家譜蘊藏着大量有關人口學、社會學、經濟學、歷史學、民族學、教育學、人物傳記以及地方史的資料,對展開學術研究有重要價值,同時對海內外華人尋根認祖,增強民族凝聚力也有著重要意義。為此,國家檔案局、教育部、文化部曾於 1984 年 11 月 20 日專門發文《關於協助編好(中國家譜綜合目錄)的通知(國檔會字 [1984] 7 號)》,經過十餘年的努力,《中國家譜綜合目錄》於 1997 年由中華書局正式出版,對家譜整理工作的提供學術研究發揮了重要作用。但當時由於受種種客觀條件限制,尚有大量家譜未能收入,特別是大量收藏於海外的中國家譜未能入。

2000 年 6 月,由中國國家圖書館主辦的中文文獻資源共建共用合作會議在北京召開,來自祖國大陸、臺灣、香港、澳門及新加坡、美國、荷蘭等國家和地區的 42 家中文圖書館及中文資料收藏單位代表參加了會議,會議就推動全球中文文獻資源共建共用問題進行了研究與協調,並決定由上海圖書館主持編纂《中國家譜總目》。這是《中國家譜綜合目錄》編撰工作的繼續與發展,它將大量增加收藏於海外的中國家譜,同時擴大收錄範圍並增加著錄專案。《中國家譜總目》是中國家譜資源開發與利用中的一項基礎性工作,它的完成將積極推動譜牒學的研究,並進一步加強海內外華人對中華文明的認同感,其意義深遠。

《中國家譜總目》的編撰採用“分頭編撰,匯總審校”的方法,每一地區確定一個負責單位為《中國家譜總目》的編委單位,由負責該地區的家譜條目的編制工作,編委單位主要由部分省級圖書館和其他單位組成(見附件)。為了協助編好《中國家譜總目》,請你們通知各地圖書館(室)、文化館等收藏單位,認真做好本單位所藏家譜條目的摸底工作,協調好與所在區域家譜機構的關係,積極協助《中國家譜總目》編委單位,按照《中國家譜總目》的編撰要求,編撰好本地區收藏家譜目錄,以保證《中國家譜總目》編撰工作的順利進行。

特此通知。

中華人民共和國文化部辦公廳

二〇〇一年二月七日

卷首語

族譜記述中華民族由宗族的團結擴充到國家民族的大團結,這是中國人才有的良好的傳統觀念,應妥加運用。

——引自《孫中山“建國方略”》

家之有譜,猶國之有史也。有譜則家之疏戚有所考,有史則國之隆替,有所究,故國不可以無史,而家尤不可以無譜也。

——引自《宋承相信國公文天祥澄溪言族譜序》

中國國民和國家結構的關係,先有家庭再推到宗族,然後才是國家……敬宗睦族的觀念,深入中國人的腦筋,若遇到亡國滅族的危機……不由得不拚命奮鬥。有了民族團結,不怕什麼外患,還怕不能興邦嗎!

——孫中山《關於家庭組織》

……搜集宗譜、家譜加以研究,可以知道人類社會發展的規律;也可以為人文地理、聚落地域提供寶貴的資料。

——引自《毛澤東 1957 年在成都會議上談話》

……發行現代通譜,是深化本姓歷史傳統,加認血肉之情,鞏固團結友愛精神,也便於抓好文道品德,政治思想工作。

——引自《周恩來關於民族文化的講話》

屬於文化領域的東西,一定要用馬克思主義對它們的思想內容和表現方式進行分析、鑑別和批判。用歷史唯物主義觀點對家譜進行“分析、鑑別和批判”,“取其精華,去其糟粕”,“去粗取精,去偽存真”那麼家譜這份珍貴的歷史文化遺產,一定對推動兩個文明建設,促進祖國統一大業,繁榮學術文化研究,起到重要作用。

——引自《鄧小平文選》第三卷第 44 頁

族譜文化是中華民族的傳統文化,收集研究族譜,有助於中華民族的團結和中華文化的傳播。

——引自《江澤民參觀上海圖書館研究中心時的講話》

中央及省領導論姓氏文化

以姓氏文化為代表的傳統文化，在港、澳、臺和海外僑胞中有着廣泛而深刻的影響。

——胡錦濤主席在政協五十五周年大會講話

國人念祖宗的也比較多，我認為：尊重和懷念祖先的功業，是中華民族的一種美德，如果能自己的祖先都忘記了，那個民族還有什麼希望。

——江澤民·1991年視察上海圖書館時講話

一個愛國的人，沒有一個不愛家的。我經常想家，想家鄉，愛家、愛家鄉，是愛國的起點，了解家情、鄉情是懂得國情的開始。只有有了鄉情，懂得國情的人，才能真正熱愛家鄉，熱愛祖國。

——周恩來

研究姓氏文化，推動族譜對接，理清家族的淵源關係，弘揚家族的優良傳統，由家族的認同，擴大到國家的認同，由宗族的團結，擴大到民族的團結，可謂善莫大焉，功莫大焉，力莫大焉。

——盧展工書記給遊嘉瑞會長來信批示

密切姓氏宗親社團的聯繫，舉辦好海峽百家姓論壇等活動，增進海外同胞對祖藉地的認同，強化對“根祖脈”的依歸，積極開展佛、道宗教等民間信仰文化交流，尤其加強民間信仰中的大陸祖廟與海外分廟之間的人員交往，意義重大。

——王三運副書記2007年3月26日省委工作會上講話

要繼續努力，運用親緣優勢，開展工作，在爭取祖國統一，爭取港、澳、臺、海外華僑民心的工作中發揮更大作用。

——劉延東部長給遊嘉瑞會長來信批示

前言

“飲水思源，葉落歸根”。探究族根祖源，求覓初始歸宿，這是人類的本能。在此推動下，姓氏研究逐漸興起，並最終演變成獨特的全球化活動，進而使姓氏尋根成為當今時代熱潮。

每個人都有自己的姓，姓，就是人生的根。要瞭解你的根，首先就得認識你的姓，追本溯源乃系人類的天性。中國人由於歷史傳統和文化背景的原因，尤為重視尋根問姓。

劉姓，是一個以斧鉞為圖騰，披荊斬棘，不斷同自然界既抗爭又融合，漸次走向文明的古老姓氏；也是一個曾被賜封“禦龍氏”而驕傲的傳奇姓氏。是一個締造大漢帝國，開創大漢基業的奠定祖國遼闊疆域的姓氏；也是一個在中國封建時代貴為國姓，長達四百五十年、湧現過六十多位皇帝且具王者之風的顯赫姓氏。劉姓是曾經懷揣族譜、拖兒帶女、飄洋過海，子孫繁衍遍佈世界各地，為世界政治、經濟、文化等方面的建設做出了不可磨滅貢獻的現在仍然血脈相聯團結奮鬥、自強不息、具有開拓創新中國的第四大姓。

在中華五千年的歷史長河中，劉姓族人和其他姓氏精誠合作，銳意進取，共同創造出古代中國輝煌燦爛的文明。在現代歷史上，劉姓族人揚先祖遺風，繼續譜寫着建設和保衛祖國的新篇章。在工業、農業、商業、軍事外交等各個領域，都湧現出一批批的棟樑之材。他們是劉姓族人中的精英和典範，也是當代劉姓族人的楷模和驕傲。

改革開放至今，祖國發生了巨大變化，綜合國力不斷增強，國際地位日益提高，政治、經濟、文化、科技等上升到了一個全新的高度。今日之中國，令全球各地華人族群產生了新的自信，並激發了他們強烈的自豪感和文化認同感，家族觀念等精神層次的需求也隨之增強。越來越多的劉氏宗親，出於對祖國的熱愛和對故土的深切眷戀之情，紛紛組團，以各種方式尋根謁祖、廣泛增進宗親聯誼的重要橋樑和紐帶。

通過“姓氏尋根”，海內外的劉姓宗親可以充分瞭解“劉”姓的文化背景和歷史淵源，進而增強對中華民族傳統文化的學習瞭解，這對形成血緣認同和全民族文化凝聚力等方面具有重要作用。同時，通過各種形式的姓氏尋根，還能讓全球各地劉姓後人瞭解劉氏祖史、家史，拜祭劉氏先祖先宗，瞻仰劉姓遺物遺跡，承襲劉氏文明、保護劉氏文化、教育劉氏子孫，進一步增進海外劉姓華僑華人與祖國的感情和聯繫，傳承中華民族傳統文化，這都是劉氏後人義不容辭的責任和義務。

基於以上情況，為了便於海外各地劉氏宗親，更好地瞭解祖源家史，瞭解劉姓文化的來龍去脈，幫助宗親實現尋根謁祖的夙願。筆者編纂《世界劉氏通鑒》中華卷一書。旨在追蹤劉姓先人留下的宗族歷史文化遺跡，綜述古今劉姓譜牒學的研究成果，闡明劉姓淵源、歷史演變、家族文化及歷史遺跡，則重研討姓氏產生、分佈、發展暨興衰，研討古今中外劉姓人物的族系，古今世系紀，作為本書內容有機組成部分，旨在便於尋宗問祖的宗親，能一目了然地瞭解姓氏源流所自及其衍變情況。使其成為繼往開來的劉姓綜合性姓氏文化源流史書，藉以展示劉姓全貌，成為劉姓族人交流平臺、聯誼管道，弘揚民族精神，傳播漢文化。加速“四化”建設步伐，增強中華民族的凝聚力，促進海峽兩岸的和平統一。同時更好的進行投資，洽談，商務合作等。

我們希望，在姓氏專家，學者暨海內外宗長、宗親的關心、賜教下，《世界劉氏通鑒》之花越開越鮮艷，為我們偉大的祖國，為我們中華民族贏得一個永恆的春天。

編者

公元二〇一三年仲秋

序

劉姓是一個歷史悠久，來源分雜，支脈繁多的姓族，其主支為歷代帝王之劉。《古今圖書集成·明成匯編·氏族典》說：“大約得姓之貴，無過於劉。漢四百余年至昭烈（劉備）父子三十二帝，其中君王代傳以千計，列侯以萬計。南朝宋九帝，五代漢二帝，北漢三帝，南漢三帝，劉淵、劉曜勿論也。故非他姓可擬。”這是說劉姓為古代帝王之姓，其顯赫尊貴程度是其它任何姓氏無法比擬的，特別是兩漢劉氏皇族封王列侯者數以萬計，延綿四百余年，更是絕無僅有的天下第一族。

我們知道，劉姓族人自古崇尚“禮儀”、“講究孝道”、“天人合一”是民族的理想，而“修身、齊家、治國、平天下”的千年古訓，更是深植民族的心底。勤勞、善良、以我為“中”、以族為“大”，忠君愛國，國家興亡，匹夫有責等種種美德，構成了中華民族的精神和民族積澱，形成了我們華夏民族共同的民族文化。

俯瞰世界，泱泱大國唯中華是也；仰視中華，泱泱巨族唯劉姓是也。在我國數千個姓氏中，只有為數不多的幾個大姓家族湧現過數以千計的歷史名人。劉姓家族人員數量上看，劉姓為中國第四大姓，但從家族對中華民族文明史的貢獻來說，劉姓贏得了“天下第一劉”的美譽。劉氏家族雖源起多支，遷播四海，但自西漢以後幾千年的歷史長河中劉氏綿延數代，形成了其獨特的家族文化傳統。

尊君愛國，文治武功，重務實少清談

劉氏家族文化最重要的特徵之一就是依靠文治武功，以天下為家，與時代共進，敢為天下先。

我們知道，西漢高祖劉邦是布衣出身，而且在當時的地方割據勢力中，實力遠遠比項梁項羽要弱，但是劉邦不以為意，憑藉着自己過人的膽量和寬廣的胸襟，廣納賢士，在眾多謀士的幫助下，能文能武，能曲能伸，最終消滅了各支割據勢力，平定了天下，統一了中國，創建了雄霸一時的大漢帝國，開創了劉氏皇族的興盛大業，開布衣之士，位登帝基的先河，可以說是敢為天下先的典範。在劉邦之前，從沒有那一個人出身布衣敢於窺視皇權，但劉邦想到了，也做到了。正因為如此，後世眾多姓氏大族，紛紛仿效。南朝時期建立劉宋皇朝的劉裕，同樣是這方面的傑出人物。

劉氏後人有許多人登上皇位，獨擔皇權，但他們大多能做到以天下為家，以百姓為重。在行使皇權的過程中，以民為重，以國為本。劉邦在即位後即順應民心，推行休養生息政策。漢文帝、漢景帝輕薄賦，解除苛政，形成了中國歷史上第一個國泰民安、國力強盛的“文景之治”。漢明帝、漢章帝濟助孤寡，發展生產，終成堪與“文景之治”相媲美的“明章之治”。這些基本國策，固然與眾多謀臣的訥諫有關，但更主要得益於一國之主深明民意的君心，愛民興國的韜略。三國時的劉備，即使是在自己兵敗逃命時，仍然不肯丟棄百姓，幾近身亡，更是重民愛民的歷史典範。這種思想，成為後世中國歷史上許多有道明君共同效法的難得的治國理念，推動着中國社會文明的代代相繼，促進着華夏民族精神的代代傳承。

劉氏家族的發展史，在某種程度上就是中華歷史的發展史。因為劉姓後人，在歷代繁衍生息過程中，不論是做官、做人，還是做事，均以務實為根本。他們身為君主不僅自己日理萬機，處理國家事務，而且要求臣子領君命行事，為百姓造福，身為重臣不慕清談，不同流合污，或力陳己見，為百姓排憂解難；或棄官歸隱，投身學術，總結前次失敗教訓，為君主實行明政示道呈諫；或醉心經學，揚孔孟仁義之道，助君主恩澤天下。在劉氏傳承的數代人中，僅見魏晉時期的劉氏家族由於受當時社會的影響，成為一代清淡世家。其餘劉氏名人，則未見再出清淡名仕。到清代時，在揚州劉氏已不入仕，而以研究經學著稱，但他們已力戒清談，務實求學，應該說是秉承了劉氏家族的這種文化特點。

二、固本重枝，聚族而居，敦宗族，少遷徙。

在中國的姓氏中，劉姓家族在歷史上的地位最為顯赫，這主要是因為劉氏數十人登上皇位，建立了十多個皇朝政權。特別是劉邦建立的西漢，不僅使劉姓最早登上權力的顛峰，更重要的是在劉姓家族中

根植了“劉姓”尊貴的宗族理念。在長達數百年的宗族發展史上，“復漢興劉”一直是劉姓後人的精神支柱，在唐以前，這種現象十分明顯。雖然當時許多劉氏後人是為了爭霸天下，不得不打出“漢室宗親”的旗號，但客觀上也是對劉氏家族的維護和興盛，眾多劉氏分支紛紛彙集到漢室劉氏這個族“本”之下，劉氏這棵大樹愈益繁茂，根壯枝盛。

劉姓家族歷史上雖有多次遷徙，但總是在特定的環境下，由於特殊的理由才為之，而且，遷徙到一個新地方，只要站穩腳跟，主脈就世居本地，繁衍生息，再次遷徙一般又是某個支系。劉氏家族人數眾多，先從上古時期的六郡望，到唐時期的二十多個郡望，再到清朝的四十多個劉氏郡望，與王張姓相比，其郡望數量並非很多，但從這一個側面反映了劉氏敦宗族，少遷徙的特點。

在劉氏家族發展上，還有一個特殊的現象，即在劉氏傳承的歷史上，五代十國前，劉氏族人的目光集中在皇權上，有多人創立霸業，成為開國皇帝，以賢君稱世。五代十國到明代，劉氏望族的目光多在朝廷重臣上。歷代都有劉氏位登宰相等高官爵位，以忠臣名聞朝野。明清時期，劉氏族人則棄官從學，棄武從文，有多人成為學術造詣頗高的學者，以名氣威振天下。因此，用本固枝茂來形成劉氏家族並非誇張，也充分說明了劉氏宗族在中國家族中的特殊重要的地位。

三、相容並蓄，崇尚理性，善汲取，重昇華

中國傳統文化的一大優良特徵就是內涵精深，對種種外來文化能夠相容並蓄，善於汲取其合理成分。劉氏家族文化中同樣體現了這種民族文化的精神。

在劉姓的幾個開國皇帝中，都十分注意納士招賢，在創立霸業的征途中，他們非常注意傾聽正確的意見，即使是少數人的意見，只要有理有據，分析透明，合乎事理，都會受到讚賞。劉邦與張良、韓信，劉啟與晁錯，劉徹與董仲舒，劉秀與郭伋，劉備與諸葛亮等等不勝枚舉。

唐宋以後，劉氏族人出任朝廷重臣的人很多，其中一部分貴為宰相。作為帝王的主要謀臣，他們在提出自己的政見時，都是在大量瞭解民意、考察國情的情況下，深入分析作出理性判斷後，提出成熟的意見。劉文靜、劉仁軌、劉緣、劉祥道、劉鄴、劉宴、劉伯溫等數位宰相在入仕的生涯中，均通過這種方式輔佐皇帝治理國家，依靠他自己淵博的學術、清醒的頭腦，從民情中汲取營養，將民眾的呼聲昇華為治國方略，並將此作為自己的為政之要，在實踐中大膽實施，建立了卓越的政績，利國利民，名垂青史，出使這些劉氏家族成為朝野內外的名門望族，對劉氏血脈的世代繁衍、顯貴作出了巨大的貢獻。

四、胸懷理想，努力學習，認真工作，創造輝煌

劉氏宗族大多出身低微，沒有靠山，創造輝煌全靠自己。怎麼創造，縱觀千年歷史實踐，研究每個成功者的經驗，概括起來大都是一要有理想信念，二要好學上進，三要長期持之以恆艱苦奮鬥。

理想信念是前進的燈塔，如航船之羅盤，汽車的方向盤；學習和奮鬥，象鳥之雙翅，船之雙槳，互相促進，相得益彰；長期奮鬥，必會成功。劉邦本是大老粗，但他勤奮好學，不斷進步，文才武略都達到了一定的高度。他即帝位以後，昔日的功臣淮陰侯韓信，淮南王鯨布等異姓王發動叛亂，他親往征討，回歸故里沛縣，與故居老鄉飲酒時做了一首《大風歌》，“大風起兮雲飛揚，威加海內兮歸故鄉，安得猛士兮守四方！”唱出了這位開國皇帝真實心聲，既流露出英雄際會風雲的豪邁之情，又表現出失去患難與共的良將，無所依傍的空虛情感。毛澤東稱讚這首詩寫得好，很有氣魄。劉邦沒有讀過幾天書，能寫出這樣的好詩，顯然是好學上進的結果。

毋庸諱言，姓劉的也出過敗類漢奸，但由於有正確的輿論，道德的教養，優勝劣汰，不斷發展。我們應該承先啟後，銘記祖德祖訓扶持弱勢群體，發揚優良傳統，激發愛國熱情，促進祖國統一，在振興中華、實現四化奔小康、構建和諧社會進程中，風雨同舟，榮辱與共，愛祖護國，為中華民族做出更大的貢獻！

裔孫隆桂 敬撰

公元二〇一三年 癸巳仲秋於
湖南長沙嶽六大道澤東城二四層

序

國之本在家，家之本在身，身修而後家齊，家齊而後國治，國治而後天下平。此乃孔孟儒家一貫學說，為我立國傳統文化。惟春秋戰國時期，姓氏尚未繁衍，故姬姓與祁姓為全國姓氏之總匯。此時所指的家，應為爾後姓氏之雛形。族群基於血統倫常，數千年來，姓氏繁衍已逾百家，由血統，而法統，而道統（即教育）。為民族國家、世界凝聚和平之基礎，由家乘而族譜，演為國史、方志，又為文化延續之脈絡，而相互補闕質疑，更為發揚誠信、真實史跡之法門。

吾劉姓本出五帝之一（太昊、炎、黃、堯、舜）唐堯之後，帝堯乃黃帝有熊氏公孫軒轅之玄孫，玄囂之曾孫，帝嚳高辛氏之子也（黃帝—少昊—玄囂—金天氏—蟠極—帝嚳—帝堯）號曰陶唐，又曰伊祁，身為天子，後裔源明封於劉國以國為姓，故姓劉。源明公生子永河，永和生濟樂，傳至十八世祖累公，夏孔甲封為禦龍氏。曆十六世至商，高宗武丁時封為豕韋氏，又曆二十三世在周，封為唐杜氏，杜伯之子隰叔奔晉為士氏，晉主夏盟為範氏，魯文公世奔秦，後歸於晉，後有子孫留於秦，周大夫食采於劉，軾球複姓劉。

顯祖累公生九子，後裔諱榮，妣梁趙二太君，原住江南鎮江府沛縣萬落鄉，宅場黃龍出洞形，坐西向東，太祖三代積善，有百萬家資，樂善好施，施後清貧，後有福德仙人亦向求借，並將榮公引至江西贛州府寧都縣銅古村大華山點穴，大座人形肚脐穴。榮公即葬於龍口中，坐東向西。夜月照墓朗如明燈，翠竹掃地，九龍盤山，來龍向山天下罕有，乃富貴兩全之地也。其墓碑聯雲：朝朝竹掃地，夜夜月明燈。橫聯：“華山勝景”。榮公生子顯初字執嘉名端，妣王李太君，生四子：長伯、次仲、三邦、四交。邦公字季，英雄冠世，才能超群。顯公卒年73歲，送葬歸回鎮江府徐州聚土，呂長者見公儀表不凡，招贅為婿。後得賢臣肖、曹、張、韓等輔左，斬白蛇起義，兵以布衣，破秦滅楚以成帝業，奄有天下，豐沛流芳，國號西漢。長皇后呂氏，生太子盈，號惠帝，妣張太后，無出。次皇后薄氏娘娘，生次子恒，號文帝。妣竇太后，生子諱啟，號孝景帝。妣薄、王太后等共生十四子，過半不祿，只存四子，長榮封楚原王；八諱勝，封中山為靖王，後子孫出郡彭城，九諱徹，得正大統，其後子孫出郡黎閣，十諱發，封湖廣為長沙王，其後子孫出郡沛豐。惟我祖靖王子孫血脈傳繼。徹公之後傳至平帝，西漢傳十二代帝皇，遭王莽篡位十五年。幸天不絕漢，有長沙王發之後裔，諱秀、字文叔、諡號光武，幼有大志，見莽篡國，與兄劉縯舉兵起義，烏鴉引路，得嚴子陵為相，封雲臺二十八將，聚群雄，誅滅王莽，複歸一統，中興漢室，永紹前徽，國號東漢。仍傳十二代終於獻帝。適遭十常侍之亂，董卓、曹操之害，朝廷大亂，黃巾四起，幸得彭城郡中山靖王之後，景帝之十七世孫諱備、字玄德，胸懷大志，兩耳垂肩，目能自顧，見得奸雄各霸一方，遂與關張二將結義，三聘諸葛，掃除群雄，得湖廣、荊州、西川之地，建都西川，遂名蜀漢，駕遷成都，奈天意三分，不能成其一統。傳至禪公，魏兵臨城下，公降、漢祚即終。

自古迄今，或為聖帝，或為明王，其間為卿為相、為賢為能、為輔為弼，爵位不一。至於忠孝廉潔之士，列朝歷代彰彰可考。英雄豪傑，人文蔚起，莫可記矣。蓋自世澤不磨，流風遺韻，猶有存者。迨至唐朝黃巢作亂，天下之人四處逃亡，父子兄弟不能集居一方，我族受其害者甚焉。祺，祥，裡三公避亂失散，僅祥公一人逃至福建汀州府寧化縣石壁洞葛滕凹立業。祥公之孫沐公，生子諱龍圖，圖公生子諱任。任公生子諱若還。還公生子諱參常，常公生子諱德洪，洪公生子諱月清，清公生子諱梅，梅公生子富山。山公生子春田。田公生子諱貴盛。盛公生子瓏，瓏公生子開七。開七公妣黃、龔氏、太君原寧化縣人氏，官授總鎮。奉旨詮選廣東潮州府總鎮，俟後未回福建，立業程鄉縣（今梅州）。公生二子，長諱廣天乏嗣，次諱廣傳（前名廣川）妣楊、馬二太君，共生一十四子為十四房，雖散居全華夏乃至百國九州，均系一脈淵源，或為卿為相，為科甲鬻門者，各房之共祖均不出廣傳公之範圍。觀此通鑒，非沐公挺身其間，將歷代根由世系傳與子孫，安知木本水源於沛縣，流傳百世如目在綱，有條而不紊哉，是以為序，勿替雲爾。

公元二〇一三年癸巳七月二日于云南党政培训中心十二樓十室
嗣孫興善拜撰

健筆真功靈秀動人

賀《世界劉氏通鑒》(中華卷)勝利出版:

《世界劉氏通鑒》能在當今世界多元化時代誕生，此乃姓氏文化專家，學者及其劉氏族仁的共同心願。

湖南省劉氏聯誼會常務副會長兼文化部副部長、瀏陽市劉氏聯誼會會長兼漢文化研究會會長一興善宗長(譜名隆桂)主編的《世界劉氏通鑒》(以下簡稱通鑒)，言簡意明、是通鑒的亮點，它將結構完整的藝術美，飄動靈秀的個性美，綜合完善的整體美，巧匯入通鑒中，体现了作品的大气与美德。有國檔會字 1984·7 号文件與文化部辦公廳暨中央、省有關領導對譜牒文化發展的指示與古今社會名人論家譜的篇章，猶增高雅，烏瞰全境、獨領風騷，不可不讀！

全書分六輯三十五章，全面敘述劉姓先人留下的宗族文化遺跡，綜述古今劉氏譜牒學的研究成果，闡名劉姓淵源、歷史演變，家族文化及歷史遺跡，則重研討姓氏產生、分佈、發展及興衰，研究古今中外劉姓人物的族系、古今世系紀作為本書內容有機組成部份，旨在便於尋宗問祖的宗親，能一目了然地瞭解姓氏源流所自，及其衍變情況，使其成為繼往的劉姓綜合性姓氏文化源流史，藉以展示劉姓全貌，成為劉氏族交流平臺、聯誼管道，弘揚民族精神，傳播漢文化。深感走進通鑒知我劉氏，興我劉姓，振我中華！

世界上文學藝術諸方文化，各國各族各有特色，各有創造，唯譜牒文化乃中國所獨有，源遠流長，備詳史著，名家聖手，代出不窮，中國家譜與官家曆有淵源，變我所獨有。

譜者布也，系統布列其事也，家譜最大的特點在於其歷史的系統性和科學性。民族的世代蕃衍生生不息，家譜的續修也就永無休止，其史料的累積也就日益厚實。家譜的續修中斷，造成家族史在這一歷史關節點的空白或殘缺。數千年的歷史，實為百家齊鳴，百家爭放。創新傳承，傳承創新，成我共賞之寶典，幹部書家日增，是可喜的趨向。興善宗長從小好學，尊師重教，克服萬難，不斷從書本裏吸取營養，五十年代師專文科結業，服從省教育廳分配，離鄉別井，異地從教，治學嚴謹，優秀學子滿天下。退休惜暇，不沾麻將賭博，更是集中時日鑽研姓氏文化，從姓氏文化海洋裏，尋找自己所需的東西，慎而慎之，實事求是，不帶半點主觀隨意，以史為證，有據可依，必須自我滿意，自有特色，自通古今。其作品《劉姓帝紀王侯錄》、《祠誌》、《劉氏文化》、《中華劉氏通鑒》總是熱情奉獻，遍佈華夏乃至世界，反響強烈，深受姓氏文化愛好者歡迎。

年近八旬的興善宗長又編輯《世界劉氏通鑒》，我有幸與幾位譜牒愛好者，先睹新作，皆拍案叫好，結構新穎，既藏前賢之美，又顯創新之風，意境神韻，實為吾仰。細讀通鑒，不僅是一種極好的精神藝術，且讀其書，品其字，學其人，可敬、可讀、可學，可追其自強不息之風也。這是汗水、毅力、學識的結晶，文化者，堅強不息帶頭實幹之謂也。興善宗長帶頭弘揚中華譜牒文化，做出了很好的榜樣。

從興善宗長成功之通鑒得到啟示：作為一個探索尋求譜牒文化愛好者，必須很純正地吸收祖國優秀傳統文化，也必須很開放地嘗試創新路。這兩者之間相距越是曠遠，廣闊，其美之容量更大，新的東西的誕生與發展才越發變得可能。是為讀感，向劉公討教，求行家指正。

湘贛劉氏廣傳公《親睦祠》五屆族務理事會繼福、廷吾、俊永、天毅撰

公元二〇一三年癸巳仲秋吉日

凡 例

一、《世界劉氏通鑒》(以下簡稱通鑒)以馬克斯列寧主義、國檔字(1984年)第7號文件精神作指導,堅持辯證唯物主義和歷史唯物主義基本原理,實事求是地記述入通鑒的歷史,起資治、教化、存史作用。延續先祖孝道文化,知我劉氏、愛我劉姓、振我中華,是本通鑒出版的目的。

二、本通鑒上溯至劉姓始祖,止於公元二〇一三年六月三十一日,歷經近5000年曆史。史誌年號,清及清朝以前沿用原朝代紀年,民國沿用民國紀年,新中國成立後采用公曆年號、歷代加注公曆年號。

三、資料:自1993年始,從方志、正史、姓氏文庫裏收集歷史文獻,從湘贛《親睦堂》族譜、全國各地、市劉氏譜牒裏摘引所需資料,去偽存真,分別於二〇〇三年至二〇〇六年分目編寫過湘贛親睦堂《祠誌》、《劉氏文化》、《劉氏通鑒》簡裝本,現在仍以湘贛《親睦堂》老宗譜為藍本,參考廣東珠璣巷《劉氏通譜》、湘《中華劉氏統宗世譜》、與江西萬載等六縣《劉氏族譜》和川、黔、滇的《華西漢劉通譜》、《成都彭城劉氏族譜》,香港、臺灣、泰國劉氏族譜與福建省劉氏族譜叢書(計二卷)劉氏知止園譜二卷,等譜牒暨廣東天良、少卿宗親編寫的《劉氏名人錄》、學藝《劉氏傳記》,再依據丙戌年(2006年10月)與戊子年(2008年11月)中華姓氏文化與譜牒,研討會、辛卯年(2011年7月8-10日)廣東省劉聯總會第三屆漢文化研討會暨湘、瀘陽市劉聯會於壬辰年6月29日,漢文化研討定稿。《世界劉氏通鑒》對始祖源明至廣傳公世系進行了最後考評論證,海內外宗親來函寄家乘等資料分目載籍《本通鑒》。

四、內容:本通鑒含、紀、圖、表、錄,宗族文化(記述劉氏家族精神、家族風範、管理制度、文化傳統、禮儀習俗等)名勝古跡、民意故事傳說、宗譜文獻(記述有關劉氏源流、家族文化、歷代名人的各種典籍、碑刻等)。帝王將相列於其中,先祖真像夾正文之中,異姓名人宋朝大文豪朱熹、歐陽修、文天祥、曾國藩等為《劉氏族譜》作序,可為他山之石鑒;帝王、先祖皆為龍的傳人,採用雙龍圖案作像外框,象徵這一意義。

五、文體:尊重歷史,講求真實,結合現實,應用古體文與現代漢語體文相結合,使用規範化漢字橫排。數字書寫,計量名稱和標點符號的使用均按國家語言文字工作委員會公佈的《關於出版物上數字用法試行辦法》執行。對原著中的異體字、古字、某些文句似有不當,經查《康熙字典》等工具書難以佐證,只好尊重藍本原文臨時做字照刊。

六、人物:記述自古至今劉姓有代表性的典型名人在不同歷史時期的主要事蹟與貢獻。如:帝紀王侯、當代中央級的主要幹部、當代社會先鋒篇等,除由本人供稿外,並從史料、劉姓族譜中、各地出版的人物典籍及報刊雜誌裏所載引錄。凡被收錄的劉姓人士,均為副處級或有相應職稱的其他對國家和民族作出貢獻的劉姓人士。收錄不分男女,不分海內外,其中包括收養(買子、外甥、遺腹子)、出嫁之女,凡劉姓之媳婦姓名全稱入通鑒不簡稱某氏。凡入通鑒者條目內容為國際統一慣例,條目紀年一律用公曆,數字采用漢字或阿拉伯數字。姓名、性別、出生年月日、祖籍、出生地、學歷(畢業學校)職務(職稱)業績(科研成果、著作發表)榮譽稱號、居住地址、通訊、郵編等(祖籍地與出生地、工作地相同者只寫居住地)(業績中兼職或成果很多的扼要列出)每個辭條字數四百左右,凡字跡不清、字數超量百字或新聞式稿件不錄。

七、本通鑒辭條刊錄當代先鋒編資料多半來自天良主編《劉氏傳記》、松年觀海主編《福建省人物卷》,學藝主編《劉氏傳記》海金、申克主編中華劉氏知止園《淵源與人文》。性別只注明女性。民族只注明少數民族。

八、本通鑒所收集參考的家、族、宗譜,統譜、通譜,大部份是上百年甚至幾百年前出版物,百分之百是繁體字,且有一些古字、老字,加之版本殘缺字跡不清,有的字詞無法在簡化字典上找到,電腦亦不能顯示,成書時對個別無法認定的字以(?)示意,供讀者考證。

九、此系面向全球劉姓內部討論、研究的譜牒、姓氏文化資料,盡可能刊用繁體字。

十、世系之刊,一般不刊姓,但單名則配上姓,二個字以上之名字不刊姓。

十一、譜,本無標點符號,本書系筆者所添,不妥之處請雅正。

十二、隨時間的推移,姓氏專家、學者暨宗親們的關心、指教,內容不斷豐富、準確,若有與以往所刊資料不同之處,以此為準。

公元二〇一三年癸巳仲秋撰

第二輯 中華民族

大約 5000 年前，當中華民族開始形成時，其祖稱為“華”。漢朝以後，開始出現“中華”的祖稱。至 19 世紀末，作為近代祖學術語的“民族”概念傳入中國後，“中華民族”這個民族辭彙也應運而生。雖然“華”、“中華”、“中華民族”這些祖稱之間小有差異。但其內涵卻是一致的。即指定居於中國領土的所有民族。

“中華民族”的“華”肇始於中國歷史上五帝時代之最後一帝舜的名字“華”。“五帝”時代是中國原始社會晚期部落聯盟時代。五帝時代的“帝”即部落聯盟首領。“舜”是諡號，即死後所進的尊號，舜名“重華”，重亦即舜所在氏族名稱，“華”才是舜的名字。

按照氏族部落傳統，氏族首領的名稱即全體氏族成員及其後裔共有名稱。有舜建立國家政權後，人們沿襲古老的習俗，以舜的名字稱呼有虞氏的朝代及有虞氏朝治理下的人民為“華”。在“華”的族稱形成之後，歷史上一些給人們留下深刻的印象的朝代名稱，也曾經作為華人的別稱流傳，如秦人，見於《史記·大宛列傳》；唐人，見於《明史·外國真臘傳》；甚至於契丹在北方聲名遠播後，也成了華人的別稱。

“中華”一詞，見於斐松之注《三國志·外國真臘傳》；其源可溯自“中國諸華”。“中國諸華”一語見於漢朝高誘注《呂氏春秋·簡選》，意思是“中國諸聖人的後代”。在公元 3 至 6 世紀，即三國兩晉南北朝時期，匈奴、鮮卑、羯、氐、羌等族紛紛向中原彙聚，建立政權。當時，中原的中心地位備受尊重。內遷各族都表現出對中原傳統的強烈認同意識。“中華”一詞作為一個超越當時漢族、相容當時內遷邊疆各族的概念被響亮提出。能否居中華正統，在當時成為一個政權是能在社會輿論面前取得合法存在資格的潛在標準。因此，內遷各族所建立政權均從血統、地緣及文化制度方面找到自己是聖人後代、理當居中華正統的根據。

唐代在法律中正式出現“中華”一詞，見於唐朝永徽四年（公元 653 年），頒行、由長孫無忌領銜撰文的《律疏》（後稱《唐律疏儀》）。其中，對卷三（名例）的“中華”一詞釋文如下：“中華者，中國也。親被王教，自屬中國。衣冠威儀，習俗孝悌，居身禮儀，故謂之中華。”意思是說，凡行政區劃及文化制度自屬於中國的，都稱為中華。

在“民族”一詞傳入中國後，產生了“中華民族”這個民族辭彙。“中華民族”是一個在近代出現的、相對於外國民族而言的概念。如近代學者梁啟超所言：“凡遇他族而立刻有‘我中國人也’這一觀念浮現於腦際者，此人即中華民族一員也。”但如前所述：中華民族實體則是遠在“中華民族”這個族稱出現以前數千年就形成了。從中華民族內部結構來看，數千年來，內部各族祖稱在不斷變化，大約數百年一易。族稱的演變顯示出其中歷史內涵的變化：一些族興起了，一些族衰亡了；一些族遷徙了，一些族與別的族融合後改換族稱了。儘管中華民族的內部結構在不斷變化，特別是中原政權的更迭，常常導致一些族群向邊疆乃至海外遷徙；而另一些邊疆族則向中原彙聚，並建立政權。但不管其內部怎樣變化，中華民族本身始終是一個數千年以來包容中國各族共同發展的恒久的主體。

引自《光明日報》2012 年 10 月 15 日



第一章 中華民族起源的神話

中華原始社會

自從盤古開天闢地，三皇五帝到如今，中華民族經歷了一個漫長的發展過程，在這漫長的發展過程中，中華民族的各族人民在東亞這塊遼闊的疆域上縱橫馳騁，努力奮鬥，為人類創造了光輝燦爛的文化。其歷史的悠久，影響的深遠，不論是過去、現在還是將來，對人類世界的文明都起着重大的作用。

中華民族源遠流長。她起自何時和如何開始的？她是怎樣發展壯大和繁榮興旺的？這是一個重大而嚴肅的歷史課題。中華民族和世界上其他古老民族一樣，在追述其祖先的起源和發展過程時，一般都由神話、傳說進入真實的歷史記載，而神話和傳說階段更是一個十分漫長的過程，其在民族發展過程中的作用和地位是極其重要的，它是一個民族的靈魂，反映出這個民族族民的生活背景和影響這個民族的精神面貌。如果一個民族的歷史沒有神話和傳說部分，那是難以想像。

舊石器時代原始人群：（雲南元謀人）約一百七十萬年前。（陝西藍田人）約七十至八十萬年前。（北京人）約六十九萬年前。（廣東馬壩人）、（湖北長陽人）、（山西丁村人）約二十、三十萬年至五十萬年前。（廣西柳江人）、（廣西麒麟山人）、（四川資陽人）、（內蒙古河套人）、（北京山頂洞人）約五萬至一萬年前。

新石器氏族公社 含母系社會、父系 氏族社會時代：河南裴裏文化，河北磁山文化約一萬年前。浙江河姆渡文化，河南仰韶文化、北辛文化，湖北屈家嶺文化，山東大汶口文化約六千年前。杭州良渚文化，山東龍山文化，甘肅起家文化約四、五千年前。

第二章 中華人類的祖先

盤古開天闢地

“混沌初開，乾坤始奠。氣之輕清，上浮者為天。氣之重濁，下凝者為地……”這幾句古書裏的話，說的是盤古開天闢地的故事。相傳在很久很久以前，宇宙太空中飄浮著一顆巨星，形如一個雞蛋，在茫茫無際的黑暗中運行，四周是死一樣的沉寂，萬籟無聲。在這個巨星內部，有一個叫盤古的巨人，他不甘心自己老是困在巨星內部，於是使用一把巨斧不停地開鑿，希望把自己從巨星內部解救出來。他一刻不停地劈呀鑿呀，經過一萬八千年的努力，到了公元前 2760480 年，他揮出最後一斧，只聽一聲巨響，巨星被他從中劈開，分為兩半，他成功了！

盤古頭上的一半巨星，化為氣體，不斷上升，腳下的一半巨星，變為大地，不斷加厚，宇宙開始有了天和地。盤古開天闢地以後，天每日上升一丈，地每日增厚一丈，盤古每日也長高一丈。天越升高，地越加厚，盤古也越高大，他是古往今來名副其實的一位頂天立地的英雄。然而天地間卻仍然黑暗如故，伸手不見五指，大地寂寞而寒冷。於是盤古決定犧牲自己，他的右眼變成太陽，左眼變成月亮，血液變成江河和大海，呼吸變成風，軀幹和四肢變成神州大地和三山五嶽，毛髮變成花草樹木和各種飛禽走獸，於是一系列新的生命誕生了。世界上有光，有熱，有山，有水，具備後代生存的一切條件環境。盤古死了，他用身軀把世界美化起來，他的死使得世界煥然一新。傳說盤古就是中國人的祖先。

在漫長的歷史歲月中，盤古的子孫後代也綿延繁衍起來，世界變得越來越熱鬧。在盤古開天闢地那一年以後又過了五十五萬年，盤古後代中陸續出現了許多偉大的人物，其中最著名的是“三皇”（即天皇、地皇、人皇）和“五氏”（即有巢氏、燧人氏、伏羲氏、女媧氏和神農氏）。



“三皇”和“五氏”

天皇：天皇是盤古後裔中第一個最有成就的偉大人物，活了一萬八千歲，他有十二個兒子，皆以天為姓，長吳幹體段贏，口含口舌，驤首鱗身。碧盧禿竭。中具聖人之質。其十二弟之名：一曰旃蒙、三曰柔兆、四曰疆圉、五曰著雍、六曰屠維、七曰上章、八曰重光、九曰玄默、十曰昭陽、十一曰闔茂、十二曰大獻。皆出入如風行焱吐，天不務興作，澹泊無為，而俗自化人民尊之為主。

幫助他管理日益增多起來的盤古的子孫們。這些人雖然都是盤古的後代，但時間已經過了許多萬年，實在太久了，盤古的後代分散在五湖四海，天南地北，互相間早已生疏，有的還因利害關係發生糾紛，彼此成為仇敵，各種爭執層出不斷。天皇便派他的兒子到各地去調解各種糾紛和矛盾，他還把中國大地分成許多部落，每個部落推選或指定一個有才幹的人當酋長。從此，中國人開始成為一個有組織的民族，具備國家的雛形。

地皇：天皇死後，又過了若干萬年，地皇在龍耳山誕生。地皇也活了一萬八千歲，他有十一個兒子。那時由盤古的眼睛變成的太陽和月亮，以及由他的眉毛變成的星星，運轉的秩序忽然混亂起來，有時一連幾天都是白晝，有時又一連好幾天都是黑夜，星星也在很低的空中飄遊，行人一不小心，就會碰得頭破血流。地皇和他的兄弟與兒子們運用他們無比的法力，逐項改善。他首先把太陽和月亮出沒的時間加以固定，使它們有規律地起落，這樣，白天和黑夜十分明瞭。地皇又規定三十天為一個月，十二個月為一年，使人們知道了時間和年齡的計算方法。地皇又命所有的星星升到遙遠的天空去，在那遙遠的天空裏，日子過得就有點無聊，地皇便批准他們白天在家睡懶覺，晚上再出來探望他們留在地面上的朋友，於是我們白天就看不見星星，只有晚上才能看見星星了。

人皇：地皇死後又過了若干萬年，人皇在刑馬山誕生，人皇活了一萬五千六百歲，他有九個弟弟，個個神通廣大，法力無邊。人皇把中國分為九個州，派他的弟弟每一個人去當一個州的長官，他自己則住在九州的中央。他時常到各州去視察，幫他駕車的人有六個翅膀，行動快如閃電，駕起車來像騰雲駕霧一般在空中飛跑。

人皇之後又過了很久很久，到了公元前八十萬年的因提紀，有巢氏和燧人氏相繼出世了。在這之前，雖然盤古的犧牲和經過三皇以及許多英雄好漢們的努力，世界已經有了長足的進步，但人們的生活仍然很艱苦。起初人還不多，大家還可以逍遙自在地從樹上摘果子充饑，後來人多了，果子不夠吃了，只好到地面捕魚和打獵來補充食物，當然，漁獵到的魚和小動物，只能生吞活剝地吃，和野獸沒有區別。人越來越多，原先住的山洞也擠不下了。於是人們只好向平原發展，平原上猛獸成群，還有狂風暴雨等自然災害，人們無法抵禦寒冷和生食引起的疾病，結果引起大量的人死亡。

有巢氏：中國人的祖先是聰明勇敢的，在與自然災害和疾病作鬥爭的過程中，許多聖人應時而生。首先是有巢氏，他教導人們不要住在地面，那樣太危險了。他在樹上用樹枝和樹葉結成簡單的窩棚，這是原始的房屋，可以躲避野獸和洪水的襲擊。建築是一門藝術，人們學會了建造房屋，這是人類走向文明的第一步。

燧人氏：他教人鑽木取火。本來，火到處都有，無所不在，但在這之前沒有人知道怎樣得到它。燧人氏教人們從木頭裏把它鑽出來，正像希臘神話中的普羅米修斯把火從天上盜回人間一樣。中國人有了火，神州大地就一片生機勃發了，從此人與動物永遠分道揚鑣，其他動物永遠也不會用火。火能照明，火能使人改吃熟的食物；火能禦寒，火能防禦野獸。這樣，人的生活方式和生活條件就有劃時代的突破。

伏羲氏：他是一個發明家。他教人怎樣用火煮東西吃。他製作的八卦，是我國最早的計數文字，設立官員，從上到下一層一層地管理他的臣民，規定男女固定他們的配偶，制定了夫婦制度。又教導人們結網捕魚，挖掘陷井捕野獸，捕到活的動物，就馴養起來作為家畜。伏羲氏還教導人們種桑養蠶，抽絲紡織。總之，在伏羲的管理和統治時期，人類社會已經有了很大的進步。燧人氏有個妹妹叫諸英，住在



如今陝西省的蘭田縣，伏羲氏是諸英的兒子。

女媧氏：相傳伏羲與女媧本為兄妹，後來結為夫妻，生兒育女。伏羲去世之後，女媧繼承部族首領，做了女皇。女媧是中國古代法力無邊最負盛名的美麗女神之一，其中流傳最廣泛的是女媧“搏泥造人”，和“女媧補天”的故事。

相傳自從盤古開天闢地以來，天上荒無人煙，毫無生氣，這種景象使得天神女媧感到非常孤獨，她很想改變這種狀況。有一天，女媧來到一個清澈的池塘邊，蹲下身來，拿起黃泥，按照自己的模樣做了一個泥娃娃。當她把這個泥娃娃放到地上時，泥娃娃居然蹦蹦跳跳地活了起來。女媧心裏很高興，於是繼續用黃泥搏土，塑造出許許多多男人女人來。這些赤裸的人圍著女媧歡呼跳躍，然後就分散到各地去了。女媧造人之後，人類慢慢地在大地上繁衍開來。他們採摘野果，追獵猛獸，過著無憂無慮的生活，忽然有一天，一道晴空霹靂閃過，接著一聲驚天動地的巨響，天空炸裂開一道大口子，大雨傾盆而下，淹沒了四野和村莊，轉眼間地上變成了一片汪洋。女媧看到人們哭喊著四處逃命，非常難過，就決心煉石補天，以拯救天下蒼生，女媧背著劈山斧，跋山涉水，從東山采來紅砂石，從西山采來白玉石，又從南山、北方、中山采來其他三種顏色的石頭，把它們一起放在熔爐裏冶煉。過了九九八十一天，終於煉成了與天空顏色一模一樣的五彩石，女媧就用這些彩石補住了天空的裂縫。女媧把天補好之後，大雨停歇，洪水消退，人們身過一場大劫難，又過上自由自在的生活。為了不使人類滅絕，女媧還替人類建立了婚姻關係，命男女們互相找配偶，讓他們生兒育女，一代一代地繁衍下去。

又一傳說：古時的水神共工氏與火神祝融氏交戰爭奪地盤。經過殊死搏鬥，共工氏大敗，惱羞成怒，一頭撞向擎天柱下周山，竟把擎天柱撞斷了，霎時間天塌地陷，大地上洪水泛濫，裂火蔓延，飛禽作孽，走獸橫行，百姓哀號，女媧看到人類陷入了滅頂之災，挺身而出，決心以石補天。她走遍群山，選出一種五色雲石，在山上煉了九九八十一天，最後用來把天上的窟窿補好。她又殺死一只大龜，用它的四只腳重新把大地支起來。女媧氏還用蘆草燒灰，用來吸幹因天裂而漏下來的大水，蘆草灰就沉積成如今肥沃的華北大平原。據說現在天空的五色雲霞，就是女媧補天時用的五色石的顏色生成的。女媧補天後，洪水歸道，烈火熄滅，天地定位，普天同慶。女媧看到天下的兒女們生活安然，高興地吹起了笙簫。傳說農曆臘月十七日是女媧的生日，正月十五是女媧煉五彩彩石補天完工之日。《淮南子》載：往古之時，四極廢，九州裂；天下兼覆，地不周載。火濫焱而不滅，水浩洋而不息；猛獸食顛民，驚鳥攫老弱。於是女媧煉五彩石以救蒼生，斷鼇足以立四極，殺黑龍以濟冀州，積蘆灰以止淫水。

傳說女媧治理天下 130 年，人口大增，萬民安居樂業。她死後葬在今河南西華縣境。現在河南西華縣城北聶堆鎮思都崗村有女媧城，女媧宮等規模宏大的仿古建築群，其地相傳為女媧築城之所和建都之處。女媧氏是人類的救星，我們今天，這個由盤古花了一萬八千年才開闢出來的並用她的身體換來的美麗世界之所以能免於毀滅，並且一直能存在到今天，完全是女媧氏的功勞。然而人們在不擔心天崩地裂的同時，還被兩件事苦惱著：一是不知什麼東西可以吃，什麼東西不可以吃，二是生了病怎麼醫治。解決這兩大難題的，便是中國人遠祖之一的神農氏。

神農氏：神農氏又叫炎帝，起初建都於陳城，後來遷都於曲阜，他為了臣民和子孫後代的幸福，親自採集各種植物的根莖和花果，一一的放到口中咀嚼併吞下肚去，這就是神農嘗百草的故事。神農經長期的反復試驗，終於鑒別出各種植物的根莖花果的性質和功能，分辨出哪些可以吃哪些不可以吃，以及哪些可以作為醫治疾病的藥物。神農氏把一些可以吃的植物定名為小麥、稻、高粱、玉蜀黍等。他還教人把某些動物馴養起來，就是今天的馬、牛、羊、雞、犬、豕等。他還寫了一本巨著《本草》，詳細地記載各種藥用植物的性能，一直流傳到今天，是中國醫學上最了不起、最權威的經典著作之一。

經過“三皇”、“五氏”的整頓和創造發明，中華民族各族人民繁衍生息代代相傳的條件就都基本具備了。



第三章 中華始祖炎帝·黃帝

少典君：字列山氏又號厲山氏、祝融氏之分派也，妣有嬌氏安登，又曰任似，生子二：石年（炎帝）、勳其（黃帝）。

神農氏即炎帝，五帝之一。諱石年號軌，厲山氏之子，大昊乙巳一百一十五年生，即位後壬辰一百四十年歿，壽一百六十八歲，葬萬陽山（今中國湖南炎陵縣）。傳說是農業和醫藥的發明者，他嘗百草發現用百草治病。在位一百年。

帝母曰安登，遊華陽之常羊，感神龍飛翔之而生帝，三辰而能言，五日而能行，七朝而齒具，三載而知嫁穡，牛首人身，長八尺七寸，形貌怪異，乃曰魁隗氏，育於姜水，故以姜為姓，代伏羲治天下以火德王故曰炎帝。

建都城於陳（今開封府豫），曲阜（今山東兗州府），民茹草禾之實，食禽獸之肉，未知耕稼，帝因天時，相地宜，亞斤木為耜，柔木為耒，始教民藝五穀，而農事興焉。民有疾病，未知藥石，帝味示百草木之滋，察其寒溫平熱之性，辨其君臣佐使之義，嘗而遇七十毒，神而化之，遂作方書，以聞民疾，而醫道自此始。復察水泉甘苦，令人所避就，由是斯民居安食力，而無夭劓之患，天下宜之故曰神農。帝作蠟祭，以楮鞭草木，為日中之市，使民交易而退各得其所，以大紀官，命赤冀憺白，巫鹹主蔔筮命刑天作扶犁之，命屏風作種書，命白阜作地理紀以理下。

(1) 在經濟上開創了以農業生產為標誌的新的社會形態：是他率領民眾發現了百穀的人工栽培、種植技術，併發明瞭農用工具。據《乾隆禦批綱鑒》記載，炎帝以前的時代，人民還處於“茹草木、食禽獸、不知耕稼”的自然狀態。但在那個時候，由於人口的發展，僅靠獵獸和畜牧已不能滿足人類對食物的需要，爭奪獵物的流血衝突時有發生，食物危機和對發現新食物的要求已初步提上人類的議事日程。作為部族領袖，炎帝為此體系出了卓有成效的科學研究：“帝因天時，相地之宜，斫木為耜（讀“四”），揉木為耒（讀“磊”），教民藝五穀，而農事興焉”（《乾隆禦批綱鑒·卷一》）。這就是說，炎帝詳細觀察了一年四季的氣候規律和土地的特性，同時也普遍觀察和品嚐了百草的特點，從中選出了既可供人食用，又能夠通過人工栽培加以增產的“五穀”，並把木頭砍削或用火加熱彎曲，發明出耜，耒等人工農具，並帶領和教導部落百姓種莊稼，農業從此興起了。五穀種植技術的發現推廣，農用生產工具的發明所推動的農業生產的興起，是人類文明繼火的發現、文字的發明和動物馴養、使用之後的第三次飛躍式的大革命。它完成了華夏民族從漁獵時代向農業時代的進步，基本結束了人類在食物生產上的被動、無計畫狀態。無怪乎後人尊稱他為“神農氏”。

隨着農業生產的發展，剩餘產品劇增，他首先發現了商品交換的重要性。為此，炎帝創立市廛（讀“纏”），大力推動商品交換。“列廛於國，日中為市，致天下之民，聚天下之貨，交易而退”（《乾隆禦批綱鑒·卷一》）。因此，天下百姓“各得其所”。由於神農氏最早在首都建造專門用於商品交換的房屋和門市，所以被譽為中華民族的“商祖”。

(2) 在科學技術領域，炎帝創制了醫藥：據史書記載，原始時代的人民經常生病，只知道用巫術祈禱，卻並不知道有什麼可以治病的藥物。而炎帝是一位勤於觀察百草功能、善於創造發明的非凡的領袖。由於他在發現“五穀”的過程中遍嘗百草，因此醫藥則成了發明農業的副產品。在遍嘗百草的過程中他發現：雖然大多數野草不適合為人類作為食物，卻具有“寒、溫、平、熱之性”、君、臣、佐、使之義“，對人類的疾病有一定治療作用。於是，他詳細觀察，辯別了幾百種植物的性質、特點及對人體疾病的特殊作用，然後將它們製成各種草藥，對治療多種疾病產生了良好的效果。後人繼承了他的遺志，寫出了



一部中國醫學的開山之作——《神農本草經》，從此，”中醫之道“就建立了。與此同時，他還詳細考察了各種水的性質及人體的利害，並用文字記載下來。從此，”人知所趨避，由是民無夭折之患，天下宜之“（《乾隆禦批綱鑒·卷一》）。

(3) 使中國人民首次普遍食用“鹽”據歷史記載，夙沙氏是炎帝時代居住東方瀕海的獨立部落。由於夙沙氏通過煮海水發現了鹽，所以非常自負，不服從以炎帝為首的“中央”。夙沙氏的臣下箕文勸諫夙沙氏，他不但不聽，反而把這位忠臣給殺了。炎帝面對這種情況，並沒有武斷地進行武力討伐，而是採取了“益修厥德”的文明方式，通過大力發展農業、積極推行商品交換和貿易活動，鼓勵夙沙氏用自己的鹽到首都來換糧食和農具、醫藥。若干年後，夙沙氏的民眾終於被中原文明所折服，大家起來推翻自己的部落首領而歸服了中央。自此，中國不但用文明方式統一了東方版圖，還在全國範圍內推廣了食鹽，大大改善了各種食物的味道，促進了人體的健康。

後人評價炎帝說：“帝興萬世生養之利，法省而不煩，威厲而不試，其俗樸厚端恪，不憤爭而財足，無制令而民從”（《乾隆禦批綱鑒·卷一》）。炎帝去世後，萬民仍然崇拜他的家族，推戴他的子孫為帝，一共傳了八代，共 520 年。其中，炎帝的兒子柱在輔佐炎帝播種百穀的過程中貢獻最大，被尊為“稷神”，“後稷”即是“稷神”的後代；炎帝的第八代孫戲生了管理土地的專家勾龍，在顓頊時代協助顓頊帝平治九州立下了大功被封為“後土”，成為後來的“土神”和“社主”。之後，炎帝嫡傳子孫中出現了“後稷”、“公劉”和“古公（？）父”等賢人，開創了西周王朝。因此，炎帝還是姜姓、姬姓、唐姓、焦姓、周姓、管姓、蔡姓、晉姓、魯姓、燕姓、韓姓、魏姓、徐姓、鄭姓、段姓、紀姓、曹姓、刑姓、許姓、呂姓、高姓、賀姓、盧姓、施姓、孟姓、季姓、巫姓、華姓、榮姓、石姓、孫姓、司徒姓、畢姓、孔姓、冀姓、謁姓、賈姓、吳姓等著名氏族的上古祖根。

據歷史記載，神農是因為品嚐百草，在 168 歲高齡中毒去世的。他去逝後，天下萬民異常悲痛，將他葬於湖南的茶陵（炎帝陵位於今湖南省炎陵縣城西 15 公里的塘田鄉炎陵村鹿原坡）現存的陵墓及古代建築是公元 967 年北宋朝所建，被歷代人民群眾和政府列為炎黃子孫朝拜的聖地，占地約 3800 平方米。陵殿分為五進：午門、行禮門、行禮亭、正殿、墓碑亭和陵寢。陵前有“炎帝神農氏墓”石碑一塊；朱紅圍牆，整體建築由蒼松翠柏環抱，並有鹿原洞、洗藥池等勝跡。近年來，在炎帝故鄉寶雞市常羊山古神氏城遺址上建了一座炎帝陵。每逢農曆七月初七日（炎帝品嚐百草中毒獻身的忌日），有千百萬炎黃子孫前往祭祀。

黃帝 有熊國君之子，姓公孫，名曰軒轅，是有熊國君，少典之子，生而神靈，弱而能言，幼而徇齊，長而敦敏，成而聰明。母曰附寶，在位一百年，壽一百一十四歲，葬古橋山（今陝西省邠州中部西北陵縣之橋西）亦曰子午向。軒轅是上古帝王五帝之一，因長於姬水而姓姬，徙往軒轅之丘（今河南省新鄭縣）故名軒轅，又因土得王，土為黃色故黃帝。黃帝修德振獄，舉賢人置百官，使國家大治。他有很多發明創造，如蠶絲、船、車、宮室、文字、音律、醫學、算術、曆法、棺槨器皿等。現存黃帝內經書一部。

相傳黃帝的母親叫附寶，一天晚上，附寶見一道電光環繞北門巨星，隨之那顆星落下，附寶感應懷孕，懷胎十四個月後，生下軒轅黃帝，他一生下來就顯得異常神靈，沒多久便能說話，至十五歲無所不知了。馭百神制四方，主司風、雷、電，製造天地萬物，後來他繼承了有熊國君的王位，經孤泉之戰，打敗了炎帝，經汲泉之戰，勝了蚩尤，被尊為天子。

黃帝軒轅氏：黃帝有許多別名，在不同的古代典籍中，他分別被稱作：帝軒、黃軒、軒黃、軒皇、地皇、黃神、黃靈、有熊氏、歸藏氏、公孫氏、黃帝氏、黃精之君、中央之帝等等。黃帝有三個姓：本姓公孫，長於姬水而姓姬，國於有熊又姓熊（有熊氏）。父親是地處今河南新鄭的有熊部落首領少典（伏羲氏同族），母親是有橋部落的女兒付寶。據說，付寶懷孕 14 個月，在今新鄭的軒轅之丘（今鄭市北郊的陘山和具茨山一帶）生下黃帝。黃帝成人後“身逾九尺”，大約相當於今天的兩米多。



據多種古典記載，黃帝也是一位長壽的領袖，在位整整 100 年，活了 117 歲。他在任期間，主要為中華民族做出了以下貢獻：

(1) 在軍事上擴大和加強了民族團結，與炎帝部落聯盟，融合了蚩尤部落，並創建了“龍文化”

在中國早期眾多原始部落的融合過程中，黃帝首先創造了兵陣之法，並用這種先進的治軍方式統一了中原。據《乾隆禦批綱鑒》記載，當時中國有幾千個部落，其中神農部落、有熊部落和九黎部落最為強大，勢力相當。居正統地位的神農部落首領榆罔帝處於衰落時期，而以黃帝為首的有熊部落首領當時立志統一中原，領導中國。為此，在軍事上，軒轅氏發明了軒轅大車的指南針的同時，命部下馴服了熊、象、虎、豹、羆、貅等兇猛的野獸用於衝鋒陷陣，並把這些猛獸繪於部落的旗幟上。他還與其部下、軍事專家鳳後（伏羲氏的後代）認真總結過去戰爭的經驗，研究創制出了一套比較嚴謹的戰術原則，和科學而便於識別的指揮資訊傳遞系統，形成了中國最早的一部兵書《風後握奇經》。其最主要的獨創之處，是發明了軍旗和鼓、角、鈺、鏡，並根據各兵種所負的任務，在不同的形狀、顏色的旗幟上繪出不同動物的畫像。這樣，在白天作戰時，司令部只要站在較高的軒轅大車上揮動不同的族幟，各部隊將士很快就明白上級所發的軍令；夜晚突擊時則用鼓角鈺鏡，以不同的器樂響聲下達不同的軍令，這種夜晚作戰的效率也大大提高。正因為有了這一套軍事上的先進改革和創造，終於使軒轅部族在與神農和九黎兩個強大部落融合過程最終取得了勝利，統一了華夏。據有關歷史學家考證，後來的圖騰標誌，事實上起源於黃帝馴服猛獸用於戰場、發明軍旗並在旗上繪製動物標誌的一種仿效。其中，尤其應指出的是，黃帝把自己帥旗上的圖案確定為“龍”——這是一種奇特的動物；具有馬首、鹿角、鱷吻、蛇身、虎齒、鱗鱗、鷹爪、鯉須、麒麟尾，幾乎集各個主部隊圖騰動物的特徵於一身，體現了多民族團結，融合為一體的鮮明寓意，成為華夏民族的第一面國旗和軍旗上的“神龍”。如果說伏羲氏是創建中國“龍文化”的始祖，那麼黃帝則是“龍文化”的總代表。從此“龍文化”作為團結中華多民族大家庭的紐帶，起了越來越強的凝聚作用。幾千年來，中國的歷朝歷代都把“龍”作為民族團結、中央集權的神聖象徵。

(2) 黃帝在政治上的一大建樹，是首次創設了中央六官和中國國內的基層行政區劃和各級組織的形式軒轅氏的統一戰爭，使幾千個原始部落形成為一個大的國家。於是，他著手編組了一套比較系統的國家組織形式。根據《乾隆禦批綱鑒》的記載，主要是：

A、建立首都。開始時，軒轅氏遷徙不定，先在河北涿鹿廣平山麓建都，後遷都陳倉、彭城（今陳州）。最後定都於有熊（即河南新鄭）。

B、在中央中樞機構設置了六位處理民事的輔政大臣和左右兩位史官，同時設置了負責軍事、監察、天文、律曆、百工、文字的專職官署和官員，並創制了行政、祭祀等專用的宮殿。

C、以“井”字形式，劃分土地區劃的界限範圍，按六尺為步、百步為畝、八家為井、井開四道、井分八宅的方式設立農田居民村莊，並規定了一井為鄰，三鄰為朋，三朋為裏，五裏為邑，十邑為都，十都為師，十師為州的地方各級編戶形式和政府組織，使千千萬萬散亂無章的原始部落初步成為真正意義上的國家。

(3) 在經濟和社會生產發展上的貢獻很多

A、黃帝組織發明、研製了一系列重要的生產、交通、作戰工具和生活用具：據《乾隆禦批綱鑒》記載，黃帝命“寧封”做“陶正”的官，“赤將”做“木正”的官，與當時的專家“揮”合作制造出弓，與“夷牟”合作發明了矢，成為當時的先進武器；又與“共鼓兒狐”合作發明製作出木制的“舟”和“楫”；與“邑夷”合作發明製造了大車，並馴服了牛和馬，用牛拉車，讓馬服服帖帖供人使用。從此，“備物致用，而天下利矣”（《乾隆禦批綱鑒·卷一》）。

B、發明了養蠶、制絲的方法：養蠶、制絲、做衣裳開始於黃帝時代。西陵氏之女嫫（讀“磊”）祖，是黃帝的長妻，她發現了養蠶、制絲的方法。在黃帝的支持下，嫫祖率領天下百姓特別是婦女大力發展養蠶制絲業，從此，原始初民有了高級衣料，服裝的高雅品位大大升格，並由此推進了一次“服飾革命”。



C、創制了貨幣：為促進剩餘產品的交換和流通，黃帝領導部眾“範金為貨”，創制出金、刀、泉、布、帛、五種貨幣形式。貨幣的誕生，大大促進了商品生產的發展和財富的積累。

在文化上他啟動和推進了中國文化發展的系統工程其主要內容是：

- ◇按照“六書”的科學方式，進一步充實、完善了文字系統；
- ◇創制甲子記日法，研製出“蓋天”渾天儀，製作出“調曆”；
- ◇造律呂，定算數，創制度、量、衡等等。

由於上述重大貢獻，軒轅黃帝被以後的中華民族子孫尊稱為“人文初祖”，也就是上古華夏文明的集大成者。

黃帝去逝後，葬在今陝西省黃陵縣城西北的橋山，據《史記》記載：“黃帝崩，葬橋山。”橋山總面積 8500 餘畝，現有松柏樹近 10 萬株，多數樹齡在千年以上，是目前我國帝王陵墓最大的柏森。黃帝陵位於橋山之巔，始擴建於春秋時期，目前占地 1300 畝，陵高 3.6 米，周長 48 米，陵前有一石碑，明嘉陵靖年間唐錡手書“橋山龍馭”四字。再前為一祭亭，內立郭沫若手書“黃帝陵”碑。陵前南側有“祁仙臺”，是漢武帝為祭祀黃帝所築，橋山東南麓有黃帝廟，創建於漢代，大殿正中懸掛有“人文初祖”的巨幅匾額。另外，在河南省新鄭市的“有熊國”遺址的“軒轅之丘”，各種黃帝時代的文物古跡也得到了準確的發掘和修復。如今，在民族聖地具茨山、軒轅故里、風後頂、大鴻山一帶，少典墓、軒轅宮、軒轅廟、風臺寺、倉頡造字臺等名勝古跡，都已被考證確切、修葺一新，成為中華民族子孫尋根問祖的一方熱土。另外，今河南靈寶市亦有黃帝陵。

據歷史記載，黃帝一生有 25 個兒子，其中 11 人繼承父姓，分別姓了姬、公孫和熊，其餘 14 人均被分封全國各地，新創造出 14 個姓氏：祁、己、滕、箴、任、甸、嬉、姁、衣、二姬、二酉。其後的著名帝王顓頊、帝嚳、堯、舜、禹、湯及周文王都是他的嫡系後代。由以上可知，黃帝還是姬姓、公孫、熊姓、唐姓、堯姓、虞姓、姚姓、夏姓、姁姓、商熊、周姓、騰姓、任姓、吉姓、祁姓、管姓、蔡姓、成姓、霍姓、魯姓、衛姓、毛姓、曹姓、畢姓、晉姓、應姓、韓姓、蔣姓、邢姓、祭姓、召姓、吳姓、隨姓、方姓、榮姓、丹姓、郭姓、楊姓、欒姓、甘姓、王姓、殷姓、陳姓、扈姓、費姓、戈姓、曾姓、宋姓、蕭姓、段姓、燕姓、薛姓、朱姓、歸姓、黃姓、尹姓、劉姓、杜姓、隋姓、範姓、陶姓、季姓、冀姓、傅姓、楚姓、田姓、皮姓、古姓、沮姓、高姓、魚姓、牛姓、鄭姓、戴姓、向姓、司馬、孔姓、祝姓、鄒姓、臧姓、石姓、齊姓、令姓、畢姓、遊姓、徐姓、蕭姓、索姓、繁姓、樊姓、蔡姓、邵姓、單姓、鞏姓等諸姓的遠祖。

妣西陵氏閭諱嫫祖，為黃帝正妃，生歿未詳，葬古豫州（今河南省開封府新鄭縣）生子三：龍苗、玄囂、昌意。

蚩尤：蚩尤在上古時期眾多部落統一融合為中華民族大家庭的過程中，有一位著名的民族領袖，這就是歷史上的蚩尤。他領導發明了當時最先進的金屬武器——大驚、戈、矛、戟等，因此被後世的歷史學家和民眾尊稱為“戰神”（兵主）。他是黎族、瑤族苗族的始祖，也是黎姓、苗姓、勾姓、鄒姓、屠姓、吳姓、司馬姓、祝姓、彭姓、曹姓、辛姓、董姓、韋姓、稽姓、路姓、回姓、刑姓、康姓、呂姓、姜姓、程姓、顧姓、申姓、許姓、齊姓、燕姓、崔姓、盧姓等姓氏的遠祖。

據史料記載，蚩尤部族本是炎帝的嫡系後代。神農氏末年，炎帝榆罔衰弱，而軒轅氏強大，榆罔宣佈退位。但此時，作為炎帝後裔的蚩尤卻認為黃帝的嫡傳後代，因此不願歸附黃帝。所以，統一戰爭也就不可避免。

約在公元前 27 世紀前後，黃河、淮河、汾水、長江流域，約有大小部落數千個。其中最大的部族有四個；第一個是伏羲氏、神農氏一脈相承的華胥部族（其中心已由陝西藍田遷至河南西華、淮陽至山東曲阜一帶），第二個是居住在河南禹州一帶軒轅之子率領的夏部族，第三個是居住在河南新鄭、扶溝一帶的有熊部族，第四個是居住在河北涿鹿一帶的九黎部族。這樣幾個強大部族居住在當時中國的土地、氣



候和自然資源開發最為先進的地區，則統一是大勢所趨。但由於這幾個部族均比較強大，且都有主宰中原地區（古稱“中國”）的雄心壯志，難以避免地展開了一場武力戰的融合過程。

從當時的形勢看，以神農氏榆罔為首領的華族雖然龐大，但正處於衰退階段，而以昌意為首的夏部族正處於初期發展階段，只有以“戰神”著稱的蚩尤率領的九黎部族和以軒轅率領的有熊部族最為強大。看來，究竟誰能取代華胥部族統一中原，進而成為華族的正宗繼承者，只有在戰場上見分曉了。於是，在約公元前2700年前後，蚩尤率九黎部落和以黃帝為首的有熊部落，在河北的涿鹿一帶進行了統一之戰。這是中國上古史上最大、最激烈的戰爭之一，戰爭持續了三年之久。起初，蚩尤因是戈、矛、戟、酋矛、夷矛和大驚的發明者，在軍事上一下處於優勢。但在此期間，河南、山西一帶接連發生乾旱、大雨和大霧等自然災害，而黃帝因發明了便於載兵行駛的軒轅大車和指南針，所以在不利的自然環境中逐漸占上風。戰場持續向不同地區移動，一直打到河北、山西、陝西、四川一帶。最後，蚩尤與他的九個最為英勇善戰的兒子都戰死沙場。蚩尤的81個兄弟遂率九黎部族軍人和貴族向甘肅的敦煌（三危）一帶、湖南溪峒一帶、四川青成一帶和貴州的萬山之中分散轉移，而留在河北、山西的大部黎民，則與華夏民族合流。這樣，蚩尤部族一部分融入華夏部族，一部分形成中國南部、西南部黎族和苗族及瑤族，成為今日中華民族大家庭的重要成員。

據史料記載，“涿鹿之戰”後，蚩尤部落中的非戰鬥人員被顓頊收編。顓頊帝命裔子吳回統領黎民，吳回為顓頊火正，故又名祝融。因此，吳回（祝融）繼承蚩尤作九黎首領。若干年後，吳回將黎民一部分遷移到今山東西部的鄒屠之地，其後代遂形成鄒氏、屠氏、邢氏、康氏、吳氏、祝氏、路氏、程氏等，其後勾踐在越池興起，逐漸在江、浙、閩、粵等地發達，形成了勾氏、許氏、鄒氏、顧氏、申氏；另一部分遷徙於河北北部的“有北之鄉”，形成了盧氏、燕氏、崔氏；第三部分徙居湘、蜀、黔、滇、越南一帶，形成黎、胡、阮、武、苗、程等姓。

黃帝次子玄囂，一名青陽即少昊金天氏，軒轅五十一年辛卯生，名摯在位八十四年，壽一百零四歲。媧騰潰氏，夫婦同葬古青州雲陽（今山東省兗州曲阜縣東北）生子四：重、該、修、熙。

少昊金天氏，己姓，本名摯，在史書上又稱小昊、清陽、青陽、少昊氏、又稱為白帝、西皇、

白精之君、西方之帝、金德之帝、帝宣、窮桑氏、金窮氏、雲陽氏、金寶氏等。關於他的身世，《左傳》上說他是黃帝的兒子，《史記》上說他是黃帝的孫子。據後人考證，認為他是黃帝的兒子清陽。少昊的母親名為皇娥（又名嫫媧）據說他生於今山東曲阜東北的窮桑，長大後取代黃帝氏建都山東曲阜，活了100歲，在帝位84年，因其“能修太昊之法”，有“以金德王天下”之稱，故號為金天氏。據史記記載，少昊是黃帝族向東北發展的一個大支脈，活動於今山東半島一帶，以曲阜為中心，為當時24個氏族部落聯盟的首長，稱“少昊之國”。當時，少昊國內各氏族都崇拜鳥，因此將鳳鳥尊為圖騰。有人說，鳳凰的原型是山雞，事實上，是少昊在位時，吸收各氏族鳥類圖騰最光彩的部分，集錦雞首、孔雀羽、太陽鳥尾、仙鶴腿等於一身，創造出“鳳凰”這個“神鳥”，象徵美子、和樂、祥瑞、安寧。我國著名的“龍鳳文化”的“鳳”即來源於此。金天氏時代，出於對鳥的崇拜，在政治生活中“以鳥命官”，如以“鳳鳥氏”作百官之首（宰相），“玄鳥氏（燕子）”掌兵權，“爽鳩氏”掌法律，等等。由於少昊虛心學習恢復太昊伏羲氏時代的政治舉措和政治作風，在他為政期間，出現了“民無淫，天下大治，諸福之物畢至”的祥和幸福局面。少昊去逝後，葬於今山東曲阜市東四公里的舊縣術。今天的少昊陵占地125畝，保存古建築數十間、古碑數通。歷代封建帝王大多重修過少昊陵，由於陵墓四周均用疊石裝飾，故又名“萬石山”。少昊死後，他的後代顓頊率領族眾，從山東向江淮流域發展，春秋時的郟（讀“壇”）國和周朝帝族都是他的直接後裔。顓頊帝是“五帝”之二，本姓姬，又名顓畜、顓玉、玄帝、黑帝、北方之帝。顓頊是軒轅黃帝的孫子。顓頊帝的父親名昌意，娶蜀山氏之女昌僕（又名女樞）為妻，在若水（今四川省瀘水之打打河）懷孕12個月生下顓頊。因最初建侯國於河南杞縣高陽，故號為高陽氏。12歲時，追隨伯父少昊金天



氏學習政事，20歲繼承金天氏帝位，遷都於帝丘（今河南省濮陽一帶）。

顓頊：據《乾隆禦批綱鑒》記載，顓頊帝在位78年，活了98歲，他在位期間，有以下重大貢獻：

在政治領域的主要建樹：（1）創制九州，使中國首次有了版圖界線和地方高層行政區劃：

據馬端臨《文獻通考》和《乾隆禦批綱鑒》記載，中國九州的建置區劃，創制於顓頊大帝。黃帝時代雖然統一了中原地區，但蚩尤部族大部分退據於四川、貴州、雲南一帶，事實上形成長期獨立局面。直到顓頊大帝，才實現中華華夏部族與川、黔、滇等地的蚩尤後裔九黎的真正統一。在此基礎上，顓頊大帝決定對中國區域建置進行明確規劃，確定了兗、冀、青、徐、豫、荆、揚、雍、梁九州的名稱和分轄區域。至此，中國幅員“統領萬中（上萬個部落），北至幽州，南至交趾（即越南），西至流沙（在今甘肅敦煌縣西南古居延澤一帶），東至蟠木（今東海之中）。日月所照，莫不砥（平）屬”（《乾隆禦批綱鑒》）。

（2）始以民事紀官太昊伏羲氏以龍紀官，黃帝軒轅氏以雲紀官，少昊金天氏以鳥紀官。顓頊帝認為這樣命名官職不太科學，就對官職名稱進行了改革，開始以分管民事的性質命名官職：選拔了少昊金天氏的兒子己重為“木正”，又名“勾芒”，管理樹林和木材；選擇了該擔任“金正”，又名“蓐（農）收”，管理金屬冶煉；先後選拔了修和熙相代擔任“水正”，又名“元冥”，管理水利；選拔了炎帝後裔勾龍擔任“土正”，又名“後土”，管理土地；選拔了重黎和吳回擔任“火正”，又名“祝融”，管理天文曆法；之後又命和黎治人神，分別管理天地神祇及巫術、祭祀，規範宗族祈禱事務。這樣把民事初步分為六個方面，各以民事的性質命名官，是為六官。從此，中央主要官吏的職責不再含混不清了。

在宗教領域，他大力改革了巫術和祭祀。據歷史記載，當時巫術、占卜和祭祀氾濫成災，占卜結果往往互相矛盾，嚴重影響了部族間行動的統一和部眾的團結。尤其在九黎地區更加突出，達到了“民神雜糅，家為巫史，民瀆齊盟，災禍薦臻”的地步。顓頊帝除保留了經國家批准的宗教機構、場所、人員外，下令在民間禁絕巫教。九黎上層貴族拒不執行中央禁令，為此發生了中原和蜀地的戰爭，這場戰爭前後進行了一年多，最後以顓頊帝達成中原與蜀地的統一而告終。

（3）在文化領域，他的主要建樹也有兩項：改革甲曆，始以建寅月為曆元。據歷史記載，顓頊帝根據進步的天文觀察與測算，改革了黃帝頒行的《調曆》，以初春元月一日黎明之時為立春，以次類推，定下四季和二十四節氣，基本吻合了自然規律，對農林牧業的生產起到了科學的指導作用，因此後人將他推戴為“曆宗”。

（4）創作了九州中國第一首“國歌”，據史載，這首歌的名字為《承雲》，其基本創作方法是：命樂官飛龍氏融匯中國八個大區域的流行樂曲“條風”、“明庶風”、“清明風”、“景風”、“涼風”、“闔闔風”、“不周風”、“廣莫風”的風格特點，創作成“圭水之曲”，主題是“召氣而生物”，然後鑄成銅質樂鐘，作“五基六英之樂”，名為《承雲》，用來在“萬國諸侯”到國都開大會是“享上帝，朝諸侯”。

後人對顓頊大帝的評價是：靜淵有謀，疏通知事，養材任地，載進象天，依鬼神以治義，治氣以教化，潔誠以祭祀。因他生前崇尚玄色，故後推戴他為玄帝。當然，後人之所以把他尊為中華民族人文始祖之一，除了他有以上政績之外，還有一個重要原因，就是他還生下了舜的祖父窮蟬和大禹帝的父親伯鯨。因此顓頊實際上是禹的曾祖父、舜的高曾祖父。據《帝王世系》記載：姬顓頊生駱明和窮蟬。絡明生伯鯨，伯鯨生大禹，大禹生夏啟；而窮蟬生敬康，瞽叟是敬康排行第三的小兒子，而瞽叟又生了舜。同時，據《史記》記載，顓頊帝還是秦始皇帝的嫡傳始祖。據《史記·秦本紀第五》載：顓頊之孫女修生大業，大業生大貴，大貴費娶舜帝女為妻。大費即伯翳，舜賜他姓嬴。秦即出於大費嬴伯翳。從此看來，顓頊帝還是姚姓、虞姓、姬姓、夏姓、姒姓、任姓、薛姓、禹姓、陳姓、胡姓、曾姓、沈姓、江姓、辛姓、封姓、顏姓、袁姓、屈姓、白姓、鐘姓、豐姓、祝姓、陸姓、熊姓、潘姓、董姓、葛姓、費姓、彭姓、曹姓、秦姓、趙姓、嬴姓、芊姓、楚姓、蔣姓、黃姓、廖姓等氏族的遠祖。顓頊帝共傳20世，約350年。顓頊去世後葬於“濮陽城外廣陽裏”，即今河南省內黃縣城南30公里的梁莊鄉三陽莊村西北邊。



陵墓修築時間已不可考，現存墓園占地約五萬平方米。陵前現存最早的建築始於唐大和四年（830），後經歷代重修，陵墓長165米，寬66米，磚牆上鑲有“顓頊陵”、“顓頊帝陵”兩塊標誌碑。清末，黃河故道風沙南移，陵園漸被沙丘掩埋。近年來經清沙除淤，已挖出神道、山門、大殿殘垣等建築遺址及百餘塊歷代帝王禦祭碑碣，目前正在進一步修整。

玄囂七子 蚺極字修，金天氏三十年庚午生，壽九十一歲。妣 窮桑氏閨諱岌齡，夫婦同葬古幽州（今河南省溥豐縣頓邱山在今直隸大名府清風縣西南）生子一帝嚳

極之子帝嚳名俊姬姓辛氏又號高辛氏高陽三十一年甲寅歲生，極之子在位七十年壽百零五歲，葬古幽州頓邱山在今直隸大名府，清羊縣西南。帝嚳生而神靈，自言其名，普施利物，不於其身，聰以知遠，明以察微，順天之義知民之急，仁而威惠而信，修身而天下服，取地之財而節用之，撫教萬民而利誨之，曆日月而迎送之，明鬼神敬事之，其色，其德巍巍，其動也時，其服也土，帝嚳溉執中南昌啟蒙天下，日月所照，風雨所生，莫不從服他的統治。妣 有邰氏 閨姜源生歿未詳周族的祖先，棄即後稷之母，相傳後稷之母姜偶經荒野，踐巨人足跡而生棄，生子一名棄。妣 有緄氏，閨諱簡狄，生歿未詳。傳說商代祖先有之女，三人行浴見玄鳥墮其脣，簡狄吞之，因而生契，生子一契。三妣 陳鋒氏，閨諱慶都，堯母。陳鋒氏之女慶都生帝堯陶唐氏，祁姓也，慶都孕十四個月生堯，一子 堯。四妣 嫫訾氏，閨諱常儀，相傳為訾氏之女，生子一摯。大帝之女，生於生門維之野，生時天大雷雹，有血流大石之中，長大形象帝，常有黃雲後之，歲食不饑，年三十，寄伊長孺家。帝聞其賢，納之。五妣 鄒屠氏，行不距地，常履風雲，遊於伊穀，帝乃其焉，納以為妃。

帝嚳：帝嚳（讀“庫”）是少昊金天氏的孫子，姓姬，名俊，因為在辛地（今河南省商丘縣南高辛裏）開基，故號稱高辛氏。他是黃帝的曾孫，蚺極的兒子，繼承其叔父顓頊稱帝70年，105歲時去世。據史載，帝嚳15歲時輔佐叔父顓頊，學習治理國家，30歲時繼承顓頊帝位，建都於亳殷（今河南偃師縣西）。

（1）帝嚳行政大公無私，有明察惡的能力，他在位時雖然不象黃帝，玄帝那樣有許多重大發明和建樹，但他能夠嚴格要求自己，所以天下人都很敬佩他。他直接領導的部落由八個大的氏族組成，主要活動區域在今中原範圍。他能夠更加科學地掌握日、月、星三辰的變化規律，初步掌握了觀察時間、區分節令的有效方法，以指導農業生產。帝嚳在人民群眾中尤其以講信用著稱。據說當時犬戎房王屢叛亂，帝嚳佈告中國“若有人把房王人頭取來，願把公主嫁給他。”他的大臣多數懼怕房王勢力，不敢拿生命去冒險，而有一個普通的、頭狀如狗頭的人名叫殷瓠（讀“琥”），以自己的勇猛取犬戎房王首級獻給朝廷，帝嚳即履行諾言，將公主嫁與此人，一時被天下傳為美談。後來帝嚳之女與殷瓠南下川，黔、滇、一帶開基，以唐為姓。

（2）帝嚳還是金、銀、銅、鐵的發現者，據史載，黃帝時代雖然有了金屬貨幣，但金、銀、銅、鐵、鉛尚處於混而為一的狀態。帝嚳命臣下臧黑，率眾於峒山（在今河南新鄭、滎陽至鞏義市一帶，另一說在甘肅）開礦冶煉，直至將峒山開掘冶煉成空峒山，首次使金屬貨幣分為不同等級，成為流通貨幣的主要形式。

帝嚳的另一大歷史功績，是生下了幾個後來對中華民族產生重大影響的歷史人物。他與有邰氏之女姜嫫生下了後稷，此人成為周族的始祖；他與陳鋒氏之女慶都（一名慶節）在丹陵生下了唐堯大帝；他與有戎氏之女簡狄生下了契，此人後來成了商族的始祖；他與嫫訾（讀“資”）氏之女常儀生下了摯，後來摯成為他帝位的繼承人。這幾個人對中華百家姓氏的形成，起了決定性的作用。因此，帝嚳被列為“上古五帝”之一，是理所當然的。唐堯之後分為：唐氏、杜氏、範氏、劉氏、韋氏、祁氏、房氏；契本姓姒，他的部族後來新產生了子姓、商姓、殷姓、訾生、宋姓、孔姓、孟姓、朱姓、鄒姓等；後稷的後代建立周朝後，除姬流傳之外，又新產生了周氏、魯氏、晉氏、衛氏、蔡氏、曹氏、騰氏、燕氏、鄭氏、吳氏、魏氏、何氏、郭氏、管氏、焦氏、滑氏、霍氏、聃氏、郤氏、浩氏、毛氏、華氏、林氏、牛氏、



孫氏、楊氏、雍氏、畢氏、豐氏、荀氏、原氏、成氏、盛氏、於氏、應氏、凡氏、蔣氏、邢氏、茅氏、作氏、芮氏、隨氏、胡氏、巴氏、遂氏、頓氏、邠氏、耿氏、彤氏、岑氏等主要姓氏。

帝嚳去世後與顓頊同葬在河南內黃縣境內，如今，帝嚳陵寢湮沒在黃沙灌木叢中，當地政府正在清理修復。現存元朝天歷年間所立“帝嚳陵”標誌碑一塊。近來還於附近發現墓址地下藏有通道、圍牆和墓葬文物等，有關部門正進一步整修和考證。

9、唐堯：唐堯被列為“五帝”之四，在史書上也有許多不同叫法，如：帝堯陶唐氏、唐侯、唐帝、帝唐、伊唐、伊堯、後帝、君帝、放勳、神宗、赤帝等。據司馬遷《史記》記載，唐堯是帝嚳與三妃陳鋒氏慶都（一名慶節）所生之子，排行第二。本姓姬，但因自幼隨母親在外婆家的“伊侯之國”（今河南伊川縣）養育，之間又遷住祁（今山西黎城縣），故又姓伊祁氏；自12歲至15歲之間，曾先後受封於陶地（今山東定陶）和唐地（今河北完、唐二縣境，完縣今名順平縣，該縣有伊祁山，上有堯母洞遺址），故又稱陶唐氏。

帝嚳去逝時，原本把帝位傳給了他與第四妃娥訾氏常儀所生之子摯。但摯即帝位9年之間“荒淫無度，諸侯廢之而尊堯為天子”（《乾隆禦批綱鑑·卷一》）。堯即帝位後，就把首都建在平陽，即今山西臨汾。

從歷史記載看，帝堯陶唐氏之所偉大，主要不在於他象以前著名帝王那樣即善戰而又有許多重要科技發明和發現。後人尊稱他，主要因為他在位期間不但施行了“仁政”，而且在中央政府的重要政治領導崗位上推行了“選賢任能”的制度，並在國家元首——帝位繼承方式上進行了革命性的變革，推了一套十分文明的政治制度。

（1）首開國家元首傳遞的文明繼承方式——禪讓制

縱觀堯以前的歷代元首，基本上實行的是終身制和家庭世襲制。元首一旦上任，身不死則不卸任；本人死後，則通常由家族嫡系子孫或族子孫繼承。因此，常常出現部族間爭奪首領職位或繼承權而發生戰爭。堯帝在位時，卓有成效地解決了這個重大問題。在我國古典名著《尚書》中，記載了堯帝多次討論自己在生前認帝位上退下來的意願，和關於誰最適合作繼承人的問題。其中最有意義的是，堯帝主動提出自己的兒子丹朱不可帝位的繼承人，進而明確了用“選賢任能”取代世襲制的原則。他正是根據這一原則，在自己任職七十年後，將帝職“讓舜”。在舜實行執行帝職3年後，堯帝正式把帝位禪讓給了舜。之後堯在首都住了17年，又遷回陶地生活了10年才去逝。這在中國古代歷史上的確是一個難得的、元首職位文明傳承的光輝典範。

（2）把“選賢任能”作為國家元首最重要的政治任務

據歷史記載，堯帝在評價、任用大臣上較少出現重大失誤。這主要是他採取了一系列嚴格的選官、任官步驟。綜合起來，一是以民主評議推薦的基礎上實行試用制度，對試用合格後即正式任命，而對試用明顯不合格者給予嚴肅處理。從對舜、禹、益、皋、稷、契、羲和以及鯀、丹朱、歡兜等人的不同任用與處理上看，堯是鮮明地體現了“選賢任能”的原則，這從根本上保證了那個時代的昌盛。他還為中央高級官員創制了自律戒條。這個戒條是：“戰戰慄栗，日謹一日，人莫躋（讀“志”）於山，而躋於垤（讀“喋”）。”換成今天的白話就是“必須小心緊張得發抖啊，發抖啊，要一天比一天更謹慎，決不可以懈怠。絕大多數的人不會被大山所絆倒，卻常常被不顯眼的小土坎絆倒！”這個戒條首次對中央高層官吏的領導作風提出了警戒；政治災難往往是由於官員的懶惰不謹慎、許多小事情處理不當導致的。以今天的標準看，這是對中國政治文化的莫大貢獻。

（3）首開鼓勵民眾直言批評政府行政得失的先例：他創制出“諫鼓”和“謗木”，鼓勵民眾參政議政。“置敢諫之鼓，使天下得盡其言；立誹謗之木，使天下得攻其過”（《乾隆禦批綱鑑·卷一》）。由國家領袖宣導、採取有效措施方便人民群眾參政議政，並把民眾直言批語時政得失合法化，是由唐堯首創的。僅此一點，人們把他推崇為最偉大的古帝王之一，也是當之無愧的。據有關歷史學家分析，時至今日仍



然屹立在天安門廣場上的“華表”，並不僅僅是一個“路標”，它的前身，原本是唐堯時代的“誹謗之木”，是供百姓把政治意見寫在上面的。

(4) 推行仁政，把存鰥寄寡、賑荒災、避免民眾犯罪做為主要行政目標：據《乾隆禦批綱鑒》記載，堯帝在位時，處理民政的方式主要是周流巡狩方獄，在具體考察過程中處理民政事務。他遵照的原則是：“一民饑則曰‘我饑之’，一民寒則曰‘我寒之’，一民罹辜則曰‘我陷之’。”這樣處理天下事務幾十年之後，天下百姓“戴之如日月，愛之如父母”。在教化百姓方面堯帝依靠身體力行感化，行“不言之教”；同時，他自覺遵循社會法則和人民意願，從不將個人意志強加於百姓身上，更不妄生事端貽害百姓。因此，當時的百姓唱出這樣的民歌：“日出而作，日入而息。鑿井而飲、耕田而食。帝力於我何有哉？”

當然，堯還在改革曆象、治水、感化越裳氏（今越南）來朝、以及封侯、賜姓氏等其他方面都有一定建樹，這裏就不一一列舉。

堯帝活了 116 歲，去逝後葬於今山西臨汾市城東 35 公里的郭裏神林。現存的堯帝陵高 50 米，周邊 330 米，祠宗宏闊，蒼松翠柏環繞。早在初唐，太宗李世明就曾親謁堯陵，修墓建祠，春秋祭祀。宋、元、明、清各朝都曾重修。現有明代曆十二年所立“古帝堯陵”石碑一塊。墓前堯祠是一處保存比較完整的古建築群，綠瓦紅牆，木雕精細，佈局嚴謹。祠內有碑刻十餘通，記載著堯的豐功偉績。為紀念堯，山西臨汾西南 6 公里堯廟鄉很早就建有堯廟，建築恢宏，內有堯帝巨型塑像，千百年來，代代華夏子孫前來祭祀不絕。

堯帝身後產生了陶氏、唐氏、伊氏、祁氏、劉氏、杜氏、堯氏、隰氏、士氏、季氏、司空氏、趙氏、範氏、郇氏、欒氏、贏氏、冀氏、穀氏、薈氏、龍氏、黑氏、傅氏、楚氏、房氏等姓氏。因此，堯帝自然也就是這些族姓的遠祖。

10、虞舜：虞舜被列為上古“五帝”之五，又稱帝舜、帝俊、有虞氏、帝舜氏、大舜、重華、都君、仲華、黃帝，為瞽叟與握登之子。其先祖曾居於今河北廷鄉和懷來一帶的媯（讀“歸”）水，故姓媯；因舜本人生於濮州的姚墟，故又姓姚；其近祖在虞地（今山西永濟縣虞都城）建侯國，故又名有虞氏；因眼中有雙瞳子，故名重華。舜大約生於公元前 2331 年前後。

虞舜是中國上古史上第一位既不靠武力奪取、又不靠世襲繼承，而是靠“民主推薦”和試用考核登上帝位的領袖人物。由於他在修身齊家方面德才兼備，聞名四方，因此不少諸侯向堯推薦他。堯根據民主推薦，從多方面考核舜，結果證明舜在治國、平天下方面同樣德才兼備，於是主動禪位，請舜登上帝位。

舜 61 歲代堯即帝位，名義上在位 48 年，事實上在位 32 年。他在任期間，對中華民族文化的發展，也是有巨大貢獻的。

(1) 制定正確治水方針，派大禹率民眾治服了巨大的水患，發生在堯時代的洪水，是中國有文字記載的第一次全國範圍的大水災。導致這一次水災的真正原因，至今尚未確切考證出來。但《尚書》裏對這次水災的具體情景卻有生動的記述：滔滔的洪水普遍危害人們，水勢奔騰包圍了山嶺，淹沒了丘陵、浩浩蕩蕩，彌漫接天，臣民百姓都在歎息。堯帝為此非常憂愁，徵求治水人才。四方諸侯之長推薦了鯀。崇伯鯀使用“堵塞”為主的辦法治水，前後治了九年成效不好。可想而知，在這九年之間，巨大的洪水給中國所造成了巨大災難。舜繼帝位後，嚴厲處罰了失職的鯀，果斷起用了鯀的兒子禹；同時改變治水方針，將“以堵塞為主”改變為“以疏導為主”；同時調動了全國的有生力量全力支持禹的治水工作，任命顓頊的後人益作為禹的副手，下令諸侯百官組織民眾開山嶺、疏河道，先後把黃河、齊水、淮河、長江等大河流的河道全部疏通，使洪水得以順河直流入海，終於徹底治服了有史以來第一次特大洪災。

(2) 將中國劃分為 12 個州，並改革中央政府內設組織，使其規範為九個行政部門，根治大水災之後，舜和禹領導的中央將中國重新劃分為十二個州，即在顓頊帝原來所置九州的基礎上分冀州之東為並



州，東北為幽州，並分出青州之東北為營州，還在每州封表一山為之鎮。與此同時，把中央改組，設置下列九位中央官員，分理九個方面的政務；（一）司空，相當於如今的總理兼水利部長；（二）後稷，相當於如今的農業部長；（三）司徒，相當於如今的內政部長；（四）士，相當於司法部長；（五）共工，相當於建築部長；（六）虞官，相當於林業及環保部長；（七）典東，相當於音樂部長；（八）秩宗，相當於祭祀部長；（九）納言，相當於國務秘書長。這樣中央政府內的分工進一步條理化。

（3）發揚光大了堯開創的一系列以“仁政”、“選賢任能”和“禪讓”為主要內容的施政方針舜在日常行政中，均採取諮詢“四嶽”和“十二牧”的方式進行；在重要官職上，先後選擇了禹、棄、契、皋陶、垂、伯夷、益、夔（讀“葵”）、龍和、“八元”、“八愷”等大賢才；同時，廢棄了自己的兒子商均不用，流放了昏庸無道的渾沌、窮奇、檮杌（讀“陶勿”）、饕餮（讀“陶帖”）“四凶”；並在自己執政了32年之後，把帝位“禪讓”給了禹，使元首“禪讓”制度結出了更加豐碩的果實。

（4）開創了官員考核制度

中國的政治考績創制於舜。據歷史記載，舜帝時代，制定了“三載考績，三考黜陟幽明”的官吏的考核制度，對重要官吏每三年考核一次，每考核三次即針對政績的優劣，升降獎罰一批官吏。

（5）舜帝是中國法制建設的開山鼻祖，是他協助堯帝創制了“五刑”。這五刑分別為典刑、流刑、官刑、教刑、贖刑，即為體罰之刑、流放之刑、官吏之刑、教育之刑、贖買之刑。五刑的創制，開中國法制文明史的先河。同時，他還首次開創了“貢賦”制度。據《乾隆禦批綱鑒》記載，舜和禹在治理水患之後，為保證中央政府的經費有固定的管道，開創了“任土作貢，則壤成賦”的制度，具體做法是：將中國劃分為五等區域，根據距離的遠近和開發的程度，將國土分為甸、侯、綏、要、荒“五服”，按五種區域等級，規定每年上交中央政府財物的形式和數量。這就是中國賦稅制度的開端。

在文化教育領域，舜帝的主要貢獻有兩個方面：

（6）協助堯制定“五禮”

舜主持制定了“五禮”即吉禮、凶禮、軍禮、賓禮、嘉禮。從此，中國成了“禮儀之邦”。

（7）創建學校，推行教育和養老制度

據《乾隆禦批綱鑒》記載，舜在任期間，創建了太學和小學。“太學曰上庠，在西郊；小學曰下庠，在國中。”並“養國於上庠，養庶老於下庠，俱以燕禮。”就是說，把因年紀大退休的高級官員和官員死於國事者的父祖選取為“國老”；把平民中年紀特長、德才特著者選為“庶老”，養於國學之中，並定期舉行酒宴儀式以示尊崇，開創了古代中國“以孝治天下”、“敬老尊賢”的文明傳統。

舜帝一生活了110歲。由於他勤於政務，從帝位退下來之後，仍然兢兢業業處理民事。他在110歲的高齡去逝於湖南省寧遠縣的蒼梧山野。舜帝死後，天下萬民十分悲痛，認為他“臨下以簡，禦眾以寬，德若天地而靜虛，化若四時而變物”，因此為他服喪3年。現存的舜帝陵在九嶷山麓，陵前有廟，建於明代洪武四年（1371），之後歷代屢加修葺。現存建築大多為清代所建，廟後有碑亭一座，亭內豎有隸書“帝舜有虞氏之陵”的石碑一通。古往今來，歷代萬民祭祀不絕，舜帝姓虞，又姓姚、媯。他的嫡系後人又被歷代君主分封不同地方賜性命氏。因此，帝舜又是虞姓、姚姓、陳姓、胡姓、媯姓、留姓、鹹姓、慶姓、歸姓、甄姓、饒姓、苟姓、袁姓、文姓、車姓、孫姓、敬姓、蒲姓、高姓、夏姓、宗姓、來姓、儀姓、司徒、司城、劉姓、田姓、皮姓、古姓、沮姓、子姓、鞅姓、梧姓、坊姓、芒姓、禽姓等等氏族的遠祖。

綜上所述，可以明確地認定，以上十位偉人是中華人文始祖，是中華萬家姓的總根。雖然文中我們未能列舉萬家姓的全家名稱，但以上所列舉的姓氏是萬家姓的代表。當今，中華民族已超過12億人。在幾千年的歷史發展長河中，人口繁衍，姓氏嬗變，由以上列舉的姓氏中，又衍生出多種新的姓氏。所以，中華萬家性都是龍的傳人、中華民族的子孫。

引自《中原姓氏尋/根》一書



舜族由中原向四方大播遷

帝舜有虞氏，媯姓之後，約於公元前 2331 年生於州姚墟，因以出生地為姓，是為姚舜。他繼堯帝。他繼堯帝為中原各部落聯盟大酋長，在領導禹治理大洪水和為中華文明的形成發展作出了奠基性的重大貢獻。創造了我國上古社會最為光輝燦爛的時代，被尊奉為三皇五帝之一。姚舜晚年將大權交給夏禹後，便率其族眾進行大遷徙，他們渡黃河、涉淮水、過長江、越洞庭，風餐露宿遷到蒼梧（今湖南零陵地區）。不遺餘力把中原文明傳播到沿途各地，使戎夏、東夷、三苗的文化，進一步得到交流和融合。舜到達蒼梧後，幫助三苗和其他少數民族“作室、築牆、茨屋、辟地、樹穀、令民皆知去岩穴，各有家室。”結束了當地刀耕火種、巢居穴處的原始生活方式。但是，這時的姚舜已垂垂老矣，體力不支，在一次指導三苗人農耕時猝然與世長辭。“舜勤眾事而死於野”，《劄記》有一記載。姚舜去世後，三苗及荊蠻人民非常悲痛，三苗人驅趕著大象為舜建造陵墓。今湖南蒼梧的舜水、舜峰、舜廟，營浦的舜塚、舜祠，寧遠的舜宮，衡陽、岳陽以及廣西桂林的舜山、舜祠等均為當年三苗及其他少數民族紀念的聖地。舜的逝世以及他的妻女為舜投江自盡的悲壯故事，一直流傳至今，後人稱舜為湘君，稱舜的妻子為湘妃、湘夫人，把他們投水的地方命名為哀江、哀州。歷代著名詩人屈原、曹植、杜甫、白居易，特別是毛澤東主席都作詩填詞，紀念舜帝。如有“九嶷山上白雲飛，帝子乘風下翠微。班竹一枝千滴淚，紅霞萬朵百重衣。”“六億神州盡舜堯”等名句。

姚舜晚年南遷後，其支裔也紛紛從中原向四處遷徙。舜的長子名義均，因初封於虞（今河南省虞城縣），又稱虞均，又因改封於商稱商均，他是弓矢的製造者和舟船的發明者。商均及其族眾遷出中原時分為義、虞、均、商四大支。以均為名的一支南遷於湖北、湖南、江西一帶，今湖北省的均州、均縣、均水、均口、均陵，湖南的均埠鋪，江西的均鎮等地名，都與商均後裔的遷居有關。以義為名的一支南遷江浙一帶，今江蘇的宜興（原名義興，宋避諱改為宜，下同）儀征，浙江的義山、義烏，以及廣西的義江、義山、義陵等皆為其蹤跡。以義為名北遷者有的還到達朝鮮和日本一帶。今朝鮮的新義州和日本以“義”命名的地名、家族（諸如義勇、義夫、義田、義垣）等都與商均後裔遷徙有關。以義為氏而西遷者，曾在甘肅、青海一帶建立義渠國，後為秦武王年滅。姚舜九子之一子稱帝俊，其後裔虞思之後有一支南遷至越，今浙江的上虞，餘姚江等地名均與虞思之後在這一帶定居有關。帝俊後裔幽思、黑齒等族曾北遷幽州（今北京市）、再遷內蒙古、黑龍江、遼寧，有的則過海到達日本島，今日本以“俊”字命名的地名、人名，就源於帝俊後裔。舜還有一個最小的兒子，禹把他從中原遷到今甘肅、青海羌人聚居區，後來成為羌藏姚姓的祖先。舜弟象，也隨舜離開中原南遷湖南道縣一帶，與三苗人雜居，當地的象墟、象亭、象廟均與象的後裔有關。之後，禹以天子之位，舉兵伐三苗。舜和象的後裔再次南遷至廣東、廣西、雲南和越南。今廣東省的象天子城及秦代在西、桂東置象郡，漢在今越南廣東省置的象林縣與象遷徙居住有淵源關係。

1、秦、漢至魏晉時期（前 250—公元 479）中原人向南方遷徙

秦統一中國後，曾派數萬大軍深入嶺南。從此以後這批秦軍在嶺南（今廣州）戍守。為進一步打通南北交通，秦始皇又派 50 萬大軍到嶺南開辟靈渠（今廣西興安縣），後留下部分士兵和北方移民，有的繼續南下到邕州（今南寧市）定居，成為秦代的北方移民。漢代曾出兵交趾，東漢大將軍馬援平息戰亂後，也留下部分官兵戍邊屯墾。這些北方士兵和移民，其中多數是中原人。西晉末年，中原動盪，中原士族大批隨晉室南遷，先後達上百萬人，形成中國歷史上幾次大規模的由北方向南方的移潮。《固始縣誌》記載有西晉末年中原八姓入閩，文中引用《閩中記》：“永嘉之亂，中原士族林、黃、陳、鄭四族先入閩。今閩人皆稱固始人。”還引用《閩書》載：“永嘉二年（308）中原動盪，衣冠姓氏入閩者八族，所謂林、黃、陳、鄭、詹、丘、何、胡是也”。還有範、蔡、於、王、袁、謝、周、荀、江、殷等姓的南遷。



2、唐初陳政、陳元光率中原將士入閩

唐總章二年（669），泉州、潮州間發生山民騷亂。高宗詔令光州固始（今河南固始縣）人陳政為嶺南行軍總管事，率府後3600名，將校123員，前往七閩百粵之界的綏安縣地予以鎮撫。初戰獲勝，後因將士不服水土，病死較多，加之寡不敵眾，作戰失利，退守九龍山（今漳州南），奏請朝廷派兵增援。朝廷命陳政兄陳敏、陳敷率固始“五十八姓”軍校培援。軍隊行至浙閩交界，陳敏、陳敷染病卒。其母魏氏率眾繼續南下與陳政會合。儀鳳二年（677）陳政率其子元光代父領兵，鎮撫閩南，他屯墾建宅，興水利、農桑和文化教育。垂拱二年（686），陳元光奏請獲准，開建漳州。3600名官兵和“五十八姓”軍校在漳州地區落籍。

據後人考證，唐初隨陳政父子入閩將士和眷屬近萬名，其中有陳、許、盧、戴、李、歐、馬、張、沈、黃、林、鄭、魏、朱、劉、徐、廖、湯、塗、吳、周、柳、陸、蘇、歐陽、司馬、楊、詹、曾、蕭、胡、趙、蔡、葉、顏、柯、潘、錢、餘、姚、韓、王、方、孫、何、莊、唐、鄒、邱、馮、江、石、郭、曹、高、鐘、汪、洪、章、宋、丁、羅、施、翟、荀、尤、尹、韋、甘、寧、弘、名、陰、麥、邵、金、種、耿、謝、上官、司空、令狐、薛、蔣等84姓。

3、唐末王潮、王審知率眾由固始南下入閩

唐僖宗光啟元年（885），壽州人王緒率農民軍攻陷光州，固始東鄉人王潮、王審邽、王審知三兄弟奉母董氏命率鄉民5000人從義軍入閩。唐昭宗大順二年（891），王潮為福建節度使。光化元年（898），王審知為威武軍節度使。後樑開平三年（909），王審知封為閩王。唐末五代隨王潮、王審知入閩的中原將士有數萬人，對福建歷史的發展有重大影響。據《臺灣省通志》載：唐末五代隨二王入閩的有27姓，後人考證為34姓。如有王、陳、李、張、關、蔡、楊、鄭、謝、郭、曾、周、廖、莊、蘇、何、高、詹、林、沈、施、盧、孫、傅、馬、董、薛、韓、駱、蔣、黃、包、袁、賴等34姓。

4、宋代北方百姓向吳越大播遷

宋代北方百姓向吳越大播遷，始於靖康、建炎年間。靖康元年（1126），金兵攻入汴京，俘虜徽、欽二帝及皇親，將臣及百姓10萬餘人北去。宋康王趙構率領宗室、朝臣逃至江南，定都臨安（杭州）史稱南宋。在此期間，戰火燃遍大江南北，中原百姓為避戰火大規模南遷，據有關資料統計，自宋建炎以來至紹興十一年（1141）的15年中間，大約有500多萬北方移民定居江南。主要寓居於今江蘇、浙江、江西等地。

兩宋時期，還有一些中原百姓經由福建、江西遷入廣東，較為集中的移民活動發生過兩次，一次是在北宋滅亡時，中原士民的一部分隨趙溝奔走東南，至太湖流域，還有相當一部分隨隆祐太后到贛南地區。在動亂中繼續南下，後陸續南下到達珠江流域一帶定居下來。又一次是元軍南下，南宋滅亡，宋舊臣文天祥等擁皇子趙昀（9歲）為帝，從溫州沿海路到福州。元軍自浙江入福建宋殘軍節節戰敗，倖存10餘萬人大部分隱匿於廣東各地。與此同時，還有文天祥組織的江西百姓抗義軍亦兵敗，其大部分人由贛南逃入廣東。

南宋末年，為避戰火逃入廣東的中原人，在南雄珠巷一帶有97戶33姓相約一同南遷，臨行前發誓道：如果遇到能安在之地，各家分居，各姓子孫應世代友好相處，“富者建祠奉祀，貧者同堂共餐，萬代永不相忘也”。這33姓是：羅、湛、鄭、張、尹、文、蘇、謝、陳、麥、盧、湯、溫、胡、趙、伍、曹、區、李、梁、吳、馮、譚、蔡、阮、郭、廖、黃、周、黎、何、陸、高。

據後人統計，宋代自南雄珠璣巷南遷珠江三角洲的北方移民後裔現已遍佈廣東29個市、縣，分佈於668個鄉（鎮）、村，總計有143姓。

宋朝南遷的還有狄青、楊文廣率禁軍南征，大批士兵留廣西戍邊屯墾。

《宋史》載皇祐中，廣源依智高陷邕州，狄青上表請行，願得蕃落騎（少數民族騎兵）數百以及禁



兵（中央的北方兵）出征平亂。狄青敗儂智高於邕州留部分官兵戍邊屯墾。又《宋史》載楊文廣從狄青南征，皇祐五年（1053），留禁兵四千戍邕州，還有廣西屯兵一萬人。由此可見，幾次戰役，都留有中原官兵在邕州（今南寧）及其邊境，其中許多人後來都定居和當地人通婚，傳下後代；在北宋後期，朝廷還允許禁軍官兵帶家屬隨軍行動稱“老營”，他們定居南疆，這也是中原移民廣西的一部分。以上中原移民自稱是來自白馬縣（今河南滑縣）人。明清時期，中原移民的後裔，又大批赴臺或到海外各國，其中首批隨鄭成功收復臺灣。

清順治十八年，南明永曆十五年（1661）4月23日，鄭成功決心從荷蘭侵略者手中收復臺灣，親率將士 25000 人，乘艦數百艘，自料羅灣浩浩蕩蕩出發，24 日至澎湖。後經過艱苦戰鬥，大軍鬥志高昂，頂風破浪，艦隊魚貫至臺灣外沙線。後包圍了赤嵌及臺灣城。提督馬信流兵紮於城外，攏士為壘，嚴密封鎖。雙方相持八個月，通往城風的水源全被切斷。荷蘭兵彈盡糧絕，走投無路，扯起白旗投降。1662 年 2 月 1 日，舉行隆重的受降儀式，荷蘭侵略者投降。這次臺灣的將士 25000 人，其中有相當大的部分是原來從北方遷徙到南方各省，特別是遷到福建的河南各個姓氏的人口。僅鄭成功的主要將士中就有鄭、馮、馬、楊、劉、陳、董、臧、曾、施等姓。大多是族源在河南的大姓。鄭成功祖先就是“從王潮自光州固始人閩”的鄭氏後裔。

1683 年清政府統一臺灣後，由大陸渡海入臺墾殖的百姓不絕於道，形成由大陸向臺灣的移民高潮。其中亦有不少中源移民的後裔，他們為臺灣寶島的開發作出了重大貢獻。

明清時期由大陸入臺灣的確切人數，已無法進行統計。據莊為璣、王連茂撰《閩臺關係族譜資料分析》一文說：“大陸向臺灣移民，歷來以閩人居多；閩人之中又以泉、漳二府各縣為最。據 1926 年的調查，全臺灣漢族居民共 375 萬多人，祖籍福建者達 310 萬多，占 83% 強。其中朱州各縣占 44.8%，漳州府各縣占 35.1%。另據臺灣、廣東的一些家譜記載，明清時移民臺灣的人中，有相當一部分來自廣東省，其人數次於福建，而福建、廣東兩省，歷代移民多來自中原，自宋代以來，這一帶已成為中原移民人口最集中的地區之一。因此，明清時期由福建、廣東向臺灣的移民潮中，有相當數量是中原移民的後裔。

以上河南 155 個大姓人口遷徙南方，形成了“客家人”，當今客家人約有 4500 多萬，分佈在南方 9 個省（區）和臺灣，亦有大批客家人出海到世界 30 多個國家和地區。客家人都自稱“河洛郎”。表示他們的祖根在中原。

中原 155 個大姓的族源及播遷概況

中華姓氏文化是中華民族傳統文化的重要組成部分。為了理解姓氏文化研究的重大意義，讓我們先談一談姓氏文化——炎黃文化的關係。中華民族五千年的悠久歷史，綿綿流長。我們這個偉大的民族，由 56 個民族組成，是團結統一、和睦相親的民族大家庭。56 個民族中以漢族人口最多，但大家共同創造了炎黃文化，共認是炎黃子孫，龍的傳人。為什麼炎黃文化這一優秀的文化傳統，綿延不絕，永不斷章？是因為有其堅韌的紐帶。

炎黃文化的紐帶之一，是以方塊字為特徵的東方文字，方塊字從遠古的形象符號到甲骨文、金文、篆字、隸書、楷書等演變定型，已經有幾千年的發展歷史。今天的中國人，無論走到哪里，都認同方塊字，都會說漢語。漢字、漢語傳承了炎黃文化。紐帶之二，是以龍圖騰為標記的龍文化。五千年來，自從黃帝統一了各個部落不同形象的圖騰形成龍圖騰以後，“龍”是標誌民族團結統一的龍文化。中國人無論走到哪里，重大節目都以舞龍相慶，從而龍文化代代相傳。紐帶之三，是以和合為核心的哲學思想體系。中華民族提倡“和為貴”，民間都傳頌著“團結一條心，黃土變成金”，“家和萬事興，國強民太平”。中國人善於以中庸之道化解矛盾，促進團結統一，以“求同存異”解決爭論，推動事業的發展。因此，中華民族的包容性極強。紐帶之四，是幾千年來的中醫中藥科學理論，包括藏醫藏藥，瑤醫瑤藥等，這



些傳統的醫藥科學，為中華民族的生存、繁衍、發展做出了重大貢獻，現在更走向了世界，為西方各國人民的重視的推崇。紐帶之五，是中華傳統民俗。中國人無論走到哪里都保持著傳統的民俗，如過春節、元霄節、清明節、端午節、中秋節、九月九日重陽節等。共同的民俗維繫著民族親情，紐帶之六，是中華民族的血緣姓氏，這是綿延五千年的緊強而牢固的紐帶。中華民族歷來有慎終追遠，數典不忘祖的傳統，以龍的傳人自詡，重視尋根認祖，落葉歸根。常言說：血濃於水，血緣姓氏這一紐帶是團結、聯繫海內外華人的極其重要的紐帶。六條紐帶，使中華民族文化源遠流長。特別是中華民族重視歷史記載，國有史，地方有志，家有譜，我們民族的代代英雄事蹟，都有翔實記述，歷史綿延不絕，永不斷章。炎黃文化的堅韌紐帶，使中華民族牢固地結為一體，自強自立，威武不屈，屹立於世界先進民族之林，使我們偉大的祖同從勝利走向勝利。

河南地處中原是華夏 155 個大姓的族源地。其實遠不僅是 155 個大姓的族源，據《中國尋根——源於河南千家姓》（1994 年河南人民出版社出版）一書初步考證，中華古今姓氏約有 1500 個姓的祖根在河南。本文僅對源於河南 155 個大姓的族源作以分析。

河南之所以成為 155 個姓的族源地，不是偶然的。河南地處中原，居黃河中游，是中華民族主要發祥地之一。我國歷史上的三皇五帝都主要活動在中原地區。全國七大古都河南省有三個，安陽、洛陽、開封，還有多個歷史文化名城。為此，河南在中華民族發展歷史上，曾長時期是全國政治、軍事、經濟、文化的中心。所以，歷史上形成的很多姓氏的起源於河南。

中華姓氏的起源與演變有特殊的規律。姓氏的起源，是源於母系族時代，與先民們的圖騰崇拜有關係。那時的子女只知其母，不知其父。姓是由“人”和“生”組成，“人”“生”而有姓。因此，中國早期的姓多為“女”字旁，如姬、姁、姜、姚、媯、嬴等。以姓別婚姻，同姓不通婚，保證了人的素質和人品的繁榮發展。隨著生產的發展，生產力水準的提高，逐漸出現私有財富，人類社會從母系氏族制時代，進入父系氏族制。從而姓衍生出分支，即氏。氏是區別等級貴賤。秦漢以來，隨著社會的發展，姓、氏合而為一，成為一個人所生家庭的符號。據袁義達、杜若甫《中華姓氏大辭典》統計，中華民族古今姓氏多達 11939 個，姓氏堪稱源遠流長，豐富多彩。

中華姓氏繁多，其得姓原因也複雜多樣，大致有以下幾種。有以國為姓氏；以邑、亭、鄉名為姓氏；以居住地為姓氏；以先人的名或字為姓氏；以祖上的諡號為姓氏；以先人的爵位為姓氏；以職官、技藝、德行和著聞之事為姓氏；還有賜姓或因避諱、避仇、避禍改姓，以及少數民族改姓等等。

在中華民族的一萬多個姓氏中，人口較多，影響較大的姓氏約有 100—300 個，號稱 100 或 300 大姓。其中起源於河南的大姓約有 150 多個。其族源（包括郡望）分佈情況見下表



附：中原 155 個大姓族源地名表

姓氏	族源地名	姓氏	族源地名
李	鹿邑	王	淇縣、衛輝、洛陽、開封、太原、琅邪、河北保定、唐縣和河南
張	濮陽	劉	河北；保定、唐縣，河南，偃師、洛陽
陳	淮陽、長葛（潁川）、平輿（汝南）、固始	楊	靈寶（弘農）
黃	潢川	周	洛陽、汝南
孫	濮陽、淮濱、衛輝	胡	淮陽、舞陽、洛陽
林	淇縣、衛輝、洛陽	何	新鄭、洛陽
郭	鄭州、陝縣	梁	汝州、洛陽、開封
羅	羅山、洛陽	宋	商丘
鄭	滎陽、新鄭、密縣、開封	謝	南陽、唐河、新野、大康
韓	新鄭、洛陽	唐	方城、唐河
馮	滎陽、西平	於	洛陽、沁陽
董	唐河	韋	滑縣
程	洛陽	袁	太康、洛陽、商水
鄧	鄧州、新野、南陽	許	登封、許昌、郟城
傅	安陽	沈	平輿、沈丘
呂	南陽、新蔡、洛陽	蘇	溫縣、輝縣、洛陽
盧	洛陽、盧氏	蔣	淮濱
蔡	上蔡、新蔡、蘭考、民權	魏	開封
葉	葉縣	潘	固始、洛陽、中牟
杜	洛陽	戴	商丘、民權
夏	登封、鞏義、偃師、淮陽、杞縣	鐘	長葛（潁川）
範	範縣、南陽、洛陽	方	登封、洛陽、禹州
石	淇縣、洛陽	姚	範縣、濮陽
廖	唐河、洛陽	熊	新鄭
陸	嵩縣、洛陽	孔	商丘、濮陽、新鄭、淮陽
白	息縣、南陽	康	淇縣、禹州、開封
毛	宜陽、南陽	邱	淮陽、洛陽
秦	範縣、洛陽	江	正陽、民權
史	南樂	顧	範縣
侯	新鄭、洛陽	邵	汝南、安陽、濟源
孟	濮陽、洛陽	龍	新鄭、偃師
段	新鄭	雷	登封
湯	偃師、商丘	尹	宜陽、洛陽
常	新鄭、開封	武	安陽、商丘
賀	洛陽	賴	息縣
文	許昌、開封、濮陽	莊	商丘、民權
遊	新鄭	溫	溫縣、洛陽
古	鹿縣、洛陽	柳	濮陽



殷	安陽、淇縣、許昌	葛	寧陵、洛陽
褚	洛陽	管	鄭州
杞	杞縣	婁	杞縣、洛陽
申	南陽、信陽	庾	鄆陵、新野
穆	商丘、洛陽	荀	許昌
樊	濟源	項	沈丘
房	遂平	戚	濮陽
衛	淇縣、濮陽、沁陽	應	平頂山
頓	項城	柏	西平
畢	洛陽	安	洛陽
丁	商丘、開封	甘	洛陽、安陽
耿	溫縣	關	偃師
號	鄭州、陝縣	國	新鄭、淇縣、登封
華	商丘	惠	洛陽
吉	延津	焦	陝縣
蒯	洛陽、濮陽	駱	洛陽、內黃
門	洛陽、濮陽	牛	商丘
屈	洛陽	榮	鞏義
單	商丘、淇縣	鹿	濮陽、洛陽
穀	洛陽	蓋	洛陽
商	商丘、安陽	司	新鄭、洛陽、濮陽
司馬	洛陽	宛	南陽、新鄭
時	商丘、安陽	尉	新鄭、尉氏、洛陽
燕	延津、洛陽	陽	濟源
養	沈丘、寶豐	伊	伊川、洛陽
虞	虞城	禹	登封
原	原陽、濟源	苑	新鄭
展	內黃、洛陽	寧	修武
滑	偃師	嵇	尉氏、洛陽
息	息縣	翟	汝南
詹	新鄭	祖	商丘
雍	沁陽	陰	淇縣、盧氏
相	內黃、商丘	郗	沁陽
邢	溫縣	苗	濟源
鄺	內黃、內鄉	成	洛陽、開封
寇	溫縣、濮陽、洛陽、開封	庫	洛陽、開封
匡	長垣	州	沁陽
聃	平輿、安陽、鹿邑	竇	偃師
邊	商丘	敬	淮陽、開封
解	洛陽	汴	開封
覃	沁陽		



华夏炎黄世系表

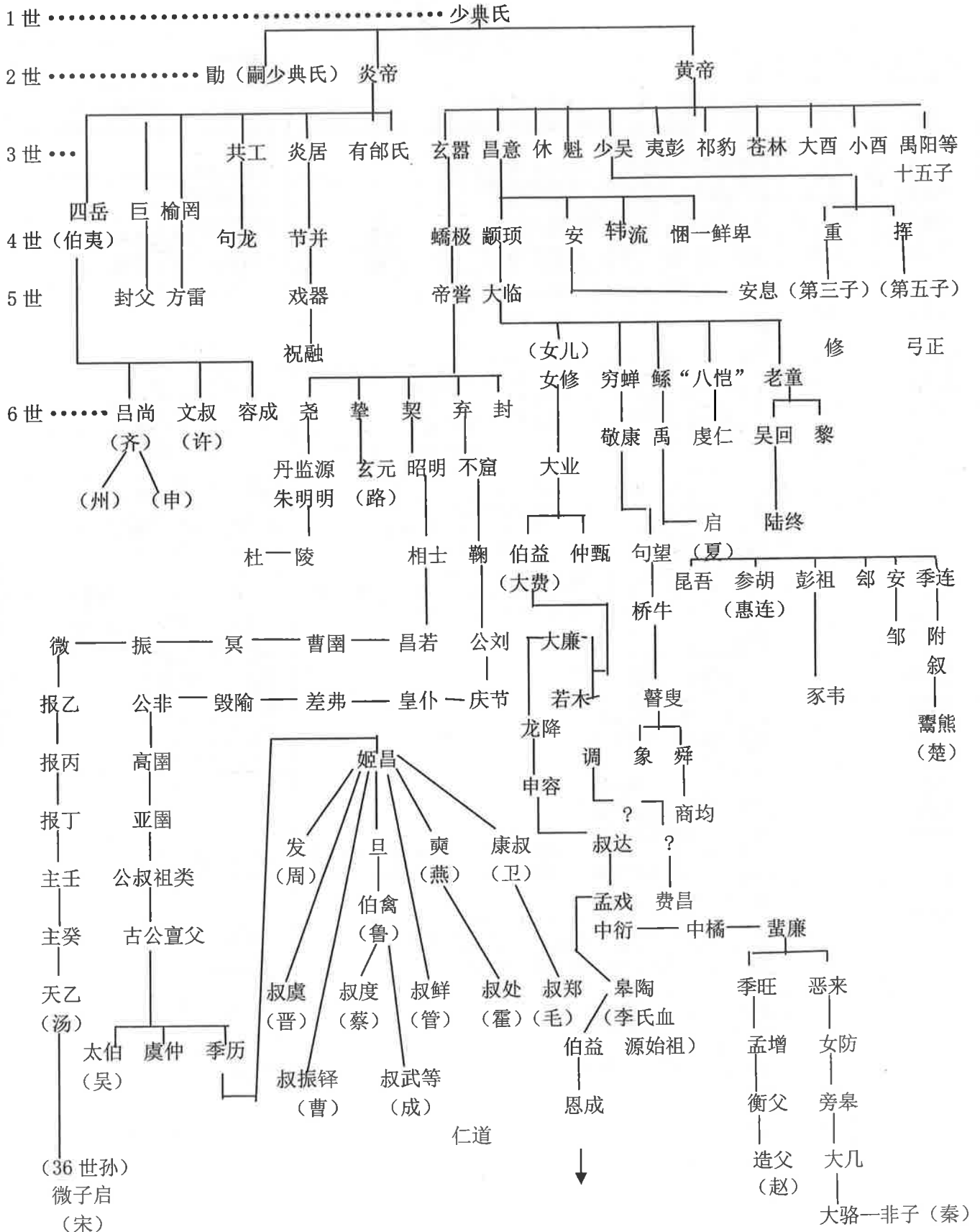

中國部落·古國簡表

(一) 古部落

部落名稱	首稱	簡況	活動地區
神農氏	炎帝	姜姓，牛圖騰，是主要從事農業的氏族部落。其後分為烈山、共工、四嶽等氏族。	初居姜水（今陝西岐山東），後入中原
共工氏	共工	亦名共攻，炎帝後裔，曾與東夷部落大戰	今河南西部
烈山氏	烈山、柱	炎帝族後裔。烈山，燒山種田之意。	今湖北境內
四嶽氏	伯夷	姜姓，傳為共工曾孫，後發有齊、呂、申、許四支	今河南、陝西交界處。
軒轅氏	黃帝	姬姓，龍圖騰。初為遊牧部族，後定居中原，逐漸強大。其後有二十五支部落分支，得十四姓。通常把黃帝尊為華夏始祖。	初居陝西，後入中原，佔據黃河中游一帶。
窮桑氏	少皞	己姓，黃帝族向東發展一支，與夷族雜處融匯了東夷文化。	今山東曲阜一帶。
高陽氏	顓頊	黃帝族居於中原的一支，其後又分為八支。	居帝丘（今河南濮陽）
高辛氏	帝嚳	黃帝族居之後，其後也分為八支。商部族祭帝嚳為始祖。	曾居西亳（河南偃師），後遷今河南濮陽市一帶。
伏羲氏	太皞	風姓，晚於炎、黃二帝，相傳伏羲氏作“八卦”。	居於陳（今河南淮陽）
九黎	蚩尤	居於南方的部落之一，為九族聯盟，其下又分為八十一支，善戰。曾與炎、黃部族激戰於涿鹿，大敗。	初居長江流域，後進入中原。
三苗	歡兜	為江、漢之間三個部落聯盟，炎帝部族南下時曾發生衝突，戰敗。	初居長江、漢之間，戰進入後散居甘肅敦煌和湖北、湖南洞庭。
陶唐氏	堯	黃帝族後裔，祁姓。	平陽（山西臨汾）
有虞氏	舜	黃帝族後裔，虞姓	蒲阪（山西永濟西）
有施氏		夏朝建施國，為夏附庸。	湖北恩施一帶
有仍氏		夏朝方國	山東濟寧東南
無懷氏		亦稱忘懷氏，遠古部落	
西陵氏		族中女子嫫祖為黃帝妻。	
夏後氏	禹	姒姓，本為黃帝族後裔，至禹時為盛，禹治水有功，受舜禪讓為主，至其子啟建夏。	河南嵩山帶
昆吾氏		己姓，窮桑氏後裔，夏同盟部落，以冶銅著名。	河南濮陽
大彭氏		夏、商兩代部落名稱，後立國，為伯爵位。	江蘇徐州
防風氏		漆姓，夏同盟部落，商改汪芒氏國。	浙江武康縣東
斟灌氏		夏同姓部落，為寒泥所滅。	山東壽光北
鮮卑	封	帝嚳之後，實即黃帝族後裔分支。帝嚳少子名封，因居東北鮮卑山得名。	初居塞北，後入中原。
商	契、湯	子姓，始祖為契，為黃帝之後，因居於商地得名，傳得名，傳至湯，滅夏建商朝。	河南商丘、偃師、鄭州等地。
周	昌	姬氏，始祖後稷，為黃帝之後，因居於周原得名。傳至發（周武王），滅商建周朝。	今陝西境內
秦	非子	嬴姓，原為部落名稱，後建秦國。	居犬丘（陝西興平）



(二) 古國

古國名稱	創始人	簡況	統治地區
顧		己姓，夏朝方國。	今河南範縣一帶
豕韋	元哲	彭姓，夏朝方國，伯爵位。亡於湯。	今河南滑縣一帶
唐		祁姓，堯後裔建。	今山西翼城西
唐		姬姓，周文王之後建，亡於楚。	今湖北隨縣西北
虞		姬姓，商末諸侯國，春秋時亡於晉。	今山西平陸
崇		商朝諸侯國	今河南嵩山
崇		商朝方國，亡於周	今陝西澧水西
孤竹		墨胎氏，存在於商末周初，伯夷叔齊兄弟讓國而亡。	河北盧龍一帶
奄		嬴姓，商朝方國。	山東曲阜
蒲姑		又稱亳姑，商王朝方國	山東博興東
楚	鬻熊	周初強國，先後建都郢、陳、壽春，公元前 223 年亡於秦。	今江浙及山東河南部分地區。
西周	桓公	周考王時封國，公元前 256 年亡於秦。	河南境內
衛	康叔	武王時大國，姬姓，後為秦所滅	河南北部
邾	挾	周武王時封陸終第五子安的後代挾所建，即邾婁國，為公爵位，後亡於魯國。	山東鄒縣
鄒		春秋時魯穆公改邾國為鄒國，因建都鄒邑得名，曹姓。戰國初亡於楚。	山東鄒縣、濟寧、費縣、金鄉等地。
任	禺陽	黃帝之後建。	山東濟寧
菘		少昊之後臺駘裔孫建。亡於晉。	山西境內
黃		伯益時陸終之後建。亡於晉。	河南光山
邾	肥	邾國君公子肥建國。亡於楚。	山東滕縣
滕	錯叔繡	姬姓，文王十四子建。亡於宋。	山東滕縣
羅		祝融之後建。亡於楚。	湖北宣城、枝江。
路	玄元	黃帝曾孫有玄元，路國後為周朝附庸。侯爵。	
江		周初封伯益之後建。亡於楚。	河南正陽
徐	若木	舜時封伯益之子建，經 32 世，亡於周，後復國，又亡於吳。	安徽東北部
大駱	成	周初封惡來之後建，厲王時亡於西戎。	
餘航	統船	大禹之子建國。	浙江餘杭
芮	姬良夫	成王時封同姓國，伯爵。亡於晉。	山西芮城
巴		伏羲氏之後建，子爵，後為楚國附庸。	四川巴縣
封父		炎帝之後建，周初滅，轉封給伯禽。	河南封丘
杜		本唐杜氏國，劉累之後建。亡於周宣王。	西安東南
範	士會	杜國君主杜伯之後建。	河南範縣
葛		嬴姓，夏朝附庸國。	河南長葛
薛	奚仲	夏朝初年建國，曆夏、商、週三代，亡於楚。任姓。	山東滕縣
畢	畢公高	姬姓，周文王第十五子建。	陝西咸陽
潘	季孫	畢公高之子季孫建。	陝西北部
岑	渠	周文王異母弟姬耀之子建國，武王時封。	陝西韓城
過		夏朝方國，後為寒浞所滅。	山東掖縣



鄆		姜姓，春秋時侯國。亡於齊。	山東章丘
蘇			河北臨漳
東周		從西周中分裂出來的小國。亡於秦。	河南鞏縣
鄆		姬姓，周文王第十七子建，周成王時廢。	陝西戶縣
毛	叔鄭	姬姓，周文王第八子叔鄭建。	陝西岐山、扶風
邲		姒姓，楚國附庸	
狄			山東高青東南
邲		姬姓，周召公支庶子建。	河北巨鹿涿水
臧	驅	魯孝公之子驅建。	山東魯地
邲	叔武	姬姓，周文王第五子叔武建。	山東寧陽東北
戴		亡於春秋時鄭國	河南蘭考
淡		子姓，宋微子啟三十六世孫建。亡於楚。	
茅	茅叔	姬姓，周公旦第三子建。亡於鄆。	山東金鄉
紀		姜姓，炎帝之後建國，侯爵。亡於齊。	山東壽光
舒		皋陶之後建。亡於徐，一說亡於楚。子爵。	安徽廬江西
項	萱	芈姓，楚公子萱受封國。亡於齊	河南項城
祝		西周封黃帝之後建國。亡於齊。	山東濟南
邲	叔安		湖北襄陽
賈	公明	周附庸，唐叔虞少子公明建。伯爵。亡於晉。	山西臨汾
杞	東樓公	周武王封夏王少康裔孫東樓公建。亡於楚。	河南杞縣
胡		子爵，亡於楚。	安徽阜陽
霍	叔處	姬姓，周文王子叔處受武王封。亡於周。	山西霍縣
邢		姬姓，周公旦第四子建。亡於衛。	河漲邢臺
郇		姬姓，周文王子建，伯爵。	山西臨猗
九		商朝諸侯國，侯爵，後紂王滅九侯。	
穀		伯爵。	湖北穀城
暴	辛	商朝功臣辛立國，春秋時入於鄭。	河南原武
甘		夏朝諸侯國。	河南洛陽西南
厲		西周時封，春秋時入於鄭。	湖北隨縣北
戎		姜姓，西周封，後為齊國附庸。	
武羅		夏朝方國。	廣西永淳縣北
詹		周宣王封支庶子立國。侯爵。	
葉	沈諸梁	春秋時，楚莊王曾孫沈尹戌之後建國。公爵。	河南葉縣
郤	叔虎	春秋時晉國大夫叔虎受封立國。	
郟		姬姓，周文王第十一子受封立國。亡於宋。	山東成武東南
黎		顓頊之後北伐於黎，封其人於此建國，為商附庸。	河南浚縣
黎		堯之後建，為侯爵，後為周文王所滅。	山西黎城
宿		周武王封伏羲世後人之國。	山東東平
樅	精英	周平王少子精英立國，為侯爵。	安徽桐城
賴		姜姓，武王時封炎帝之後立國，亡於楚。	湖北隨縣
郟		商朝子姓侯國。	



譚		商陽氏之後立國，姒姓，子爵位。亡於齊。	山東曆城
鄴		禹封黃帝之後建國。	河南內黃
雍		周武王封文王十三子立國。伯爵。	河南沁陽
卻		晉國公族建。子爵。	山西境內
邊		商朝諸侯國。伯爵。	
冀		周初封堯之後建。亡於晉。	山西河津
閻	懿	春秋時晉國公子懿建，為晉附庸，後亡於晉。	山西安邑
聶		齊於公支庶子建，為齊國附庸。	山東茌平西
戈	豷	寒泥之子建，亡於夏。	商丘、鄭州之間。
許	文叔	姜姓，四嶽之後文叔建，武王時封。亡於楚。	河南許昌
崆峒		子姓，契之後建。	甘肅平涼
鄩	曲列	姒姓，夏王少康之子曲列建。亡於莒國。	山東棗莊
須句		太昊之後建，子爵。亡於邾，後復國，又亡於魯。	山東東平南
密須		姒姓，商諸侯國，被周文王所滅。	山西靈臺西
密		姬姓。文王時封，亡於周共王時。	河南密縣
巢		禹封有巢氏之後立國。亡於楚。	安徽巢縣
荊	鬻熊	都丹陽，後為楚國。	湖北南漳
權		商王武丁裔孫建。春秋時亡於巴國。	湖北當陽東南
弦		子爵。亡於楚，弦子逃到黃國。	河南潢川
道		姬姓，周武王封同姓諸侯國。亡於楚。	湖南衡陽
營		周卿仕建，伯爵。	山東營丘
同		商附庸國，亡於周。	陝西大荔
貫		本商時侯國，武王滅亡，將其地轉封微子。	山東曹縣南
彤		姬姓，周成王支庶子建。伯爵。	陝西華縣
甫		太嶽伯夷之後於周穆王時受封，侯爵。亡於楚。	河南南陽
萊		子姓，商王族建國，子爵。亡於齊。	山東黃縣
聃	季載	周文王子季載建，武王時封，春秋時亡於蔡。	河南平輿
頓		姬姓，子爵。亡於楚。	河南項城
邲	聃季	周文王第十子聃季建。亦稱沈國。	河南平輿
齊	呂尚	姜姓，炎帝後裔。周武王時分封的諸侯國，至章桓公時為春秋五霸之一，都營丘，後遷臨沂，公爵。後為田氏所篡，史稱“田氏代齊”。最後亡於秦。	東至海，西至河，南至泰山，北至無棣。
晉	唐叔虞	姬姓，周武王時分封，公爵。晉文公時為五霸之一，後為韓趙魏三家瓜分，史稱“三家分晉”。	山西大部，河南、河北、陝西部分地區
燕	召公	姒姓，史稱南燕，都衛輝。	河北北部、遼寧西部
燕	伯倏	姬姓，周公旦子建，周初分封，都曲阜。亡於秦。	河南汲縣東南
魯	伯禽	姬姓賜稱南燕，都衛輝。	山東西南部
宋	微子啟	子姓，武王封商王朝後人建，曾經是春秋五霸之一，都商丘，後遷彭城。亡於齊。	河南、山東、安徽、江蘇交界地區
蔡	叔度	姬姓，周初分封侯國，公元前447年亡於楚。	河南上蔡，新蔡一帶
越	無餘	姒姓，亦稱於越，曾一度亡於吳，後發奮興國，複滅吳。	江浙皖贛大部地區



吳	太伯	姬姓，又稱句吳。曾滅越，後為越後滅。	江蘇、浙江、安徽三省部分地區
魏	文侯	姬姓，戰國七雄之一，都安邑，亡於秦。	山西、河南交界處
韓	景侯	姬姓，戰國七雄之一，都新鄭，亡於秦。	山西東南、河南中部
鄭	桓公	姬姓，都新鄭。公元前 375 年亡於韓。	河南陝西部分地區
曹	叔振鐸	姬姓，都商丘，亡於宋。	山東曹州一帶
邾	武庚	子姓，周初封商紂王之子武庚建。後被廢。	河南湯陰東南
鄆	管叔	管叔為姬姓，王室貴族，後被廢。	河南汲縣東南
號	號叔、仲	姬姓，分為東、西二號，一亡於鄭，一亡於晉。	河南滎陽，陝西寶雞
滑		姬姓，伯爵，亡於秦。	河南偃師
楊		姬姓諸侯國，亡於晉。	山西洪洞東北
郟		姬姓，又稱會，西周諸侯國，亡於鄭。	河南密縣一帶
管	叔鮮	姬姓，春秋時附屬天鄭，戰國時歸韓。	河南鄭州
遂		姬姓，西周封舜後人建。亡於齊。	山東寧陽北
戴		姬姓諸侯國，春秋時亡於宋。	河南蘭考一帶
申		姜姓，伯夷之後建國。亡於楚。	河南唐河西
州		偃姓，春秋時亡於楚國。	湖北監利
州		姜姓，都淳於，春秋時併入杞。	山東安丘東北
息		姬姓，侯爵，周初分封。亡於楚。	河南息縣
呂		春秋初亡於楚。	河南南陽
鄧		曼姓，亡於楚。	河南鄧縣
蕭	大心	子姓，春秋時宋國附庸，亡於楚。	安徽蕭縣
陳	胡公滿	妫姓，舜之後，都宛丘，亡於楚。	河南淮陽一帶
莒	茲輿期	西周分封的諸侯國，曹姓。亡於楚。	山東莒縣一帶
劉	康公	姬姓諸侯國。	河南偃師西
趙	烈侯	戰國七雄之一，都晉陽，後遷邯鄲。亡於秦。	山西、陝西、河北。
中山		春秋末鮮虞人建。亡於趙。	河北定縣一帶
匈奴		秦末匈奴族建。	大漠南北廣大地區
夫餘		西漢時夫餘族建。	松花江中游
柔然		北魏柔然族建，又稱茹茹，552 年併入突厥。	中國西北部
突厥		北朝時突厥族建，分東、西二部，亡於唐。	東至遼海，西至西海，南到阿姆河南，北過貝加爾湖。
吐谷渾		隋唐時鮮卑族建。	中國西北地區
高昌	詛渠無諱	北朝至唐時中國西北邊境地區政權，都高昌。	南至羅布泊以南，東至敦煌，西至龜茲，北鄰敕勒。
回紇		隋時鐵勒族建。	中國北部邊境一帶
吐蕃	松贊幹布	唐初藏族人建都邏娑。	中國西藏
渤海	大祚榮	唐時靺鞨族人建，亡於遼。	中國東北部
南詔		唐時蠻族人建，都太和，937 年併入大理國。	雲貴川一帶
大理		五代時以白蠻族為主建國，亡於元。	雲南及四川西南部
西夏		北宋時黨項族建，亡於蒙古。	中國西北部和內蒙古部分地區



第四章 中華民族發展初期的傳說

時間一天天一年年地流逝，到了公元前 27 世紀，中國大地上出現了許許多多大小不同的部落，這雖然沒有確鑿的證據來加以說明，還屬於傳說的事，其中甚於還帶有深厚的神話色彩，但傳說是包含有事實成分的，這和“三皇”、“五氏”的神話不同。

中國歷史上上的傳說時代，就是黃帝王朝時代，它是中國歷史上的第一個王朝，先後有五位帝王，史書上稱之為五帝，他們是黃帝和他四個子孫：顓頊、帝嚳、堯、舜。

《史記·五帝本紀第一》載：“黃帝者。少典之子，姓公孫，名曰軒轅。”又據有關文獻說，黃帝生於壽丘，長於姬水，因以姬為姓，居於軒轅之丘，因以為名，故黃帝又叫姬軒轅。和黃帝同時，黃河流域還有兩個強悍的部落：一個是正在沒落中的神農部落即炎帝部落，酋長姜檢罔，是炎帝神農氏的第 9 世孫；另一個是九黎部落，酋長蚩尤。炎帝、九黎和黃帝三大部落，彼此勢不兩立。

黃帝消滅了東夷蚩尤部落，南征北戰，第一次統一了中國大地上的大部分部落，原始氏族和民族，被尊為天子。我們中華民族的兩個遠祖炎帝和黃帝，都是十分偉大的人物。炎帝神農氏嘗百草育五穀馴六畜，為中華民族的繁衍生息創造了條件。而黃帝則為中華民族走向更高層的文明社會奠定了基石。黃帝在位一百年，在此期間，他發明了房屋、衣裳、車船、指南針、兵器、陣法、音樂、燒制陶瓷等等。還制定了舉世聞名的井田制。在黃帝時代，除了黃帝是個大發明家之外，還有許多人都有偉大的發明創造。黃帝的妻子嫫祖發明養蠶抽絲織綢緞，隸首發明算術，容成發明曆法，他頡發明文字，等等。據說蒼頡造字的那一天，天上像下雨一樣地紛紛落下許多穀子來，到了晚上，到處都可以聽到鬼神的哭泣聲。

天之所以萍許多糧食來，那是老天爺對人類的進步表示祝賀。而鬼神夜哭大概就是陰司裏的鬼神看到人間的美好而自歎弗如，於是悲從中來。

如果說盤古是中國人神話中的祖先，那麼炎帝和黃帝就是中國人真正的共同祖先。雖然這還缺乏足夠的史料來加以證明，但畢竟已得到中華民族的認同。塑造民族共同祖先的光輝形象，描述民族繁衍生息的根源來龍去脈，是從古到今所有中國人的一種民族認同意識，是所有炎黃子孫的共同心願，使每一個中國人都承認自己是炎黃子孫，並為自己是炎黃子孫而自豪。

黃帝活了一百五十二歲，死於公元前 2598 年。黃帝死後，他的兒子已摯繼位。已摯在位四十八年，於公元前 2515 年去世，不知何故，史學家不把他放在五帝之列，已摯死後，他的侄子顓頊繼位，顓頊是昌意的兒子，是五帝中的二帝。《史記·五帝本紀》雲：“帝顓頊高陽者，黃帝之孫而昌意之子也。靜淵以有謀，疏通而知事，養材以任地，載時以象天，依鬼神以制義，治氣以教化，潔誠以祭祀。北至於幽陵，南至於交趾，西至於流沙，東至於蟠木。動靜之物，大小之神，日月所照，莫不砥屬。”從這些記載看出，在顓頊統治的年代，中國的版圖已經北到幽州（今河北省北部及遼東一帶），南到交州（今廣東廣西南部及越南承天以北諸省），西到張掖居延縣（故城在今內蒙古額濟納旗東南）、東到東海（《海外經》：“東海中有山焉，名曰度索，上有大桃樹，屈蟠三千裏。”），而且四海升平，百姓安居樂業。

顓頊於公元前 2437 年去世，他的侄子帝嚳繼位，為五帝中的第三帝，也叫高辛氏。《史記·五帝本紀》雲：“帝嚳高辛者，黃帝之曾孫也。高辛父曰蟫極，蟫極父曰玄囂，玄囂父曰黃帝。……高辛先而神靈，自言其名。普施利物，不於其身。動以知遠，明以察微。朝天之義，知民之急。仁而威，惠而信，修身而天下服。……”帝嚳在公元前 2367 年去世，他的兒子姬摯繼位。姬摯是個暴君，在公元前 2358 年的一次政變中被殺，他也不在五帝之列。姬摯死後，他的弟弟唐部落酋長伊放勳繼位，即帝堯，是五帝中的第四帝。《史記·五帝本紀》雲：“帝堯者，放勳也，其仁如天，其知如神。就之如日，望之如雲。富



而不驕，貴而不舒。黃屬純衣，彤車乘白馬，能明馴德，以親九族。九族既睦，便章百姓。百姓昭明，合和萬國。”據《史記》中說，堯在位時曾派人測定出日月星辰的位置，然後制定出太陰曆法，計算出一年 365 天的差數，創立閏月制度。他還到處訪察有才能的人，發現虞部落首領舜德才兼備，經過長期考驗觀察，他把兩個女兒娥皇和女英都嫁給舜，年老時又把帝位傳給他那無才的兒子丹朱，而把帝位傳給舜。

堯在位一百年，這期間，中國大地發生空前的大水災。從公元前 2297 年起，老天一連下了九年的大雨，山洪暴發，連年河水氾濫成災，大地一片汪洋，餓死和淹死的人不計其數。堯派夏部落的首領鯀去治水，鯀用治理小河渠的方法去治理氾濫成災的大河流，到處修堤建壩，以其約束水勢。這種方法，當然是徒勞的，堤壩經不起洪水衝擊，不斷潰決，鯀花了九年工夫，毫無成效，洪水如故。堯的女婿舜向堯建議，鯀必須對治水失敗負責，於是鯀被處死。舜姓姚名重華，是個很富傳奇色彩的領袖人物。姚重華派鯀的兒子姁文命（大禹）去治水，姁文命率領一班有治水技術的人馬，到處逢山開道，疏通河流，把陸地上的水引到河裏，再把河裏的水引到海裏。經過十三年的努力，終於把洪水治服了。在這十三年間，他三過家門而不入，一心撲在治水工作上。

堯於公元前 2285 年將帝位讓給姚重華，就是舜帝。堯於公元前 2258 年去世，距他讓位二十七年。

《史記·五帝本紀》雲：“處舜者，名曰重華。重華父曰瞽叟，瞽叟父曰橋牛，橋牛父曰句望，句望父曰敬康，敬康父曰窮蟬，窮蟬父曰頊，顓頊父曰昌意。”重華是黃帝的第八代孫，是五帝中的第五帝。

帝舜姚重華是個有謀略而非常孝順的人，他的父親瞽叟是個瞎子，母名握登，早逝。瞽叟娶後妻，生子名象。儘管重華對父親和後母及弟弟都好到不能再好，但他的父親、後母、弟象全是些毒蛇般的小人。《史記·五帝本紀》雲：“舜父瞽叟盲，而舜母死，瞽叟更娶妻而生象，象傲。瞽叟愛後妻，常欲殺舜。……舜父瞽叟頑，母嚚，弟象傲，皆欲殺舜。舜順適不失子道，兄弟孝慈。”儘管舜的父母和弟弟都想殺他，但他並不計較，仍舊老老實實地耕田種地供養他們。他在曆山上耕田，曆山的人就把地讓他，他到雷澤去捕魚，雷澤邊上的人就留他居住。然而他的家庭卻充滿陰謀和殺機。家中每一個人都想殺死他，父親和後母想奪他的牛羊，弟弟想侵佔他的兩個美麗的妻子。他們想燒死他，還蓄謀將他填死在井底，但都被他識破並巧妙地逃脫了。一次，象起初以為舜一定死在井底了，就急急忙忙地跑舜的家，宣佈他的兩個嫂嫂已經是他的妻子了，並從牆上取下舜的琴彈起來。就是時，舜回來了，象大吃一驚，尷尬地說：“我想念你正想得憂愁呢！”儘管如此，舜對他的父親、後母和弟弟仍然友好如故。

正由於姚重華有那麼多的好品德，堯才把帝位讓給他。

中國人是炎帝和黃帝的後代，繁浩紛雜的中國“百家姓”，大都從五帝的後代繁衍派生而來。

第五章 中華民族姓氏源流

凡中國人均為炎黃子孫。我們偉大的祖國是世界上最古老的文明古國之一，是世界上最先使用姓氏的國家。姓氏起源的歷史源遠流長，姓氏在歷史上不僅是血緣的標誌，家族的徽章，還表現了門第思想，宗法觀念，是民族融合的表徵，這門古老的姓氏學，無疑是民族文化的主要組成部分。

一、中華姓氏的形成

（一）中華姓氏的產生：姓和氏在古代是有區別的，姓的產生遠比氏早，姓產生於有文字記載以前的母系社會，在母系社會中以女性為首領，女性首領姓什麼，她的子女也姓什麼，所以一般都帶有女字旁



的，如：姬、姜、姚……等。在這個歷史階段中，同姓人不可以通婚。另外姓氏與圖騰崇拜有關，圖騰是一個民族的象徵和保護神。如山、水、雲、河、牛、馬、羊、龍等，同一個圖騰的姓氏同樣不能結婚。

氏的產生：氏的產生在父系社會。如：伏羲氏、神農氏、軒轅氏等，他們都是父系社會中的英雄人物，如黃帝軒轅氏，原屬於“姬”姓部落的人。在夏、商、周以前姓氏分為兩家，女子稱姓，男子稱氏，這個歷史階段規定：“氏同而姓不同者可以通婚，姓同而氏不同者不可以通婚。”這就起到了“明血緣正姓氏別婚姻”的巨大作用，從而提高了人民素質，推動了社會進步與發展。

(二) 姓氏產生的幾個方面：姓氏主要來自四個方面：一個從土地和賜姓而來，天子就是賜性命氏的人。黃帝的二十五個兒子創設了十二個姓。如劉姓陶唐氏之後代封於劉地，其後裔以劉為姓。二是以出生地為姓黃帝生於壽丘，長於姬水，故以姬為姓。三是以封爵、官職為姓。楚莊王少子，作上官太夫，後代就以上官為氏。四是因事物或其他原因而得姓。漢丞相田知秋年紀大了，出入乘車，人稱“車丞相”。後人就以車為姓。葛是古姓，本來是琅琊諸縣人，後來遷居陽都，陽都本來有姓葛的，又搬去姓葛的，故葛的人多了，就用諸葛來區別他們稱呼，從此就有了複姓諸葛。由於部落的發展，人口的繁衍，分支逐漸繁多，姓氏名稱也大大增加，一姓可分成許多氏，一氏又繁衍更多的氏，所以姓氏都不是固定的，實際上姓氏合一或基本穩定，是自漢朝以後的事。秦滅六國不久，漢又統一天下，作為維繫周王室的宗法制度重要標誌的姓氏的有別制度，也隨著王室的徹底坍塌而消亡。至此，中國的姓氏才合二而一，或言姓，或言氏。實際上皆以男氏代姓了。這就表明，以後的子孫，都是男性血緣關係的繁衍，正如明代顧炎武在《日知錄》中所說：“自戰國以下之人，以氏為姓，黃帝以來之姓亡矣。”“姓名之稱，自太史公始混二而一”，姓氏便成為維繫傳統之紐帶，團結宗族之象徵，於是尊祖敬宗便成為幾千年來中國人的傳統美德，同時也是維護祖國統一的保證。如果一個中國人，連自己的先祖和父母都不敬愛和尊重的話，很難想像他會成為一個愛國主義者。

劉漢朝的“姓”與“氏”的含義，開始不像上古時期那樣嚴格區別，“姓”和“氏”也開始合二為一。

黃帝是古時期軒轅的首領（即現時的一個姓叫軒轅），為什麼黃帝姓軒轅呢？因為軒轅是天龍，它是一種善變的神異動物，能幽能明，能細能巨，能短能長；有角、有爪，能走、能遊、能飛的龍，並且具有興風降雨的能力，它春分而登天，秋分而潛淵。黃帝就是以這種威力無比的龍作為圖騰。黃帝擅長遊牧、耕戰，又善於團結其他部落。定居中原後，逐漸強大，形成二十五個部落分支，他與炎帝組成的統治部落的總首領，各個部落的人也都變成了炎帝和黃帝的後裔，以後不斷繁衍生息，產生了許許多多姓氏發，從源頭來講都是一個祖宗，一個姓氏，都是炎黃子孫，不是沒有道理的。

(三) 中華姓氏知多少：然而從古到今，中國人到底有多少姓氏，現存姓氏又有多少？由於歷代人口姓氏的不斷發展、演變，歷來說法不一。據明代學者顧炎武《日知錄》記載，上古三皇五帝時姓氏只有 22 個，加上五帝以外的其他姓，大約 50 個左右。漢代史遊所著《急就篇》僅列 160 個姓。唐朝林寶所撰《元和姓纂》所收姓氏達 1232 個。宋代鄭樵《通志·氏族略》所錄姓氏為 2255 個。邵思的《姓解》中收錄姓氏 2568 個。無代馬端臨的《文獻統考》中載錄姓氏，3736 個。明代王圻的《續文獻通考》著錄姓氏已多達 4657 個。明末清初凌迪知編撰的《古今萬姓通譜》有“萬家姓”之稱，可見我國古代姓氏之多。中國臺灣鄧獻鯨所編《中國姓氏集》收錄姓氏已有 5652 個。在今人竇學田所編撰的《中華古今姓氏大辭典》中，收錄古今姓氏已達 12000 多個。而比較權威的說法則是中國科學院遺傳研究所研究員杜若甫、袁義達根據全國第四次人口普查資料及中國臺灣 1970 年出版的《臺灣地區人口之姓氏分佈》一書，進行統計研究，編撰出版的《中華姓氏大辭典》中，確定中華民族的姓氏多達 11969 個，其中單字姓 5327 個、雙姓字姓 4329 個、三個字以上姓氏 2313 個。目前仍在通用的漢姓約 3000 多個。2008 年 1 月華夏



姓氏研究會會長趙啟儒說 24000 個，通用的 4100 個。

根據袁、杜二人隨機抽樣調查，在全國諸多姓氏中以王、李、張、劉四姓人口最多，總人口達 3.5 億。占漢族人員 1% 以上的姓氏有 19 個，依次是：王、李、張、劉、陳、楊、趙、黃、周、吳、徐、孫、胡、朱、高、林、何、郭、馬。同時根據人口的多少排出了位居前列的 100 個大姓，排在 19 姓之後的 81 姓為：羅、梁、宋、鄭、謝、韓、唐、馮、於、董、蕭、程、曹、袁、鄧、許、傅、沈、曾、彭、呂、蘇、盧、蔣、蔡、賈、丁、魏、薛、葉、淨、餘、潘、杜、戴、夏、鐘、汪、田、任、姜、範、方、石、姚、譚、廖、鄔、熊、金、陸、郝、孔、白、崔、康、毛、邱、秦、江、史、顧、侯、邵、孟、龍、萬、段、雷、錢、湯、尹、黎、易、常、武、喬、賀、賴、龔、文。祖國的寶島臺灣，雖然長其懸隔海外，但當地居民多為閩、粵二省移民後裔，在二千二百多萬人口中，漢族占 99% 以上。其人口姓氏的排列依次為：陳、林、黃、張、李、王、吳、劉、蔡、楊、許、鄭、謝、高、洪、丘、曾、廖、賴、徐、周、葉、蘇、莊等，它們體現出祖國大陸同源、同根的歷史淵源和文化情結。

(四) 姓產生的特點：泱泱大國，億萬蒼生，這數以萬計的古今姓氏中，有的相沿承襲，沿用至今；有的曇花一現，自生自滅也有的遭逢變故，改姓冒姓；還有的姓隨人意，應運而生。這些姓氏千奇百怪，五花八門，乍一看，似乎頭緒繁多，龐雜無序。但若追根溯源，分門別類，即發現如此眾多的古今姓氏，姓源明晰，類別井然。經過歷代專家學者整理研究，姓氏學已成為專家研究人類姓氏起源、繁衍變遷、地理分佈及其社會功能的專業學科。它可將繁雜眾多的古今姓氏，條分析縷，歸併為若干門類。

- | | | | |
|-----------|----------|-----------|--------------|
| 1、以圖騰為氏。 | 2、以國為氏。 | 3、以郡為氏。 | 4、以地為氏。 |
| 5、以族為氏。 | 6、以官為氏。 | 7、以序為氏。 | 8、以爵為氏。 |
| 9、以名、號為氏。 | 10、以諡為氏。 | 11、以技藝為氏。 | 12、以德行為氏。 |
| 13、以封邑為氏。 | 14、以物為氏。 | 15、以住所為氏。 | 16、賜姓、冒姓、改姓。 |
| 17、諸種複姓。 | 18、其他姓源。 | | |

中國姓氏龐雜繁多，姓氏來源千奇百怪。

如古代有一種“吹律定姓”的特殊方式。《白虎通·姓名篇》說：“古者對人吹律定姓，以記其族。”因古代母系氏族社會，人多知其母而不知其父，“有同祖而異姓，有同姓而異祖”，或因避仇改姓等，相互錯雜。為區分族別，故有“吹律定姓”之法，即依據古代韻律而姓氏。如《漢書·京房傳》記載：“房本姓李，推律自定為京騰。”

此外，有以古都名為氏者，如少昊建都於青丘，後人有青丘氏；黃帝建都於有熊，後人有熊氏；周故都在岐，子孫留居者，稱為岐氏。也有以古朝代為氏者，如夏、商、周、秦、漢等。還有以鄉為氏、以亭為氏、以姓為氏，少數民族與漢族混性，簡化改姓等多種姓源，紛繁複雜，難以一一列述。

(五) 中國的姓氏來源及其類別，雖然千頭萬緒，五花八門，從現代生活的角度和科學體系看，可歸納為四大特色：

第一，地域性。以人類出生，居住，生活的地方為姓氏來源。如以國為氏、以邑為氏等即屬此類。

第二，紀念性。以先祖或部族的圖騰、名牌、徽號諡號為姓氏來源。如以字為氏、以技藝為氏、以事為氏、以爵為氏等屬此類。

第三，職業性。以先祖所從事的工作、官職、技藝等作為姓氏來源。如以官為氏、以技藝為氏、以事為氏、以職為氏等皆屬此類。

第四，歷史性。先祖或部族的圖騰崇拜或與生活、生存發展緊密相關的古老的姓氏及少數民族的姓氏，大多屬於此類。

隨著人類社會的文明進步和人口的繁衍增長，姓氏日益增多，姓源也日益繁雜，甚至發展到“姓隨人便”的程度。如在革命戰爭年代，地下工作者改用化名；一些著名作家的藝術工作者取用藝名；獨生



子女成婚後，兼用夫妻雙方姓氏為後代取名等。另外，涉外婚姻中兼用中外姓氏者也比比皆是。凡此種種因素必然導致中國姓氏日益豐富多彩。

中國姓氏雖然源遠流長，但歷代由於受到地域、交通、通訊等多方面的限制人們很難全面的瞭解和調查各個姓氏族情況，也難以做出全國性的統計。因此雖然歷代都有專人、專著整理這方面的資料，但大部分停留在姓氏的多少及部分姓氏的起源方面。姓氏文化在文字學、歷史學、民俗學、心理學、教育學、民族學以及政治、經濟、宗教等學科中的歷史作用和社會功能，尚有待於進一步發掘、整理和系統研究。

中國姓氏歷經數萬年演繹、發展，內涵豐富，異彩紛呈。隨著朝代的更替、民族的融合，不少姓氏已湮沒在歷史的長河中，一此新的姓氏則在時代的進程中產生。在從古到今的數萬個姓氏中，有不少稀奇古怪的奇僻姓氏，若稍加收集，分門別類，則情趣盎然，回味無窮。現擇其要者簡述如下：

1、代表數字的姓氏有：

一、二、三、四、五、六、七、八、九、十、壹、貳、三、肆、伍、陸、柒、捌、玖、拾、零、百、千、萬等。

2、表示時令、節氣、氣象的姓氏有：

春、夏、秋、冬、陰、陽、日、月、年、歲、季、時、分、秒、風、雲、雷、電、雨、雪、冰等。

3、表示方向、方位的姓氏有：

東、南、西、北、上、下、左、右、前、後、高、低、東方、西門、北宮、南郭等。

4、表示各個歷史朝代的姓氏有：

夏、商、周、秦、漢、晉、魏、蜀、吳、梁、齊、陳、隋、唐、宋、元、明、金、清等。

5、表示中國各省、市、自治區地名簡稱的姓氏有：

京、津、滬、冀、魯、豫、黃、皖、晉、桂、湘、鄂、閩、川、浙、甘、寧、陝、吉、遼、黑、臺等。

6、表示中國各民族稱謂的姓氏有：

漢、滿、蒙、回、藏、苗、彝、侗、瑤、白、黎、土、羌、怒、壯等。

7、表示各行業的姓氏有：

工、農、商、學、兵、藝、師、陶、鐵、醫、幹、戰、藥、屠等。

8、表示各種顏色的姓氏有：

赤、橙、黃、綠、青、藍、紫、紅、黑、白、灰、烏、丹、朱等。

9、表示天干地支的姓氏有：

甲、乙、丙、丁、戊、己、庚、辛、壬、癸、子、醜、寅、卯、辰、巳、午、未、申、酉、戌、亥等。

10、表示五行、五常的姓氏有：金、木、水、火、土、仁、義、禮、智、信等。

11、表示五音、五金的姓氏有：宮、商、角、徵、羽、金、銀、銅、鐵、鉛等。

12、表示六畜、四獸的姓氏有：牛、馬、豬、羊、狗、雞、龍、鳳、鶴、麟等。

13、表示五嶽、江河的姓氏有：泰、華、恒、衡、嵩、江、河、湖、海等。

14、表示五穀、百果的姓氏有：麻、黍、稷、麥、豆、桃、李、杏、梨、果等。

15、表示“歲寒三友”及花草四君子的姓氏有：松、竹、梅、蘭、菊等。

16、表示人倫、親屬的姓氏有：祖、宗、父、子、公、孫、叔、伯、老、娘、姑、姐等。

17、表示人體部位的姓氏有：頭、骨、耳、目、口、舌、齒、膽、足、皮、毛等。

18、表示動物屬類稱謂的姓氏有：熊、狼、虎、蛇、蟲、魚、雞、鴨、鵝、牛、馬、驢、貓、鹿等。

19、表示以官職為姓的有：王、公、侯、伯、尉、司馬、司徒、督、尹、卿、相等。

20、表示因罪受貶或地位物、卑微的姓氏有：殺、死、醜、打、罵、不、黥、虺、鱗等。



除上述各種奇異古怪的姓氏外，有相當一部分姓氏文字生僻，筆書繁雜，難寫，難讀，甚至連字典上都難以查找。此外，還有姓氏為多字姓（三字以上），剝利耶加工、唐兀烏密氏、矢黎婆羅氏、胡右口引氏、自死獨膊氏、禿魯八歹氏、抽兒擦歹氏、乞失迷兒氏、主兒赤臺烏祜氏、葡顏勒多伯臺氏等，這主要是少數民族的姓氏。也有的姓氏出自偶然，頗有奇趣。如有的給最後出生的兒子命氏為“尾生氏”；周穆王因寵姬早卒，哀痛不已，改稱其族為“痛氏”；春秋時晉大夫趙衰待人熱誠，如冬日之溫暖，遂被稱為“冬日氏”；漢代有個人因不知自己的姓氏，乾脆以姓為姓，稱為“姓氏”……

由於中國姓氏形色繁雜，異彩紛呈，稀奇怪僻的姓氏很多，明代以來，就出現了專收此類姓氏的專著，如明代的《希姓錄》、《奇姓通》，清代的《希姓補》等。另外《清稗類鈔》一書中，也集有清代稀有姓氏 1348 個。

最新出爐的重慶 10 大罕見姓氏：其中“醋”、“輸”、“活”、“報”、“什”，這五個姓，在重慶市只有 1 人；“脫”、“盆”、“二”以各 3 個人姓，緊隨其後“贏”、“少”分別有的個人姓而排名最後，之前的“產”、“存”、“油”、“鹽”等姓則無奈被擠出排名。華夏姓氏研究會王研究員說這裏有些姓他從未耳聞。這 10 個姓排名 10 大罕見姓氏當之無愧。據王研究員介紹我國的常用漢字 4000 個左右，而且前存在的姓氏也是 4000 多個，數字、方位、行業、地名都有人姓。由此可見每個漢字都可能成為姓氏。（重慶時報 07.3.8 號）

二、中華少數民族

中國是一個統一的多民族國家，由 56 個兄弟民族組成，其中漢族人口最多，約占全國人口總數的 94% 左右，其他 55 個少數民族的人口數量多少不等，相差很大。各兄弟民族在締造統一的多民族國家的歷史進程中，不斷開展經濟上的聯繫和文化上的交流，不同的政治制度彼此影響，繁多的姓氏制度互相滲透。在我國 55 個少數民族：滿、蒙、回、藏、維吾爾、苗、彝、壯、布依、朝鮮、侗、瑤、白、土家、哈呢、哈薩克、傣、黎、傈僳、佤、侖、高山、拉祜、水、東鄉、納西、景頗、柯爾克孜、土、達斡爾、羌、布朗、撒拉、毛南、仡佬、錫伯、阿昌、塔吉克、普米、怒、烏孜別克、俄羅斯、鄂溫克、德昂、保安、裕固、京、塔塔爾、獨龍、鄂倫春、赫哲、門巴、珞巴、基若。姓氏制度完備的約有 40 個世族，有名無姓的約十幾個。少數民族所占人口比例雖然不大，僅 6% 左右。但擁有的古今姓氏卻十分繁多。在我國歷史上先後出現的 12000 多姓氏中，約有 2000 個左右來自少數民族，占中華姓氏的六分之一，是中華姓氏的重要組成部分，使中華姓氏蘊涵了濃厚的民族特色。民族交融，“胡漢互化”，是中華姓氏發展中不可缺的重要環節，也是中華姓氏相容並包多元一體化的精髓所在。

“夷夏交融，胡漢互化”是中華姓氏發展、演變的歷史軌跡，也是中華姓氏的一大特色。歷史上每一次民族交融，都促進了中國社會歷史發展的進程，也極大地豐富了中華姓氏的內涵。先秦時代中國人自稱華夏族，這裏的“中國二字是狹義的地域概念，專指中原地區，中國周邊的地區被稱為四夷”，即“東夷、北狄、南蠻、西戎”。中原華夏族與“夷、蠻、戎、狄”四族構成了以地域方位、民族特徵劃分的五大民族集團。但據文獻記載，夷、蠻、戎、狄均為炎黃二帝後裔，同是炎黃子孫。“漢族”這個名稱是漢朝以後才產生的叫法，它特指使用漢語，具有共同地域、共同文化傳統、風俗習慣的民族，是中華民族人口最多、分佈最廣的一支。今天的漢族實際上已在數千年歷史的發展進程中融入了先秦五大民族集團的成分。漢族姓氏文化發展的過程，也是我國歷史上各族不斷融合的歷史。

中國幅員遼闊，人口眾多，是一個多民族融合的大家庭。除漢族之外，目前 55 個少數兄弟民族中，姓氏制度較為完備的，即有名、有姓的氏族約 40 個，如回族、壯族、滿族、土家族、朝鮮族等；有名無姓的少數民族大約十幾個；還有一部分民族採用連名制形式，如彝族。



我國少數民族的姓氏，一般出現時間較晚，隨意性較大，形式繁多，內容豐富，為世界各國所少有，具有濃郁的地域特點和民族特色。

三、中華姓氏的分佈

古往今來，出現過的中華姓氏約有 15142 個；當今在通用的中華姓氏約有 3050 個。目前，究竟有多少人在使用中華姓氏？是只有漢族人使用嗎？少數民族使用不使用？是只有中國人使用嗎？外國人是否有人使用？是只有在中國通用嗎？在其他國家是否通用？問題並不複雜，情況卻不簡單；答案可以探求，想有個準確數字卻難上加難。全國漢族人口為 116893.56 萬人。截止 2001 年年底，全國總人口為 127627 萬人（不含港澳臺），其中漢族人口約占人口的 91.59%，達到 116893.56；少數民族人口約占總人口的 8.41%，達到 10733.43 萬人。上千萬人口的姓氏有：王 9288.1 萬人占總人口的 7.25%；李 9207.4 萬人占總人口 7.19%；張 8750.2 萬人占總人口 6.83%；劉 6994 萬人占總人口 5.38%；陳 6500 萬人占總人口 5%；楊 4004 萬人占總人口 30.85%；趙 29.77 萬人占總人口 2.295%；黃 2899 萬人占總人口 2.235%；周 2756 萬人占總人口 2.12%；吳 2655 萬人占總人口 2.05%；徐 2158 萬人占總人口 1.66%；孫 2002 萬人占總人口 1.54%；朱 1638 萬占總人口 1.26%；高 1573 萬人占總人口 1.21%；林 1521 萬人占總人口 1.17%；何 1521 萬人占總人口 0.86%；馬 1356 萬人占總人口 1.05%；胡 1300 萬人占總人口 1%；羅 1118 萬人占總人口 0.86%；梁 1092 萬人占總人口 0.84%；宋 1053 萬人占總人口 0.81%；鄭 1014 萬人占總人口 0.78%。

按人口數量多少往下排列的姓氏是：謝姓 936 萬人，韓姓 884 萬人，唐姓 845 萬人，馮姓 832 萬人，於姓 806 萬人，董姓 793 萬人，蕭姓 767 萬人，程姓 741 萬人，曹姓 741 萬人，袁姓 702 萬人，鄧姓 702 萬人，許姓 702 萬人，傅姓 663 萬人，沈姓 650 萬人，曾姓 650 萬人，彭姓 637 萬人，呂姓 611 萬人，蘇姓 611 萬人，盧姓 611 萬人，蔣姓 611 萬人，蔡姓 598 萬人，魏姓 546 萬人，賈姓 546 萬人，丁姓 546 萬人，薛姓 546 萬人，葉姓 546 萬人，閻姓 533 萬人，餘姓 533 萬人，杜姓 520 萬人，戴姓 507 萬人，夏姓 507 萬人，鐘姓 507 萬人。

人口在 200 萬以上的姓氏還有：汪、田、任、姜、範、方、石、姚、譚、廖、鄔、熊、金、陸、郝、孔、白、崔、康、毛、邱、秦、江、史、顧、侯、邵、孟、龍、萬、段、雷、錢、湯、尹、黎、常、武、喬、賀、賴、龔、文。全國少數民族人口中使用漢姓的約有 8800 萬人。全國少數民族人口為 10733.34 萬人，從 56 個民族共同組成中華民族大家庭的角度講，各個少數民族獨有的姓氏和已經漢化的姓氏均屬中華姓氏的範疇，然而權以漢化的來概算會更妥當。

一直使用本民族姓氏的如維吾爾族有 721 萬人，藏族有 459 萬人，哈薩克族有 111 萬人，柯爾克孜族有 14 萬人，塔吉克族有 3 萬人，烏孜別克族有 1.4 萬人，俄羅斯族有 1.3 萬，等等還有一些民族。這些民族中一般按民族習慣使用姓氏，但其中也有人因種種原因使用本民族姓名的同時，另起一個漢族姓名，成為雙重姓氏。

大多數的少數民族，姓氏漢化非常普遍。歷史上的幾次疆域統一、幾次戰爭、幾個興盛朝代漢文化與少數民族文化的衝突融合、幾次人口遷徙及其婚姻，是少數民族姓氏漢化的主要原因。秦始皇統一中國也統一了中華、東夷、荊蠻、百越、三苗五個族系，促成了各民族之間的大融合。西漢漢武帝賜匈奴休屠王姓金。匈奴人紛紛棄本姓改漢姓，劉、荀、喬、康等姓都有一些分支源於少數民族。北魏時孝文帝本為鮮卑族，下令族人改成漢姓，自己的“拓跋”改為元，把達奚氏改為奚氏，賀賴氏改為賀氏，獨



弧改為劉氏，有 144 個鮮卑姓改為漢姓。唐朝盛世自有外邦異族前來朝貢，國姓李氏被冠於異幫首領原名之前以示尊榮，族屬士民爭相效仿。五代十國時的少數民族國君皆是少數民族，後唐李存勳、後晉石敬瑭、後漢劉知遠其姓名上已未見祖籍印痕。金代完顏氏主動改成王姓，朝野聞風而動，至今有 31 姓換成漢家招牌。漢文化強大的生命力迫使元末統治者從化，既有大批蒙古族人從此定居內地而漢化，也有少數漢人追隨皇室返回漢北草原而蒙化，形成蒙中有漢、漢中有蒙的趨勢。明朝朱元璋是大賜外族人以漢姓，繼而下詔命外族人改用漢族人，改用漢姓賜本無姓氏的傣族的貴族為刀姓，任用維吾爾族的哈巴十平定湘西土司叛亂功成賜翦姓，促使回族人依經名譯音取漢姓一穆罕默原譯馬哈漢德——而出現馬姓人數在回族中占絕對多數。滿族深受漢文化影響，清朝初期就有不少人改成漢姓，或多音節改為單音節、或在原名中取諧單、或意譯，如董鄂氏改董氏、佟佳氏改為佟氏，如瓜爾佳氏改為關氏、布爾察氏改葡氏，如阿古占是響雷的意思是而改雷氏，滿族八大姓在關內成員基本上改為姓金、王、佟、關、馬、勃、舒、齊、富、那、費、郎、溥等。雍下皇帝還要求按漢名的字輩方式為後代起名字，到末代皇帝溥儀的溥是第七代。聯姻是漢傣通婚出現固姓、劉姓，漢瑤婚出現馮姓，漢族男子做瑤家招郎婿的後代為謝、牟、譚等。

姓氏基本漢化或相當一部分漢化的少數民族，大致有：壯族 1548 萬人，滿族 982 萬人（關內關外邊有沒漢化的），回族 860 萬人，土家族 570 萬人，苗族 739 萬人，蒙古族 480 萬人（還有沒漢化的，有的是雙重姓氏），瑤族 213 萬人，朝鮮族 192 萬人，布依族 254 萬人，白族 159 萬人，黎族 111 萬人，哈尼族 125 萬人，侗族 251 萬人，傣族 162 萬人，等等。

港澳臺人口為 2955 萬人。據 2001 年年底資料表明，香港人口為 672 萬人，澳門人口為 43 萬人，臺灣人口為 2240 萬人。臺灣人口中 98% 為漢族人，臺灣人前三十名大姓為：陳、林、黃、張、李、王、吳、蔡、劉、楊、許、鄭、謝、郭、賴、曾、洪、邱、周、葉、廖、徐、莊、蘇、江、何、蕭、羅、呂、高。

分佈在五大洲華人、華裔約有 3650.35 萬人。國內某機構統計亞洲（中國及港澳臺除外，下同）有華人 2817.57 萬人，印尼 731 萬人，泰國 610 萬人，馬來西亞 528 萬人，新加坡 229 萬人，越南 190 萬人，菲律賓 220 萬人，緬甸 200 萬人，日本 17 萬人，印度 13 萬人等。臺灣某機構統計亞洲華人有萬人，據國家統計的數目與前述有出入但大體一致。

國內某機構統計非洲有華人約 13.68 萬人。臺灣某機構統計 13.2 萬人，南非 4 萬人（南非金礦開採史早有華人前去淘金的記載），毛里求斯 3 萬人，馬達加斯加 2.8 萬人，留尼旺 2.5 萬人等。

國內某機構統計歐洲有華人約 161 萬。臺灣某機構統計有 95.5 萬人，英國 27 萬人，法國 22 萬人，荷蘭 13 萬人，德國 10 萬人等。

國內某機構統計大洋洲有華人約 57.06 萬人。臺灣某機構統計有 63.1 萬人，澳大利亞 44 萬人，新西蘭 13.5 萬人。國內某機構統計美洲有華人約 357 萬人。臺灣某機構統計有 595 萬人，美國 290 萬人，加拿大 111 萬人，秘魯 130 萬人，巴西 14 萬人，巴拿馬 12 萬人等。

亞洲的華人、華裔不少是客家人，許多代遷去的、因戰爭留下的、因社會原因出走的、投親靠友、出洋經商的等各有其故，但有一共同點，都是中華子孫，仍然用中華姓氏（有一部分雙重姓氏，另取一個當地民族當地語言的名字）。歐、美、大洋洲及非洲的華，留學、經商的居多，容易洋化一點，但老祖宗難忘，大多是洋名用在洋、中名用在中，無非見同胞是王喬治。見洋人是喬治王罷了。使用中華姓氏的一些國家的人口約 14846 萬人。主要指與中國歷史、文化、民族、區位等方面有緊密聯繫的國家。新加坡人口的 76% 是華人，華語華文是官方文字語言之一，姓氏本來就是中華姓氏，當地民族也懂也通用中華姓氏。馬來西亞、泰國、緬甸、等人口中華人比例少一些，但都有華語廣播電臺、華文報刊，華僑聯合



會、華人商會、某個姓氏的尋根問祖聯誼會處處可見。

我們知道，朝鮮人、韓國人、越南人一直在使用中華姓氏，儘管語言、文字各異，但金正日、金大中、範文同……這些名字是原汁原味的中國姓名，當然不見得全部人口在使用。公元二、三世紀，中國漢字傳入朝鮮半島被廣泛使用，到十五世紀朝鮮世宗大王執政才創造了韓語字母，目前朝鮮人、韓國人的姓名譯過來大多與我們的姓氏同屬中華姓氏，金、李、樸、崔為四大姓氏。越南家族姓氏 140 個，其中只有 30 個源自越南語，大部分來自中國，常見的有阮、潘、範、陳、黎、孔、戶、童、陸、蘭等。

朝鮮人口為 2214 萬人，韓國人口為 4764 萬人，越南人口為 7868 萬人。如果加上雖不是人人叫中國名字、但在交往中既懂又用中國名字的新加坡、泰國等國的人口，數量就更大了。前邊直接使用中華姓氏的主體部分、間接使用和一定區域內通用中華姓氏的重要部分的數字合在一起是 147144.91 萬人。這只是在雖已詳盡統計、佔有專項資料極為有限的情況下得出的大致數字，筆者自知雖已準確，但說有 14 億人在使用中華姓氏應不誇大。

因學習中文、熱愛漢學、參與中國友好活動的外籍人使用中華姓氏的人數難以統計。不少國家高等學府的漢學研究者，大多起一個中國名字，如美國耶魯大學歷史系的白彬菊教授，如來華落戶的洋專家，如外國來華留學生，如外國設立的對華友好組織的工作人員，如許多國家的中文翻譯人員等，他們有的對中華文化有興趣，對中華姓氏情有獨鐘，起個漢化的名字來抒發情感，豐富閱歷、增添智慧，這樣的例子並不少見。

四、當代姓氏形態及發展狀況

當代中國姓氏形態：據報載：江蘇蘇州出了個姓“點”的小孩兒，這個孩子既是父系的獨生子女，也是母系的獨生女，爺爺、奶奶與外公、外婆都希望能跟他們姓。於是外公拿出了最佳方案，取新姓一“點”。其理由是：姓名本是一個人的特定符號，突破傳統姓氏是完全可行的；“點”字有四點，分別代表全家四個姓，上面的“占”字，則表明這個孩子為。全家四姓共同佔有”。

另據 2007 年 8 月教育部召開的《中國語言生活狀貌報告》新聞發佈會介紹：據 2006 年調查，全國姓氏有 2.3 萬個，其中 129 個常用姓氏占總人口的 87% 姓名結構已逐漸發生變化，出現了四個字以上的姓名，還出現了“奧斯銳娜王”等極端個性化的名字。”

按照中國人的傳統定勢，姓是祖先所傳，名是父母所授，名字不舍意，或可自取一個，但這個姓是萬萬不能變更的。但是，時代畢竟不同了。中國的姓氏制度自先秦發展至今，已經發生了深刻的變化，呈現出既不同於傳統模式而又與傳統有着密切聯繫的新形式。

姓氏觀念開始淡化：按照傳統觀念，姓氏代表的是家族、宗親、血緣。中國傳統文化強調的是共姓至上的群體原則，傳統社會形成了一套君君臣臣、父父子子的倫理綱常，姓與祖宗、群體密切相聯，只有那些不孝子孫或被宗族除名出族的人才會改變自己的姓氏。歷史上有的家族改姓，總有着出於萬不得已的原因。在中國人的眼裏，姓是“傳宗接代”的標誌，具有強烈的生命血緣意識，孩子跟誰姓，就意味着他是誰家的後代。直到現在，我們還可以聽到夫婦因子女跟誰姓而引起爭吵甚至上法院的事情，當然這種情況正在減少，現在更普遍的是家族觀念的劇變導致姓氏觀念淡化。

家族觀念的劇變是因家庭結構的變化所致。在當今中國，像曹雪芹筆下《紅樓夢》中的賈府、巴金筆下《家》中的商家那樣“四世同堂”、“五世其昌”的傳統大家族早已解體，由一對夫妻和婚子女組成的“核心家庭”已成為當今家庭結構(主要在城市)的主要成分，幾千年來以男子為家庭中心的傳統觀念在逐漸



淡化。必然促使宗族觀念淡薄，同一姓氏的房族內依親疏遠近和長幼輩分來界定尊卑的萬式已顯然失去了效力。獨生子女家庭普遍增多，使親族間的關係網大為簡化。在這種社會生活的急劇變動下，傳統的姓氏觀念產生了根本性動搖，這表現在：

子承父姓的習俗已發生變化，子女可以從父姓，也可以從母姓，或以父母合姓作為名字，有的甚至另取一個新的姓。

現代社會勿論姓氏，勿論性別，勿論門第，勿論家族，只有職務之分，而無尊卑之別；“姓”，“名”合一的趨勢歪在開始。例如，有的作家、藝術家長期使用固定的筆名、藝名，正原名卻被淡忘了。筆名可能是一個辭彙，例如，李蕭甘的筆名叫“巴金”，到底是姓巴名金，還是就叫巴金，人們對此都不會深究。

而隨着社會發展，我們的姓氏制度還將繼續發生變化。

姓氏分佈不平衡，大姓人口爆炸：中國古今使用的漢字姓氏，多達兩萬餘個。但由於數千年的歷史發展演變，各民族之間的文化交融，古今大量姓氏已經廢棄不用，表現為姓氏扁字單調、大姓人口比例龐大等現象。我國目前使用的漢字姓氏約為3600個，而在漢民族申有87%的人僅用了100個常用姓氏。在這100個姓氏中。王、李、張、劉、陳、楊、趙、黃、月、吳、徐、孫、胡、朱、高、林、何、郭、馬等19個大姓的人口卻占了漢族人口的55.6%而在這19個大姓中，居於前三位的李、王、張三個“超級大姓”則占了漢族人口的22.4%況這就是說全國約有2.5億的人只用了這三個姓。

大姓之所以“人滿為患”，這是長期的歷史積澱造成的。首先這些大姓在歷史上往往就是“國姓”（帝王之姓）或是世族望姓，人口一直較多。如曾為“國姓”的：劉、李、趙、朱。光此四姓所立漢、唐、宋、明四朝，計為1301年，就占了自西周共和元年（前841）中國歷史的文字記載開始獲得保存迄今（前841-2009）共2850年的歷史時代的46%。這四姓對於中國歷史、中國姓氏史的影響可謂大矣！

19個大姓申的其他姓氏。也多為“帝王之姓”或望姓大族，人口也特別多。再加上通過賜姓，有不少別的姓氏（如漢、唐、明三代帝王曾大規模賜姓）改為帝王之姓。另外，還有不少人出於各種原因，也紛紛改為這些“人多勢眾”的望族。直到今天，仍有一些姓氏，主要是少數民族姓氏，還在改從這些大姓。經過歷史的長期累積，今天大姓人口“爆炸”。

少數民族建氏變遷：我們中華民族是以漢族為主體，由各少數民族經過長期交融匯合形成的。在民族文化交融過朝程中，許多少數民族逐漸接受了漢文化的影響，將本民族原有的姓名改作漢族的姓名形式。

1981年出版的《新編千家姓》共收集了單姓、複姓3100個，裏面沒有三字以上的姓了。

從前滿族有“八大姓”之說，現在這八大滿姓已全部漢字化：俗佳氏改為“佟”，瓜爾佳氏改為“關”，馬佳氏改為“馬”，索綽羅氏改為“索”，齊佳氏改為“齊”，富察氏改為“窩”，納喇氏改為“那”，鈕祜祿氏改為“郎”。

隨着邊疆建設的開發與民族文化的交往。少數民族新生代取作漢字姓名的現象遞增，至今，已有不少少數民族少年的“姓——名”形式幾與漢族無異。以至於本民族祖先的姓名制，在年輕一代已不暇致詳了。

對未來中華姓氏的觀察與思考：首先，現代社會生活諸種因素促成了中國人姓氏觀念的淡化。這似乎已是一種不可避免的趨勢，“姓氏”合一的現象今後也還會繼續發展。但是，作為中國文化數千年歷史與傳承的姓氏無論如何不會消亡。中華姓氏的悠久綿長與豐富內涵，中華姓氏所體現的中華民族的人生觀、自然觀、價值觀、審美觀。以及所體現的中國文化的統一性、連續掛、人文精神與對民族、對故土的亲和感和認同感等。這在世界各民族的姓氏中都是獨一無二的。中華姓氏必將伴隨着中華文化的發展而生生不息，綿綿流長。當然，姓氏的表現形式與觀念或許還會有改變。此外，從姓氏的實際價值權



言，姓氏也是不會消失的。雖然法律認可公民有改變姓名的權力，但是，這種改變決不是隨心所欲，必須按照有關規定辦理一定的法律手續。因為作為人的個體象徵的確定專名的姓名，具有約定俗成的專一性、與永久性；人的姓名一經戶籍機關登記，就成為公民的一項重要的不可侵犯的人身權利，具有法律上的嚴肅意義。其次，從優生學的觀點來看，姓氏的使用也是絕對需要的。如今，近親結婚往往發生的交通閉塞、文化落後的遍遠鄉村，這些地區也往往是同姓聚居幾代、幾十代。除其他措施外，同時，同莊採取“同姓不婚”（這些同姓的血緣常常十分相近，不出五代）即為既方便科學的一種手段。

再次，劉字不要簡化。簡化字的使用是我國文字改革的重要內容，但國家在公佈簡化字的同時，也提出姓氏可以不簡化。然而這一重要原則並未引起人們重視，以至在社會上姓氏普遍被簡化，甚至隨意簡化，造成姓氏混亂。例如蕭與肖、雪與雲、修與脩、種(zhǒng)與种(chǒng)、後與后、涂與塗、万與萬、於與于、干與幹、谷與穀、黨(zhāng)與党(dāng)等；這幾組姓氏不應簡化，一簡化就等於改了一個姓。尤其是將傅、詹、潘、戴、蔡隨意“簡化”成付、占、泮、代、菜，就更沒有道理，既混淆姓氏，又亂用簡化字。

（錄自2009年8月24日，《浙江日報》）

五、中華萬姓同根

我國姓氏源於母系氏族社會的圖騰崇拜，距今已有六千多年歷史，是世界上使用姓氏最早的國家。

中華民族的尋根意識甚於世界上任何其他民族。全世界的華人無論何時，無論何地無一不把自己的姓氏和家譜視作生命之根，血脈之源。尋根問祖是海外華裔在異國他鄉求生存、謀發展的精神支柱，也是中華民族的傳統美德。因此，全球華人掀起了愛國敬祖的尋根熱潮。

姓者，根也，種族最初之根本也。究竟誰是中華民族的姓氏始祖？盤古開天地，使人類見光明；有巢氏，構木為巢，使人類避免猛獸的侵害；遂人氏，鑽木取火，使人們有了熟食，這些古人對人類雖然貢獻很大，但都沒解決姓氏問題，查遍古書均無姓氏隻字記載。唯有太昊伏羲氏，解決了姓氏問題。各家史書的記載：《帝王世紀》：“庖犧氏，風姓也……”；《竹書紀年》；太昊伏羲氏“以木德王，為風姓”；《綱覽易知錄，太昊伏羲氏》：“上古男女無別，太昊始制嫁娶，以麗（偶數）皮為禮。正姓氏，以重人倫之本，而民始不瀆。”在地方誌書上和各姓古老的族譜中，亦有充分的反映：《陳州府志》、《淮陽縣誌》都記載：太昊伏羲氏成紀（甘肅省天水市）人也。風姓，以木德繼天而王，都宛丘（河南省淮陽縣），葬於陳（即淮陽肢太昊陵）。宛丘古城址已被發掘。宛丘古城址、太昊陵廟，現為國家級文物保護單位。另據徵集到幾百部王氏、陳氏族譜、宗譜、家譜中，有相當一部分均登載了姓氏始祖太昊伏羲氏的傳略。

福建省奎峰陳氏族譜，宋朝名人陳祥道的序中寫道：“謂陳以伏羲為一世祖，三十三世至舜，五十四世至胡公滿……”居部落首領的太昊伏羲氏，首倡正姓氏自姓為風，人們開始有了代表自己的符號；制嫁娶始有家庭，肇基了人倫之本，這在人類發展史上，是個劃時代的創舉。風姓，在中國姓中是最早的姓，它開了中華民族姓氏的先河，黃帝臣有風後，《漢書文志》有風後兵法十三篇、圖三卷、孤虛二十卷。春秋時，任、宿、須句，顓臾四國皆為風姓。據有關史料記載：出自風姓的有：韋氏、庖氏、伏宓氏、東方氏、服氏、典氏、皇氏、戲氏、希氏、後氏、蹇氏、任氏、陵氏、禮氏、宿氏、東氏、須氏、酉氏、與氏等二十多姓。太昊伏羲氏，傳十五世，至懷氏，為炎帝神農接替。

沿用太昊伏羲之法，炎帝神農氏又發展了一些姓氏。傳八世至檢崗，為黃帝軒轅氏所統一。以後歷朝歷代的帝王，均沿用太昊伏羲之法，對姓氏均有發展。先秦時期的姓氏書籍《世本》收入 18 姓 875



氏；西漢時司馬遷所著的《史記》中，涉及到一些姓氏起源問題。史遊的《急就章》收入 130 姓。東漢初年，在班固等編撰的《白虎通義》中，專門討論了姓氏問題；東漢末年，王符的《潛夫論·姓氏篇》和應邵的《風俗通義·姓氏篇》都收錄了當時的數百個姓，並注釋了來源。

兩漢以後，我國使用的姓氏不斷增加，一些新的姓氏和由少數民族改姓而來的姓氏大量湧現，大大豐富了我國姓氏的數量。南北朝時，南朝宋，何承天撰《姓範》；齊，王儉撰《姓譜》；梁，王僧孺有《百家譜》；北齊，魏收撰《魏書·官氏志》。唐代，姓氏文學尤盛，太宗李世民曾命諸儒編撰《大唐氏族志》收錄 293 姓；還有柳沖著《大唐姓系錄》，韋述著《開元譜》柳芳撰《永泰譜》和唐代中葉人林寶編撰《元和姓纂》收入姓氏 1233 個。宋代，姓氏著作更豐富多彩，其中有鄭樵著的《通志·氏族略》和邵思的《姓解》，收錄的姓氏分別為 2255 和 2568 個，還有鄧名世的《古今姓氏辨證》、王應麟的《姓氏急就篇》。明朝有《千家姓》、《萬姓統譜》和陳一元所著《姓彙》一書，收錄姓氏 3625 個、王圻撰《續文獻通考》，收錄姓氏 4657 個，清人熊峻運的《新纂氏族箋釋》、任若海的《太平國話姓氏綜》、張樹的《姓氏尋源》等。現代人編著的《中國姓氏大全》收錄姓氏 5600 多個、《中國姓氏彙編》收錄 5730 個、《中國姓符》收錄 6363 個、《姓氏辭典》收錄 8000 多個。四川省寧南市檔案館職工陳曆甫，歷時三十多年，終於 2000 年寫出了本 220 萬字的《中華姓氏書法大辭典》收入 10129 個姓。《中華姓氏大辭典》收入 11969 個，其中單字姓氏 5327 個，雙字姓 4329 個，三安姓 1615 個，四字姓 569 個，五字姓 96 個，六字姓 22 個，七字姓 7 個，八字姓 3 個，九字姓 1 個。《中華古今姓氏大辭典》收入 12000 多個姓；據專家估計，我國實際使用過的姓氏大約有 18000 個姓。中華姓氏之多為世界之最。

姓氏發展、形式多樣，五花八門，概括為三十八類：1、以國為氏；2、以郡國為氏；3、以邑為氏；4、以鄉為氏；5、以亭為氏；6、以地為氏；7、以姓為氏；8、以名為氏；9、以字為氏；10、以次為氏；11、以族為氏；12、以官為氏；13、以爵為氏；14、以吉德為氏；15、以凶德為氏；16、以技為氏；17、以事為氏；18、以諡為氏；19、以爵系為氏；20、以國系為氏；21、以族系為氏；22、以國爵為氏；23、以邑系為氏；24、以官名為氏；25、以邑諡為氏；26、以諡氏為氏；27、以爵諡為氏；28、代北複姓；29、關西複姓；30、代北三字姓；31、皇帝賜姓；32、以樹為姓；33、以嫡庶為氏；34、以所業為氏；35 以居處為氏；36、以認字為氏；37、以入籍為氏；38、以入贅為氏……，不論姓氏多少，也不論按哪種形式發展姓氏，萬姓歸一，皆源於伏羲氏。

太昊伏羲氏，是姓氏之祖，萬姓之根。在人們口碑相傳中，伏羲被尊為人祖爺。在盛大的二月廟會上，擔經挑的原始巫舞和琳琅滿目的泥泥狗等泥玩具被譽為“真圖騰，活化石”等，傳遞著遠古時期的文化資訊。各族人民為了紀念這位偉大的姓氏始祖，給他修蓋了占地八百七十五畝陵廟，起了農曆二月初二至三月初三悼念廟會。會期中日達謁祖朝聖的人群三十多萬；香火灰燼日積幾汽車；人員來自海內各省區各民族的千家萬姓。在過去年代裏，離陵廟十裏地的村莊，均住滿了朝祖進香的人，有的村井水被喝幹；在改革開放年代裏，不但海內各省區的姓氏始祖的尊重敬仰達到了頂點。他的陵廟之大、會期之長、人員之眾、香火之盛、地域之廣均居古代名君之冠。正如考古專家羅哲文先生考察太昊伏羲陵後題聯：華夏文明三始祖；淮陽伏羲第一人。



六、中華當代三百姓氏排列

錄《中華姓氏大辭典》

1	王(7.25)	25	韓(0.68)	49	葉(0.42)	73	白(0.29)	98	賴(0.18)	122	申
2	李(7.19)	26	唐(0.65)	50	閻(0.41)	74	崔(0.28)	99	龔(0.18)	123	尤
3	張(6.83)	27	馮(0.64)	51	餘(0.41)	75	康(0.28)	100	文(0.17)	124	畢
4	劉(5.38)	28	於(0.62)	52	潘(0.41)	76	毛(0.27)	101	樊(0.17)	125	聶
5	陳(4.53)	29	董(0.61)	53	杜(0.40)	77	邱(0.27)	102	蘭(0.17)	126	叢
6	楊(3.08)	30	蕭(0.59)	54	戴(0.39)	78	秦(0.26)	103	殷(0.16)	127	焦
7	趙(2.29)	31	程(0.57)	55	夏(0.39)	79	江(0.26)	104	施(0.16)	128	向
8	黃(2.23)	32	曹(0.57)	56	鐘(0.39)	80	史(0.25)	105	陶(0.16)	129	柳
9	周(2.21)	33	袁(0.54)	57	汪(0.38)	81	顧(0.25)	106	洪(0.16)	130	邢
10	吳(2.05)	34	鄧(0.54)	58	田(0.38)	82	候(0.25)	107	瞿(0.15)	131	駱
11	徐(1.66)	35	許(0.54)	59	任(0.38)	83	邵(0.24)	108	安(0.15)	132	嶽
12	孫(1.54)	36	傅(0.51)	60	姜(0.37)	84	孟(0.24)	109	顏(0.15)	133	齊
13	胡(1.31)	37	沈(0.51)	61	範(0.36)	85	龍(0.24)	110	倪(0.14)	134	尚
14	朱(1.26)	38	曾(0.50)	62	方(0.36)	86	萬(0.24)	111	嚴(0.14)	135	梅
15	高(2.21)	39	彭(0.49)	63	石(0.35)	87	段(0.23)	112	生(0.14)	136	莫
16	林(1.18)	40	呂(0.47)	64	姚(0.35)	88	雷(0.23)	113	溫(0.14)	137	莊
17	何(1.17)	41	盧(0.47)	65	譚(0.34)	89	錢(0.22)	114	蘆(0.14)	138	辛
18	郭(1.15)	42	蘇(0.47)	66	廖(0.34)	90	湯(0.19)	115	季(0.13)	139	管
19	馬(1.05)	43	蔣(0.47)	67	鄒(0.33)	91	尹(0.19)	116	俞(0.12)	140	祝
20	羅(0.86)	44	蔡(0.46)	68	熊(0.32)	92	易(0.19)	117	章(0.12)	141	左
21	梁(0.84)	45	賈(0.42)	69	金(0.32)	93	黎(0.18)	118	魯(0.12)	142	塗
22	宋(0.81)	46	丁(0.42)	70	陸(0.31)	94	常(0.18)	119	葛(0.12)	143	穀
23	鄭(0.78)	47	魏(0.42)	71	郝(0.30)	95	武(0.18)	120	伍	144	祁
24	謝(0.72)	48	薛(0.42)	72	孔(0.29)	96	喬(0.18)	121	韋	145	時



146	舒	172	鮑	198	房	224	婁	250	宇	277	佟
147	耿	173	位	199	邊	225	蓋	251	敖	278	栗
148	牟	174	覃	200	辜	226	符	252	糜	279	匡
149	葡	175	霍	201	吉	227	奚	253	鄢	280	宗
150	路	176	翁	202	饒	228	木	254	冷	281	應
151	占	177	隋	203	刁	229	穆	255	卓	282	臺
152	關	178	植	204	瞿	230	黨	256	花	283	巫
153	苗	179	甘	205	戚	231	燕	257	仇	284	鞠
154	凌	180	景	206	丘	232	郎	258	艾	285	僧
155	費	181	蒲	207	古	233	邸	259	藍	286	桑
156	紀	182	單	208	米	234	冀	260	都	287	荊
157	靳	183	包	209	池	235	談	261	鞏	288	諶
158	盛	184	司	210	滕	236	姬	262	嵇	289	銀
159	童	185	柏	211	晉	237	屠	263	井	290	揚
160	歐	186	寧	212	苑	238	連	264	練	291	明
161	甄	187	柯	213	鄔	239	郤	265	仲	292	沙
162	項	188	阮	214	臧	240	晏	266	樂	293	薄
163	曲	189	桂	215	暢	241	樂	267	虞	294	伏
164	成	190	閔	216	宮	242	鬱	268	卞	295	岑
165	遊	191	歐陽	217	來	243	商	269	封	296	習
166	陽	192	解	218	繆	244	蒙	270	竺	297	胥
167	裴	193	強	219	苟	245	計	271	洗	298	保
168	席	194	柴	220	全	246	喻	272	原	299	和
169	衛	195	華	221	褚	247	揭	273	官	300	藺
170	查	196	車	222	廉	248	寶	274	衣		
171	屈	197	冉	223	簡	249	遲	275	楚		



七、中華當代一百個姓圖騰

	李姓	王姓	張姓	劉姓	陳姓	楊姓	趙姓	黃姓	周姓	吳姓
	徐姓	孫姓	胡姓	朱姓	高姓	林姓	何姓	郭姓	馬姓	羅姓
	梁姓	宋姓	鄭姓	謝姓	韓姓	廖姓	馮姓	于姓	董姓	蕭姓
	程姓	曾姓	宋姓	鄧姓	許姓	傅姓	沈姓	曾姓	彭姓	呂姓
	蘇姓	戶姓	釋姓	蔡姓	賈姓	丁姓	魏姓	薛姓	叶姓	闕姓
	余姓	潘姓	杜姓	戴姓	夏姓	鍾姓	汪姓	田姓	任姓	姜姓
	范姓	方姓	石姓	姚姓	譚姓	廖姓	鄧姓	熊姓	金姓	陸姓
	郝姓	孔姓	白姓	崔姓	康姓	毛姓	邱姓	秦姓	江姓	史姓
	顧姓	侯姓	邵姓	孟姓	龍姓	方姓	段姓	雷姓	錢姓	湯姓
	尹姓	易姓	黎姓	常姓	武姓	乔姓	賀姓	賴姓	龔姓	文姓



八、中華百家姓（宋朝）

趙錢孫李、周吳鄭王、馮陳諸衛、蔣沈韓揚、朱秦尤許、何昌施張、孫曹嚴華、金魏陶姜、
 戚謝鄒喻、柏水竇章、雲蘇潘葛、奚範彭郎、魯韋昌馬、苗鳳花方、俞任袁柳、鄧鮑史唐、
 費廉岑薛、雷賀倪湯、滕殷羅化、郝鄔安常、樂於時傅、皮卞齊康、伍餘元荀、顧孟平黃、
 和穆蕭尹、姚邵湛汪、祁毛禹狄、米貝明臧、計伏成戴、談宋茅龐、熊紀舒屈、項祝董梁、
 杜阮藍閔、席季麻強、賈路婁危、江童顏郭、梅盛林刁、鐘徐邱駱、高夏蔡田、樊胡凌霍、
 虞萬支河、咎管盧莫、經房裘繆、幹解應宗、丁宜賁鄧、鬱單杭洪、包堵左右、崔吉鈕龔、
 程嵇邢滑、裴陸榮翁、荀羊於惠、甄曲家封、芮羿儲靳、汲邴糜松、井段富巫、烏焦巴弓、
 牧隗山谷、車候宓蓬、全郝班仰、秋仲伊宮、寧仇樂暴、甘斜厲戎、祖武符劉、景詹束龍、
 葉幸司韶、邵黎薊薄、印宿白懷、蒲邨、索鹹籍賴、卓藺屠蒙、池喬陰鬱、胥能蒼雙、
 聞莘黨翟、譚貢勞逢、姬申扶堵、冉宰鄺雍、卻璩桑桂、濮牛壽通、邊扈燕冀、郝浦尚農、
 溫別莊晏、柴瞿閻充、慕連茹習、宦艾魚容、向古易慎、戈廖庚終、暨居衡步、都耿滿弘、
 匡國文冠、廣祿闕東、歐爻活利、蔚越夔隆、師鞏庫聶、晁勾敖融、冷訾辛闕、那簡饒空、
 曾毋少也、養鞠須豐、巢關蒯相、查後荊紅、遊竺權逮、蓋益恒公、萬俟司馬、上官歐陽、
 夏侯諸葛、聞人東方、赫連皇甫、慰遲公羊、澹臺公冶、元官司寇、仇督子車、顛孫端木、
 巫馬公西、漆雕樂正、壤駟公良、拓拔夾穀、宰父穀梁、晉楚閔法、汝鄢塗欽、段千百里、
 東郭南門、呼延歸海、羊舌微生、嶽師緱亢、況後有琴、梁丘左丘、東門西門、商牟余佴、
 伯賞南宮、墨哈譙笪、年愛陽佟、第五言福、百家姓續。

百家姓是怎樣排列的

民間所謂“張王李趙遍地劉”的說法，意思為“張、王、李、趙、劉”這五個姓的人最多。《百家姓》的開頭卻是“趙錢孫李”，顯然不是按某一姓氏人數的多少為序排列的。

《百家姓》的作者姓名雖已無從考證，但已知道他是五代十國的吳越錢氏的子民。吳越的開國之君為武肅王錢鏐，公元 932 年他臨終時告誡子孫道：“子孫善事中國，勿以易姓廢事大之初。”意思是要子孫們好好地奉事北方中原的王朝，不可因中原王朝改朝換代而有所改變。

這位《百家姓》的作者因為是錢氏子孫，地直遵從錢鏐之言，奉中原為正統，於是就把中原的宋朝帝王的姓氏“趙”列在《百家姓》的第一位了。而吳越君主的姓氏“錢”遂理所當然地居第二位了。第三位的“孫”乃是吳越忠懿王錢弘淑正妃的姓氏。看來《百家姓》一書很可能作於錢鏐之孫弘淑在位的公元 947 年至 948 年之間。第四位的姓為“李”，根據錢弘淑在位的年代來看，其時當為南唐後主——李煜在位之時。這就是《百家姓》第一句“趙錢孫李”的由來。至於《百家姓》第二句“周吳鄭王，正好的錢鏐的四位賓妃的姓氏。

引自《家庭百科報》2003 年 3 月 28 日

九、中華當代百家姓簡要溯源

以族為姓、以地為姓、以官為姓，以先人名號為姓，少數民族採用漢姓，避禍改姓，避諱改姓。

李：皋陶的後代，相傳，皋陶為少昊後裔，少昊為黃帝之子皋陶及其子孫世襲大理職務，大理為司



法之官，他們便為官職為姓氏，稱為理氏。傳說理利貞之父理征因執法嚴正，得罪了商紂王，被處死。利貞與其母出逃，途中饑餓，靠食李子活命。為謝恩，便將理氏改為李氏。李淵、李世民建唐朝，對有功臣賜為李，於是許多原來姓徐、安、胡、郭、麻、張、董、羅，以及鮮於等宗族，均融入李氏，使李氏成為中國的大姓。望出：隴西郡。

王：來源複雜，在抵祖先為國王，其子孫便以王為氏。因此，王姓氏多支，有出於姬姓的王氏，為周王之後；有殷商王子比幹之後，亦稱王氏；有魏信陵君的子孫，稱王氏。望出：太原郡、琅邪、北海、陳留、東海、高平、廣漢、長沙、中山等。

張：據傳，黃帝之子少昊的第五個兒子聰慧過人，他發明了弓，被封為弓正（監造弓箭的官），賜姓張。另有一支張姓源於秦末韓國遺族姬良。姬良因謀刺秦始皇未遂，改張姓。望出：清河郡、南陽、吳郡、安定、敦煌、武威、沛國、高平、平源等 43 望。

劉：一支源於祁姓，相傳堯帝伊祁，其子孫有一支以祁為姓，被封於劉國（今河北唐縣）後來便以國為姓，稱劉氏。另一支出姬姓，春秋時，有王季被封於劉邑（今河南偃師），號為劉康公，其後代稱劉氏。另外，漢代劉姓皇帝賜項氏、婁氏為劉，匈奴族從母姓劉，所以，劉氏有五支。望出：彭城郡、沛國、中山郡、弘農郡、河間郡、梁郡、頓邱、南陽、東平、長沙、高堂、高密、高平、東莞、丹陽等。

陳：舜帝之後。相傳堯帝將兩個女兒嫁給舜帝，他們的後代在媯汭河邊，稱為媯氏。周武王滅商之後，封舜的後裔為陳（河南淮陽）侯，其後代稱為陳氏，其民以國為姓，亦稱陳氏。望出：潁川郡、汝、下邳、河南等。

楊：周朝時，周武王的後裔伯嚭封邑於羊舌氏。春秋時期，羊舌氏中有羊舌錢，字叔向，為晉國大夫，受封於楊（今山西洪洞縣東南）其後代稱為楊氏。望出：弘農郡、天水。

黃：源於伯益。周朝時有伯益後陸終之後封於黃（今河南潢川縣西），其子孫以國為姓。望出：江廈郡、櫟陽、安定、房陵、上穀、譙郡。

周：出於姬姓，其祖先後稷原居住在陝西武功縣一帶。後來古公率族人移居周原（今陝西渭河平原），從此稱為周族。古公曾孫周武王建立周朝，享國 800 年。至後來秦國滅東周，一統天下，廢周赧王為庶人，遷居憚弧（今河南臨汝縣西北），自此，赧王后代被視為周氏正宗。另有北魏鮮卑族的譜乃氏改姓周。周平王之子封汝南，亦稱周氏。望出：汝南郡、廬江、潯陽、臨川等。

吳：出於周族，相傳，周族首領古公有三個兒子：太伯、仲雍、季曆。季曆之子為後來的周文王姬昌。古公欲傳位於季曆。讓太伯、仲雍去東南沿海。兄弟倆在吳地（今江蘇一帶）相繼為君，後來君言之位由仲雍子孫世襲。至周武王滅商建周朝，封仲雍的曾孫於吳。春秋時期，吳王夫差被越王勾踐打敗，亡國亡身，其子孫後來便以國為姓，稱吳氏。望出：延陵郡、江浙。

徐：相傳皋陶生伯益，伯益因佐夏禹有功，其子若木被封於徐（今安徽泗縣一帶）。從夏代經商代至周代，徐國一直為諸侯國。到了周穆王時，徐國君主偃王叛周，被周所滅。後來，周王又封其子為徐子。後經十一世，徐國被吳國所滅，子孫便以國為姓，稱徐氏。望出：東海郡、高平、東莞、濮陽。

孫：有多支。一支出姬姓，周生武公子有子名惠孫、惠孫的孫子以外為姓，稱孫氏。另有一支出於田氏，齊國有夫名田收，因功被齊景公封於樂安，（今山東廣饒縣）賜姓孫。望出：樂安郡、太原、東莞、吳郡。

胡：據傳周武王封舜帝後裔媯滿陳侯，諡號為陳相公。其子孫有以胡為姓。另外，周時在今河南潁陳明和今安徽阜陽有兩個胡國，後被楚國所滅，其子孫亦稱胡氏。還有，後裔獻帝之兄紇骨氏，後改為胡氏。望出：安定郡、新蔡。

朱：據傳，高陽氏後曹挾被周武王封於邾（今山東曲阜東南），其民以國為姓者多。故國時，邾國被楚



國所滅，遺族便改邾為朱。另有一支出舜帝之臣朱彪之後，還有一支出於曹姓。望出：沛國郡、義陽、吳郡、河南。

高：出於姜姓。當年姜子牙輔佐周武王滅商建朝有功。被封於齊，是為齊國始祖齊太公。太公六世孫齊文公有兒子受封於高，被稱為公子高。公子高的一位子孫因助齊桓公登基有功，被賜姓高，望出：渤海郡、漁陽、遼東等。

林：相傳商紂王暴虐無道，其叔父比幹進諫被殺，比幹的夫人陳氏出逃，在長林生下一子，名堅。周武王伐紂時，陳氏攜堅歸周，被賜姓為林。望出：西河郡。

何：據傳周成王母弟唐叔虞之後被封於韓，秦滅六國之後，韓姓子孫中的一支流落於江淮一帶，因當地口音“韓”被念作“何”，後來按讀音寫作：“何”，惟至變成何氏。另有賜姓何者。望出：廬江郡、東海、陳郡。

郭：出於姬姓，周文王季弟姬仲被周武王封於東虢（今河南滎陽縣東北）稱郭公。後來周平王東遷，將東虢賞給鄭武公，另封虢的後裔姬序於北虢（今河南陝縣東南）。後來晉國滅此虢，虢之遺族稱為郭氏。望出：太原郡、華陰、馮翊。

馬：出於趙氏。戰國時，趙國有個名叫臥鋪奢，因理財有方，被平原君推薦給趙王。後遇秦兵攻韓，趙奢領兵救援，敗秦軍。趙王封他為馬服（今河北邯鄲西北一帶）君，其後代稱馬氏。望出：扶風郡。

羅：出於熊姓，相傳西周有羅國，國君姓熊。春秋時羅國被楚國所滅，國人以國為姓，為羅氏正宗。另有少數民族如唐代的西突厥可汗斛瑟羅的後代改姓羅。望出：豫章郡、長沙。

梁：出於嬴姓，相傳周大夫秦仲征西戎被殺，其子再征西戎，終於獲勝，周宣王秦仲二兒子康在夏陽梁山（今陝西西安東南）建梁國，稱梁康伯。公元前 641 年，秦滅梁國，康伯遺族以梁為姓，為梁氏正宗。另有周平王之子姬唐封於南梁，子孫亦為梁氏。望出：安定郡、天水、河南郡。

宋：宋姓始祖是商紂王的庶兄微子啟。相傳微子啟勸諫商紂王，紂王不聽。後來周武王滅商，微子啟請求武王保留商族。周武王應允，封紂王之子武庚於殷墟。武王死後，武庚叛周，兵敗被殺。周公封微子啟於商丘（今河南商丘），建國宋。宋國立國 700 年，後被齊國所滅。望出：京兆郡，西河、廣平等。

鄭：相傳，周宣王封母弟王子友鄭桓公，鄭地在今陝西華縣東，周平王東遷時，鄭桓公之子鄭武公以護送為名，佔領虢、鄆兩國土地，在新鄭一帶建鄭國。後來，韓國滅鄭國，子孫流散於陳、宋等國，以舊國為鄭氏。望出：滎陽郡。

謝：周宣王封舅氏申侯於謝（今河南唐河縣南），其子孫以封地為姓，稱謝氏另有一支謝氏，出於勒氏，改姓謝。望出：陳留郡、會稽。

韓：韓之祖先與周人同姬。西周時有韓國，為周成王弟弟的封國，後被晉國吞併。後來姬萬助晉獻公城得王位有功，被封於韓，稱為韓武子。韓武子後裔稱韓氏。戰國初期，韓、趙、魏三氏分晉、建韓、趙、魏三國。望出：南陽郡、潁川。

唐：相傳，堯帝為天子前，被封於唐（今山西翼城縣西），即帝位後，立國為唐，史稱他為唐堯，其子孫世襲為唐侯。周初，唐被周所滅遺族稱為唐氏。另一支出於周成王弟弟叔虞，成王封叔虞為唐侯，其後裔有稱唐氏。第三支出於春秋時南方的唐國（今湖北隨縣西北）亦為堯帝後裔。後被楚國所滅，遺族也稱唐氏。望出：晉陽郡、北海、魯國。

馮：有多支，正宗出於姬姓，相傳周文王之子畢公高食采於泂城（今河南滎陽縣西），後代以封地為姓。春秋時期，鄭國大夫馮簡子封邑於馮，後氏稱為馮氏。後來晉國奪取馮邑，魏長卿封邑於馮，其後代亦稱馮氏。另據《姓氏考略》，馮氏按發源地，出潁川者，漢征西大將軍北異之後；出黨者，左將軍北奉世之後；出長樂者，宜都侯馮參之後；出京兆者，燕王馮宏之後；出弘農者，西魏寧州刺史馮寧之後；出



河間者，唐監察御史馮師古之後。望出：始平郡、杜城、長樂等。

於：出於姬姓，相傳周武王封他的第三個兒子在邗（今河南泌陽縣西北邗臺鎮），其後代以國為姓，稱“邗”氏，後因“邗”與“於”通用，故成為“於”氏。此為於氏正宗。另有北魏時一支鮮卑族萬忸為於氏。唐氏淳於氏避唐高宗永淳年號諱，去“淳”字稱於氏。望出：河南郡、東海。

董：傳說顓頊的後裔中有一位名叫董父的，善養龍，被舜帝任命為豢龍氏，賜姓為董氏。另一支出自春秋時期，周大夫辛有兩個兒子在晉國任董史（相當於太史，管理典籍史乘的官員），其子孫世襲董史之職，後來便以官職為姓，稱董氏。望出：隴西郡、濟陽。

肖：出於子姓，春秋時宋國有附庸國，名肖國（今安徽肖縣），始封君主肖叔大心。肖國後被楚國所滅，遺族稱肖氏，漢代相國肖何即是其後代。望出：蘭陵郡、廣陵。

程：傳說顓頊有兩孫子被分派掌管天地。哥哥重掌管祭祀天神，弟弟黎掌管山川民事。重的後裔在周朝被封於程（今河南洛陽東部、一說在今陝西咸陽市東）國。其子孫以國為姓，是為程氏正宗。望出：安定郡、廣平、安平。

曹：據傳顓頊有一後裔名安，被封於曹國，其後以國為姓。另有一支出自姬姓，周武王封弟弟叔振鐸於曹國（今山東定陶西南）。後來這個曹國被宋國所滅其遺族稱曹氏。望出：譙國郡、彭城、高平、鉅野。

鄧：一支出於夏朝，帝仲康有子孫鄧國（今河南鄧縣，一說今湖北襄樊市北鄧城鎮），鄧君子孫稱為鄧氏。一支出於商代。商高宗武丁封叔父為鄧侯，其後代以之為姓。另有一到出自南唐後主李煜之弟李從鎰，從鎰曾被封為鄧王，南唐亡從鎰之後改姓鄧。望出：南陽郡、安定。

許：相傳周武王封伯夷的後人文叔於許國（今河南許昌市東），其後人稱為許氏。許國後來被楚國所滅。望出：高陽郡、汝南郡。

傅：相傳黃帝裔孫大由封於傅，後代以封邑為姓，稱傅氏。另一支出自商代名相傳說。商高宗武丁夜夢賢人，醒後命人四處尋找訪在傅岩找到一個人叫說，武西任命他為國相，天下大治，傳說後代亦稱傅氏。望出：清河郡、臨川。

沈：出於姬姓，沈國原是夏禹子孫的封國，到了周朝，周成王封叔叔季載於沈國（今河南平輿縣北），後來沈國被蔡國所滅沈君後人稱為沈氏。另一支出自楚國，春和楚莊主有曾孫名戌，平王時任沈縣（今安徽臨泉縣內）曾尹，被人稱為沈尹戌，後任楚國左司馬。其後代也稱沈氏。望出：吳興郡。

彭：傳顓頊有孫子（一說曾孫子）叫吳回，吳回的兒子陸終，陸終的第三個兒子名叫錢，他被封於彭（今江蘇徐州），被稱為彭鏗，彭鏗因長壽而被尊稱為彭祖，其後代稱彭氏。又據傳，商代有諸侯國大彭，國人以國為姓。望出：隴西郡、宜春。

呂：傳說伯夷協助堯帝掌四嶽，助夏禹治水有功，其子孫於呂國（今河南南陽市西），曆虞、夏、商、週四代，春秋初期，呂國被楚國所滅，國民多以國為姓，稱呂氏。望出：河東郡、東平郡。

蘇：傳說顓頊的後代被封於昆吾（今河南許昌東）昆吾氏有子孫封於蘇（今河南濰縣一帶）其子孫以封地為姓，稱蘇氏。望出：武功郡、扶風、武邑。

盧：出於姜姓。春秋進期，齊文公之子名高，高之孫名奚，系因迎立齊桓公有功，被封於邑於盧（今山東長清縣西南），其子孫以國為姓，稱盧氏。望出：範陽郡。

蔣：出於姬姓。周朝初年，周公旦的第三子伯齡被封於蔣國（今河南固始鎮東北），春秋時，蔣國被楚國所滅，蔣伯子孫以國為姓，稱為蔣氏。望出：樂安郡。

蔡：出於姬姓，周文王第五子叔母度，受封於蔡（今河南上蔡），稱蔡叔，後來蔡叔與武庚一起反叛，被周公放逐。改封其子蔡伯。公元前447年，楚國滅蔡，蔡伯後代稱蔡氏。望出：濟陽郡。

賈：有兩支。周康王封唐叔虞的小兒子公明於賈（今山西襄汾縣西南），稱賈伯，其後代稱賈氏。後



來晉國吞併賈國，晉唐公將表叔狐射姑封於賈，稱賈季。襄公死後，賈季因與大臣趙盾立新君上發生衝突，被迫逃亡翟國，其子孫稱賈氏。望出：武威郡。

丁：出生姜姓的一支，始祖為齊丁公，相傳齊太公姜子牙有一個兒子名及，在周成王和周唐王時均是朝中重臣，及死後諡號齊丁公，他的庶子以丁為姓，稱丁氏。春秋時期，宋國大夫丁公後亦以丁為姓。望出：濟陽郡、齊陰郡。

魏：出於姬姓，周文王之子畢公高有後代名畢萬，因為晉獻公片戰有功，被封於魏（今山西芮城縣北），其子孫稱魏氏。後來魏、趙、韓三家分晉，魏國成為戰國七雄之一。望出：矩鹿郡、任城。

薛：相傳黃帝裔孫中奚仲，任姓。居於薛（今山東滕縣南）子孫世襲為侯伯，曆三代，六十四世，周朝末年被楚國所來，國人以薛為姓。另一支齊國孟嘗君封於薛，秦滅六國後，其子孫以薛為姓。望出：河東郡、新蔡、沛國。

葉：據傳，春秋後期，楚國左司馬沈尹戌與吳軍作戰陣亡，楚昭王封他的兒子沈諸梁於葉（今河南葉縣），稱葉公。其後代為葉氏。望出：南陽郡。

閻：有兩支，一支出於姬姓，周武王封吳太件的曾孫促奕閻閻，其後代稱閻氏。另有周唐王之子受封於閻，其子孫稱閻氏。另一支出於春秋是晉公之子懿，他受封於閻（今山西運城縣，一說山西安邑縣西），其子孫亦稱閻氏。望出：太原郡。

餘：春秋時期，秦國有名臣叫由餘，其祖先為晉人，後逃往西戎。由餘在西戎為臣，一次出使秦國，留在秦國為臣，他協助秦穆公征西戎，滅十二國，其子孫以由餘為姓，稱餘氏。望出：下邳郡、吳興。

潘：一支出於姬姓。周文王后裔畢公高之子季孫被封於潘，子孫為潘氏。另一支出自春秋時期的楚國。潘崇為楚成王的太子商臣之師，因協助商臣（後來的楚穆王）登上君主之位，被封為太師。其後代稱潘氏。第三支出自北魏時的波多羅氏，改姓為潘。望出：滎陽郡、廣宗、河南。

杜：舜帝封堯帝之子丹朱於唐（今陝西翼城縣西），唐國曆三代，至周成王時，被周公旦所滅。成王改封唐的後人二杜（今陝西西安東杜陵）稱為杜伯。宣王時，杜伯被宣王寵妃女鳩誣陷而被殺。杜城的居民便以杜為姓。稱杜氏。望出：京兆郡、漢陽、南陽。

戴：一支出於姬姓，周初有姬姓戴國（今河南蘭考，杞縣、封丘一帶）春秋時被宋所滅，遺族稱戴氏。另一支出自宋國。宋國君諡號為“戴”，稱宋戴公，其子孫以號為姓，亦稱戴氏。望出：譙國郡。

夏：相傳禹治水有功，被舜帝封於夏（今河南登封縣東）稱為夏禹，夏禹死後，其子啟繼位，建夏朝，建都安邑（今山西夏縣北），陽翟（今河北禹縣）等地。經 400 多年後，傳位至夏桀，因桀暴虐無道，被商湯推翻，桀的後代以國為姓，名夏氏。望出：會稽郡。

鐘：據傳，春秋時期宋桓公的曾孫伯宗在晉國為大夫，因直諫被害，其子伯州犁逃到楚國，後任楚國太宰，被封於鐘離（今安徽鳳陽東北），其後人以鐘離為姓。秦末，項羽後下有將名鐘離昧，昧之子名鐘接，單姓鐘，始居穎川長社（今河南長葛），此為單姓鐘氏發源地。望出：穎川郡。

汪：傳說上古時有汪芒國（今浙江武康縣一帶），君主為防風氏，身高三丈。一次禹召集下諸侯到會稽聚會，防風氏遲到。被禹處死，國人遷居湖州稱汪芒氏。戰國時，越國被楚國攻滅，汪芒氏逃至安徽歙縣一帶，稱汪氏。另有春秋時魯成公之子受封於汪，其後代稱汪氏。望出：平陽郡。

田：相傳，春秋時期，陳桓公死後，其弟佗殺太子免，自立為陳厲公。後來太子免的兩個弟弟又殺死陳厲公，相繼為君，是為陳莊公和陳宣公，宣公晚年欲改立太子，殺原太子禦冠，禦冠之友陳完為厲公子，見禦冠被殺，逃往齊國，被封於田改稱田氏，叫田完。後來，田完的後裔田和在齊國得勢，放逐了齊康王，自立為君變姜姓齊國為田姓齊國，最後齊國被秦國所滅。田完子孫後代稱田氏。望出：原門郡、北平。



任：傳說黃帝的小兒子禹陽這被封於任國，賜姓任。又傳說太后代封於任國（今山東濟寧），後代稱任氏。望出：東安郡、樂安。

姜：中國最古老的姓氏之一，相傳炎帝成於姜水（今渭河支流），因而以姜為姓，堯舜時代的四嶽，共工都是姜氏後人，商周時的申、呂等國也是姜姓封國。望出：天水郡、廣漢。

範：出於杜氏，周宣王滅杜，杜伯之子濫叔逃往晉國，被任命為士師，其後人以官為姓，稱士氏。後裔中有士會，任晉國上軍上將。因軍功升為中軍主帥，有封邑範（今河南範縣），人稱他範會。範會的子孫便是範氏。望出：高平郡。

萬：出姬姓，周宣王時，方叔因屢立軍功，被周宣王賜姓方，子孫以主為姓。另一支據傳為神農後裔雷的後人，雷被封於方山（今河南禹縣西北），後人以地名為姓，亦稱方氏。望出：河南郡。

石：春秋時期，衛國有一位賢臣叫公孫又稱石，石之子石厚與州籲合謀，刺死衛桓公，立州籲為君。石用計錯陳國君主之手，滅了石厚與州籲。這一大義滅親之舉，被國代稱頌。其後人以石為姓。望出：武威郡。

姚：相傳舜帝生姚墟（今山東何澤縣東北一帶），其後代有以地名為姓，稱姚氏。望出：吳興郡、南安。

譚：古時有譚國（今山東齊丘縣西），為伯益後代的封國，春秋時，齊桓公滅譚，國人出逃。遂以國為姓，稱譚氏。望出：弘農、齊陽郡。

廖：顓頊帝有後裔叫叔安，被封於廖國（今河南唐河縣），其後代有以地名為姓，稱廖氏。另有周文王之子伯廖之後，亦稱廖氏。望出：汝南郡、矩鹿。

鄒：古有邾婁國，後改名鄒國（今山東鄒縣），鄒人後來以國為姓，稱鄒氏。望出：範陽郡。

熊：一支為黃帝之後。黃帝建都於熊（今河南新鄭縣），稱有熊氏，後代有稱熊氏的。另一支出於楚國，周成王封熊繹於楚，熊繹後人以熊為氏。望出：南昌、江陵郡。

郝：商朝時，殷王乙封兒子子期於郝鄉（今山西太原），後人以郝為姓。望出：太原郡。

孔：有多支，一支為商王成湯之後，一支為宋國大司馬也父之後。另外，衛國有也悝，出於姬姓；陳國有也寧，出於媯姓，其子孫亦稱孔氏。望出：東魯郡。

白：相傳炎帝有位臣子白阜，負責治理水道，為白姓始祖。秦國有臣名白晨奚，其孫子中有一個叫白乙丙，乙丙後人以白為姓。又一支出自熊氏，楚惠王時，楚國有熊勝，被封於白邑（今河南息縣），稱白公勝，因政變白失敗自殺，後代稱為白氏。望出：南陽郡。

崔：出自姜姓。周朝時，齊丁公的嫡子季子將君位讓給史弟叔乙，自居崔邑（今山東章丘縣西北），其後人以崔為姓。望出：博陵郡、清河。

康：周成王時，有司冠叫叔，死且諡號“康”，其後代便以康為姓。另外，西戎有康居國，國人入中原後亦以康為姓。望出：京北郡。

毛：周文王之子伯聘受封於毛（今河南宜陽一帶），其子孫稱毛。又周武王鄭於毛（今陝西岐山、扶風一帶），稱毛伯，其子孫世為周聊士。稱為毛氏。望出：西河郡、滎陽。

邱：古時有邱邑，邑人多以邱為姓。又姜太公之後人中有居營丘（今山東昌樂縣東南）者，被封為丘氏，清朝雍正皇帝時，為避諱孔子名（孔丘），下令改“丘”為“邱”，是為邱氏。望出：河南郡。

秦：為秦始皇之後，秦朝滅亡後，王族子孫以國為姓，稱秦氏。另有魯國大夫封邑於秦（今山東範縣），其後代亦稱秦氏。望出：天水郡。

江：顓頊玄孫伯益被封於江（今河南正陽縣一帶），後來，楚國被滅，遺族以江為姓。望出：濟陽郡。

史：周初有太史尹佚，其子孫以官為姓，稱史氏。各諸侯國中史官後代亦有以官為姓，稱史氏者。另有少數民族移居中原，稱史氏。望出：京兆郡、宣城、武昌。



顧：夏朝時，昆吾氏有子孫封於顧國（今河南範縣東南），商湯滅夏，顧國君主子孫稱顧氏，另有越王句跨第八代子孫被封為顧餘侯其子孫稱顧氏。望出：武陵郡。

邵：周武王封大姬爽於召（今陝西岐山縣西南），人稱其為召公。召公之後以“召”為姓，又作“邵”，後來稱“召”、“邵”分為二姓，其實原本一姓。望出：博陵郡。

孟：春秋時期，魯恒公之子慶父連殺兩個國君，流亡國外，改稱孟孫氏，其後代簡稱孟氏。望出：憑陵郡、昌平、武威。

龍：舜帝時，有位納言之官，名叫龍，其後代以龍為姓。另外古時焉耆國王姓龍，其後代亦以之為姓。望出：武陽郡、武陵、天水。

段：春秋初年，鄭國的叔段與母親姜氏合謀，欲奪胞兄鄭莊公的君位，失敗後逃往共國（今河南輝縣），叔段後人稱段氏。望出：京兆郡、武威。

雷：古有諸侯國方雷氏，其後代以國為氏，單姓雷。望出：馮翊郡。

錢：彭祖之孫彭孚，在周朝任錢上士，因而以官為氏，稱錢氏。望出：彭城郡、下邳、吳興。

湯：商朝的開國君主名履，遼天乙。履滅夏建商，之後諡號為成湯。其後代一支稱為湯氏。望出：中山郡、範陽。

尹：少昊帝之子殷，受封於尹城，其後代以地為姓，稱尹氏商周兩朝有官職尹。相當於宰相，尹之後人有以官為姓，稱尹氏。望出：天水郡、河間郡。

黎：商朝時有諸侯國黎國（今山西長治縣內），周文王滅黎，國人多以黎為姓。望出：京兆郡、九直、宋城。

易：春秋時期，齊恒公有寵臣雍巫，字易牙，善烹調，其子孫以易為姓。望出：太原郡、濟陽。

常：黃帝有臣子名常先，其後代稱常氏。春秋時，衛國始祖康叔的支孫土邑於常（今山東微山縣東）其後代亦稱常氏。望出：平原郡。

武：夏朝有武羅國，其後人以國為姓，稱武氏。周平王有子，掌中生有“武”字紋，被平生賜姓武，後代稱武氏。望出：太原郡、沛國。

喬：原為“橋”氏。黃帝死後葬橋山（今陝西黃陵縣），子孫中守陵者稱喬氏，魏孝武帝建西魏，在大臣橋勤，一日，丞相宇文泰為橋勤改姓喬，自此有喬氏。望出：梁國郡。

賀：一支出於姜姓，齊桓公曾孫慶封，在齊靈公時任大夫，齊莊公、齊景公時為重臣，後因與大臣們爭權失敗，逃往吳國。吳國封朱方給慶封，其後代人稱為慶氏，至漢朝時，為了避漢安帝父親劉慶的名諱，改慶為賀，稱賀氏。望出：會稽郡、河南、廣平郡。

賴：周朝時有賴國（今湖北隨縣內），後被楚國所滅，其國人多以國為姓。望出：潁川郡、南康。

龔：西周有貴族叫姬和，被封於共（今河南輝縣），稱共伯，其子孫共氏。古時“共”、“龔”同時音通用，後來，共氏成為龔氏。望出：武陵郡。



第三輯 祁姓劉氏

第一章 話說“劉”字

歷史的長河，川流不息，民族史的浪花，異彩繽紛，源遠流長，受姓最古老，支脈繁茂，居住面廣，人口眾多，在全國五大姓中居第四位，是華夏最古老的姓氏之一；劉姓的形成與發源地，在今河北省唐縣，這裏是遠古洪荒時代高揚巨斧，以劉為圖騰，勇敢征服自然的古老劉姓子孫生活、棲息的地方。劉姓民間俗有：“王者風範”名門世家之美稱，帝王最多，稱帝時間最長，特別是漢王朝劉氏構成中華民族之王族被稱為漢人，漢族，中國的語言文字被稱漢語、漢字。現在可知的劉姓最古老的發源地，就在今河北省唐縣。這就是遠古洪荒時代那支高揚着巨斧，以劉為圖騰，不斷勇敢地征服自然，開闢文明的最古老的劉姓氏族的生活、棲息之地。

高揚巨斧——劉姓的最原始根蒂：樹有根，水有源。作為中國第四大姓的劉姓，它的根和源到底在哪里呢？中國雖然有“張王李趙遍地劉”的說法，但倘若你去問別人，劉姓的“劉”是什麼意思，恐怕時下的人們，甚至就連劉姓族人也鮮有能明確的回答你的！那麼“劉”字到底代表什麼意思？根據漢語古文字和現代語言學的記載，從“劉”字的字言著手進行尋根溯源。

劉字的原始形象：人們在介紹劉姓時常說：“劉姓，卯金劉”。這便是今天人們看到的，代表著華人世界數千萬劉姓族人的血緣徽記劉字。其實，現在大家看到的這個劉字，只是在中國大陸和新加坡等通行的現代簡化字。看到這裏，我們就會明白：要探究“劉”字的原始形象和最早的意義，不能只看簡化漢字，而必須看繁體的“劉”字。在中國人們現在所知的最古老的漢語文字是甲骨文和金文。遺憾的是無論是在甲骨文、金文還是刻在陶器上的陶文中，我們至今都尚未發現“劉”字，令人奇怪的是在現在中國最早的字典——東漢文字學大師許慎著的《說文解字》中作為當時堂堂國姓的“劉”竟無處覓跡。有人認為，這是出於避諱的緣故。

現在見到的最古老的“劉”字形體是漢代的小篆和隸書。

戰斧——劉字的本義在現代漢語裏，“劉”字除了用來作姓氏外，另無其他任何意義。因此，很少有人能解釋得出來劉姓的劉是什麼意思。

其實，在古代漢語中“劉”字有着極其豐富而神奇的含義。根據《辭源》、《漢語字典》、《漢語大辭典》等當今世界上最權威的漢語文字辭書的統計，“劉”字在古代有多達 11 種不同字義和解釋。

一、名詞，斧鉞一類的兵器。《廣雅·釋器》：“劉，刀也”。《正字通·刀部》也解釋說：“劉，鉞屬”。

二、動詞，誅殺，殺戮。《爾雅·釋古上》說：“劉，殺也”。

三、動詞，克、征服。《爾雅·釋古上》說：“劉，克也”。

四、動詞，陳、鋪陳。《爾雅·釋古上》說：“劉，陳也”。

五、動詞，凋殘。《中文大詞典》說：“劉，樹木枝葉稀疏而不均也”。

六、名詞，指一種果樹，也叫“劉子”。《爾雅·釋木》說：“劉，劉木戈”。郭璞注釋說：“劉子，生山中，實如梨，酢甜核堅，出交趾。”

七、形容詞，通“給”，“給”，美好貌。

八、通“瀏”，回也。《淮南子·原道》：“劉覽偏照，復守以全”。高誘注釋說：“劉覽，回觀也”。

九、與“鑼”字通用。《集韻》“鑼或作劉”。



十、地名，《左傳·隱公十一年》記載：“一取鄔劉……”這個就是地名，在今河南鄭州附近。
十一、河流名，《水經注·洛水》記載：“合水北秘劉水合”。

劉字的形成

經過對上面羅列的“劉”字 11 種字義的分析，人們認為，只有“斧鉞”這種解釋最有可能是“劉”字的本義，也就是劉姓的初始的含義。從字形結構看，“劉”字是個形聲字，它“從金，從刀，卯聲。”從文字學的角度看，構成“劉”字的這 3 個偏旁部件中，“卯”是劉字的聲符，代表劉字的語音；“金”和“刀”才是劉字的義符，代表劉字的字義。根據語言學的規律，可以推出，劉字的本義與刀和金屬有關。在劉字的 11 種字義中，符合這一條件的只有“斧鉞類兵器名”這一解釋。可見，“劉”字的最原始、最根本的含義，是指稱一種戰斧。

“劉”字的本義既然是指一種斧鉞，那麼劉姓又與這種斧鉞有什麼符合邏輯的內在聯繫呢？劉姓為什麼要選用這種斧鉞的名稱來當做自己血緣的徽記——姓氏呢？原來，斧鉞這種最古老而又常見的工具，在人類進化和文明的發展史上，曾經具有極其偉大的作用和意義。現代的人們當然已經不易體會到斧鉞的重要作用了，但是在人類原始生活中，斧鉞的作用和意義巨大。人類告別猿群，由動物進化為人的重要標誌是：人能製造工具。斧鉞，正是人類所創造的最原始、最古老的工具之一。劉，又正是原始的斧鉞中的一種。或者說，在某一支原始氏族中，他們把斧鉞稱為劉。當然，最原始的劉或者說最原始的斧頭並非金屬製品，而是用石頭製成的；它們最初也許極為粗糙簡陋，並不如今天人們所看到的斧頭那麼鋒利。這從考古發現的大量原始人類使用過的石斧就可以看出。但在人類社會的童年時代，人類正是靠著劉這種粗糙原始的石器，來披荊斬棘、砍伐森林、開墾荒地、種植作物；人們也是靠著這種石器才得以抵禦猛獸的襲擊和擊殺野獸獵物。可以設想，如果沒有劉（也就是斧）這種原始的工具，我們的祖先——原始人類根本無法走出那暗無天日的茂密原始森林，來到平原大地；沒有劉，原始人也無法擊退那些兇猛無比的令人恐怖的吃人猛獸，保護好自身，沒有劉，原始人也砍伐採集不到更多的果食，獵獲不到大量的野獸。到了稍後一個時期，劉又成為原始人類早期戰爭中的重要武器。這時，斧頭因用於戰爭又被稱做戰斧，劉就是戰斧的一種。特別是在人類發明弓箭和長矛之前，劉更是人類兵器中最具有殺傷力的武器之一。我們中華民族先民中的某一支氏族，正是認識和感悟到劉這種工具的神聖作用和赫赫威力，於是便用劉來作為本氏族的圖騰，開始對它頂禮膜拜起來。久而久之，劉便成為這支氏族區別於其他氏族的血緣徽記。於是，世界上最古老的劉姓——原始的劉氏族便形成了。

第二章 千劉譜譜序

（錄平頂山千劉譜）

劉姓乃堯帝所封，劉累為堯之十八世孫，是歷史上正式載於經傳與正史文獻之第一位顯祖劉姓。

公元前一八七七年，累為孔甲養龍（巨莽狀）被夏王孔甲封為禦龍氏。累視龍為友，因懼孔甲再食龍肉而遷至魯山縣避之，並恢復了劉姓。劉累後裔劉賢墓誌進一步說明了劉累為孔甲養龍受封之故事（見碑文）。

劉累五十七世孫劉邦斬莽起義，執卯金刀征服天下，定國號為漢，統治四百餘載。劉姓大興，官吏百姓以劉為榮，復劉姓、賜劉姓、改劉姓一時成風，漢人、漢族影響巨大，漢字、漢語、漢文化應運而生。

劉氏信仰圖騰是卯金刀之組合（圖騰見首面），古人信仰之圖騰不是隨意確立的，都是希望其能給本部落帶來幸福，保其平安，卯金刀組合巧妙，三者間關係密切，卯為二月萬物破土冒出之新芽，甲骨文



將卯形象地比喻為把豬、羊、牛等刀劈為二之狀，金為土生，金字之點代表礦物，金分五色，黃為之長，百煉不輕，久存不褪，黃金千歲生黃龍，赤金千歲生赤龍……刀為武器，亦為食具，金屬鑄造，金在卯金刀中可謂主體，也是劉氏最器重之字，劉累後裔劉邦曾祖劉清官居魏國大夫，不得勢時，回故里豐邑避難，改劉姓金，後復姓劉，因而劉邦故里稱金劉寨，遷居海外之劉姓亦有改劉姓金者。

劉字之變化和劉氏之發展過程有一定聯繫，商代甲骨文中雖然沒有卯金刀之劉，但那屬無發現或無破譯之故，據金文中之劉和圖騰十八公接近之情況，甲骨文中應有此字，清代和現代畫家用甲骨筆法畫劉，形象地展示了圖騰向金文劉之變化過程，秦篆中無發現卯金刀之劉字，清代《說文解字》是以秦篆為基礎的，這就是說文無劉之原因所在。劉乃國姓，漢時代卯金刀比比皆是，帛簡漢隸千姿百態，漢印劉字神韻各異，絕大多數是卯金文刀之組合。很少以鐸代劉，若秦有卯金刀之劉許公豈不釋清人認為鐸即劉，鐸中之田為刀曲寫所變，而卯上、自土生土源於田，合乎情理，況刀曲不易變田，劉藏其刀更其田避其殺意，莫非秦時李斯之意。

王莽也忌刀，當權時，為馥古將戰國刀幣與漢朝銖錢合鑄一幣二型被贊為錢絕，但篡位後忌諱劉姓，言刀有凶剎之氣，劉字金卯刀作偏旁不吉，將金卯刀幣更做小錢，此種結果完全是王莽不知劉氏圖騰之原意所致。

毛澤東、劉少奇等一代偉人戰爭年代使用簡體劉字，一開始他們根據沈長坡先生提供的資料發現唐、宋、元時代之簡化劉私印，筆者分析此簡體劉字可能與漢文帝劉秀、恒有關，後終於在《漢印手冊》中查到簡體劉，劉字舍武蘊文耐人尋味，建國之後確定的簡體劉字是有一定依據的。

魯山市、縣兩級竭力組織劉氏聯誼會，誠邀海內外劉氏後裔參加研討，絕非僅為劉氏尋根祭祖。旨在弘揚歷史文化，發展旅遊事業，振興縣域經濟，市書法家協會從書法角度廣集歷代名家書畫印之劉字，匯成《千劉譜》對研究劉字變化和劉氏發展，吸引外商觀光投資將起到重要作用，組委會成員和縱橫公司的同仁夜以繼日，廢寢忘食為此付出了艱辛之勞動，原技術監督局付局長劉松林家也給了一定的資助，在此一併表示感謝。

因時間緊，人員少，資料收集困難，定有不少遺漏之處，望閱存者予以見諒。

甲申年五月二十二日張柳松於蘭馨齋



中華劉姓千劉譜 (錄 200 個)

劉 劉 劉 劉 劉 劉 劉 劉 劉 劉
 劉 劉 劉 劉 劉 劉 劉 劉 劉 劉
 劉 劉 劉 劉 劉 劉 劉 劉 劉 劉

劉 劉 劉 劉

劉 劉 劉 劉

劉 劉 劉 劉

劉 劉 劉

劉 劉 劉 劉
 劉 劉 劉 劉
 劉 劉 劉 劉
 劉 劉 劉 劉
 劉 劉 劉 劉
 劉 劉 劉 劉





劉 劉 劉 劉
 劉 劉 劉 劉
 劉 劉 劉 劉
 劉 劉 劉 劉

劉 劉 劉 劉
 劉 劉 劉 劉
 劉 劉 劉 劉
 劉 劉 劉 劉

劉 劉 劉 劉
 劉 劉 劉 劉
 劉 劉 劉 劉
 劉 劉 劉 劉
 劉 劉 劉 劉

劉 劉 劉 劉
 劉 劉 劉 劉
 劉 劉 劉 劉
 劉 劉 劉 劉
 劉 劉 劉 劉



第三章 劉姓溯源

姓氏文學，是祖國傳統文化的重要內容之一，是中國文化得以傳承的重要載體，是中華民族世代文明的一個縮影。一個人不能沒有姓，一個宗族不能沒有姓氏，一個民族不能沒有族稱。讓我們翻開歷史陳籍，追尋先祖創業的足跡，讓我們細研譜牒，盡展先祖世代輝煌。

粵盤稽古氏為生民之源。生於崑山，號太極。動而生陽，靜而生陰，陰陽合德而萬物生焉。故天開於子，為天皇氏。地開於醜，為地皇氏，而人生於寅，則為人皇氏。蓋人皇兄弟九人，乘雲車，駕六羽，分居九州，各立都城，均享天祿，以治天下。至伏羲氏，出乃繼天立極之君，開物成務之祖，仰觀天文，俯察地理，表文字、造書契、畫八卦，以明陰陽，教嫁娶，以端人道，而萬古文明之祖肇基於此矣。炎帝神農初王天下，亞斤木為耜，楛木為耒，樹五穀嘗百草，而耕耘茂黃之事興矣，自盤古後，相繼而立，凡一百五十世而至國君。國君妻曰附寶，之祁野，見大電遶北斗星，感而懷孕，生帝於軒轅之區，因名軒轅，國於有熊。娶妃有四：方雷氏、西陵氏螺祖、彤魚氏、鬼方氏嫫母。諸妃計生子二十五宗，得姓者十四人，昌意，玄囂、休、魁、夷鼓、蒼林、龍苗、大酉、小酉、禹豸等。為十二姓即姬、酉、祁、己、滕、箴、任、荀、僖、姁、婁、依等。

我族為次子玄囂傳下，元妃西陵氏，諱嫫祖，始教民蠶，生子四、長苗龍為西戌祖，次玄囂，三昌意，四蒼林為北狄祖。玄囂是為少昊金氏，生蚺極娶陳鋒女婁，生子俊為帝嚳高辛氏。娶妃有四：一曰姜，生子後稷棄，是為周朝開基祖。二曰慶都，生堯。三妃簡狄，生司徒契，是為商朝開基祖。四妃常儀，生廢帝摯，襲帝位。清·張澍《姓氏尋源》雲：“帝堯娶散宜氏之女，女皇生長子監明先死，監明之子式封於劉，其後有劉累”。《路史》雲：“丹朱之兄監明早死，不得立，庶兄九，其封於留者為留氏”。《姓氏尋源》張澍按：“宋武帝以竟陵王誕反，貶其族為留氏，不知乃其本姓”。是張澍亦認為“留”即“劉”。

《路史》雲：“堯長子之封妘，姓留也。《詩》所謂彼留子國者。《漢隸》雲：彭，今徐之留城鎮有鎡鄉，鎡，故城，世作卯金刀，廖也。《說文》無劉字，春秋劉康公，只作鎡”此處《路史》作者羅泌認為古有留、鎡，而無劉字。《姓氏尋源》作者張澍不同意羅氏說，認為是“《王莽傳》受命之曰，丁卯丁火，漢氏之德也。茆、劉姓，所以為字也”。光武即位，告天祝文雲：“茆金修德為天子。《說文》水部有劉字，竹部有（劉）字，是有劉字也，鎡乃訛字。羅氏說非”。（《姓氏尋源》）。祁姓之劉，源於帝堯，堯名放勳，號陶唐氏，乃高辛之次子也。娶妃散宜氏，生子十：九子源明（一說監明）封於劉，因以為氏。至累為夏相孔甲，主封為禦龍氏，商成湯改禦龍為豕韋氏，周武王改豕韋氏為唐杜氏，又改士氏為範氏。斯時之祖名會，旋複姓於軾。遞傳及熒，而生邦，由邦溯而上至累祖五十有七代一千二百餘年。至於世代如魚鱗，脈絡若瓜瓞，詳紀源流世系，此不過追源推始，考氏系，以繼先緒，俾後之孝子慈孫，知我族之源遠，正大創修者這苦心焉耳。

劉姓發源地和得姓

劉姓的發源地：北方劉姓最原始的族群發源地河北唐縣固城村

中華劉氏源出自我國北方，其族人最初聚居在黃河中下游的山東、河南一帶，由發源地山東南部遷往河南、陝西、山西、湖北等地。早期的幾支劉氏如祁姓劉氏：居今河北唐縣。宋代史學家鄭樵《通誌氏族略》記載：“帝堯陶唐氏之後受封於劉，其地今定州唐縣也”。這就是現在所能知道的最古老的劉地，也被稱作“劉邑”、“劉國”。據傳唐縣是古老的劉氏族人曾經居住繁衍生息的地方。堯帝之後受封於此，並由“劉”這個地名而得“劉”這個姓氏。堯帝姓祁，這裏的劉氏被稱為祁姓劉氏，是現代劉氏來源中的主支。



據今人張孝琳先生實地考察認為，今唐縣城東20裏的南固城村，為帝堯初都之地，古名陽邑，就是劉國遺址。受封於劉地的堯帝之後，是祁姓劉氏的開姓始祖。這位開姓始祖是誰由於年代久遠，傳說各異，文獻記載也有語焉不詳。有人認為是堯帝長子監明，有人認為是丹朱，更有劉氏族譜普遍書寫着堯帝九子源明，還有人認為是監明兒子劉式，可謂眾說紛紜。至今，仍是一個困擾着劉氏族人的姓氏學家的不解之迷。遠古時代的劉地，也即祁姓劉氏最古老的發源地，位於河北省保定市唐縣境內。可惜的是，現在唐縣境內與劉姓相關的遺址、遺跡已經無處可覓。置身這座歷史悠久的唐縣古城，隱隱約約仿佛看到：在洪荒時代，一群以劉氏為圖騰，高揚巨斧的先民在勇敢地與大自然抗爭、開闢着人類的道路。

黃帝系世嫡孫堯——劉姓的血統聖祖

中華民族是一個由眾多民族大融合而成的民族。同樣，在中華姓氏形成的歷史上，常常可以看到一個普通的現代姓氏，其產生和形成往往是多元的，而非單一的。

劉姓的來源也並非純一，《史記》記載中大致有五支；一支源出帝堯之後，被稱為祁姓劉氏；一支出自周成王封王季最小的兒子劉康，於劉邑為姬姓劉氏；三是漢朝後賜姓其他姓氏因故改為劉姓的一支。四是匈奴等少數民族改為劉的一支。五是由其他姓氏因故改為劉姓的一支。

一、唐堯帝後祁姓劉氏

在眾多劉姓不同源頭中，祁姓帝堯曾封其第九子源明於劉地（古作留、留）始居山西洪洞縣，後遷河北唐縣，為中華民族劉姓的最古老和最主要的來源。

翻開各種姓氏經典或任何一本普通的劉氏族譜，我們就會驚訝地發現：在追溯劉姓的起源時，絕大多數的劉姓譜書和姓氏學經典，都會追溯到傳說中的五帝之一的堯帝，稱自己是堯帝的嫡系後裔。

最早記載劉姓為堯帝後裔的書籍，是儒家經典，“十三經”之一的《左傳》。《左傳·昭公二十九年》明確記載：“陶唐氏既衰。其後有劉累。《元和姓纂》說：“帝堯陶唐之後受封於劉，裔孫劉累……”。《新唐書宰相世系》說：“帝堯陶唐氏子孫生子有紋在手，曰‘劉累’，因以為名。《通志氏族略·以邑為氏》上記載帝堯的後裔有劉累，世稱劉氏。而《千家姓查源》上也記載，劉氏出自遠古時期的帝王陶唐氏，後裔封於劉，其後裔以地為姓氏稱為劉氏。《史記》《漢書》都說劉累是陶唐氏的後裔。《漢書·高帝紀贊》……陶唐既衰，其後有劉累，之後，還明確記載說：“漢帝本系，出自唐帝。”同樣的記載也見於《潛夫論·志氏姓》、《帝王世紀》、《通志·氏族略》以及劉氏族譜。此後，無論儒家經傳、正史，還是姓氏學經典和各類劉姓譜牒，都一直承載了這一說法。

堯帝是中國傳統文化中的一位大聖人大賢君，他創造的時代是中國理想時代的最完美代表。堯帝屬於五帝三皇中的五帝之一，在中國文明史上，他的地位僅次於黃帝，而居於舜、夏禹、商湯、周文王之上。

堯帝姓祁，名叫放勳，號稱陶唐氏，因此又叫唐堯或者陶唐帝。

一種說法認為，堯帝姓姬，是中華民族共同祖先黃帝的後代。被稱為正史之祖的《史記》中，就有這樣的記載：黃帝生玄囂，玄囂生蚘極，蚘極生帝嚳。帝嚳娶陳鋒氏部落的女子慶都為妻，生子放勳，這便是大名鼎鼎的堯帝。

另一種說法則認為，堯帝姓祁，或姓伊、伊祁。他不是黃帝的後代帝嚳的兒子，而是慶都的私生子。這種說法以晉人皇甫謐的《帝王世紀》為代表。該書說：“帝堯陶唐氏，祁姓也。或從母姓伊。”

後一種說法中還流傳著這樣一個神秘而美麗的傳說：“堯的母親是母系氏族的陳鋒氏部落的一個女子，姓伊，名叫慶都。據說慶都本是天帝的女兒，20歲時才寄居到伊長儒的家族”。慶都生得美麗絕倫，但尚未結婚（母系氏族的女子大概是不需要結婚的）。大概是慶都的美貌驚動了神靈，某日，慶都獨自一人在河邊玩耍。嬉戲，欣賞春光。忽然天空狂風大作，烏雲密布，雷電交加，電閃雷鳴之際，一條巨大的赤



龍突然纏到慶都的身上，慶都嚇得昏了過去，昏迷之中，慶都恍恍惚惚感覺到神龍竟與自己交合，此後不久，慶都懷了身孕。十月懷胎之後，順利產下一位靈兒，這便是堯帝放勳。

從這一傳說我們可以看出，堯帝的母親慶都是母系社會的人。因此，堯帝應該按母系社會的制度，從母姓祁（或姓伊或作伊祁），而並非像《史記》所記載的姓姬。

慶都是母系社會之人，姓是無夫生子帝堯（即未行後世的世俗婚禮），因此堯帝的生父是誰本來也就並不清楚。只是後來堯帝成了中華世族的共祖、中華文明的聖人，人們無法接受他是一位私生子這一事實，於是有一幫衛道學者們出來，按照後世中國大一統的學說，硬是為這位大聖人找一個尊貴的父親。這樣，劉姓的血緣遠祖堯帝便成了中華民族共祖黃帝曾孫帝嚳的兒子。

傳說中的堯帝身材高大，形象特別。據說他面色如蠟，長著彩色的八字眉，眼睛中有四個瞳孔，頭髮長達7尺2寸，天生的一副偉人之像。

傳說堯於甲申年（約公元前2377年）出生在丹陵（今河北唐縣）。年輕時，堯就以擅長製作陶器在遠近部落中著名。15歲那年，堯因能力出眾而被推為本部族的首長，並被當時中原華夏酋邦的君上帝嚳封為唐侯，從此他和他的氏族又被當時的各部族稱為“陶唐氏”。

大約在公元前2357年，堯20歲時，接替兄摯的帝位當上了中原華夏酋邦的君主。據說，堯當上了中原酋邦的君主後，採取了一系列重大的政治、經濟、軍事措施，壯大了華夏集團，初步奠定了中華民族的早期文明，後世因此尊他為堯帝。

史書上說，堯即位初，江河洪水氾濫成災，中原地區五穀歉收，猛獸頻繁出沒，傷害百姓，再加上四方野蠻氏族反叛，天下動盪不安。堯一上臺，先加強華夏集團內部的團結，制定各項法律制度。他命令羲和掌管曆法推算日月星相的觀測。接着，堯大膽起用東夷族有盧氏的首領和西戎部落的首領夏禹。他命令夏禹繼承父業，繼續治理江河，終於將肆虐的洪水治平。接着，堯任用虞舜做自己的助手，開始向四周征服。他們“流共工於幽陵，以變北狄放灌兜於崇山，以變南蠻；遷三苗於三危，以變西戎，殛鯀於羽山，以變東夷。”

經過不斷征伐，堯在舜的輔助下既平定了四方野蠻部族的反叛，又消除了華夏內部的反對派勢力，進一步鞏固了華夏酋邦政權。

隨後，堯開始整頓制度，建置百官司，加強國家政權建設。史稱，堯正式任命舜為司徒，契為司馬，伯夷為失宗，皋陶為大理，益為虞官，奚仲為工官。

平定四夷和建立了制度後，堯就集中精力，大力發展生產。他派伯益傳授鑿井取水的技術，並讓伯益教民放火燒山澤，將猛獸趕跑。洪水退後，堯立即派巫鹹傳授醫術，以便治療瘟疫，控制傳染病的流行。他還派夏禹父子傳授建造城郭、宮殿和房屋的技術，派咎繇傳授製造耒耨的技術，使人們在洪水退後儘快恢復生產，重建家園。據漢朝人陸賈的《新語》記載，堯帝還“列土封疆，畫畔界，以分土地之所宜，闢土殖穀，以用養民，種桑麻，制比杼，以蔽形體。”也就是說，堯帝時人們發明了用來遮蔽身體的衣服。

堯帝又派一個叫質的樂官司教百姓音樂，他甚至還親自創作了舞樂《大章》。史書上說，堯是一位世界上最仁慈最有愛心的君主。他在位時，非常關心天下百姓的疾苦，如果他知道天下還“有一民饑，則日：此我饑之也；有一人寒，則日：此我寒之也；一民有罪，則日：此我陷之也。”像他這種聖明仁慈的君主，現在恐怕也找不到了。經過堯帝幾十年英明治理，古老的中國大地上第一次出現了天下太平、四方歸服，百姓富饒，人民安樂的一片升平景象。

《帝王世紀》等書記載：堯帝在位長達98年（一日百年），於辛巳年（約公元前2259年）去世，葬於陽城穀林（今山東省定陶縣）。享年118歲。

堯聖 正因為堯在中國文明史上有巨大功績，中國百姓才世代代尊他為大聖人。被後世尊為大成至聖先師的孔子當年在說到堯帝的功德時，也不禁拍案叫絕：“大哉堯之為君也！巍巍乎唯天為大，唯堯



則之！蕩蕩乎，民無能焉！巍巍乎，其有成功也！煥乎，其有文章！”

因此，我們毫不懷疑，堯帝的確是中國歷史上最偉大的聖人。作為中國第四大姓的劉姓，追尊這樣一位傳說中的大聖人為血緣大遠祖，更不奇怪。因堯帝姓祁，人們便稱由他的後裔衍變而成的這一支劉姓為祁姓之劉或稱祁姓劉氏，以與劉姓大家庭中的其他支族相區別。

（一）開姓始祖：當年第一個受封於劉邑，被賜姓為劉氏的那個人，就是當今劉姓共同的開姓始祖。那麼，劉姓的開派得姓大始祖又是誰呢？

（《史記·五帝本記》）《孟子》《淮南子》《屍子》《容成辱》都記載堯有九子。《呂氏春秋》和《史記》認為堯有 10 子。）長子監明少卒，次子丹朱不肖，其餘七子（開明、啟明、胤明、覺明、臥明、晦明、源明），史無記載亦不足以承天下。年老，對舜進行三年考核後推舜為繼承人，且將娥皇、女英兩個女兒嫁給虞舜，以觀其內。隨後，將九個兒子。封到各地做官，以觀其外（虞舜老，禪位於禹，禹之子啟立夏朝）。

關於堯讓位於舜，歷史上還有一樁公案。說是在帝堯晚年，東夷有虞氏部族開始興盛，其首領虞舜籠絡和爭取到其他一些部族的支持，掌控了朝權，把堯軟禁起來，並把堯的嗣子丹朱放逐於外地，使他們父子不能相見。後來舜的羽翼豐滿，便發動官廷政變，逼堯讓位，一舉奪取了帝位。堯子丹朱聞訊，十分憤怒，就聯合南方的三苗部族兵討伐舜，結果丹朱兵敗身亡。舜滅丹朱之後，依照當時“滅國存祀”的慣例，又把堯裔的一支重封於今河北唐縣境內的劉邑，讓他們承繼帝堯的香火。堯的子孫便在那裏建立了一個小國，稱劉國（今唐縣城東 20 裏南固城村為劉國遺址。）久之，這支陶唐氏以所居邑名命氏，形成為祁姓劉氏，這也是見於史載最早的劉姓。

據當代一些學者考證，劉邑的所在地唐縣地區，原為帝堯母族伊祁氏居地，也是唐堯早期的封地。後來唐堯隨父（帝嚳）南下入居中原，再繼兄（帝摯）之位做了華夏部落聯盟首領。及虞舜代堯為帝後，陶唐氏部族失勢，紛紛退出中原，四散遷徙，其中一支北返唐堯故地，居於唐縣一帶的劉邑，建立劉國。這就是後世傳聞的“舜封堯裔於劉邑”的由來。

劉姓為帝堯後裔，歷來沒有歧議，但具體是誰？史乏詳載，眾說紛紜。據流行於兩漢之際（王莽、劉秀之際）的緯書《尚書中侯》記載：堯之長子監明早死，不得立。監明之子（名式）封於劉。丹朱又不肖而弗獲嗣。”這段話的意思是：堯的長子監明因為早死而沒能得到分封，堯的次子丹朱又因“不肖”而死予非命，也沒能夠嗣繼父位，所以舜帝就把監明的兒子劉式封到劉邑，讓他嗣奉堯的香火。這是迄今最早提出帝堯長孫劉式封於劉邑的文獻。

此外，《莊子雜篇·盜跖》記載：“滿苟得曰：堯殺長子。”崔釋雲：“堯殺長子考監明。”這裏面也提到了監明其人。有關監明的記載還見於南宋羅泌的《路史》。該書說：“堯長子監明之子封留為留氏。”古時留、劉二字相通，故“留氏”即劉氏。清朝學者張澍《姓氏尋源》更進一步描述說：“帝堯娶散宜氏之女，女皇生長子監明，先死。監明之子式，封於劉（今河北唐縣）。其後有劉累。

近年來，隨著劉氏族尋根聯誼活動的開展。關於祁姓之劉氏始祖是誰？出現了一些新的說法：如說少昊、少康，一說監萌又名源明丹朱，一說帝堯第九子源明等這些提法。2004 年 5 月河南平頂山市第四屆聯誼大會冒出天下劉姓大始祖劉累、劉姓的祖地在魯山的說法。當即有廣東代表團劉天良副團長在《賀詞》中旗幟鮮明地指出：“世界劉氏第四屆聯誼大會先祖劉累發祥地——河南魯山舉行。由中州古籍出版社出版、杜耘亞先生主編的《劉累族氏與魯山歷史文化》第 68 版述……我們從夏、商、周三代賜姓命氏看，劉累不是劉氏始祖，只是劉氏今天所知最早的名人先祖。魯山縣，可以認為是劉姓已知較早的祖居地。所要申明者，我們不是要貶低劉累在劉姓歷史上的地位，或貶低魯山縣在劉姓發源地上的重要性，而是要說劉姓的歷史更為悠久，應是從劉累往前推，而不是從劉累往後拉，如果劉累有知，他也不致於反對我的意見，或許說：“我那能貪祖先之功，冒充劉氏始祖”？廣泛流傳於民間的劉氏族譜載劉累為 18 世祖，古今中外劉氏老譜絕無大始祖劉累之敘述，史籍更無詳明。而只述劉累是歷史上最早的劉



氏名人“禦龍氏”，所以祁姓劉氏的起源與劉累無關。劉累公是其先祖，或者說是河南省或平頂山市劉氏的始祖·劉南翔。

需要說明的是，一個氏族的名人被尊奉為始祖，並不意味著他就是該姓真正的肇姓始祖。這種情況在中國很多世族中屢見不鮮。如李姓人以春秋時期著名思想家老子（李耳）為始祖；呂姓人則尊西周政治家、軍事家姜子牙（呂尚）為始祖；孔姓人尊崇中國儒學開創者孔子為始祖；曾姓人尊曾子為一世祖等。其實，在姜子牙、老子、孔子、曾子之先，他們的姓氏早已經產生，只是其肇姓者的名字不見經傳，或者是名氣不大。從這個意義上來講，平頂山劉姓人尊劉累為始祖也未必不可以，至少他是劉姓魯山一支脈的始祖。

綜上所述，劉姓的來源頗為紛雜，源流眾多，源頭亦多，到底誰是劉姓的受封鼻祖？據《中華百家姓氏通鑒》編輯部所編《劉氏通鑒》珍藏本裏說：劉姓始祖，從文獻記載各異，民間傳說紛紜中歸納有六種說法：一說帝堯長子監明，二說帝堯孫子監明之子劉式。三說帝堯九子源明。四說帝堯子丹朱。五說帝堯數百年後的裔孫劉累。六說帝堯九子源明，且源明、監明、丹朱是同一個人的不同名字。劉氏族譜裏廣泛記載是源明。最後結論：中華祁姓之劉的鼻祖監明說與源明說較為可信而兩存之。

筆者認為，監明劉式說雖說是在傳世的歷史文獻記載基礎上建立起來的劉姓受封得姓之說，因少卒卻在劉氏及劉氏族譜中鮮為流傳。而源明說雖不見於史傳文獻，但在劉氏及其族譜中廣為流傳，應該更為可信，因為族譜同為國史、方志構築中華民族歷史大廈的三大支柱之一，也應屬歷史文獻的範疇。眾多的族譜，怎麼就不能比極為有限的歷史文獻（指劉氏源流而言）可信呢？因此說源明是劉姓的受封得姓鼻祖是可信的，但古今族譜裏原書監明者，該兩存之。

禦龍劉氏的考正《左傳·昭公二十九年》記載：“陶唐氏既衰，其後有劉累。劉累是第一位有名氣的劉姓人物，見載於歷史上正式經傳和正式文獻，並為劉姓所公認。因此，劉累是劉姓最早的大顯祖。

從文獻記載劉累為帝堯陶唐後裔，他一生下兩手掌中有一特殊文飾，看上去分別是“劉”“累”二字，因此取名“劉累”。有的族譜誤認為劉姓因此而產生。其實劉國、劉姓早幾百年已經存在，而且劉累本人也是劉國國君之子，他本就已姓劉。從禦龍劉累到士氏。劉姓的歷史源頭有個奇特的現象，即劉姓因諸多原因多次改姓變氏，最後形成中華劉姓中與豕韋氏、唐氏、杜氏、範氏、隋氏、司空氏、士氏等眾多姓氏同宗共祖的複雜局面。

劉累自薦為夏朝第14代君主孔甲馴龍並有功，孔甲因此將豕韋（今河南渭縣西南青鄉）賜封給劉累劉累家族就由劉氏族演變成禦龍氏，南遷到豕韋。

後因劉累馴養的四條龍，突然死了一條，劉累害怕被發現，乾脆將龍肉煮熟，做成一道菜，送給夏王孔甲品嘗。龍肉味道非常鮮美，孔甲吃後，再次向劉累索取，劉累便相繼將剩下三條龍殺了。可孔甲不止，仍繼續索取。劉累無法再捕到龍這樣罕見之物，又怕大禍臨頭，便帶著他的一部分族人偷偷逃離夏都城，遷到魯山（今河南魯山縣）一帶隱居起來。為避免招搖，劉累與他的族人，主動放棄禦龍氏的名號，對外仍以他們原來的舊氏族劉氏相稱，仍尊堯帝為始祖。

在魯山居住了較長時期後，這支劉氏也許是想進一步隱居避禍，繼續遷徙，最後向北到達今河南偃師縣一帶定居下來，留下了一系列與劉氏有關的地名，如劉累城、劉聚等。

劉聚之地的這支劉氏族生命力極強，歷經夏、商、周數百年，直到西周初年才被周成王征服、吞併。至此，這支祁姓劉氏才徹底退出歷史舞臺，消失在人們的視野之外，僅剩下劉水、劉聚等地名供人們憑弔。

劉累因屠龍事件，帶着部分族人逃徙魯山時，他的主要後裔族人並沒有與之隨遷，後被孔甲收回豕韋封地，重新封賜給大彭族的豕韋氏，並將他們驅逐出境，他們只好又回到故地劉邑（今河北唐縣）繼續居住。他們取消禦龍氏的族稱，仍以劉氏為自己的族稱，仍奉祀堯帝。在夏商鼎革之際，在劉邑故地



頑強地生活了幾百年的劉氏族，不堪夏王朝的壓迫，投靠了新興的殷商王朝。商王成湯在消滅了親夏的彭姓豕韋氏，重新將豕韋封賜給留居在陶唐氏舊地的這支劉累後裔，並讓他們繼承豕韋氏的族稱。

商湯建國之後，為了興滅國，繼絕世，又允許彭氏豕韋氏復國，並封豕韋為伯爵。這時，劉累的後裔只好再取消豕韋氏稱號，仍回到劉邑故地，直到商朝中期，商高宗武丁中興，再次消滅了彭姓的豕韋國，又復封劉氏族為豕韋氏。（彭氏以彭祖之名為姓）

劉氏改稱豕韋氏後，在韋鄉一帶生活了數百年，到公元前12世紀，周武王伐紂滅商，大量追封三皇五帝後裔，又將同屬陶唐氏後裔的豕韋氏劉累之後封於陶唐氏舊地唐（今山西冀城西）。商周之際，這支劉累後裔以地為氏，又由豕韋演變為唐氏。（陶姓以封地官為姓）

幾十年後，周成王對唐人與商人關係密切不放心，便又滅掉祁姓劉累後裔建的唐國，把唐國故地賜給他自己的弟弟虞作封地，而將劉累後裔劉良子世郎遷徙到杜城（今陝西長安縣東南杜曲），改封為杜氏，（公前1050年左右），降爵為伯爵。至此，劉姓又從冀城西遷到杜城，建立起自己的族部國家——杜國，並由唐氏改稱為杜氏。因劉累這支後裔原來封過唐氏，故又稱杜唐氏。另一部分唐國成員沒有同遷到杜城，散在諸侯各國，以唐為氏，成為今日唐姓的祖先。（唐氏以封地為姓）至西周晚年，杜國君主在西周王朝為吏任職。周宣王時，最後一個杜伯在周朝任大夫之職。周宣王昏庸無道，無辜殺害杜伯，滅亡劉累後裔建的祁姓杜國。

杜伯被殺，他的子孫紛紛逃往他國避難。杜伯的兒子杜隰叔，逃到晉國投親，受到姐夫晉穆侯的關照，從此在晉國定居下來。後來，杜隰叔在晉國受到重用先後任晉國的太夫、士師。隰叔的後裔便以官為氏，由杜氏改為士氏，從此在晉國繁衍開來。

杜伯的另一支子孫，在周幽王為杜伯平反立祠後，又回到杜城故地，奉守陵墓和祠祀，雖沒有能夠復國，卻公開以亡國為姓，稱杜氏，形成後來中華民族中的杜姓。（杜氏之始祖一支為杜康，一支系杜伯）

杜隰叔生二子，名士蔦、士薦。士蔦承父業，做了晉國士師，政績卓著，升任司空。晉國君主為嘉獎士的功績，將隨地（今山西介休東南）賜給他做領地。於是，士蔦的族人又來到隋定居，並以隋為氏。

至此，士蔦的後裔中便有一支姓士氏，一支改姓隋氏，一支以士蔦任的官職為氏稱司空氏（成為中國司空姓氏的來源），還有一支以他的名字為氏，稱士蔦氏。

士蔦在晉國生子名成伯缺，成伯缺生子士會，士會後又被晉國主賞賜領地範（今河南範縣），他的族人又以他的采邑為氏，稱範氏，成為中國又一大姓範氏的起源。（範氏以封地為姓，始祖士會）士會，姓祁，名會，字季，以士為氏。因食邑於隋，稱隋會。後又食邑於範，稱範會，史稱隋武子、範武子，他是活躍於春秋前期政治舞臺長達半個世紀之久的一位顯赫人物。士會因出身官宦世家，年輕時便步入政壇，早年任晉國太夫，輔佐晉文公晉襄公，是晉國稱霸中原的功臣之一。

公元前621年，晉襄公去世，太子夷皋年幼，為了國家的前途，大臣們商議，決定廢除太子夷皋，派士會與另一大臣先蔑，一同前往秦國迎晉文公的兒子公子雍回晉國繼國君位。當士會和公子雍在秦國軍隊護送回國途中時，晉國以趙宣子為首的大臣們，迫於晉襄公夫人繆嬴的壓力，背叛了士會立公子雍，改立年幼的夷皋為國君，並派軍隊阻擊秦軍，秦軍大敗。

士會失敗，迫逃秦國，他的妻、兒和大部分族人也隨後逃到秦國，與他會合。士會逃亡秦國七年間，受到秦國重用，幫助秦國報復晉人，奪取晉國武馬、羈馬等地，晉國軍隊從此疲於奔命。

鑒於秦國重用士會，對晉國造成巨大威脅，晉國大臣們又召開內閣會議，決定為士會平反昭雪，派大臣魏州餘詐降秦國，暗中請士會回晉。士會示意，答應回晉。魏州餘便向秦王獻計，派士會回晉國魏地策反。秦王從計，並與士會約定，若晉人有詐，抓住士會，秦王一定把士會的家人妻子送晉與士會相會。士會借機回到晉國，重返政壇，再次受到重用，出任上將軍。從此，晉國在士會的輔佐治理下，日益強大起來。士會也因功績卓著，被晉景公在士會已有領地隋邑基礎上，又加封一領地範邑（今山東梁



山縣西北城)。士會在範邑終老去世，被賜諡號“武”。

(二) 劉姓復姓始祖：士會寓秦間，娶秦宮女周氏為夫人，生子士 qian，四歲時由長輩作主與秦王室女嬴訂婚。當秦王依約將士會大部族人送回晉國時，士 qian 母子不從，留秦。從此在秦國落地生根。因為他們失去了隋、範領地，又沒有司空、禦龍、士師的官銜，於是便去掉杜氏、士氏、隋氏的氏姓稱號，而選擇他們著名的顯祖——劉累的姓氏，約公元前 580 年左右改名劉賦，正式恢復劉氏，正式恢復“劉”的血緣徽記，**劉賦成為祁姓劉氏的復姓始祖（劉留）**。純粹的中華劉氏的歷史，至此才完成序幕，開始進入正場。

留在秦國的部分劉姓家族，因無地位，要服役。有六十八世祖伯仲字青美又名金盛。在秦國服兵役時秦魏戰爭中，被魏所獲，這部份劉姓家族又隨軍來到魏國，居住魏國（今江蘇省南京市江寧縣南門外）。受到了魏國的重用，當上了太夫，公元前 339 年秦伐魏，魏公子印，中秦將衛鞅伐兵之計，被虜。魏獻河東之地於秦以和。因去安邑（今山西省夏縣），徙都大樑（今河南省開封市）。七十一世祖劉喬字思瀧又名權，隨魏徙都，遷居大樑。周赧王四十年（公元前 275 年），秦襄侯魏冉伐魏。魏大將芒卯逃跑至北沱（今河南鄭州市北），秦遂圍都大樑。七十二世祖劉清名燃字果齋，由魏都大樑遷豐沛中陽裏力疇村。劉清生子劉榮字仁浩號豐，據傳：“劉榮公樂施濟貧，施盡萬貫家財，清貧無奈，後遇福德仙人，引榮公於江西贛州府寧都縣太華山，榮公進入生龍口，人形肚臍穴。後生 75 世祖劉邦名季廟號高祖，為中國第一位平民天子，傳西東兩漢二十四代帝王家，創四佰餘年基業。

關於祁姓劉氏的起源流傳多多，這裏摘刊湘 **漢壽·克山宗親（長沙定王支系賢裔，手機：13135161313）** 花幾年心血研究書寫供稿 31 個版中選刊（六）、（八）、（十）幾點供讀者鑒賞、研討

唐堯禪讓劉氏誕生

唐堯九十歲，深感力不從心。他有一件未了的心事，想要舜幫忙。堯拉著舜的手：“我的小兒子源明，難成器，不中用，他聽你的，請你給我多調教，否則，我卒不瞑目。”舜說：“他會成材的，我早已安排了，他已跟禹去治水，現在是禹的得力助手，您老人家放心吧。”堯說：“好，好呵！安排很好。”停了停，堯又說：“能不能找個時間讓他來見見我？”舜說：“對呀，明年秋末他輪休，到時叫他來看您！”

第二年深秋，源明回來了，這時的源明已是一位壯漢。他手握一把疏土，用的是重斧，昂頭挺胸，一幅力大氣粗的樣子。看到源明，堯心理高興極了。源明喊了一聲父王，父王沒有直接答應，而是說：“成材啦，成器啦！”源明說：“不，父王，孩兒做得不夠。”舜插話說：“禹說他在治水中最捨得吃苦，最賣力呢！”這一說呀，堯帝更高興了。這時，虞舜略有所思問源明：“源明，你忙了這些年，大人了，自立了，父王多次想你有個氏，總不能每天都叫源明吧？”源明看看父王，父王點著頭。十分明事理的源明轉頭望著舜，說：“那就請虞帝冊封吧。”虞說：“父王大人在前，冊封不敢，你手握大斧，有九牛之力，我看就為劉氏吧。”“謝舜帝大恩。”源明接著說：“那劉字怎麼寫呀？”大家面面相覷，不知如何是好。還是源明自己說了：“我看這樣吧，兄弟中我第九，左邊我就寫個（文）字意為我，我坐著，我的兩個兒子就讓他們站著，你們看這樣成嗎？”說吧他用大斧在地上擱，擱了一個大大的（文）字。堯帝看罷，心中十分高興。自言自語地：“聰明的還是聰明，有用的總會有用。”源明接著說：“就這樣吧，這（文）字是帝之賜，父之允，源明書。”堯高興極了，說：“麼兒有氏嘍，麼兒當家嘍，麼兒自立門戶嘍……”堯帝看著左右，接著說：“大夥兒以後不許小看源明，他定會造就一個浩大的劉氏，哈哈……”族人們，祖輩傳給我時，不許我作文寫說，今日本族大旺，我寫出來就是告訴大家，華夏劉氏是這樣產生的，（文）字是原始創作，是源明用刀斧在地上擱出來的，不是現在說的“文、刀文”，而是（文）（九）（卅）（二）劉。劉字字義告訴世人，祖先為劉源明，他是堯帝的第九個兒子，我們的老祖宗是黃帝。為紀念堯祖，劉源明沒有忘記傳給後人，本劉氏為祁姓劉氏。

源明得劉氏後，舜又將現在黃河南岸，離當今鄭州不遠的一塊地方封給源明，那兒，就是最早的“劉



地”。

帝元 442 年，一代明君堯帝辭世，他當了 70 年大酋長，退居二線還幹了 28 年，死時 118 歲。在這裏，我要與族人一起，為太老祖宗堯帝祭拜。

劉氏更號

為屠龍事件，劉累率部分族人逃到魯山後，孔甲削掉了他的禦龍氏稱號，收回了被封地豕韋，並將留守的另一部分劉氏後裔驅逐出境。那些人，很快淪為下人，之後不得不回到了劉氏族的故地——劉邑（河北唐縣）重新生活。豕韋那一塊地方重新賜給它的舊主人——大彭族的豕韋人。這一現象，古人都稱之為大彭複國。

在劉邑生活的劉累後代，不知是被人歧視，還是不堪忍受夏王朝的壓迫，不久，他們一起投靠了殷商王朝。夏桀二十八年，成湯消滅了親夏的彭姓豕韋氏，將劉累後代再次封到豕韋，並讓這些人承豕韋的氏族稱號，這便是我們劉氏第二次改氏號。後來，商湯為了興滅國，繼絕世，突發奇想，允許彭姓豕韋複國，並封為伯爵。劉累後裔為了與他們有區別，堅定地取消了豕韋稱號，又回到老家，仍復劉氏。

武丁中興期，帝王無事找事，算歷史舊帳，武丁五十五年，消滅了原來親夏的彭氏豕韋國，又封劉氏族人為豕韋氏，再次從劉邑遷至豕韋（今河南滑縣韋鄉），成為依附於商王朝的部族政權。這是我們劉氏的第三次易氏。

劉累後代在韋鄉生活、繁衍了數百年，一直以豕韋為族號，大約在帝元 1578 年，周武王伐紂滅商，追封五帝後裔，氏為豕韋的劉累之後，屬陶唐氏堯帝的後代，為光耀祖績，武王將陶唐氏的這支根脈，封於陶唐氏故地於唐今山西晉西。這時豕韋氏的氏號發生更改，為陶唐氏，這是劉氏立氏以來的第四次更改氏號。

數十年後，唐人與商代後人關係較為密切，周成王不知是對唐人不放心，還是要收回這塊領地，突然下令，滅掉唐國。然後把唐國給了他自己的弟弟叔虞作封地。成王把劉累的這支唐氏後裔遷到了一個名為杜城的地方（今陝西省長安縣東南杜曲），並冊封為杜氏，降爵為伯爵。杜氏，這是劉氏的第五次更氏。

劉氏複姓與劉字的發明

在劉姓的年譜上，除劉累、杜伯外，另一個極為顯赫的著名人物是士會。正如王符稱讚的：“劉氏自唐以後，德著於世。莫若範會之最盛也！”

士會，名會，又名大祿、拍亢，生於帝元 2051 年（公元前 658 年），字季。妣溫、潘、周、尤氏。子三，富仙（士燮）、富仁（士魴）、富任（士球），因食邑於隨，稱隨會；後又食邑於範，稱範會，史稱範武子，他活躍於春秋前期，在晉國的政治舞臺上，是一位舉足輕重，且長達半個世紀的顯赫人物。他是劉姓，也是派生的範姓的始祖。

士會少年聰明好學，早年步入政壇，任晉國大夫，輔佐晉文公（帝元 2063 年—2071 年）晉襄公（帝元 2072 年—2078 年），是晉國稱霸中原的重要功臣。在帝元 2066 年的著名戰役——晉楚城濮之戰中，任代戎右之職的士會精於謀伐，英勇作戰，表現傑出的軍事才能，使晉軍以弱勝強大敗楚軍。從此，士會功居於高，牢固了他在晉國的政治地位。

帝元 2078 年，晉襄公去世，其太子夷臬年幼，另擁立襄公的弟弟——當時任秦國亞卿之職的公子雍為晉國新君，士會有個姑姑叫杜祁（士祁），公子雍是杜祁與晉文公的兒子，與士會是表兄弟關係，於是，晉國丞相趙盾便派士會為使臣，與另一位大臣先蔑一同出使秦國……，打了一場大仗，結果，沒有準備的秦軍大敗。

士會及內閣擁公子雍失敗後，士會不能再回到晉國，被迫到秦國避難。秦國早知士會的人品，也深知是個不可多得的人才，便奉士會為上君。士會的妻室兒女，在秦國的幫助下，也紛紛從晉國來到士會



身邊。從此，一位有作為的大臣，開始了他長達7年的流亡生涯。

晉國自立晉靈公後，國勢日趨衰敗。靈公生活十分奢侈，他派大臣在全國各地搜刮民財，取來最好的錦繡，運來最高級的玉石，到深山老林伐最稀有的樹木，給自己造豪華宮殿。臣民們被他弄得饑寒交迫。一天，靈公在絲綢裝飾的宮室裏與美女們做樂，大臣向他沉痛地報告，不少地方出現饑荒。靈公說，不可能，現在我們的生活不是很好嗎？怎麼會餓死人呢？為取樂，這位花花公子常常在宮殿的高臺上，手執彈弓，向街上的行人打擊，被打傷的行人鮮血直流時，聽到的是他在那裏狂笑。晉國人多麼希望能有一個不怕死的大臣控制靈公的所作所為呵！這時，大臣們都想到了士會，只有他“能賤而不恥，柔而不犯，其知足使也，且無罪”，內閣會議決定為士會平反昭雪，將他接回晉國。

士會在秦國雖被秦王拜為謀士，但他是身在秦國心在晉，他思念著晉國。那兒有他出生並為之斯守的疆土，那兒有他的臣民和國君，那兒有他展示自己才華的舞臺，那兒有朝夕相處的賢臣良將……所以，士會在秦國流亡的生涯裏，很少給秦王出過良策。

流亡的日子不好過呀，士會想念自己國土和親朋時，亦夢掛著自己的祖先和故人，他總是天未亮就看東方，看家鄉冉冉升起的太陽。此時此刻，他心情最沉痛，他吼著：“我是黃帝的種子，是太陽的後代！祖仙呵，我為什麼不能為您守護？”他吼叫著：“我不是姓士，我不姓杜，我姓劉，我的18代祖叫劉累，開祖叫劉源明，明公他是堯帝的兒子，賢君的後代……”他低頭反問自己：為什麼我們劉氏總要這樣顛沛流漓？為什麼要六次易氏？為什麼劉氏總是任人宰割？士會心潮起伏，情緒不可自製。他想到“劉”字，人說劉不是有文有武麼？為什麼照樣被人欺？他腦中一閃念：我一定要重振劉氏。他想：我的後代應承襲先帝的江山，讓世人尊重我姓劉的至高輝煌，我劉氏後代就是要堂堂正正姓劉，我的後代就是要姓劉……。此後，士會為劉謀劃著一個新的未來，他靜靜地思索著，設計著。一個長久的、龐大的劉氏發展計畫，在他心中孕育。他開始重寫劉字。寫好一個劉字多難啦，士會寫了近7年，在他將要重返晉國的前夜，他靈感突發。這天清早，他又一次看東升的太陽，子、醜、寅、卯，卯時已天光，卯時有太陽，卯時是轉折，卯時是希望……。卯上加兩點……卯字上提一撇……。一個全新的劉字，在士會心裏頓時誕生。他叫來士燮，將自己設想告訴他們，並將“刘”寫為“劉”，士會還將其中些含義密告兒子，並囑咐他口頭單傳至下。士會還制定家訓，他告訴兒子，劉氏後代須規矩為人，為民忠厚，為臣真誠，為君真心，與人為善，死不為奸。就這樣，落難的士會，為劉氏的輝煌，設計和制定了一套完整的實施方案。

再說在趙盾的安排下，晉國派人來了，一天，晉國大臣魏州餘突然投降秦國，說晉靈公怎樣迫害他，他不得不投向光明，取得了秦王信任。過些日子，他暗地裏去與士會聯絡，士會多想回到自己的國土呵！很快就答應州餘。有一天，州餘向秦王獻計，派士會前往晉國的魏地做策反工作，秦國將擴大許多疆土。秦王果然派士會前往，並與士會約定，萬一晉人把士會抓住，秦王我決不傷害你的家人，如在晉國重新得到重用，一定把你的妻子和兒子送到晉國與你相會。士會不是無情之人，在流亡的日子裏，士會感恩秦王的重待，感謝給他生活上照顧。他告訴秦王，假如到晉被殺，請保護好我的後人，讓他們留在秦國，假如晉國重新重用，士會會用全力與秦國修好，決不食言。並留富任（士球）於秦以作監保。

士會要重回故地了，他夜不能寐，思緒萬千。兒輩看著他，哪捨得父親離去，佇立着想再聽聽爸爸的教誨。士會與兒子又作了更深的交談，對後事又作了反復的叮囑。父子談著談著，天亮了。士球站起來，跟父親說：“爸，我成人了，我知道了自己的過去，我牢牢記住了家傳精髓，我知道怎樣面對未來。”他指著一道山梁，“您看，龍脊挺起來了，龍一定會騰飛。”士會十分滿意，帶著笑，邁著堅實的步伐，回到了闊別七年之久的晉國。不久，又重返晉國政壇。

據《左傳》等書記載，士會返回晉國後，再次受到重用，出任上將軍。僅次於中將軍（元帥）的地位。通過流亡，返回，士會為人特別謹慎，作為大臣，他真誠真心為人，得到了各位大臣的擁戴。



回家後士會不順當呵，他將面對的是一位暴君——晉靈公，他是個十分殘暴的傢伙。一天上午，晉靈公想吃熊掌，吩咐廚師快去做，熊掌很難做，要燒很長的時間，靈公等不及，叫着：“快把熊掌拿出來給我吃。”廚師急著，如果在這時不馬上端出來，他的命就沒了，只好把未燒好的熊掌獻上。靈公吃了一口，就大叫：“你要害死我呀，用這種沒有燒好的東西給我吃。”他怒氣衝天，拔出劍，刺向恭恭敬敬站在旁邊的廚師。他還不解氣，命令侍衛將廚師砍碎，一個活生生的人，一會兒就成了個碎塊。靜待在外的趙盾與士會知後心驚膽顫，心裏想，被自己擁立的國君昏庸到如此地步，作為臣子亦感羞愧，他倆商量，一定要當面向靈公進諫。讓昏君以天下民生為重，以他祖先的基業為重。兩位臣子邁著沉重的步子走向內宮，他們都知道，這是走向死亡，同時也是在走向最後的希望。突然，士會停下來，對趙盾說：“丞相，還是咱倆一個一個進去吧，一個不成，再另一個接着去，讓我先進吧。”趙盾知道，這位真誠的朋友是把生的機會留給我呀！士會不容趙盾分說，一個人先沖進宮內進諫。

《國語晉語》這樣評價過士會“(士會)佐文、襄為諸侯，諸臣無二心。”

士會到靈公面前，以仁義、仁政開導，以先祖艱難創業細述，以誠信、善良規勸，靈公終於被感動了，他承認自己做事有些過份，並答應以後再不這樣做了。士會覺得自己為民請願成功，為天下做了一件大好事，心中樂極了。

靈公是個反復無常的人，士會走後，他就大發雷霆，“這老傢伙太不像話，敢說教老子，活得不耐煩了，我一定管住你這種討厭的人。

這時，一個小官（內侍）進來，悄悄地對靈公說，“士會進來之前，與趙盾說了好多話呢，說不定是趙盾的鬼主意呢？”靈公想了想說：“是呀！難怪趙盾這些日子的膽子越來越大，與我說話常常不把我放在眼裏，這傢伙太居功自傲了。”自言自語地：“我一定要剷除他。”（這裏有靈公三殺趙盾的故事，但它與我們劉氏無關，不必細說）。不過，我得講講，靈公第三次殺趙盾時，趙盾在他侄兒幫助下跑了，他躲到雲夢澤的一個長島上生活了將近四年，那裏，至今還有他的許多傳說。如：趙家村、趙家河、趙家屋場等地名還留用至今。趙穿是趙盾的弟弟，他知道這一情況後，好不憤慨，手持寶劍，直搗晉國宮，找到靈公，飛劍而去，把這個昏庸無道的傢伙刺死在大廳裏。

趙穿為老百姓立了大功。晉國把趙盾接回來整理國家大事，趙盾和士會又把黑臀接回來擁立為王，這就是萬人愛戴的晉成公。

事後趙盾，不久病死，輔佐晉成公的責任，都落在士會的肩上。士會，輔佐成公，給晉國帶來新的繁榮。

先祖士會，他是兼忠心、真誠、真實於一身，實為後人楷模。帝元 2106 年（公元前 593 年），士會因消滅赤狄有功，被晉景公封為中將軍（元帥），兼作大傅之職。從此成為晉國三軍統帥，開始全面執掌晉國國政。史稱士會“輔成、景軍無敗績”，“端刑法，緝訓典、國無奸民”，晉國在他的治理下日益強大起來，當然，士會也信守自己與秦國友好承諾，在他為官的時間裏，沒有與秦國發生大的衝突。士會的兒子，在秦國落葉生根，開花結果，成為劉氏後代的承接始祖。士會留在秦國的子孫不為官，不為士，甘為民。兒輩依父之訓，嚴格教育後代，繁衍生息，在不長的時間裏，逐漸樹立了一個名望大族的良好形象。

士會老啦，帝元 2107 年（公元前 592 年），士會退休，由於他對晉國的卓越功績，晉景公在士會已有的領地隨邑基礎上，加封另一個領地——範邑（今山東省梁山西北範城），秦康公依約將士會的大部分家屬族人送回晉，只有士球按士會安排留秦地，返晉的士會子孫，後隨士會遷徙到新的領地——範邑定居。他們的後代有一支就以新的采邑名稱——範作為他們的姓氏，形成了中華民族的一個人姓——範氏。後來，士會在範邑終老去世，被晉景公賜溢為“武”，人們後來又稱士會為“範武子”和“隨武子”。

士會要壽終正寢時，他十分想念士球，他們是士會光耀祖宗的希望。一天，他做了一個夢，夢見神



堂上龍飛鳳舞，他忙叩上伏地而拜，這時龍鳳同下，摻扶著他，同叫大爺，士會不寒而驚，無不道奇。第二天士球來看父親了，還領回小子劉明，士球將小子們向爺爺介紹，士會端眼看著劉明，左看右看，他驚喜地“好！……好！”然後老淚縱橫，“我算委屈你們哪……”士球拉着父親的手，說：“父親，委屈什麼呀，你的孫兒很聽話，我對他們管教很嚴，將來應是有用的。”士會把劉明叫到身邊，說：“明明，曉得家訓嗎？”劉明雙跪，說：“祖父有禮了，孫兒知道，做民真實，做臣真誠，做君真心，與人為善，永不為奸。”“那你知道我卯金刀劉的意義嗎？”士會問。劉明說：“不好開口。”他想了想，說：“爺爺就猜我的謎語吧，爹娘養我十二人，我是排行第四名，上有兄南山虎豹，下有弟百海蛟龍，點兩點……”聽罷，士會半天不敢吭聲，點點頭，抖著嘴，說：“青出於藍勝於藍啦！蒼天有眼，劉氏要興旺啦。”忽然，士會一陣大笑，在笑聲中，兒孫們跪地，為這位傳奇古人送終。

有些族譜記載，說留秦者，稱為“留公”，“留”即“劉”矣，這大體是一種猜測，也不無道理。而“劉”字的創作，始於士會，士球的兒子開始啟用。約 100 年後，孔夫子對見到的這個劉字不得其解，奈廣泛用之，只得收入典書中。“劉”字的創造及意義因單傳至今，故無人全釋，裏面的真正含義當然很少人清楚。

這樣，自虞舜封堯後源明為劉氏以來，先後改稱禦龍氏、豕韋氏、唐氏、唐杜氏、杜氏、士氏、隨氏，經過兩千多年的滄桑變遷，至士會後，正式恢復了劉氏的血緣徽記。純粹的中華劉姓歷史，至劉明後才真正地揭開序幕，進入正場。劉氏在歷史的長河中，六次易氏，他的發展極為艱難，但我們的劉氏族人，以堅韌不拔的毅力，最後成就了無與倫比的業績，傳至第 75 代，一代天驕劉邦出現，終於創造了劉氏家族的永久輝煌。（•漢壽縣 蔣家咀 劉家文 克山•家強供文）

劉姓歷史長河源頭還有一支與堯帝後裔祁姓劉氏不同的支源，那便是周朝劉子國後裔繁衍而成的周定王后裔姬姓劉氏。

二、姬姓劉氏：

姬姓劉氏是春秋時期崛起的大族。這個家族形成雖晚，身份卻特別高貴，勢力也相當強大；作為周天子的後代，他們連續五世襲封公爵（相當於諸侯），始終與周王保持著密切的關係，並一度掌握了廢立天子的實權。

姬姓劉氏也是以邑為氏的。《公羊傳》襄公十五年對此有過明確的解釋：“劉者何？邑也。其（劉氏家族）稱劉何？以邑氏也。”劉在今河南省偃師縣南。春秋以前，該邑屬鄭國所有，直到周桓王八年（前 712 年），桓王用濫、原等邑換取了鄭國的鄔、劉、為劉之後，劉邑才為周室所控制。後來周定王將劉作為兒子王季子的采邑，劉邑便成為王季子家族的世襲領地，而這個家族從此也以劉為氏了。王季子就是姬姓劉氏家族的第一代首領劉康公，關於他的身世，古代文獻中有不同的說法：《公羊傳》說他是周定王的弟弟，《穀梁傳》即說他是定王之子。參照《左傳》的記載和祠例來看，《穀梁傳》的說法更為可信。

春秋時期的周王室已經沒有了西周時代那種專擅禮樂征伐的權威。王室成為諸侯霸主藉以樹立自己的威嚴的一張王牌，周天子徒有“天下共主”的虛名而已沒有控制天下的實力。強大的諸侯國往往公開與周王室爭權奪利，而王室內部也不斷發生激烈的衝突。劉康公的一生就是在這種錯綜複雜的爭鬥中度過的。周簡王六年（前 508 年），王室大臣周公楚受到其他王族分支的威逼，又被另一大臣伯輿所排擠，於是憤然出走，前往晉國。周簡王試圖消解矛盾，派劉康公去晉國陽樊召回周公楚。劉康公代表天子與周氏立了盟誓，作出相關承諾，才把他勸回。但是只過了三天，周公楚便再次出走，劉康公的一番辛苦調解遂以失敗而告終。

周公楚事件剛剛結束，晉國大臣又尋畔滋事，要把王室的一塊土地奪歸己有。劉康公和單襄公奉命去晉國打官司，經過激烈爭辯，說服了晉厲公，逼使欲氏放棄了奪田企圖，總算為王室挽回了一些臉面。



劉康公死後，其子劉夏襲爵，是為劉定公。周靈王十三年（前 559），劉定公奉命主持齊靈公的儀式。次年又與單靖公一起去齊國迎娶王后。周景王四年（前 541）景王特命劉定公去鄭國潁邑（今河南登封東），宴請在鄭國召集諸侯盟會的晉國執政趙武。

劉定公之後，其子劉子摯襲爵，是為劉獻公。周景王時，天王之驕子內部的權力爭奪日益激烈，劉獻公率領的劉氏家族為大族鬥爭中一支起決定作用的力量。景王十五年（前 530），周朝卿族甘氏的內戰趨於白熱化。甘氏首領甘過打算消滅甘氏家族中的其他分支，而他的政敵則通過賄賂取得劉獻公的支持。劉獻公下令殺死甘氏及其黨羽，另立了一位甘氏首領。

周景王十六年（前 529）劉獻公參加了晉口召集的諸侯盟會，明確表示堅決維護晉國的霸主地位。晉國在得到劉氏的支持後對盟國的態度越發強硬，最終逼使試圖對抗晉人的齊國俯首聽命。周景王二十五年（前 520），景王和劉獻公相繼病死，由此引發了一場曠日持久的內亂，對王室和劉氏家族都產生了深刻的影響。

這場內亂是單氏、劉氏一方和王子朝一方的鬥爭。周景王晚年就有意立庶長子王子朝為太子，並密謀鬥消滅單氏、劉氏，可是未付諸實施，景王就病死了。不久之後病死的劉獻公也沒有嫡子，單穆公（單旗）做主立劉獻公的庶子劉蚡為劉氏族長，是為劉文公（又名劉卷、劉狄）。單、劉兩族首先聯合起來消滅了王子朝的黨羽賓起，逼使五子朝率領部分王室舊族和喪失官爵的舊官、百工發動叛亂。

在長達 5 年的戰爭中，單、劉兩族和王子朝黨羽互有勝負，而單、劉一方還略呈劣勢。每當劉文公戰敗之時，都是逃到自己的采邑——劉邑中躲避，並再次積蓄力量發動反擊。

單、劉兩族在戰爭中先後立了兩位天子，一位是王子猛，當年（前 520）即被五子朝的軍隊殺死；另一位是王子匄，他就是後來的周敬王，敬王四年（前 516）晉軍攻克鞏邑；不久，原來支持王子朝的召伯盈也倒向周敬王的陣營。王子朝見大勢已去，率領黨羽逃奔楚國。至此，**這場王室內部的混戰就以單氏、劉氏的勝利而告結束。**

劉氏家族雖然贏得了這場戰爭，但它的根據地劉邑卻遭受很大的破壞，劉氏家族的整體實力也受到極大的削弱。“劉師”多次被敵人打敗，可以想見劉氏族人死傷甚多。就在敬王四年晉國出兵前夕，王子朝的軍隊曾攻入劉邑，大肆燒殺，劉氏的這座大本營從此成了廢墟。總之，劉氏家族為勝利付出了相當高的代價，內亂的最後結果實際上是戰爭雙方兩敗俱傷。**（劉康—劉定（夏）—劉獻（執）—劉文—劉桓）長達 100 年之久。**

周敬王五十年，劉文公主持了重修成都城的工程。這項工程是在以晉國為首的許多諸侯國的幫助下完成的。敬王十四年，劉文公在召陵（今河南鄆城東）召集諸侯謀伐楚國，同年七月發病而死。

劉文公死後，其子劉桓公襲爵。周敬王十七年（前 503），劉桓公與單武公（單旗之子）聯合，打擊了王子朝的餘黨尹氏家族，次年又擊潰王子朝餘黨僑緡的叛亂。這些戰爭雖然維護了王室局面的穩定，卻使劉氏家族的力量消耗殆盡。到周貞定王時期，姬姓劉氏家族走向覆滅。（《國語·周語下》及韋昭注）。

三、漢代以後劉氏的衍變：

戰國以來，原本有著嚴格區別的姓和氏趨於混同，姓與上古血緣集團的聯繫漸趨模糊。隨著姓的性質的改變，人們的姓氏觀念也發生了變化，賜姓和冒姓等現象大量出現，許多來源不同的家族使用同一姓氏的情況已屢見不鮮。在這種總體背景下，劉氏的構成也在不斷發生變化。

西漢的建立對劉氏的演變影響最大。劉氏皇族統治中國 400 餘年，威風八面，享盡富貴榮華，成為後世許多家族豔羨的對象。劉氏長期壟斷皇位無形之中也增加了這一氏族的號召力，使世人對劉邦的子孫形成了一種特殊的敬畏之感。因此，漢朝結束之後的很長一段時間內，不斷有人冒稱劉邦的後裔以擴大自身的政治影響。就連一些無政治野心的家族也與劉氏皇族同源為榮耀，不惜篡改或偽造自己的家史。



漢代以後，凡以劉為氏者幾乎都宣稱自己是漢室之後，在漢代以後，姬姓劉氏這個家族的後代顯得那樣寂寞冷落。實在是因為其中很多人有意無意地改換了門庭而已。

(一) 賜姓、改姓、冒姓劉

漢代有：“賜姓劉氏”的現象，這也是劉氏構成趨於複雜的原因之一，賜姓就皇帝方面說是一種施恩行為，對受賜者來說則是一種莫大的光榮，雙方都把賜姓視為合情合理的美事，這本身就反映了姓氏觀念的深刻變化。

兩千多年來，究竟有多少家族改稱劉氏（包括賜姓和冒姓），現在已難作出準確的統計，可以斷定的是它的數量相當多。其中，對後世劉氏構成影響較大的主要有項氏、婁氏、匈奴族一部分、鮮卑族的獨孤氏、沙陀突厥的一部分等。

1. 項姓劉氏：項氏和婁氏改姓劉氏都是劉邦賜姓的結果，漢高祖五年（前 202），劉邦在消滅項羽後，“封項伯等四人為列侯，賜姓劉氏。”（《漢書·高帝記》）項伯等四人都是項羽的同族親屬，因有功於漢而被封侯、賜姓。四人中可以確知名字、侯位與世系的有三人。項伯名纏，是項羽的叔父，改名劉纏。伯受封射陽侯。（《漢書·主惠高後文功臣表》）滅秦戰爭中，率先入關的劉邦試圖陰擋項羽進入咸陽，獨享勝利果實。項羽一怒之下要率 40 萬軍隊消滅劉邦。劉邦只有 10 萬人，一旦開戰必敗無疑，而這時劉邦還不知道第二天項羽就要發起進攻的消息。劉邦手下的謀士張良曾經救過項伯，為報答救命之恩，項伯連夜去見張良，透露了項羽的軍事計畫。勸說張良與他一起逃走。忠於劉氏的張良遂帶項伯晉見劉邦，劉邦自知處境危急，對伯禮敬有加，當場與他結為兒女親家，又請他回去勸說項羽放棄軍事行動。項伯在項羽面前極力為劉邦說好話，終於使項羽答應暫不進攻。第二天劉邦親去鴻門向項羽陪罪。酒宴上項羽的謀士範增指使項莊（項羽從弟）借舞劍助興之機殺掉劉邦，此即謂“項莊舞劍，意在沛公”。項伯情急之中拔劍與項莊對舞，用身體遮護劉邦，使項莊無法得逞。項伯既有如此功德，楚漢戰爭結束後能得到劉邦的封侯賜姓之賞是很自然的。另外兩位受賜劉氏的項氏子弟是項它和項襄，分別被封為平皋煬侯和桃安侯。除了射陽侯二世而絕外，平皋煬侯之位傳了七世，桃陽侯之位傳了六世，都稱得上是福澤綿長的家族。

由項氏演化而來的劉氏家族到南北朝時期還有一定的影響。據《魏書·島夷劉裕傳》說，有人認為南朝劉宋皇朝的開創者劉裕不是漢朝宗室之後，而是“本姓項，改為劉氏”。也就是說，劉裕其實是項氏的後裔。這種說法也許是北朝人的污蔑不實之辭，但它從側面反映出人們對項氏改姓劉氏的歷史一直保持著很深的記憶。

2. 婁姓劉氏：婁氏的一支是在項氏改姓後不久被賜姓劉氏的。這個家族的代表人物是婁敬。婁敬，齊人，家世情況不明，出身比較卑微。漢高祖五年，婁敬作為戍卒前征陝西，經過洛陽時聽到劉邦正在此地，便放下手裏拉車的工作，找到同鄉、上司虞將軍說，他要會見皇帝，發表自己對時局的看法。虞將軍讓他換一套漂亮的衣服。婁敬卻說：“臣衣帛，衣帛見；衣褐，衣褐見，不敢易衣。”意思是我本來穿什麼衣服，就還穿什麼衣服去見皇帝，何必更換！僅此一點就說明婁敬非同常人，有著高度的自尊和自信，這正是普通戍卒所不具備的一種高貴氣質。婁敬見到劉邦，就定都洛陽還是定都長安的問題發表了自己的見解。他認為周、漢形勢大不相同，要想維護漢朝的統一局面，定都關中最为有利。他的議論高屋建瓴，透徹明快，劉邦聽後很受觸動。劉邦的群臣大多來自關東，他們目光短淺，只想讓都城離自己的故鄉更近一些，紛紛建議定都洛陽，只有張良與婁敬的意見不謀而合。劉邦不愧是一代雄才，毅然決定採納少數人的意見，當天就起身前往關中。後來劉邦說：“本言都秦地者婁敬，婁者劉也。”婁和劉的字音原很相近，婁敬又有首倡定都長安之功，他理應享受到與項伯等人同樣的榮譽。結果他被“賜姓劉氏，拜為郎中，號日奉春君。”

婁敬以後還提出過一項影響深遠的建議，這就是漢對匈奴的“和親”政策。婁敬因為多次就重大問



題提出正確意見，又被賞賜 2000 戶，賜爵關內侯，號稱“建信侯”。據學者研究，婁敬的“建信侯”只是虛備，未曾得到實封地。也許由於這種原因，從婁氏轉化而來的劉氏家族沒有像項氏家族那樣長久保持顯赫的地位。

3. 除以上兩支外，因其他種種原因改為劉氏者還有很多，這裏介紹幾例：

※ 王姓劉氏：東漢舞陽人王常，曾起兵對王莽政權，參加了昆陽之戰，立有大功，被更始帝劉玄賜姓劉氏。

※ 冠姓劉氏：三國蜀將劉封，原來姓冠，因是劉備養子，改姓劉；

※ 俱姓劉氏：唐代宦官俱文珍，冒姓劉，名貞亮；

※ 龔姓劉氏：宋代龔美，因真宗劉皇后從小孤身無親，被龔美之父收養，真宗繼位後，為讓皇后有宗族之基，賜龔美改姓劉，為皇后的弟弟；

※ 薛姓劉氏：五代北漢國主劉繼恩，原姓薛，因是劉承鈞的養子而改姓劉；

※ 何姓劉氏：劉繼恩之弟劉繼元，本姓何，後繼承了帝位；

※ 孟姓劉氏：清末《老殘遊記》作者劉鶚，原名孟鵬，總之這些都是劉氏的來源，為劉氏家族增添了薪血液和支脈。

※ 源於漢代禮儀（官職），出自漢代皇室秋祭——緡臚（緡劉），屬於以官稱為氏。特別需注意的是：緡劉一支劉氏，本字為緡臚，因此正確姓氏讀音作 lǒu(ㄌㄡˇ)，不可讀作 liú(ㄌㄧㄡˊ)。

※ 出自盧氏：安定三水人盧芳，詐稱武帝曾孫劉文伯，曾自立為帝，據平涼等地，後失敗逃奔匈奴；

※ 出自丘氏：西晉義陽（今河南新野）人丘沈冒稱漢宗室後裔，改姓劉名尼。被擁立為帝，建年號為神鳳。

※ 出自留氏：留氏改劉氏：後坡劉氏為永春留氏族裔，於宋末元初的動盪中易姓為劉；另《清源留氏族譜》載：第三十九世留天祿，泉州路錄事，因軍情嚴重，不仕，複入永春，居留安故地，改留為劉，為本支始祖。

※ 出自柳氏，為唐朝文學家柳宗元之後，因柳宗元和當時朝政大臣不和，招惹很多皇室親信，其後人恐遭陷害，逃荒到山西的洪桐縣，改姓為劉。很多年後因當地遭水災，他們紛紛遷移到河南的周口、安徽的亳州、山東的曹縣一帶。

※ 一說元末陳友諒敗亡後其後代有改姓劉的。

※ 明代宦官劉瑾本姓談（音 dan），改姓劉，無嗣。

※ 出自侯氏：劉亨賻（1872—1926 年），又名侯夏飽，字圖瓊，號純青，菲律賓名何塞·伊格拉西澳·寶華，福建南安碼頭人，是菲律賓獨立戰爭中的一位華僑將軍。其他近代、現代改姓劉氏者略。

※ 稽胡，又稱山胡、步落稽，源於南匈奴。北魏時期稽胡首領劉蠡升、其孫北周時期稽胡首領劉沒鐸等曾先後稱帝，建立割據政權。離石胡是山胡的一支，隋末唐初，離石胡人劉龍兒、劉季真，劉苗王曾建立割據政權。

※ 契丹劉氏遼太祖耶律阿保機建立大遼之後，因為追慕漢高祖皇帝，便將自己的耶律氏兼稱劉氏，起漢名劉億。《遼史·後妃傳》“序”：“太祖慕漢高皇帝，故耶律兼稱劉氏。以乙室、拔裏比蕭相國，遂為蕭氏。”《金史》記載“移刺曰劉”。“移刺氏”即契丹國姓“耶律氏”）因此耶律氏有改為劉姓的。當代天津市郊區寶坻縣耶律各莊村中劉姓村民較多。當地人說，這個村劉姓村民多為坐地戶，是當年隨蒙古軍隊來到這裏定居的，劉姓是由耶律姓衍轉過來的。

※ 魏晉時烏桓部族有劉姓者；另外後燕時獨孤部劉亢泥曾被封為烏桓王。

※ 據《舊唐書·南蠻傳》所載，唐代南蠻有劉姓者；

（二）匈奴暨其它少数民族刘姓：西漢初年，居住在我國北部的遊牧部落匈奴逐漸強大的首領冒頓，



於公元前 209 年殺父自立為首領，逐漸統一各部，又率兵東滅東胡，西破月氏，南並樓蘭等國，進占了今河套地區，並不斷南下侵擾漢朝的邊境，對剛剛建立的西漢政權構成嚴重威協。漢高祖劉邦為解除邊患，曾多次率兵與匈奴作戰，但戰績不佳，甚至有一次劉邦被匈奴人圍困於平城七天七夜，險象環生。後來劉邦接受了劉敬的建議，決定以和親安邊。但皇后呂雉只有一個女兒，捨不得讓女兒遠嫁大漠，就在宗室中選出一人認作女兒，封為公主，嫁給冒頓。按照匈奴人的習俗，族中尊貴者皆從母姓，於是匈奴中就有了劉氏。

到漢武帝時，西漢國勢漸強，武帝多次對漠北用兵，攻擊匈奴。匈奴人屢遭打擊，勢力漸衰。漢宣帝時，匈奴發生內戰，呼韓邪率部歸附漢朝，此後六、七十年間，有許多匈奴人遷往內地居住。東漢光武帝初年，匈奴人再分裂為二部；一部留居漠北，稱北匈奴；一部南下附漢，稱南匈奴，後來，北匈奴被漢朝和南匈奴擊敗，遠遁西方，南匈奴陸續遷入塞內，再移居中原，年深日久，受漢文化薰陶，紛紛改用漢語和漢姓，其中有不少人改為劉氏。

魏晉南北朝時期，又有很多匈奴入居中原。匈奴貴族劉淵，在我國北方建立了一個小王朝，叫漢國。劉淵的父親劉豹，本是匈奴左賢王。漢代末年，曹操分匈奴餘部為五部，以劉豹左部帥，入居中原。劉豹死後，劉淵繼位。晉永安元年（公元 304），晉室內訌，爆發八王之亂，劉淵乘機離開洛陽回到左國城（今山西離石縣東北），自稱大單于，統領匈奴五部起兵反晉。公元 308 年，劉淵稱帝，建都平陽（今山西臨汾縣）立國號漢。他死後，公元 319 年，其侄劉曜遷都長安，改號為趙，史稱前趙。這樣，匈奴劉氏先後建立了兩個割據政權，前後共曆 26 年。

匈奴人劉氏所建立的政權雖然時間短暫，但他們留居到中原各地的匈奴劉氏均為皇族，逐漸被漢人同化。為中華劉氏的一大來源，對劉氏的發展演變起到一定的影響。宋代史學家鄭樵在《通志！氏族略》中記載：“劉氏的東郡（今河南濮陽市西南）、河南（今洛陽市一帶）、雕陰（今陝西綏德）三族，均出自匈奴。”可見隋唐時期，匈奴劉氏已發展成為中原大族了。

其它少數民族中的劉姓：

秦漢以來，我國北方的匈奴、烏桓、鮮卑、羌、氏、羯、丁零、突厥、回紇、契丹、黨項、女真及蒙古、維吾爾、滿族等，先後進入中原，並留居內地，不少人改姓易服，與漢人通婚，久而久之，成為漢人。其中有不少改為劉氏，成為華夏劉氏的重要成員，主要有以下幾支：

1. 鮮卑劉姓：公元 494 年，北魏孝文帝拓跋宏率領鮮卑族部眾 100 多萬人，自山西大同南下，遷都洛陽，入主中原。

鮮卑族中的獨孤氏是在北魏孝文帝推行的漢化運動中改稱劉氏的。魏孝文帝元宏是一位偉大的改革家，他為改變鮮卑族經濟文化落後的狀況，積極採取漢化措施，其改革魄力之大，決心之堅定，成績之顯著，都是歷史上少有的。孝文帝改革中的一項重要內容是廢棄鮮卑姓氏，改從漢姓。太和二十年(496)，孝文帝頒發了改姓詔書，首先把自己的拓跋氏改為元氏。據《魏書·官氏志》記載，這次所改的姓氏有 100 多種，其中即包括改獨孤氏為劉氏。同一年，孝文帝又就姓氏地位問題發佈詔令，規定出自鮮卑貴族的穆、陸、賀、劉、樓、於、嵇、尉八姓，今後世享高官厚祿“勿充猥官”。這一措施無疑也推動了鮮卑劉氏家族的發展。據說獨孤氏的祖先也姓劉，是漢光武帝劉秀的後裔。劉秀有個兒子劉輔，封為沛王，其裔孫劉進伯，官度達將軍，敗沒於匈奴，曾被囚於獨山下。獨山在遼寧海城縣境，後來劉進伯與少數民族通婚，生子名屍利單于，為穀蠡王，號獨孤部。到六世孫時，有羅辰者隨魏孝文帝遷徙洛陽，並改為劉氏。北朝鮮卑劉氏中較著名的家族是劉尼家族。劉尼，“代人也，本姓獨孤氏”。其曾祖父劉敦，在魏道武拓跋燾時代立有戰功，被用地命為方面大人；父親劉婁，任北魏冠軍將軍，死後被迫贈為並州刺史。劉尼“少壯健，有膂力，勇果善射”很受魏太武帝拓跋燾的欣賞，被任命為羽林中郎、振威將軍，賜爵昌國子。後來劉尼與其他禁兵首領一起，逮捕了害死皇帝的宦官宗愛，擁立拓跋浚為帝，是為魏文成帝。



由於立帝有功，劉尼的爵位遷升為侯、公、王，先後擔任散騎常侍、安南將軍、尚書右僕射等職。獻文帝拓跋弘即位後，“以（劉）尼有大功於先朝，彌加尊重，賜別戶三十。”劉尼死後，其子劉社生襲爵。劉社生曾任寧朔將軍、步軍校尉。

鮮卑劉氏中還有一個獨孤羅家族非常興盛。獨孤羅的父親獨孤信曾在東魏任荊州刺史，後投奔北周政權，官至大司馬。獨孤羅的姐姐嫁給北周大將楊堅為妻，楊堅很快取代北周自立為帝，建立隋朝，是為隋文帝。獨孤羅的姐姐因此成為皇后，獨孤氏家族從此成了顯赫的外戚。獨孤羅先後受封趙國公、蜀國公，官至游州總管；其兄弟、子侄也都在隋朝擔任高官。隋朝被推翻後，獨孤氏外戚集團的榮顯歷史才告結束。如上所述，史書中鮮卑劉氏不與漢族劉氏相混，仍然稱其為獨孤氏，實為史家曲筆，但這並不能改變下列事實，即獨孤羅家族是鮮卑劉氏的一支，早已改姓劉氏，他們和劉尼家族一樣，後來都與漢族劉氏融合到一起了。

2. 突厥沙陀劉氏：沙陀是唐代西突厥的一個小部，最初居住在今新疆巴裏坤湖之東。唐德宗時，沙陀人內附，定居於山西大同一帶，長期與漢人雜居，深受漢文化的影響，有許多人改用漢字姓。唐朝末年，沙陀首領李克用因鎮壓黃巢起義軍有功，被唐封為晉王，據今山西河東之地。唐滅亡後，中原軍閥混戰，國家四分五裂立了三個割據政權，即後唐、後晉、後漢和北漢。其中後漢和北漢為沙陀劉氏所建。後漢開國君主劉知遠，本為東漢孝明帝劉莊第八子、淮陽頃王劉昞之後，遭亂侵入沙陀部後為沙陀將領。其先世居太原叫劉唐明。劉知遠在後晉時輔佐晉高祖石敬瑭起兵立功，被封為太原王。後來遼國出兵滅晉時，他駐守河東，擁兵觀戰。不久，晉亡，遼兵北撤，劉知遠就在晉陽稱帝，繼而進兵中原，收拾殘局，並建都於開封，改國號漢，史稱後漢。劉知遠在位一年就死去，其子劉承佑繼位。公元950年，後漢將領郭威起兵造反，攻入開封，劉承佑被殺，次年，郭威在開封稱帝，廢漢立周，史稱後周。這時，劉知遠的弟弟劉崇在晉陽稱帝，國號仍為漢，史稱北漢。北漢依附於遼國，受冊封作附庸國，佔據山西一帶。直到公元979年，被宋太宗趙光義攻滅。

沙陀劉氏所建政權年代都不長，割據的地盤也不大，但畢竟是帝王之尊，在歷史上有一定影響。他們的皇族為劉氏，所部亦為劉氏。國亡後散居於我國北方各地，後來逐漸融匯到漢族劉氏之中，成為劉氏大家族的又一支脈。

3. 回族中的劉姓，多為改姓。中國回族形成於宋元之間，初無固定姓氏，入居中原後，回、漢雜居，很多人使用漢字姓。劉姓是從古蘭經經名譯音“遼艾遼艾”（漢語義為珠寶）轉音而來。明初以後，隨着回漢民族間人文交融，內地回民普遍使用漢字姓，其中劉姓不少。至元七年（1207年）授蒙古國諸萬戶府奧魯總管的鐵邁赤之子，虎都鐵木祿（字漢卿），母姓劉，故改名劉漢卿。（參見《古今同姓名大辭典》。清代歸附回回伊不熱業墨，“原隸內務府，後在鳳城縣（分屬遼寧）入籍，改姓劉氏，遂為鳳城劉姓回民先祖。”（《中國回族人姓名大詞典》）另有元至正十七年（1357年）任河南行省平章政事的劉哈刺不花，雖《元史》言“其先江西人”，但就其“哈刺不花”和“探馬赤軍戶”的身份，以及受回回人泰不華（達不華）賞識推舉為椽史（屬員）的跡象來看，或是回回人。哈刺不花的劉姓，非賜即改。再有，甘肅的回族中，也有將馬、白等回族顯姓，改為劉姓者。劉姓回族在中國分佈較廣。

4. 蒙古族劉姓

(1) 元朝蒙古族中劉氏出現在公元1285年，元仁宗愛育黎拔力八達即位，後來有位蒙族人名呼圖克特穆爾的名士，酷愛漢族書籍和文化，他的母親是漢人，姓劉。有一天，這位名士拜見元仁宗皇帝，談論中，元仁宗對他的漢學水準加以讚賞，並為他起了個漢人的名字，叫劉漢卿。從此，劉漢卿的後代就形成了一支劉氏家族。(2) 蒙古族鄂爾果諾特氏，滿語為Ergonote Hala，亦稱鄂柳特氏，本蒙古族姓氏，世居喀爾喀，後多冠漢姓為劉氏。

(2) 蒙古族劉佳氏，亦稱留佳氏，後有滿族引為姓氏者，滿語為Lingiya Hala，世居李佳和羅、瓦



爾喀、烏喇、輝發、松花江等地，後多冠漢姓為劉氏、雷氏(蒙古留佳氏世居察哈爾)。

(3) 蒙古族崔珠克氏，亦稱赤穆特氏，世居察哈爾，後有滿族引為姓氏者，滿語為 Cuijuk Hala，多冠漢姓為崔氏、劉氏。

5. 滿族劉姓

源於滿族，屬於漢化改姓為氏。據史籍《清朝通志·氏族略·滿洲八旗姓》記載：

(1) 滿族烏庫理氏，亦稱烏色裏氏，滿語為 Ukuri Hala，漢義“細鱗鯪魚”，滿族最古老的姓氏，源於金國時期女真“烏古倫”，世居黑龍江，後多冠漢姓為商氏、劉氏、烏氏、李氏、訥氏、桑氏等。

(2) 滿族寧古塔氏，滿語為 NinggutaHala，漢義“六”，既清六祖世居地。以地為氏，所冠漢姓為寧氏、劉氏，世居寧古塔、綏分、琿春、訥殷和佟吉等地。元朝時女真人烏古倫氏遷居到中原，改姓劉氏，其後裔中有位劉國傑，英勇善戰，成為湖廣行省的要官，後又升任光祿大夫。還有一支女真人寧古塔氏也遷居到中原，改姓寧和劉，寧為寧古塔氏的頭一個字；而“寧古塔”按滿語的意思是“各六”或“每六”，其實就是“六”，“劉”與“六”同音，故姓氏為劉。

(3) 滿族鈕圖氏，亦稱寧武圖氏，滿語為 Niotu Hala，世居哈達。後有錫伯族引為姓氏者。後多冠漢姓為鈕氏、劉氏。

(4) 滿族喜塔喇氏，亦稱奇塔喇氏、喜特勒那氏，是滿族大姓，滿語為 SitaraHala，漢義“指甲”或“插孔雀翎的管”。俄國學者史祿國認為，它與瓜爾佳氏，滿語為同屬“闊雅裏滿洲”。另考，《龍飛禦天歌》有哈蘭都達魯花赤姓“奚灘”，乃明時女真望族，曾冠漢姓為“劉”，有學者認為喜塔拉即其演變而來。世居尼雅滿山、蜚優城、長白山蓋吉、佛克順等地，所冠漢姓為管氏、趙氏、圖氏、祝氏、文氏、齊氏、孫氏、希氏、奚氏、喜氏、線氏、祁氏等。

(5) 滿族伊喇氏，亦稱伊拉喇氏，滿語為 Ilan Hala，漢義“三”，滿族最古老的姓氏，源於金國時期女真“移喇”(即契丹國姓“耶律”)，世居三姓，後多冠漢姓為劉氏、王氏、肖氏、蕭氏、李氏、黃氏、白氏。

(6) 滿族紐塔氏，亦稱努他氏，滿語為 Nunta mongu，老滿洲部族，人數很多，有四個分支。滿語 NINGUTA 為遠祖之意，推想表示其遠祖來自寧古塔，後多冠漢姓為劉氏。

(7) 滿族查佳氏，滿語為 Cagiya Hala，是滿族脫譜姓氏之一，今內蒙古自治區呼和浩特市滿族同胞中有此氏，後改漢姓為劉氏。

(8) 鈕祜祿氏(多改漢姓為鈕或郎，改姓劉的不多)

其他還有伊裏氏、伊拉齊氏、劉佳氏、以及隸屬各旗本為漢族的劉氏和朝鮮族劉氏。

6. 維吾爾族劉姓

維吾爾族劉姓形成於元末明初。元代在河南為官的維吾爾族人刺真海牙，曾孫名叫忽都海牙，明初隨祖母姓劉，名仲琛，隱姓埋名，作為普通百姓繁衍生息下來。劉姓維吾爾族人現居河南澠池縣尚有 500 餘人，一小部份移居到西安等地。

7. 朝鮮族\朝鮮國\韓國劉姓

中國朝鮮族劉姓人口數量位居第 30 名左右。朝鮮族劉氏以江陵為核心本貫，後來分衍有忠州、巨昌、金城、裴州、延安、我州、慶山、平尚等數本。在韓國的二百五十多個姓氏中，韓國劉氏人口總數排在第三十二位。據記載泉州人劉載在高麗哲宗元佑三年(公元 1088 年)定居高麗後，被任命為“守司空尚書右僕射”。

8. 傣族、景頗族劉姓

明朝初期，朝廷派軍隊到騰冲地區屯田戍邊，許多內地劉氏將士隨軍來到該地，其中一部分人則定居下來，與當地主要民族傣族、景頗族女子聯姻，成家立業，繁衍生息。由於這些劉氏人與傣族、景頗族人通婚，其後代多隨父姓為劉氏，融入傣族、景頗族。據近年雲南騰冲劉氏收集到的 351 個族譜中發現，有七支劉姓演變為傣族、景頗族。



9. 京族\越南劉氏

京族原稱為越族，人口近兩萬，有31個姓氏，居住在廣西南疆諸島，劉姓人口數量在京族中占20%，是這個少數民族的第一大姓。在越南的京族劉姓有三類，一類是完全融入越南民族的劉姓，一類是越南族人使用漢字姓劉氏而形成的劉姓，再一類就是近代以後移民越南的華僑、華人。不過，今天這幾種不同的劉姓已很難區分了。

10. 壯族劉氏：

湖南、廣西等地都有壯族劉氏分佈，名人有唐代著名的歌仙劉三姐

11. 高山族劉姓

高山族人本無固定姓氏，清乾隆二十三年，朝廷賜給高山族七個姓（衛、金、錢、廖、王、潘、黎）。從日本侵佔臺灣到臺灣重回中國期間，高山族人多依託當地漢族人，認其姓為己姓，據統計共有79個姓，其中有劉姓。

12. 柯爾克孜族劉姓

清末民國初期，柯爾克孜族姓氏改稱漢姓，並從柯爾克孜族姓“蔡音德熱”分化出漢族姓“劉”。

13. 達斡爾族劉姓

清末民初兩次戶籍調查時，滿文已被漢文代替。用多個漢字書寫達斡爾族姓氏已不方便，於是便採用“哈勒”或“莫昆”音首或意義字表記，隨著社會的發展和不同民族的聯姻，達斡爾族又增加了訥迪、紮尼、雅庫斯、尼爾登、塗庫敦、張、王、李、趙、徐、邵、劉、陳等姓氏。

14. 仡佬族劉姓

在仡佬山鄉的客家人主要居住在龍岸鎮，他們當中有劉家、陳家、李家、古家等13個姓氏苗族劉姓，湘西等地有分佈。

瑤族劉姓，湘南等地有分佈。

白族劉姓，湖南桑植、慈利的白族姓氏比較多，有穀、王、鐘、熊、李、段、高、楊、張、劉、孔、施、車、於、馬等。

15. 藏族劉姓

古代藏族逐漸發展成為六大氏族，即賽、穆、黨、東、劄和珠，各大氏族中又分化出若干小氏族和家族，取的漢姓中，其中有劉姓。其實，藏族人取漢姓是歷史及生活環境的產物，也是社會發展、民族融合這一大趨勢的產物。宋元豐二年三月，以劉勇丹為扶州刺史。清末中旬土守備劉思，今天祝縣有藏族劉氏。

16. 烏恒族劉姓：

《晉書·石勒載記》雲：“徙平原烏丸展廣、劉哆等部落三萬餘戶於襄國。”（地名待考）。《資治通鑒》卷105《晉紀》太元九年，有易陽烏恒劉大。

17. 龜茲劉氏：

東漢永壽四年<劉平國刻石>龜茲左將軍劉平國。

18. 女真族劉姓：

元代付淨夏<靜軒文集·劉氏瑩碑>：“征東行中書省左丞劉國寶之先，系出女真烏古倫氏。先輩在泰州普一路，祖仕金季世襲千戶，及其名世者，管領益都路焉。”烏古倫氏之後又烏古倫廷心，金樞密使：子鎬，金都統：鎬子劉德寧，始改劉氏：德寧子劉國傑，元代開國功臣。

19. 黨項族劉姓：

劉容，元代廣平路總管，其先西寧人，高祖阿華，西夏主尚食；其父海川，遷雲京。劉紹能，宋保安軍人，世為諸族巡檢。

20. 土家族姓：



湖南慈利縣江垵鄉象市青山隘土百屍劉氏，明洪武十六年劉敬琢授職。劉膏澤，黔江小莊鄉人，清末酉陽州教育會長。劉揚，酉陽縣龍潭鎮人，中華革命黨人，曾任酉陽保路同志協會會長。

21. 苗族劉姓：

息烽縣青山土副長官劉士真於明洪武初年任，傳子劉子恭，其後有劉世龍。開陽縣乘西土副長官劉啟昌，原為廬陵漢人，五代時從征黑羊箐有功授土職。明洪武五年，其裔劉海任職。

22. 白族劉姓：

今賓川、劍川、大理、洱源有後裔分佈。

23. 朝鮮族劉姓：

宋代漢族文人劉載入高麗，仕王氏王朝為尚書左僕射。今韓國望族有江陵劉氏，傳說系宋代劉潛入高麗的後裔。《清通志，氏族略》高麗八旗有劉氏，散處安法、博川郡，有薩穆吉，為藍翎侍衛。劉平之孫能色尼，為六品通事官。劉武曾孫薩哈廉，為護軍。劉三鼎曾孫達五格，馬甲。劉文宣元孫德克晉，擴軍。今有朝鮮族劉氏名人多人，從略。

24. 黎族劉姓：

劉振欣，海南崖州官坊村人。於清同治六年六月起義，十二月失敗。

25. 德昂族劉姓：

和香木來氏改為劉氏。

26. 京族越南劉姓：

李朝家臣劉紹。今有劉華，西貢華僑工團聯合會。

27. 傣族景頗劉姓：

南京劉思義、劉振生，四川劉萬祥支系。劉勒弄、劉勒燦、劉志支系。

此外，還有侗族、彝族、鄂溫克族、錫伯族、達斡爾族、佉族、苦聰族、布依族、俄羅斯族等民族也有劉姓人。恕不一一列舉。

綜上所述，作為姓氏集團的劉氏在兩千多年的歷程中，其成分不斷變化，規模不斷擴大。儘管也有劉氏轉為其他姓氏的事例，但這種現象與其他姓氏轉為劉氏的現象相比是微不足道的，劉氏的歷史即是一部千萬個劉氏家族傳衍、演變的歷史，又是一個民族融合的歷史。隨着現代化進程的發展和人們姓氏觀念的改革，劉氏的構成還會繼續發生新的變化。這些變化無論經何種形式出現，都將對整個中華民族的強盛和發展起到積極的作用。

從古至今，劉氏在華廈大地，不僅支脈繁茂，人才輩出，而且歷朝歷代都湧現出無數英雄豪傑。在創造祖國五千多年光輝燦爛的文明史中，各自作出獨特的貢獻，起到特殊的影響和作用。為祖國悠久的歷史，寫下了光輝篇章。在我國古代王朝裏，劉姓是稱帝最多，建國時間最長的姓氏。漢高祖劉邦公開基西漢，傳位十二代，共十五任君，十五帝立國二百一十五年。光武中興建立東漢，傳位十二代，共十四任君，十四帝立國一百九十六年。先祖備公建蜀漢，曆二帝，建國四十三年。三個朝代共四十一帝，歷時四百五十四年。加上南朝宋九帝，九任君立國六十年……，合計十一個朝代，八十二帝，（載入國史者六十六帝）歷時長達五百六十四年。僅前三個朝代封子弟王 352 名，封子弟侯 789 名。

自古以來劉姓得到較大發展。劉邦建西漢後（前 220 年）全國人口僅 5000 多萬，而劉姓就達十幾萬人。1937 年日寇侵華，中國人口 4 億多，抗日死去幾千萬，至 1945 年 5 月全國人口達 6 億。1976 年達 8 億。1981 年 12 月 6 日全國人口達 10 億人。1989 年 12 月 1 日全國人口達 11 億。1997 年全國人口達 12 億（以上數字摘於宜昌日報）。到 2003 年全國人口 13 億，而我劉姓達 7000 萬人。因此在 2000 年全國第五次人口普查後的情況為李、王、張、劉四大姓仍是遍地劉之稱。

漢高祖劉邦實屬一代英傑，以不足十萬之師，戰勝擁有四十餘萬大軍之項羽，建立起一個空前規模



的西漢王朝。劉邦通過一系列軍事、政治、經濟等改革，使幾經戰亂之苦的百姓得到休養生息，為後來“文景之治”打下了堅實的基礎。文、景二帝推行了一系列富國利民的政策，選賢治國，大度安邦，輕徭薄賦，重農抑商，倡儉樸，反奢華，國強民富，使漢朝達到繁榮昌盛的鼎盛時期。史贊曰：“漢興，掃除繁苛，與民休息，移風易俗黎民醇厚，周雲成康，漢言文景美也。”武帝徹公在繼承文景治世的基礎上，舉俊才，立太學，討伐匈奴，遣使西域，實行鹽鐵官營，置均輸平准官等一系列的改革，把政治、經濟、軍事、文化、外交等各個領域都推進到一個全盛時期，特別是武帝的雄才大略，擊敗了匈奴，使其臣服，不僅鞏固了國防，而且開拓和擴展了疆界，為幅員遼闊的中國疆域奠定了基礎。這是中國歷史上的巨大成就。也是人類歷史上的壯舉。以致“漢”這個稱呼成了我們民族的標誌。王莽篡位，漢室將傾之際，有劉秀光武中興，誅滅王莽，再度統一中原，恢復漢室。後至獻帝時董卓、曹操專權，先主劉備公三顧茅廬，豎神旗而開西川建帝業。還有歷代經濟學家、史學家、目錄學家、文學家、詩人等舉不勝舉，如有“竹林七賢”中的劉伶，宋時劉子暈等。子暈公與十四房的共祖廣傳公不僅是詩人，而且忠孝兩全，馳名朝野。總之，劉姓無論何時何地，所定居之處，都是人傑地靈，業績卓著。

自此劉氏之族一脈相承，源遠流長，繁衍生息，萬代相傳。此為出自帝堯祁姓之劉氏。其主要宗祠有：彭城、沛國、弘農、河間、中山、梁郡、頓丘、南陽、東平、高堂、竟陵、長沙、河南等十四大支。溯劉氏系同一淵源，源明便為天下劉姓公認的始祖，遍及全國，分佈海內外，是中華之望族，是黃帝子孫，帝嚳之後，龍的傳人。

四、劉姓源流歌

源溯陶唐姓伊祁，帝堯苗裔第一支。傳至劉累十八世，卯上絲下掌中字。庶後子孫又遷徙，為唐杜柏及範氏。複為劉姓傳世系，派下之劉屬伊祁。周定王時劉康公，後裔姓劉源自姬。西東兩漢四百載，當年劉姓居第一。劉秀避禍改姓金，唐代文靜改侯氏。宗支繁衍皆有自，百川入海同一支。承帝稱帝八十餘，爵封王侯難枚舉。譜牒歷歷載分明，炳如月星誰能比！敬祖和族世代昌，光前裕後譜新章。監明源明封劉地，以地為姓定始祖。伯益傳下嬴姓者，亦與我劉同宗支。隰叔奔晉為士師，士會遷秦有後嗣。更有分支遷於隋，其後子孫即姓隋。士會之後遷豐沛，傳至劉邦遂崛起。婁敬項伯均賜姓，冒頓後裔漢家兒。避諱錢謬金與錢，同宗異姓十有餘。自從漢代一統後，傳至五代十國時。得姓於今四千年，名人輩出知有幾？家聲綿遠堪自豪，更望後昆齊震起。

第四章 劉姓與“龍之傳人”及漢族的形成（李立新·蕭魯陽著）

說到劉累養龍馴龍而被賜號“禦龍氏”，而龍是中國傳說中的一種神異動物，我們便會自然聯想到神話與迷信，並因此對劉累其人其事產生懷疑，但〈左傳〉和〈史記〉的作者左丘明和司馬遷均以嚴謹博學著稱他們的記述應該是信而有證的。

龍到底是一種什麼樣的動物呢，《說文解字》雲：“龍，鱗蟲之長。能幽能明，能細能巨，能短能長；春分而登天，秋分而潛淵。”《辭海》說：“龍是古代假說中一種有鱗有須，能興雲作雨的神異動物”。臺灣版《百科大辭典》說：“龍是一種想像中動物。”聞一多於1942年著文說：“龍是大蛇的名字”，“在圖騰樹立的時代，蛇圖騰最為強大”；“兼併了、吸收了許多別的……圖騰團族，大蛇這才接受了獸類的四腳，馬的頭鬣和尾，鹿的角，狗的爪，魚的鱗和須……於是便成為我們現在知道的龍了”。中國人對龍的崇拜起源於原始社會，距



今 6000 年前仰韶文化的蚌塑龍、長 1.78 寬 0.67 米，遼西紅山文化遺址中出土的玉豬龍、馬頭蛇身的玉龍等，這些都是我國新石器時代龍的形象。商代甲骨文、中已出現大量的象形“龍”字，還有多個商代玉龍出土；《周易》就多處提及龍，如“潛龍勿用”、“飛龍在天”、“亢龍有悔”、“見群龍無首”，“龍戰於野”等。黃帝是“黃龍體”；炎帝是其母登遊華陽時，見龍首而感生了他。《漢書·高帝本紀》稱劉邦“母媪，常息大澤之坡，夢與神遇。是時雷電晦，父太公往視，則見交龍於上，而有娠，遂產高祖”，隆准而龍顏。

此後，歷代帝王便以龍子自居，借龍威以鞏固封建統治。

龍被古人認作雷神、報雨神、司雨神，半個世紀前龍王廟遍佈全國各地，旱澇時節便香煙繚繞。今天，中國社會已有長足的進步，但龍文化一直長盛不衰，至今海內外華人華裔都稱自己是“龍的傳人”，正是因為龍已成為中國古老文化的象徵，深深印在人們的腦海裏。龍的精神：自強不息、厚德載物、勇往直前。

劉姓的遠祖帝堯因母慶都感赤龍而生，到先祖累因禦龍而名留青史，再到近祖劉邦因母劉媪與神龍交合而生。劉姓與龍確有不解之緣，那麼，劉姓人與“龍的傳人”的稱號有沒有什麼別於他姓的深厚聯繫呢？

《辭海》“漢族”，條說：漢族“是中國的主體民族，由古代華夏族和其他民族長期混合而成。在其發展過程中，又不斷吸收各少數民族的成分，使自己更加壯大。人口約 93670 萬（1982 年）占全國總人口的 93%，是世界上人口最多的民族”。

漢族的形成，劉姓功莫大焉。

劉邦初受項羽之封為漢中王，後改稱漢王，最後一統天下。建立了強大的漢朝大國，為以華夏族為骨幹的漢族的形成作出了重大貢獻。到漢武帝時，北逐匈奴，西通西域、征西羌爾遷甌越之民於江淮間，南平南越、西南夷，進一步鞏固發展了大一統的政治局面。又尊崇儒術，把儒家思想意識、道德觀念和行為準則推廣到全國各地。經過兩漢 400 多年的發展，一個統一穩定、人口眾多的漢族開始著稱於世。“漢人”之意與今天的“漢族”或“漢民族”相同。

呂振羽說：“華族自前漢的武帝、宣帝以後，便開始叫做漢族”。

呂思勉說：“漢族之稱，起於劉邦有天下之後。”

田維周說：“漢族之稱始於漢朝，這一族體在先秦時稱夏或華夏。”……秦滅六國，統稱“諸夏”。夏族又因秦朝的建立而稱秦人。漢朝的建立和由於它前後存在了 400 多年，在我國歷史上和民族關係中起了巨大的作用，循貫例因朝代而名的漢人、漢族，便逐漸代替了夏或華夏之稱，成為這一族體固定的和普遍的稱謂。漢之族稱產生和逐步代替夏之稱。

其實，劉姓在漢族的形成過程中，豈但在兩漢 400 多年間發揮了巨大的作用。從西漢到魏晉南北朝。至隋唐以降，整個漢族的形成過程中劉姓都發揮了不可替代的作用。在中國歷史上，劉姓稱帝稱王者多達 66 人，先後建立了西漢、東漢、蜀漢、漢，前趙、南朝宋、南漢、後漢、北漢、大齊等王朝或政權，共歷時 650 餘年。

劉姓對漢族的貢獻可謂多矣！這正是今天劉姓人的光榮和驕傲！

第五章 劉姓的播遷和分佈

劉姓是中國古老的姓氏之一。

公元前 3000 多年，劉姓開始在河南、陝西、河北及江蘇一帶傳播。公元前 207 年，劉邦——一位來自祁姓劉氏的偉大人物，在世界東方建立起一個龐大的中華帝國——漢，從而開創了劉姓的漢家天下，使古豐沛地區的這支普通劉氏家族一躍而成為中華國姓。此後，這支豐沛劉氏家族統治了中華大地 400 多年，並創造了中國文明的典範時代——兩漢盛世。



分封制的實行，使得作為漢朝皇族的古老豐沛劉氏，由今江蘇豐縣經長安和洛陽，開始向全國輻射，從而形成了劉姓歷史上的第一次大播遷。

經兩漢之世，劉姓已遍佈大河上下，大江兩岸，主要居住在陝西、河南、河北、山西、山東、江蘇、安徽等地區。

三國時期，劉姓開始由中國北方中原地區向南方遷徙：一部分向西南四川地區遷徙，並形成蜀漢劉氏；一部分向東南吳國地區遷徙。

兩晉南北朝時期，劉姓的遷徙呈由北方向東南遷徙的態勢：一方面北方的匈奴、鮮卑等少數民族劉姓開始由塞北向中原地區遷徙；另一方面是中原地區的漢族劉姓在西晉時期向東南的江浙福建地區遷徙。

這種因戰亂引起的中原漢族劉姓向東南的大移民、大遷徙，一直延續到隋唐五代。不過，隋唐五代時期劉姓的遷徙方向，在仍舊以東南江浙福建地區為主要重點方向的同時，還擴大到江西、湖南、湖北和廣東等廣大的江南地區。

宋代劉姓的遷徙，則完全呈現出由江北向江南的縱向遷徙態勢。其中最引人注目的是由中原經福建再到廣東的客家劉氏的形成和遷徙。

明清時期，劉姓的遷徙有這樣幾種大的趨勢：一是山西劉氏向山東、河南地區的遷徙；二是江西劉氏向湖南、湖北的大遷徙；三是湖南、湖北劉姓向四川地區的大移民；四是江蘇、江西劉姓向雲南邊疆地區的移民；五是閩粵劉姓向臺灣和海外南洋地區的大移民。

近代以來，劉姓的遷徙更加頻繁複雜，遷徙路線方向更加繁多，其中是值得重視的遷徙，一是全國各地廣大劉姓向北京、上海、廣東等地區的集中，二是隨國民黨政權退守臺灣而出現的大陸劉姓大規模遷入臺灣；三是隨著中國國門的打開而出現的大批劉姓成員向歐美及世界各國的拓遷。

由於姓氏的合一和穩定，自漢始劉邦做了皇帝後，其老家的彭城劉氏便急劇地發展起來。況且從堯帝後的第十八世孫劉累下傳到七十五世的劉邦，世居豐沛彭城（徐州）一帶，所以彭城劉氏，早已形成望族，成為分封播遷的主體。

第一次劉姓大播遷是漢皇劉裔的大分封

漢高祖劉邦本為平民出身，能提三尺劍斬蛇起義，滅秦挫項，五年一統天下，創雄漢之偉業，起帝業於彭城豐沛，一時彭城名揚天下，劉姓威加海內，為了鞏固劉家的磐石之基，而光宗耀祖，吸取異姓王“謀反”的教訓（楚王韓信、梁王彭越、淮南王黥布、燕王藏荼、趙王張敖、韓王信、長沙王吳芮）接受大臣田肯分析秦齊兩地形勢之後向劉邦提出的“非親子弟、莫可使王者”的建議，劉邦便大封同姓王侯於天下，並和大臣訂下了“非劉氏不稱王”的盟約。故全國各郡縣地區的官員，皆從豐沛彭城老家播遷而去，從此漢皇劉裔遍天下。

據載：韓信“謀反”被告發被貶後，田肯又明確建議封劉氏子弟為王，劉邦便順水推舟，將楚“分其地為二國”，立從父兄劉賈為荊王，轄淮東五十二城。以同父少弟劉交為楚王，都彭城，轄三十六縣。不久又以雲中、雁門、代郡五十三縣立次兄劉喜為代王，以膠東、膠西、臨淄、濟北、博陽、城陽郡七十三縣立子劉肥為齊王。從此西漢王朝出現了異姓諸王與同姓諸王並立的局面。同姓王的分封不僅加強了國家的統一，而且為日後翦滅異姓王，大封同姓王鋪平了道路。自高帝九年（前198年）至高帝十一年（前195年）四年的時間裏，劉邦先後鎮壓了梁王彭越、淮南王英布等異姓諸侯王的叛亂，分封其子劉如意為趙王、劉恢為梁王、劉長為淮南王、劉恒為代王、劉建為燕王、封侄劉濞為吳王。異姓諸侯王中僅保留一個勢單力孤的長沙王吳芮。並殺白馬盟誓雲：“非劉氏而王者，天下共擊之。”文帝時，封其子



劉武為梁王、劉參為代王。

漢初同姓諸侯王國疆域很大，“自雁門以東至遼陽，為燕、代。常山以南，太行左轉，度河、濟，漸於海，為齊、趙。穀、泗以往，奄有龜、蒙，為梁、楚。東帶江、湖，薄會稽，為荊、吳。北界淮瀕，略廬、衡，為淮南。波漢之陽，互九嶷，為長沙。諸侯比境，周匝三垂，外接胡越”，“大者跨州兼郡，連城數十”。齊國更是“東有琅邪、即墨之饒，南有泰山之固，西有濁河之限，北有勃海之利，地方二千裏”。

諸侯王在自己的封國內是最高統治者，王位世襲，用自己的年號紀年，政權機構建置與中央基本相同：“有太傅輔王，內史治國民，中尉掌武職，丞相統眾官，群卿太夫都官如漢朝。”“王國中的官員，除太傅和丞相中央委派外，禦史太夫以下都由諸侯王自己任命。諸侯王還擁有自己的軍隊。吳王劉濞發動吳楚七國之亂時稱：“敝國雖狹，地方三千裏；人民雖少，精兵可具五十萬。寡人素事南越三十餘年，其王諸君皆不辭分其兵以隨寡人，又可得三十萬。”

更為重要的是諸侯王在封國內可以徵收漢廷規定的各種賦稅。漢“高祖時諸侯皆賦”，徐廣注曰：“國所出有皆入於王也。”諸侯王國除上繳給漢朝朝廷的獻費之外，其他的財政收入均由諸侯王自主支配。“山川園池市井租稅之入，自天子以至於封君湯沐邑，皆各為私奉養焉，不領於天下之經費。”《索隱》曰：“言封君已下皆以湯沐邑為私奉養，故不領入天子之常稅，為一年之費也。”“不領於天下之經費”，《漢書·食貨志上》作“不領、於天子之經費”。顏師古注曰：“各收其所賦稅以自供，不入國朝之倉稟府庫也。”諸侯王的經濟收入豐厚，除正常的賦稅之外，還收市租，“齊臨淄十萬戶，市租千金，人眾殷富，巨於長安”。有時還擅自開闢財源。漢武帝時代，還有“趙王擅權，使即縣為賈人權會，人多於國經租稅。”韋昭曰：“平會兩家買賣之賈也。權者，禁他家，獨王家得為之。”《索隱》曰：“經，常也。謂王家人多於國家常納之租稅。”“以是趙王家多金錢”。有些諸侯王還自己直接經營鑄錢、冶鐵、煮鹽等事業。“吳有豫音郡銅山，濞則招致天下亡命者盜鑄錢，煮海水為鹽，以故無賦，國用富饒”，被稱為“吳以諸侯即山鑄錢，富埒天子。”吳王劉濞曾稱：“寡人金錢在天下者往往而有，非必取於吳，諸王日夜用之弗能盡。有當賜者告寡人，寡人且往遺之。”再如梁國，經過梁孝王劉武的努力發展，“府庫金錢且百巨萬，珠玉寶器多於京師”，“孝王未死時，財以巨萬計，不可勝數。及死，藏府餘黃金尚四十餘萬斤，他財物稱是”。死後在今河南永城芒碭山所修建的陵墓規模宏大，結構複雜，宛如地下宮殿。儘管後來由於諸侯國與中央的矛盾越來越突出，中央採取一系列措施削弱諸侯王的勢力如文帝採納賈誼“眾建諸而少其力”的建議，分齊地為六國，分淮南為三國；景帝採納晁錯“削藩”的建議，削減了幾個諸侯王的封區；武帝採納生父偃的建議，頒行推恩令等，但更多的是出於政治目的，劉氏皇子皇孫們的經濟地位並沒有太大影響，相反是封侯者更多，以至於在推恩令實行後，形成了“支庶畢侯”的局面，尊貴的政治特權和優裕的經濟實力，保證這些皇子王孫們能夠廣娶妃嬪，繁育出眾多的龍子王孫。

劉邦建立的漢朝，繼承秦朝的制度，皇后以外，妃稱夫人。漢武帝時嬪妃級別增至十四等。《漢書外戚傳》雲：“漢興因秦之稱號，帝母稱後太后，祖母稱太皇太后，嫡稱皇后，妾皆稱夫人，又有美人、良人、八子、七子、長使、少使之號焉；至武帝制婕妤、娥、容華、充依、各有爵位；而元帝如昭儀之號，凡十四等雲。”另外還有所謂的“家人子”、“待詔掖庭”等，都是皇帝的侍妾、宮女。《漢武故事》記載：“元朔中，上起明光宮，發燕趙美人二千人充之，率皆十五以上，二十以下，年滿三十者出嫁之。掖庭總籍，凡諸宮美女萬有八千。建章，未央，長安三宮，皆輦道相屬。幸使宦者、婦人分屬，或以為僕射，大者領四五百，小者領一二百人……選三百人常從幸郡、囿、載之後車，車上同輦者十六人。”王國諸侯之妻妾制度與漢後宮制度略同。

眾多的妻妾妃嬪，生育眾多龍子龍孫，僅《漢書》諸侯王表、王子侯表中收錄劉氏封王者就有 30 餘



人，封侯達 400 餘人，西漢劉氏人丁興旺程度可見一斑。

漢高祖劉邦共有 8 子稱帝封王。除劉盈和劉恆先後繼位做皇帝外，劉肥、劉如意、劉友、劉恢、劉建、劉章初封失虛侯，後改封為城陽王，劉興居初封東牟侯，後改封為濟北王，其餘 10 個兒子均封為列侯；劉罷軍封管侯，劉寧國封氏丘侯，劉信都封營平侯，劉安封楊皇侯，劉將閭封楊虛侯，劉辟光封木力侯，劉志封安都侯，劉卬封平昌侯，劉賢封武成侯，劉熊（一作雄）渠封白石侯。前元十六年（前 164 年），漢文帝下詔將齊國分割許多小王國，分別封給齊悼惠王劉肥的 6 個兒子：楊虛侯劉將閭嗣封為新的齊王，劉辟光封為濟南王，安都侯劉志封為濟北王，取代因謀反被殺的原濟北王劉興居，劉卬封為膠西王，劉賢封為甯川王，劉熊渠封為膠東王。劉將閭 12 子，劉壽繼位為王，劉就為博陽侯，劉燕為被陽侯，劉越為定敷侯，劉定為稻夷侯，劉國為山原侯，劉忠為繁安侯，劉陽己為柳康侯，劉信為雲夷侯，劉濞為牟平侯，劉代為柴原侯，劉某為高樂侯。

城陽王劉章之子劉喜有子 14 人被封為王侯，長子劉延繼位為王，其餘 13 子皆被封侯，劉豨為雷侯、劉吉為東莞侯、劉壯為辟士侯、劉嬰為利鄉侯、劉釘為有利侯、劉慶為東平侯、劉記為運平侯、劉齒為山州侯、劉福為海常侯、劉寬為驪丘侯、劉貞為南城侯、劉襲為廣陵侯、劉皋為杜原侯。劉延 21 子，長子劉義繼位為王，其餘皆被封侯，劉昌為麥侯、劉發為鉅合侯、劉差為昌侯、劉方為賁侯、劉澤為葭侯、劉敢為原洛侯、劉昆景為挾術侯、劉霸為挾侯、劉讓為術力節侯、劉光為文成侯、劉雲為狡靖侯、劉餘為庸侯、劉壽為翟侯、劉應為劉豐、劉強為彭侯、劉息為輒節侯、劉禹為虛水侯、劉類為東淮侯、劉賢為拘侯、劉不疑為涑侯。劉義之孫劉順 15 子，除長子劉恢承嗣城陽王外，其餘各子都被依例封為列侯；劉弘封茲鄉侯，劉顯封藉陽侯，劉丘封都平侯，劉山封棗原侯，劉文封箕願侯，劉勳封高廣侯，劉佼封即來侯，劉談封庸侯，劉光封昆山侯，劉根封折泉侯，劉淵封博石侯，劉勝封要安侯，劉勇封房山侯，劉憲封式節侯。

甯川王劉志 14 子，劉建繼位為王，劉代為龍丘侯，劉錯為劇原侯，劉高遂為懷昌侯，劉賞為平望侯，劉始昌為臨眾侯，劉寬為葛魁侯，劉胡為益都侯，劉強為平的侯，劉黑為劇魁侯，劉守為壽梁侯，劉行為平度侯，劉偃為宜成侯，劉奴為臨胸侯。

文帝劉恆 4 子，除長子劉啟繼位為皇帝，劉武初封為代王，後徙為淮陽王，其弟劉揖夭折後，再徙為梁王。劉參初封為願望原王，後劉武徙梁王，他被徙封為代王。劉武、劉參後人都比較興旺。梁王劉曉育 5 子。長子劉買承襲劉武的爵位，出任第二代梁王，次子劉明封濟川王，三子劉彭離封濟東王，四子劉定封山陽王，五子劉不識封為濟陰王。劉武玄孫劉定國 15 子：除長子劉遂繼位為梁王外，其他 14 個兒子則都被封為列侯，劉平封賁鄉侯，劉義封樂侯，劉延年封中鄉侯，劉罷軍封鄭侯，劉順封黃侯，劉遷封平樂侯，劉就封甯鄉侯，劉方封東鄉侯，劉訢封陵鄉侯，劉欽封溧陽侯，劉固封緱鄉侯，劉發封高柴侯，劉未央封臨都侯。劉舜封高質侯。劉參之子劉登 10 子，除長子劉義繼位為代王，後改封清河王外，其餘 9 子均被封為列侯：劉綰為離石侯，劉順為邵侯。劉嘉為利昌侯，劉罷軍為藺侯，劉賢為臨河侯，劉忠為濕成侯，劉郢客為土軍侯，劉遷為皋琅侯，劉遇為千章侯。劉義 8 子，除長子劉陽承嗣清河王位外，其餘 7 子均被封為列侯：劉椽封東昌侯，劉豹封新鄉侯，劉福封修故侯，劉弘封東陽侯。

景帝劉啟 14 子，除第十子劉徹繼位稱帝外，其餘 13 子都被封為藩王。劉德為河間王、劉餘為魯王、劉非為江都王、劉彭祖為趙王、劉發為長沙王、劉端為膠西王、劉勝為中山王、劉榮為臨江王（以廢太子封。當時臨江王劉濞已去世）、劉越為廣川王、劉寄為膠東王、劉乘為清河王、劉舜為常山王。

河間王劉德 17 子，長子劉不害繼任何間王，其餘 16 個兒子均被封為列侯：茲侯劉明，旁光侯劉殷，距陽侯劉勺，萎節侯劉退，阿武侯劉豫，參戶侯劉免，州鄉侯劉禁，平城侯劉禮，廣侯劉順，蓋胥侯劉讓，重侯劉擔，瀋陽侯劉自為，景成侯劉雍，平堤侯劉招，樂鄉侯劉佟，劉疇封高郭侯。劉不害曾孫劉慶有 8



子，長子劉元繼承王位，其餘封侯，劉昌為陽興侯，劉強為寶梁侯，劉賀為廣昌侯，劉普為都安侯，劉永為樂平侯，劉得為宜禾侯，劉玄為富春侯。

魯王劉餘 7 子，長子劉光繼位為魯王，其餘 6 個兒子均被封為列侯，他們是：廣戚侯劉將、寧陽侯劉恬、瑕丘侯劉政、公丘侯劉順、鬱糧侯劉驕、西昌侯劉敬。劉光 4 子，劉慶忌繼位為魯王，劉臨朝為蘭旗侯，劉方山為容丘侯，劉文德為良成侯。劉慶忌 4 子，劉封繼位為王，劉閔為部鄉侯，劉康為建鄉侯，劉永為新陽侯。

江都王劉非 6 子，長子劉建繼承王位外，其餘 5 個兒子均被封為列侯：劉敢為丹陽侯，劉蒙之為盱臺侯，劉胥為胡孰侯，劉纏為秣陵侯，劉定國為淮陵侯。

趙王劉彭祖 26 子，王太子劉丹、尉文侯劉丙、封斯侯劉胡傷、榆丘侯劉受福、襄侯劉建、邯鄲侯劉仁、朗節侯劉義、東城侯劉遺、陰城侯劉蒼、邯平侯劉順、武始侯劉昌、象氏侯劉賀、易安侯劉平、柏暢侯劉終、歆安侯劉延年、漳北侯劉寬、南系侯劉佗、南陵侯劉慶、鄆侯劉舟、安檀侯劉福、愛戚侯劉當、栗侯劉樂、波夷侯劉周舍、獠侯劉起、擲裴侯劉道、平幹王劉偃等。彭祖去世後，武始侯劉昌繼位為趙王，有 7 子：劉尊、劉高先後繼趙王，另有邯葦棘劉偃、樂陽侯劉說、桑中侯劉廣漢、張侯劉嵩、都鄉侯劉景。

長沙王劉發 16 子，除嫡長子劉庸被立侯王太子後來世襲長沙王爵位外，其餘 15 個兒子均被封為列侯，即安城侯劉蒼、宜春侯劉成、句容侯劉黨、容陵侯劉福、路陵侯劉童、攸輿侯劉則、茶陵侯劉沂、建成侯劉拾、安眾侯劉丹、葉平侯劉喜、夫夷侯劉義、舂陵侯劉買、都梁侯劉定、洮陽侯劉狩燕、眾陵侯劉賢。期庸之子劉附胸繼位為王，生有 4 子，劉建德嗣位為王，劉梁封高城侯，劉延年封複陽侯，劉度風鐘武侯。

中山王劉勝 21 子，除長子劉昌承襲中山王位外，其餘都被封為侯，見於史籍者有 20 個，即：廣望侯劉忠、將梁侯劉朝平、薪館侯劉未央、陸城侯劉貞、薪處侯劉嘉、陸地侯劉義、臨樂侯劉光、東野侯劉章、高平侯劉喜、廣川侯劉頗、乘丘侯劉將夜、高丘侯劉破胡、柳宿侯劉蓋、戎丘侯劉讓、樊輿侯劉修、曲成侯劉萬歲、安郭侯劉傳富、安險侯劉應、安道侯劉恢、澎侯劉屈。

廣川王劉越 7 子，長子劉齊繼化為廣川王，其餘皆被封侯，即蒲領侯劉嘉、西熊侯劉明、棗強侯劉晏、畢梁侯劉嬰、參融侯劉則、沂陵侯劉喜。劉齊 11 子，劉去、劉文先後繼位為廣川王，其餘皆封侯，即甘井侯劉光、襄隄侯劉聖、新市侯劉吉、東襄侯劉寬、樂信侯劉強、昌成侯劉元、曆鄉侯劉必勝、武陶侯劉朝、桃侯劉良。

膠東王劉寄 5 子，除長子繼位為膠東王劉賢，小兒子劉慶被封為六安王，其他 3 個兒子則均被封為列侯：捭虞侯劉建、魏其侯劉昌、祝茲侯劉延年。劉賢之子劉通平繼任為膠東王，有 5 子，劉音承繼王位，劉光封樂望侯，劉饒封成侯，劉強封柳泉侯，劉偃封新利侯。劉音 11 子，除長子劉授繼位為膠東王，其餘 10 子皆封侯：劉回封羊石侯、劉理封石鄉侯、劉根封新城侯、劉歛封上鄉侯、劉憲封昌鄉侯，劉共封順陽侯，劉獲封樂陽侯。劉邑封平城侯，劉林封密鄉侯，劉沂封樂都侯。劉授生有 5 子，長子劉殷嗣王位，其餘 5 子均封侯，即陵石侯劉慶，臨安侯劉閑，徐鄉侯劉快，常鄉侯劉恢。

劉勝“有子百二十餘人”，而《漢書》記載被封王侯者僅有 21 人，漢代劉姓皇子皇孫們遠不止上述這些。高祖兄弟四人，四家八口，經過 210 年的繁衍，到漢末“劉氏遍於四海”，繁衍至 10 餘萬人。平帝元始五年詔曰：“惟宗室子，皆太祖高皇帝子孫，及兄弟吳頃、楚元之後。漢元至今，有十萬餘人。”顏師古注曰：“吳頃謂高帝之兄仲也。初為代王，後廢為合陽侯，崦子濞封為吳王，故追諡仲為吳頃王”。楚元則指楚元王交：為高祖同父。就是以 10 萬人計，劉氏人口在 210 年時間內就增長了一萬餘倍，年均增長率高達 45.9% 是西漢人口平均增長率 7% 的六倍以上。



(二) 賜姓功臣，即皇帝賜給臣民姓氏，是古代統治者用來維持和加強統治的手段之一。在封建等級社會裏，姓氏也有高低貴賤之分，而最尊貴的姓當然是皇帝的姓了，被尊為國姓。賜國姓是帝王對臣民的最高精神獎勵，只有對國家作出重大貢獻者才能獲此殊榮，獲賜者將被編入皇室屬籍，成為宗室親貴。凡編入屬籍者，則由宗正寺管理，這是天子對臣下的一種莫大禮遇。漢初劉邦賜項伯、婁氏為劉氏就是對他們對漢朝所做貢獻的獎賞。

《史記·項羽本紀》載：“諸項氏枝屬，漢王皆不誅。乃封項伯為射陽侯。桃侯、平皋侯、玄武侯皆項氏，賜姓劉。”項伯，名纏，是項羽的叔父。公元前206年，攻破函穀關進駐長安以東新豐鴻門的項羽大軍，與早已屯兵霸上的劉邦大軍夾灞水對壘互峙，大有一觸即發之勢。項羽率40萬大軍，而劉邦只有10萬人，一旦開戰必敗無疑，而這時劉邦還不知道第二天項羽就要發起進攻的消息。劉邦手下的謀士張良曾經救過項伯，為報答救命之恩，項伯連夜去見張良，透露了項羽的軍事計畫，勸說張良與他一起逃走。忠於劉氏的張良遂帶項伯晉見劉邦。劉邦自知處境危急，對項伯禮敬有加，當場與他結為兒女親家，又請他回去勸說項羽的放棄軍事行動。項伯在項羽面前極力為劉邦說好話，終於使項羽答應暫不進攻。第二天劉邦在張良、樊噲的陪同下來到鴻門，見到項羽後立即裝出謝罪的樣子，語意誠懇，項羽信以為真，隨令擺宴款待。席間項羽的謀臣範增多次暗示項羽要當機立斷，趁機殺掉劉邦。項羽明白範增的意思，但就是按兵不動。範增急了，便離席急召項莊（項羽從弟）前來舞劍助興，以借機殺害劉邦。項伯看破了範增的意圖，也立即站起揮劍上前，和項莊共同舞劍，以保護劉邦，使得項莊無法下手。這次鴻門宴項伯救了劉邦一命。所以劉邦當了皇帝之後為感謝項伯的救命之恩，賜項伯姓劉，封為射陽侯。項伯去世後項其子項睢襲爵，後有罪失爵。桃侯即項襄，曾以大謁者打項羽部將，被劉邦賜姓為劉氏，封為侯，官至淮南太守。其後六世皆襲侯爵。平皋侯即項它，初為魏王步卒將，後以碭郡長從高祖，賜姓劉氏，封為侯，傳七代而絕。玄武侯名無考，生平事蹟不詳。

項氏子孫融入劉氏家族後，具體世系不詳，但從其優越的地位推測，子孫當比較興旺。以至於有人認為南朝劉宋皇朝的開創者劉裕“本姓項，改為劉氏”。婁氏被改姓劉氏，源於婁敬。婁敬，齊人，家世情況不明，出身比較卑微。漢高祖五年，婁敬作為戍卒前往隴西，經過洛陽時聽說劉邦正在此地，便放下手裏拉車的工作，找到同鄉、上司虞將軍說，他要會見皇帝，發表自己對時局的看法。虞將軍讓他換一套漂亮衣服，婁敬卻說：“臣衣帛，衣帛見；衣褐，衣褐見，不敢易衣。”意思是我本來穿什麼衣服，就還穿什麼衣服去見皇帝，何必更換！僅此一點就說明婁敬非同常人，有著高度的自尊和自信，這正是普通戍卒所不具備的一種高貴的氣質。婁敬見到劉邦，就定都洛陽還是定都長安的問題發表了自己的見解。他認為周、漢形勢已大不相同，要想維護漢朝的統局面定都關中為最有利。他的議論高屋建瓴，透闢明快，劉邦聽後很受觸動。劉邦的群臣大多來自關東，他們目光短淺，只想讓都城離自己的故鄉更近一些，紛紛建立定都洛陽，只有張良與婁敬的意見不謀而合。劉邦不愧是一代雄才，毅然決定採納少數人的意見，當天就起身前往關中。後來劉邦說：“本言都秦地者婁敬，婁者劉也。。婁和劉的字音原很相近，婁敬又有首倡定都長安之功，他理應享受到項伯等人所享受的榮譽。結果他被”賜姓劉氏，拜為郎中，號曰奉春君”。

(三) 通婚匈奴就在漢高祖劉邦 創建劉氏漢家王朝與項羽激戰之時，北方遊牧民族匈奴族的迅速崛起，成為漢朝建國後的最大隱患。

匈奴族原本是中國北方的一個遊牧民族，主要分佈在今外蒙古和中國內蒙古地區。秦末在冒頓單于的帶領下，東滅東胡，西逐大月氏，並征服了樓蘭、烏孫等國，北降丁零、渾瑊諸部，向南真秦政府為鎮壓農民起義，將川守長城的王離軍數十萬調入中原，長城沿線空虛之機，攻入長城之內。漢高祖七年（前200年）劉邦親率漢朝 32 萬大軍北征投降匈奴的韓王信。由於中計冒進，劉邦所率先頭部隊被匈奴圍困



在平城白登山（今山西大同東北）達 7 日之久。最後陳平用美人計，欲獻美人給匈奴單于。匈奴闕氏怕漢朝美女與之爭寵，遂勸冒頓單于撤兵，“白登之圍”由是得以解脫。

但是，強大的匈奴與虛弱的西漢力量鮮明的對比，使西漢統治者的威脅感並未減輕多少。在這種社會背景下，婁敬鑒於美人計的效用，便向劉邦提出與匈奴和親的主張。他解釋說：把漢朝公主嫁給匈奴的冒頓單于，並多多陪送嫁妝，匈奴必然慕漢錢財而立漢公主為闕(yan)氏（即王后）。這樣，生子必為太子，接替單于。冒頓單于只要活著，則即為漢女婿；冒頓死，則由外孫為單于。劉邦聽從了婁敬的建議，乃派婁敬為使者與匈奴締結和親，-並每年送給匈奴許多絮、繒、酒、米和食物等等。

匈奴單于為了表示對漢朝的尊重，便將這些漢朝公主所生子女都改從母姓也即漢朝國姓，成為劉氏家族的又一來源。《元和姓纂》說，匈奴劉氏“其先匈奴貴族、漢以公主妻之。北俗重漢，生因取母姓（劉氏）。後漢末右賢王劉去卑即其後也。”《晉書·載記·劉元海》則記載說：“匈奴劉氏為冒頓之後。漢高祖以宗女為公主，以妻冒頓，封為兄弟，故其子孫遂冒姓劉氏。”《魏書·劉聰傳》說：“漢高祖以宗女妻冒頓，故子孫以母姓為氏。”《新唐書·宰相世系表》則認為匈奴改姓劉氏的原因則是匈奴族貴者從母姓的習俗所致。“劉氏本出匈奴之族。漢高祖以宗女妻冒頓，其俗貴者皆從母姓，因改為劉氏。”

此後，在西漢 200 多年時間裏，漢朝與匈奴多次和親通好，使得匈奴族劉氏隊伍進一步壯大。劉氏族人，每分居一方，總促使那裏的經濟、文化和劉氏人口的大發展，世世代代繁衍生息於各方。據《史記》載：劉邦做了皇帝定都長安後，把父親（太上皇）接到宮中居住，作為農民出身的太上皇，卻過不慣官中生活，“常常悽愴不樂”，思念家鄉，原來太上皇自幼愛“酤酒、賣餅、鬥雞、蹴鞠”，此處皆無。劉邦是個孝敬父母的人，就派能工巧匠吳寬到老家按古豐縣模樣繪了個藍圖，扒掉秦驪邑，建了個新豐富，並將豐縣的劉族人等，男女老少還稱我們為“老家人”，並傳流著“雞犬認戶，人識其家”之說，至今還留有新豐半截古城垣。查《臨潼縣誌》亦載：高祖既築新豐，衢巷棟宇，物色惟舊，男女老幼，相揣路首，競識其室，放犬羊雞鴨子道途，亦識其家，匠人吳寬所營也。實際上世界的足球運動，就是那時從豐縣帶到宮中遂得發展播及世界的。此次家鄉的劉族人帶去長安者為眾。直至東漢仍沿用分封制度，如光武帝劉秀的一個兒子，除繼承皇位者外，全分封為王，其兄弟子侄皆封為王侯，兩漢皇族封王 352 人封侯 1140 名，分居於全國各地。所以漢皇劉裔急劇增長遍佈全國。

第二次劉姓大播遷是漢末至三國時期

東漢末年，由於宦官和外戚的專權，政治腐敗，民不聊生，引發了黃巾起義，中原大亂，戰火連綿，人們為避戰亂，不斷向四方遷徙。其方向一是向江南投奔孫吳，一是向四川投奔蜀漢昭烈帝劉備，因劉備為漢皇后裔，中原人視為正宗漢室，而他又十分憐惜百姓，故攜男帶女前往歸服者為眾，使四川人口猛增。如竟陵人漢室宗族劉焉，官至益州牧，先居綿竹，後徙成都，子孫繁生於此。還有漢裔魯國人劉琰，零陵人劉巴等，那時皆流入四川，再加劉備的後裔，所以四川劉姓人較多。還有，三國時期，諸葛亮伐南夷時，有一支漢劉裔孫，隨軍南下來歸，遂流居於泰國新加坡緬甸等地。流入江南的有沛國相人劉馥，先避亂遷居揚州，後被曹操委託揚州刺史。山東蓬萊人劉繇，先徙居江南，後又碾轉江西定居。還有漢皇宗室的劉表，本是高平人（今山東魚臺），因出任荊州刺史，後裔遂定居於此。彭城人劉優，此時南徙零陵。總之，這時期由於戰亂、天災等原因，中原人口流失嚴重，為之第二次人口播遷，也是第一次人口的南遷。



第三次劉姓人口大播遷是魏晉南北朝時期

晉武帝司馬炎雖然統一了中國，但卻暴虐無道濫殺無辜，其後代更加昏慵無能，西晉很快滅亡了。中原地區再次陷入長時期的動亂。永嘉年間，晉皇室發生了八王之亂，戰火燃遍中原，匈奴人劉淵南侵反晉，開五胡亂華之始，洛陽失陷，晉亡。宗室南逃於建康（南京），建立東晉，中原大族聚眾相率南逃，並有大批百姓跟隨過江達百萬人之多。為了安置移民，東晉政府還在長江沿岸設立了許多僑州、僑郡、僑縣。這次大規模移民潮流，劉姓人數最多，有的南遷江南，有的西入湖蜀，或入雲貴兩廣邊境地區，有的達官貴人還遠渡海外。蜀昭烈帝劉備次子劉永及其子孫從成都先遷洛陽，又遷江南，後又遷徙福建、廣東。漢獻帝劉協的玄孫阿知，由山陽邑（河南山陽縣）遷至方郡（朝鮮，那時歸土），公元 289 年攜子帶孫等 2040 人東流日本留居，就是現在日本的原田家族。在這支原田家族的族譜《大藏朝臣原田家曆傳》的序文上這樣寫道：“漢高祖劉邦大皇帝，先人關滅暴秦，挫強項，天下泰平，歸國民一，經光武以至第十三世孝獻皇帝，其玄孫阿知王仁而賢，一日告老臣曰：“我久居此地，恐有覆滅之禍，聞東國於日本，有聖天子，我欲往從之。”於是率其子都賀，母弟德，及劉國鼎、劉濤子、劉鶴明、劉信子、張濤、桓保、安久良，武英等以上男女二千四十人，晉太康十年五月朔日，離漢士帶方郡建國邑飄蕩，經幾多之艱難，到達日本。應神天後二十年九月五日也來到朝備中草藥窪屋郡太倉穀，旋奉命定居於大和國高市郡檜前村，賜姓東漢使主，是我族初頭所紀之文也。”落款為“漢術祖高皇帝後胤、後漢光武皇帝直裔。漢皇族阿知王其孫大藏朝臣原田家九十三代、原田芳則改賴光”。這支劉氏裔孫，融於日本民族，並把中國的紡織技術帶到日本，稱“綾織吳織”，對日本民族的發展起了重要的作用。

據《劉氏族譜》記載：“晉永嘉元年八月初旬石勒之亂。尚書劉琰，舉族扈從晉元帝渡江，寓居京口”。其他中原的劉氏裔孫，亦視中原不寧，也大批隨之南遷。

此外如河南鄧州人劉蚪，系豫州刺史七世孫，此時徙居江陵。臨淮入劉會，隨晉元帝渡江，後定居丹陽。南朝南國劉裕祖孫，自彭城遷居京口。至於其他平民劉姓避亂南遷者更多。他們先流居江淮一帶，再流離江南，或更遠的地方，閩、粵、黔等，為了與當地人區分，就形成“客家人”。

第四次大播遷是唐代中晚期的劉姓南遷

歷經南北朝的分裂，到隋唐的統一，人們有了相對的安定時期。然而至唐末，神州大地又興戰亂，唐末發生了黃巢大起義，中原一再鼎沸，人口又一次流動，劉氏人口又再次南遷。據《劉氏族譜》載：“唐僖宗年間，劉備之苗裔翰林學士劉天錫，棄官奉父命攜子及孫再度過遷，避居於福建寧化，後又遷廣東興寧等地。遭胡人南侵之害，流離失所，不得不遠走他鄉。此時代遷移行蹤不定，其中多有向黔、滇、桂、閩、川、海南等邊境地區遷居者。蜀漢後主劉禪的後裔劉止賢，逃避了多年之後，又從廣東遷回四川，目前四川重慶巴縣一帶的劉氏多禪之後裔。

唐高宗總章二年（公元 669 年），福建泉州、潮州一帶發生“蠻獠”嘯亂，高宗命河南固始人陳政率府兵前往平亂，後又有五十八姓軍校增援，平亂後軍屯於雲霄山下，發展農桑，與辦教育，傳播中原文化，促使了邊境地區經濟文化的發展。此時中原地區值“安史之亂”，戰爭連綿，百姓處於水深火熱之中，於是也隨之流人閩南謀生，劉姓當不例外。直至唐末，政治腐敗，引發了黃巢起義河南固始人王潮、王審知引光州、濤州五千兵驅吏民南下，經江西進入福建省汀州，後殺死賊帥王緒，又除掉暴吏，遂被朝廷任命為福建觀察使，子孫繁衍於此。直到中原讓後樑梁主朱溫（豐人）佔據後，又封王審知為閩王。



王審知治閩三十年，死後其子王廷鈞繼位，公元 933 年稱帝，國號閩。此階段隨王入閩的劉氏也較多，如前鋒官劉權，彭城人劉山甫，固始人劉存等皆是。據中山靖王后裔馬來西亞砂羅越和福州鳳崗的《劉氏族譜》上載：“傳至存公，字一心，世居淮南光州固始，唐僖宗中和年間，巢寇亂華，賊帥王緒陷淮南，光州因始兵戈恹德，淮人皆棄光州去，而存公遂入閩。”（注：砂羅越劉氏，系後來從福州遷去的馬來西亞劉氏，柔佛州劉氏多是從兩廣遷去的，1994 年、1995 年、1996 年這些劉氏宗親，在其宗親會長劉會幹、劉南輝、劉文豐、劉漢水、劉邦訓、翔邦光、劉瑞源、劉虔材、劉世南、劉斌、劉振發、劉景森、劉原華等人的帶領下，組團前來漢皇故里的豐縣祖陵故地尋根拜祭，緬懷先祖，並作了奉獻，永做留念。）

第五次大播遷是宋元之際的劉姓南遷

北宋靖康元年，金兵入侵中原，宋都汴京失陷，宋皇徽、欽二帝被俘，官紳、百姓皆大批外逃。宋康王趙構南逃建立南宋，百姓亦隨之南遷，金兵南下，直追三百多裏。把戰火推向江、浙、湖南等地，原先遷移到這一帶的移民又繼續南逃，趙構建都杭州，金兵再次進攻，南宋士民，扶老攜幼再次南逃，是時抗金名將嶽飛，就是從河南湯陰遷到杭州來的。劉姓的開封人劉鉉，此時遷居蘇州，劉畿南下後居建康，其後裔移居平江長洲劉功甫兵仕宋，為江西萬安縣丞，子孫繁生於此。南宋名將劉光世，本為陝西人，建炎初年隨高宗南渡，任制置使，屯守鎮江。甘肅德順軍人劉琦（錡、綺、倚、奇），系滬州軍節度使劉仲武九子，善騎射，高宗召為將，後歸居鎮江。總之，此時徙居江南的劉姓人數很多，歷盡顛沛流離之苦，輾轉定居江南各地，成為江南劉姓移民的開基始祖。

在此時，也有人從山西東遷的，據豐北一支《劉氏族譜》載：“我祖兩公，系代王參公之後裔，若元苛法，隱居山西，至到此為止公定居太原，後又遷古豐高皇故里。”

第六次大播遷是明清至民國初年

明太祖朱元璋當了皇帝以後，為了恢復生產，增強國力，鞏固新建立的大明政權，便“大分天下圖籍”，進行大規模的移民活動。一是為了維持疆土安定，二是為了恢復數年來戰爭損失的國力，由人口密集處向因戰爭或河水氾濫而使人口減少的稀疏區遷徙。遷移方向或由北向南，或由西向東。向南遷者，多是因執行朱元璋的審屯邊疆的政策而隨軍入邊的。他號召中原民眾開發邊土報效國家，有出兵之日，無班師之時，此舉既鞏固了國防，又傳播了文化風俗習慣和生產技術。在此條件下，劉姓各地族人和其他姓氏一道告別親人，赴邊落根。據緬甸《劉氏族譜》載：“光從內地遷到雲南騰沖一帶的就有：南京的劉思義、劉全標，江西的劉克修、劉子莊，河南的劉承祖，陝西的劉貴等，皆明初南征戰士入閩的一世先祖。”此後從雲南又流去緬甸或東南亞各國也不在少數。

向東遷者，多是從山西、陝西向山東、河南、安徽、江蘇等地遷移。因為這一帶地區的人，除了戰擾之損傷外，黃泛、淮泛常常發生，淹沒了不少黃淮下游的良田和人口，致使這一帶地區人口大減，於是洪武、永樂年間從西往東遷者不少。據沛《劉氏族譜》載：“我支劉氏祖籍彭城，後因戰亂，先初遷至山西，於明代自山西平陽府洪洞縣遷回彭城。”豐西一支望族，其《族譜》上寫著“金、王、寶、貴、香兄弟五人，於永樂二年奉旨播遷，由山西洪洞複移漢皇故里。”另據臨城《劉氏族譜》載：“洪公，即我遷居滄州之始祖也，於永樂二年，奉旨率四子二侄隨駕北遷，佔據滄州遷到天當大港等地。”至今有數十萬人之眾居天津一帶，人丁旺盛，人才輩出。此一時期漢皇故里的劉族人亦有從故里遷往河北的大名，



山東的巨野、菏澤、騰邑、肅莊、金鄉、諸成、河南的夏邑、永城、安徽的碭山等地。

明清時期，劉族人遷去臺灣、香港、新加坡、馬來西亞等東南西諸地區國家的也不少。或因避亂，或因經商，或因謀生，或因求官的都有。明末清初，兵馬雲起，清兵入關，反清復明將領江蘇的劉成，和羅蘊章將軍，轉戰長江中下游，因攻打南京失利，復與鄭成功部匯合，經廈門直達臺灣，按大陸的地理位置，分居在臺南、高雄等地。據臺文載：“劉成是江蘇常州府無錫縣二十四都人，他的世傳郡望也是彭城，表明他們跟漢高祖劉邦為同源流，他的後裔在高雄縣仁武鄉建了一座臺灣最大的劉氏家祠——長春祠，門額上仍鐫刻著“彭城”兩個大字，去臺的前五代人是一世劉成，二世劉敖，三世劉乞，四世劉老，五世劉惠。”

據臺有關文章載：“劉姓以臺灣占第六大姓，人口約在五十五萬以上，遍佈南北各地，大都在明鄭時期（公元：1654——1683年）從福建漳、泉、汀各地而來，從廣東遷來的有嘉應州、潮州、惠州各地，這些人從中原走到江南，再由南越五嶺入廣東然後由大陸過臺灣海峽來臺的。”

據香港《劉氏新族譜》載：去臺最多的是劉備的後裔劉開七、劉廣傳之後人，第154世祖劉鴻潤是去臺的開基先祖，現在臺北市世界性的“龍崗親義會”會長劉永富先生，即是開七公之後裔，廣傳公九子巨江公之後人。香港、馬來西亞人柔佛州人的劉族人亦多開七公之後人。

據明永樂翰林院修撰行人張洪的《南夷書》記載：明洪武二十一年，劉姓始祖劉總旗，隨沐英平北夷王，因功受封“白金百兩，白馬一匹”到緬甸定居，如今緬甸有幾十萬劉氏後裔，早入緬籍。有的已升為高級官員。現在流居在異國他鄉的劉氏裔孫，都成立了那裏的劉氏宗親會，任其會長，香港的劉興邦，臺灣的劉永富，馬來西亞的劉南輝、劉會幹，美國的劉孔清，加拿大的劉孝德，秘魯的劉炳鴻、緬甸的劉國爾先後領導下，緬懷祖國，緬懷先祖，每年春秋兩季聚族祭祀劉邦、劉秀、劉備三代先祖。從以上劉姓的族源和播遷看，祁姓劉特別是漢皇后裔乃中國劉姓之主，遍遷各地各方，無怪中國秦漢史研究會長林劍鳴教授在出國日本，蘇聯講學時，總是碰到不少外國青年學生告訴林說他是“中國漢高祖劉邦的後裔。”所以林教授撰文說：“劉邦後裔遍全球”！

第七次大播遷是中華人民共和國以來

自新中國建立以來，人民生活蒸蒸日上，社會處於太平盛世，特別是改革開放，劉姓兒女生活更加豐富多彩，出現了大批劉姓優秀兒女，如全國政協委員，著名企業家劉永好；政界名人劉少奇、劉華清、劉伯承等，他們都為社會主義發展作出了突出貢獻。目前劉氏兒女分佈在中國中等城市以上城市和五湖四海。



第六章 劉氏先祖開拓遷徙圖

(1) 平陽、臨汾，今屬山西省臨汾市。劉氏大始祖源明公及其父帝堯均居住此地。至 17 世聚義均葬平陽萬壽山等地，直至今天堯陵墓仍作國家級的人物古跡保護供人瞻仰。

(2) 劉——今河北保定市附近之唐縣，原為堯母族伊祁氏居地，城東 20 裏的南固城村，是唐堯早期初都之地，古名陽邑，為太始祖源明公封於劉國之地。東北方之滿城縣為古之中山，1968 年發現的中山靖王勝公之金骸及所穿玉衣即於該地出土。

(3) 魯——今河南省平頂山市之魯山縣。18 世祖累公曾居此地。55 世拱炤亦在山东濟南立業。

(4) 晉——周朝諸侯國，今山西省與河北省南部及河南省北部。先祖隰叔公、伯缺公均居此地。

(5) 秦——周朝諸侯國，今陝西省與甘肅省一帶，先祖士會公、士球（留）子劉明公及 66 世祖松公等祖先住所。

(6) 彭城——江蘇徐州市。豐縣、沛縣在市之西北附近。72 世祖清公由江寧移居彭城沛郡豐邑中陽裏居住，劉邦生於此地，為我祖之發祥地。

(7) 咸陽——陝西省西安市咸陽東北，75 世祖邦公、76 世祖恒公、77 世祖啟公均居住此地及陵墓所在地。

(8) 涿郡——原河北涿縣，今屬北京市，79 世祖貞公、94 世祖玄德公居此處。

(9) 成都——今四川成都玄德公建蜀漢帝都於此。

(10) 洛陽——今河南洛陽市，95 世祖永公由成都遷居洛陽蕃衍直至 111 世子疆公。

(11) 金華——今浙江省。119 世樞衡公於唐末自洛陽徙江南又遷金華。

(12) 寧化——120 世祖祥公避黃巢戰亂遷福建汀洲府寧化縣石壁洞創業。

(13) 崇安——126 世祖參常公由寧化移居閩北崇安，至 126 世福高公辟兵南下，由崇安移寧化。

(14) 瑞金——135 世祖廣傳公任江西省瑞金縣令，在該縣塘背鄉開基立業。

(15) 興寧——134 世祖開七公由閩人粵葬興寧崗背。135 代祖令部份子孫遷回興寧開基立業。

劉氏源流示意图

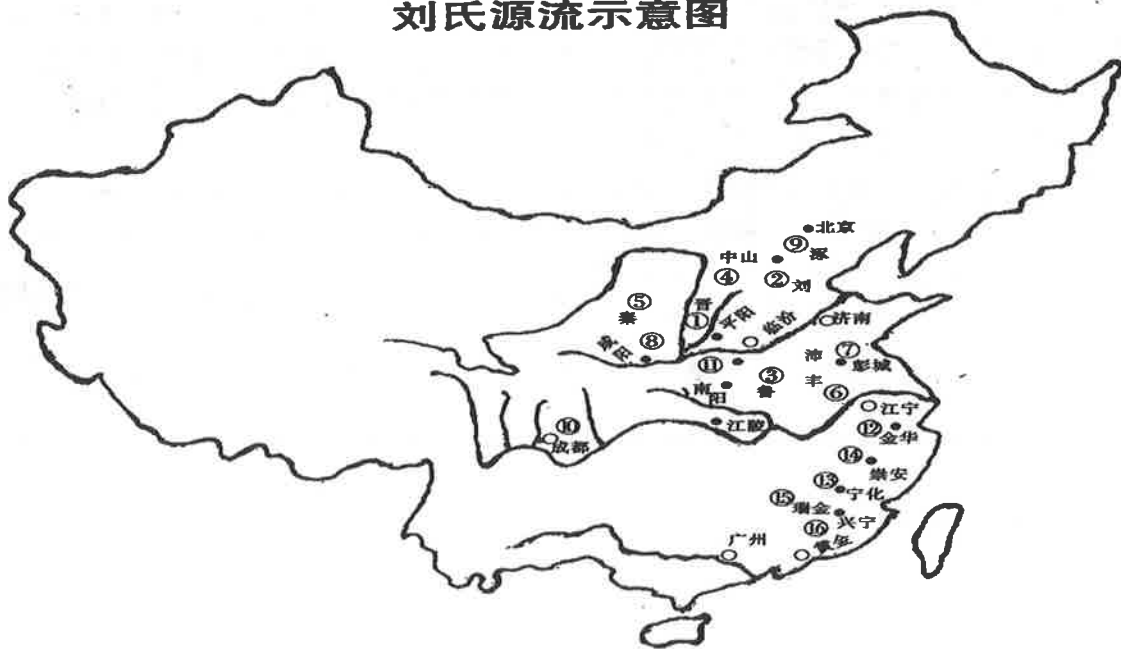

第七章 劉姓的繁衍

一、古代劉氏

祁姓劉氏士會與劉氏的復興 在劉姓的歷史上，除劉累之外，另一個最著名的人物，就是士會也即範會。正如王符在《潜夫論》中所稱讚的：“劉氏自唐以下，漢以上。德著於世，莫若範會最盛也！”

活躍於春秋前期晉國政治舞臺長達半個世紀之久的一位顯赫人物士會，出身官宦世家，年輕時即步入政壇，早年任晉國太夫，輔佐胥文公、晉襄公，是晉國稱霸中原的功臣之一，特別是在發生於公元前633年的著名戰役——晉楚城濮之戰中，代任戎右之職的士會勇猛奮戰，終於使晉軍以弱勝強，大敗楚軍，從此奠定了他在晉國政治舞臺上的牢固地位。

公元621年，晉襄公去世，太子夷皋年幼。為了國家的前途，大臣們在襄公死後召開內閣會議，決定廢除太子，另擁襄公的弟弟——當時是在秦國任亞卿之職的公子雍為新的晉國君主。因公子雍正是士會的姑姑杜祁與晉文公的兒子。與士會親戚關係。於是，晉人派士會與另一位大臣先蔑一同出使秦國，前往迎接公子雍回國繼位。但是，當士會和公子雍在秦國軍隊的護送下回國尚在途中時，晉國的國內政局又發生了戲劇性的變化。

公元前620年，以趙宣子為首的晉國大臣們迫於晉襄公夫人繆嬴的壓力，背叛了士會和公子雍，在晉國內改立年幼的夷皋為國君（即晉靈公），並派兵阻擊秦軍，阻止士會和公子雍回國。為此，秦晉雙方在令狐至剗首一帶開一場大戰，結果秦軍大敗。士會失敗後，不能再回晉國，被迫出逃到秦國避難，開始了他長達七年的流亡生涯。分散的妻子兒女和大部分族人隨後也逃到秦國，與他會合。士會投奔秦國後很快受到秦國的重用。史載士會充當秦軍的謀士，經常為秦軍攻打晉國出謀劃策。秦國在士會的幫助下，為了報復晉城人，多次出兵攻打晉國，奪取了晉國的武成、羈馬等地，晉國軍隊從此疲於奔命。

鑒於秦國重用士會給晉國造成的巨大威脅，公元前616年，晉國的六大臣在褚浮再次召開內閣會議，商議對策。會上，大臣們一致認為士會“能賤而有恥，柔而不犯，其知足使也，且無罪”，決定為士會平反昭雪，將他請回晉國。

隨後，晉國派大臣魏州餘假裝投降秦國，暗中與士會接洽聯絡。士會示意答應回晉國。州餘接著向秦王獻計，要秦王派士會前往晉國的魏地做策反工作，秦王果然派士會前往，並與士會約定：萬一晉人有詐，將士會抓住，那時秦王一定把士會的家人妻子送往晉國與士會相會。這樣，士會便借前往魏地之機，回了闊別七年之久的晉國，重返晉國政壇。

《左傳》等書記載，士會返回晉國後，再次受到重用，出任上將軍（晉國三軍統帥之一，地位僅次子中將即元帥）。公元前593年，士會因消滅赤狄有功，被晉公封為中將軍（晉國元帥），並兼作太傅之職，從此成為晉國三軍統帥，開始執掌晉國國政。史稱士會“輔成、景、軍無敗績”，“端刑法，緝駟典，國無奸民”。晉國在他的治理下日益強大起來。

由於他對晉國的卓越貢獻和不朽業績，公元前592年士會退休時，被晉景公在其已有的領地隋邑基礎上，加封另一個領地——範邑，後來士會在範邑終老去世，被賜號為“武”，因此史稱他為範武子或隨武子。

當年士會返回晉國後，秦康公依約將士會的大部分家屬族人送回了晉國。這部分返回晉國的士會子孫，後又隨士會遷徙到新的領地範邑定居。他們的後代，就以新的采邑名稱——範，作為他們的姓氏，形成了中華民族中的一個大姓——範姓。

《左傳》等經典和大量劉氏族譜又記載：士會寓秦間，娶秦宮女周氏為妻，生子士(qian(音牽)，四歲



時，由長輩作主與秦王室女嬴氏訂婚，後士會返晉，士(qian)母子不從，士球留秦。從此在秦國落地生根，繁衍生息下來。他們因為失去了隨、範等領地，又沒有司空、禦龍、士師的官銜，於是便去掉杜氏、士氏、隋氏的姓氏稱號。而選擇他們的著名顯祖——劉累的姓氏，正式恢復劉姓，改名劉馘（約公元前 580 年左右）。劉馘就是今日中國第四大姓之一的劉姓複姓始祖。

還有一種說法則認為，士會歸晉時，他的一部分子孫在秦國。這部分被留秦國的士會後裔，就取“留”之意，稱自己為“劉氏”。因思古代“留”與“劉”間義相通。這樣，劉姓自堯帝時劉式封劉得姓，至大約公元前 1877 年改稱禦龍氏，此後又相繼改稱韋氏、唐氏、唐杜氏、杜氏、士氏、隋氏、範氏，在經過夏、商、周數千年的滄桑變遷之後，至此正式恢復了“劉”的血緣徽記。

春秋姬姓劉氏的繁衍在劉姓歷史長河的源頭，還有一支與堯帝後裔祁姓劉氏不同的支源，那便是周朝劉子國後裔繁衍的姬姓劉氏。

春秋時期，姬姓劉氏可比祁姓劉氏顯赫得多、興榮得多。可以這麼說，在春秋的中國歷史舞臺上，幾乎只有姬姓劉氏，而沒有祁姓劉氏的地位，只是由於後來祁姓劉氏的劉邦一統中華天下，漢家劉氏輝煌奪目，如日升天，姬姓劉氏才黯然失色，並最後完全被祁姓的漢族劉氏淹沒，從而消失於劉姓歷史長河之中。

姬姓劉氏和劉子國的開基始祖姬季子，是周定王的弟弟，周頃王的兒子。因是周王之子，所以又稱王季子。這位王季子曾任周王朝的卿士，大約在公元前 599 年前後，被周定王賜於劉邑（今河南偃師西南），建立起姬姓的劉子國。他的後人，以采邑也是國名為氏，稱劉氏。王季子因去世後被諡為“康”，史書因此又稱他為劉康公。原來，當公元前 11 世紀商周鼎革之後，生活在劉邑一帶的古老的劉氏族並未立即滅亡，而是由臣服於商王朝的氏族政權，演變為姬姓周王朝統治下的臣民。

公元前 806 年，周宣王封他的小弟弟姬友到鄭，建立鄭國。估計祁姓劉人所建立的氏族政權，此時才被鄭國吞併。劉人世代居住的劉地，此時已變成鄭國統治下的一個小邑，劉氏成員則變成了鄭國統治下的普通百姓。

公元前 712 年，東遷洛陽的周平王為了擴張地盤，從鄭國手中奪取了劉邑等 4 處地方，使之變成周朝新都城王畿之內的城邑。這便是《左傳·稱公十一年》記載的“王取鄔、劉、芑、邗”事件。再過了一百多年，到公元前 599 年前後，周定王又將劉邑封給他的弟弟王季子做領地。到此，姬姓劉子國就在東周王畿之內建立起來。劉康公也就成了姬姓劉氏的肇姓始祖

作為周朝王族分支，春秋時期姬姓劉氏自形成伊始便地位顯赫，宗族長期興旺不衰，並孕育出了大批權傾一時人物。

史書載稱，劉氏家族除了要統轄自己的劉子國事務外，還長期擔任東周王室的婚姻大事和外交禮儀。如公元前 599 年，劉康公就奉周定王之命出使魯國王室求親。回來後，劉康公還借分析魯國情況之機，向周王作了一番關於儉存奢亡的精彩論述，詳載於《國語·周語》中。

春秋時期，姬祁兩支劉氏家在春秋時期聯為姻親一體，這也是劉姓歷史的一段佳話。

劉康公的兒子劉夏，又名官師，史稱劉子或者劉定公。劉定公早年也在周王室中擔任卿士之職，經常為周王出使各國。到周景王時（公元前 544 前 520 年），劉夏以王族元勳身份出任周王室正卿，開始操縱東周朝政，成為當時地位顯赫，勢力強大的貴族。

劉定公生子良摯，史稱劉獻公。劉獻公是周景王時期王室的又一實權人物。當時，周朝王室的朝政，實際上已經由以劉摯為首的姬姓劉氏家族控制操縱了。

公元前 530 年，劉獻公一手炮製了甘國的政變，殺掉了甘悼公，扶植了自己的勢力為甘國君主。

公元前 520 年，劉氏家族又一手策劃了周朝王室的內亂；這一年，周景王病危，準備廢掉太子，改立自己最寵愛的庶長子王子朝為王。景王的計畫遭到了以劉獻公為首的王室大臣的強烈反對。周景王準



備殺掉劉獻公，剷除劉氏家族勢力。但還沒來得及實施，周景王和劉獻公就相繼去世。

劉獻公沒有嫡子，他死後由他的庶長子劉卷繼任劉子國國君，這便是歷史上著名的劉文公。劉文公名卷，又名狄，字伯玠，也叫劉玠。他繼位襲爵過後，很快積極地參加了周王家的內爭。當年六月，王子朝叛亂，率兵將劉卷等人趕出東周王都。劉卷先逃到揚地，後又回到自己的領地劉子國。接著，劉卷擁立太子姬猛為王（即周悼王），率兵攻打王子朝，進居王城，不久，周悼王去世，劉卷又擁立悼王的弟弟王子姬為新的周王，這就是周敬王，從此與王子朝展開了長達5年之久的周王室內部戰爭。

公元前516年，劉卷在晉國的幫助下，終於將王子朝打敗，擁立周敬王回到東周朝王城。從此，劉氏家族又重返周朝政壇，繼續控制周朝王室，成為當時天下最有勢力的家族。

公元前510年，劉文公在諸侯的幫助下，大興土木，修建成周城，將周敬王從王城遷到成周。這種勞民傷財之舉雖然為劉文公贏得了一時名聲，但也有人認為，他這樣做“其殃大矣”，並繼言“劉氏則子孫實有禍”（見《國語·周語》）。

劉文公操縱周朝政治達14年之久，直到公元前506年去世。劉文公去世後，周天子為他舉行了國葬。劉文公的兒子是劉桓公。劉桓公繼承劉子國君之後，同樣兼任東周王室的大臣。公元前503年，劉桓公平定了王室內部尹氏的政變，將逃難在外的周敬王迎接回王城。此後，他又率軍多次討伐亂黨，穩定了東周王朝的政權。

劉桓公之後，劉氏子孫仍在東周王室任卿士，但其地位已不如從前。直到周貞定王時期（公元前468-411年），劉氏家族大概是因為在王室內部鬥爭中失敗，家族徹底衰落，其領地劉子國也被王家滅掉。到此，這支活躍於春秋時期，執掌週期王室朝政長達100年之久的姬姓劉氏家族，就突然從歷史長河中消失不見了。

劉國的後人，應當以劉為氏。但是，我們至今仍沒有發現有那些劉氏家族，自稱出自姬姓劉子國，為劉康公的後裔。大概這支來自姬姓的劉氏族系，自從姬姓劉氏康公與祁姓劉氏後裔範氏結婚，聯為姻親一體而合二為一，還是後來羨慕祁姓劉氏的顯赫地位，都加入到祁姓劉氏的隊伍中來了。

漢朝劉姓王朝的確立和興旺漢朝劉姓王朝的確立和興旺，是劉姓歷史一個輝煌的開端，天下劉姓莫不出於沛縣，呈現一派朝宗的局面，漢字、漢語、漢人、漢民族、漢文化成為整個民族最醒目的印記。

公元前3世紀末，一個強大的統一的漢帝國巍然屹立於世界東方，從此奠定了我們統一的中華民族的偉大的中華文明的基礎。漢人、漢民族、漢字、漢語、漢文化、漢服裝，這一切與劉姓開創的漢朝漢帝國分不開。

然而，令人驚歎的是，這個創建了漢家天下，稱雄東方世界達4個世紀之久的漢帝國，其皇族卻毫無值得誇耀的華貴血緣，它只是來自於一支極為普通甚至非常卑微的家族——沛郡豐縣（今江蘇沛縣）劉氏。

《左傳》、《漢書》和《新唐書》都記載，公元前614年，當士會帶著他的大部分家人從避難的秦國回歸晉國時，他的“支子留秦，複為劉氏”。到此，劉姓才在經過近兩千年的多次改姓變氏演變之後，第一次復興和定型。也就是說，真正的劉姓興旺的歷史，是從這裏開始的。

然而，關於這位在劉姓歷史上作用極為重要的複姓大始祖的情況無論是正史、家乘、還是野史、筆記，都記載模糊。更有甚者，經典文獻中連他的真實名字也沒有記錄。族譜中雖然有劉姓始祖的名字，但各地族譜所記又互相矛盾。劉端共生有4個兒子，劉伯、劉仲、劉邦、劉交。按照中國傳統宗法制度在漢家劉氏皇族中，劉伯和劉仲這兩支家族的輩分最高，屬漢家劉氏的長房和二房。然而，現實的情況是，在整個皇族中，這兩個家族是實際地位最低的支族。

劉邦於公元前256年出生於一個農民家庭，祖居豐邑力村疇（今豐縣趙莊鄉金劉寨村）。自幼不類常人，高鼻豐額，龍顏隆華，左腿有七十二顆黑痣。從小不喜歡農耕，壯年入沛，當了泗水亭長。為人豁達，胸襟開闊、豪放不羈；胸懷大志，廣交英豪，一次咸陽服役，見秦始皇車駕威武出行，極為仰慕曰：“大



丈夫應當如此也！”

劉邦統一全國稱帝後，大封皇族子弟為王，當時受封為王的有劉邦的三哥劉仲、四弟劉交和堂兄劉賈以及全部皇子，但劉邦只追封已故的大哥劉伯為武哀侯，而劉伯的兒子劉信則是皇族中唯獨一個沒有受封任何爵位的人。太上皇因此責怪高祖，高祖解釋說：“我並不是忘記封大哥的兒子了，實在是因為當年大嫂的為人太差。”迫於父親的壓力，高祖才在公元201年十月下詔封侄兒劉信為羹頡侯。

據說，劉信的爵位名稱“羹頡”二字也是因當年劉信母親敲打羹鍋而得名。可見對劉伯家族的怨恨之深。劉信封羹頡侯13年之後，也就是公元前187年，就因罪被削爵一級，降為關內侯。

此後，關於漢家劉氏皇族長房劉伯一支的情況，正史就失去了記載。有的族譜說劉伯無後，高祖劉邦因此將庶子劉肥過繼給劉伯，以奉守長房的香火。

漢家皇族第二房劉仲一支的情況，僅比長房略好一些。

高祖劉邦最早所封的兩個王中，二哥劉仲也沒有份。可以肯定，劉邦對這位二哥也沒有多少感情可言。可劉氏四兄弟中，劉仲是個老實本分的莊稼人，沒什麼雄才大略的凌雲壯志，年輕時只知道勤勞耕田種地。劉邦持家不如劉仲，其父罵他好逸惡勞，將來肯定沒有出息。劉邦當年頗受委屈，因此也就遷怒二哥劉仲。直到後來做了皇帝，劉邦還對此耿耿於懷，有一次竟然對太上皇說：“您當年罵我不如二哥，現在您看我與二哥到底哪個有出息？”搞得太上皇也非常尷尬。

劉邦因對二哥心存不滿，所分封的第一批皇族成員中，也就是沒有劉仲的份。不過，高祖還是念二哥奉養老父有功，便於公元前201年正月，下詔將劉仲和大皇子劉肥一同封為王。這是皇族成員第二批受封。劉仲被封為代王，統轄今河北、山西一帶。

代王為漢朝北方邊境重地。老實巴交的劉仲確實不是鎮國守土之才，所以，當匈奴於公元前200年入侵代國的時候，身為代王卻毫無軍事才能的劉仲根本無力堅守邊疆，最後只好獨自棄國逃回洛陽。劉邦對此大為惱怒，便於公元前199年九月下詔革去劉仲的王位，貶為合陽侯。

劉仲就這樣做了7年合陽侯，於公元前193年抑鬱而終。後因兒子劉濞封王，才被追諡為代頃王。劉仲有兩個兒子：劉濞、劉廣，他的後裔也分為兩支。

劉濞一支南遷吳國（今江蘇蘇州），在歷史上曾曇花一現。卻與劉仲相似。公元前195年，劉濞被封為吳王，統轄東南3郡53城，定國都於吳（今江蘇蘇州市）。據說當時劉邦看出這個侄兒有叛之相，下詔之後又很後悔封他做吳王，只好囑咐劉濞好自為之。文帝時，劉濞的兒子吳國太子在京城與文帝皇太子下棋時出現爭執，後吳太子無禮，被皇太子所殺。吳王劉濞痛失愛子，便在公元前154年，帶領楚、趙等七國公開叛亂。後被漢軍王將周亞夫擊敗，劉濞兵敗被殺，封國被中央廢除，吳國到此滅亡。

劉濞的子孫，除繼位的新吳王（太子）劉駒逃亡閩越（今福建一帶）外，其他均不知下落。吳王家族從此也就從歷史上消失了。

與吳王劉濞一支不同，劉邦二哥劉仲的另一個兒子劉廣一支則比較興盛。劉廣於公元前195年11月庚辰被封為德侯（德侯國在今何地不詳），10年後去世，被諡為德哀侯。公元前185年，劉廣之子劉通嗣任第2代德侯。劉通在位34年去世，諡為德頃侯。公元前151年劉通之子嗣封第3代德侯。在位24年，死後被諡為德康侯。其子劉保於公元前113年嗣封為第4代德侯。劉何做德侯僅1年，第二年便在漢武帝削藩政策之下因“酎金”事件被削除侯爵。德侯王國到此滅亡。

此後，過了六十多年，到公元前62年，漢宣帝下詔恢復從前被廢爵位，改封德侯劉廣玄孫長安大夫劉猛為泰山侯，免除賦役。再到公元前1年5月，漢哀帝又下詔將劉廣玄孫之孫劉勳封千戶侯。直到公元9年王莽篡位，泰山侯國才被廢除。

劉廣這一支代王劉仲後裔後來頗為興旺，東漢時還產生了司徒劉崎和太尉劉寬父子，隋唐時期形成劉氏的一大郡望——弘農劉氏。



西漢高祖——劉邦族系

漢高祖劉邦共生育了8個兒子：劉肥（抱入長房劉伯為嗣）、劉盈、劉如意、劉恆、劉友、劉恢、劉建、劉長。除嫡子劉盈和四子劉恆先後繼位做皇帝外，其餘六子均被封為親王。但其中漢惠帝無後絕傳；趙隱王劉如意和趙共王劉恢均被呂後殺害，無子嗣封，族亡國廢；燕靈王劉建在位15年去世，本來有個庶子，也被呂後殺害，以致絕後國亡；趙幽王劉友一支人丁凋落，僅傳3公便絕後。這樣，劉邦八子中，僅有3房有後裔延續下來，即長房劉肥、第4房文帝劉恆（有4子）和8房淮南王劉長（有3子）等3支子孫。

而在眾多的漢家劉氏封藩中，齊王劉肥家族是極為重要的一支，不僅因為它是漢高祖的長房子孫，還因為這個家族是漢初地盤最大、勢力最強、子孫極為繁盛的一支王族。

劉邦長房後裔的發派始祖劉肥，是劉邦的大兒子，但劉肥的生母曹氏，不是劉邦的元配妻子，而只是劉邦年輕時的情婦。所以，按傳統的嫡長子繼承制劉肥沒有資格成為太子和繼承皇位。劉邦稱帝後，大封同姓，便於公元前201年壬子封長子劉肥為齊王，建都臨淄（今山東淄博市東北臨淄城）。

齊國不僅是漢初最大的同姓諸侯王國，而且非常富饒。史稱“劉臨淄十萬戶，市租千金，人眾殷盛，巨於長安”。作為高祖的大兒子，劉肥在漢初地位很高。高祖死後，惠帝劉盈繼位（劉盈娶外甥女張氏，未育。但後宮的嬪妃們為他生了劉強、劉不疑、劉山、劉朝、劉武六子）。齊王劉肥進京上朝時，漢惠帝對這位兄長也極為禮敬，甚至與他平起平坐，不為君臣禮惹得呂太后很不高興，想要殺他。劉肥只好主動把齊國所轄的城陽郡割獻給同父異母妹妹即呂太后生的魯元公主做湯沐邑，才使呂後轉怒為喜。劉肥在位13年，於公元前189年去世，諡為齊悼惠王。劉肥王后駟鈞，另有眾多王妃，生育了很多子女。劉肥的兒子，見於記載的有13個：劉襄（封二代齊王）、劉章（初封朱虛侯，晉封城陽王）、劉興居（封濟北王）、劉罷軍（封列侯）、劉寧國（封列侯）、劉信都（封列侯）、劉安（封列侯）、劉將間（封列侯）、劉辟光（封列侯）、劉志（封列侯）、劉卯（封列侯）、劉賢（封列侯）、劉雄渠（封列侯）（又作熊渠）。漢文帝後全改封王。

齊王家族分支眾多，勢力強大，在漢初各藩王中，地位最重要。當年呂氏專權，劉氏家族受到打擊時，正是齊藩家族帶頭起來誅滅呂氏勢力，奪回劉家天下。因此，齊國對維護劉氏漢家天下，確實起了十分重要的作用。劉肥嫡長子劉襄，於公元前188年繼承王位，是為第2代齊王，史稱齊哀王。

呂後死後，齊哀王與琅玕王劉澤都起兵攻打長安，朱虛侯劉章則在長安做內應，一舉消滅了呂氏勢力。當時，以劉章為首的部分宗室及大臣們，計畫擁立哀侯劉襄做皇帝。但此事遭到劉氏宗室中的長者琅玕王劉澤和部分大臣的反對。原因是齊哀王的生母駟鈞也頗似呂後，也是個心狠手辣而有野心的女人，而那時齊哀王又還年輕，廣大劉氏宗室吃夠了呂後的苦，害怕重蹈外戚篡權的覆轍，便果真沒有擁立劉襄，而改迎母家背景忠良的代王劉恆為帝，此即漢文帝。

齊哀王劉襄在位12年，於公元前179年去世，太子劉則嗣立為第3代齊王。史稱齊文王。即位明年（前178年），漢文帝劃齊國的城陽、濟北二郡，封朱虛侯劉章為城陽王，封東牟侯劉興居為濟北王。兩年後，漢文帝又將齊悼惠王劉肥的其餘10個兒子鈞封為列侯。至此，齊藩家族有3人封王，10人封侯，興旺一時。齊文王劉則在位14年，於公元前164年去世。劉則沒有生育兒子，因此他死後無嗣位，齊王劉肥長子劉襄一支至此滅亡。齊文王死後，漢王朝便決定將齊國削弱。

公元前164年四月丙寅，漢文帝下詔將齊國分割成許多小王國，分別封給劉悼惠王劉肥的6個兒子：老八楊虛侯劉將間，嗣封為新的齊王，繼承劉肥的爵位，此即齊孝王；九子劉辟光晉封為濟南王，十子安都侯劉志晉封為濟北王，取代因謀反被殺的原濟北王劉興居；十一子劉卯晉封為膠西王；十二子劉賢晉封為菑川王；十三子劉熊渠晉升膠東王。至此，劉王劉肥一支已有7人同時封王，宗族真是興旺繁榮。然而，細心的人也應該會發現，昔日勢力強大的齊王國，此時實際上已被漢朝中央政府大大削弱了。



齊孝王時，漢王朝開始實行削藩政策，以削弱地方藩王勢力。公元前 154 年正月，劉邦侄子吳王劉濞聯合其他 6 個同姓諸侯王國公開起兵叛亂，史稱“七國之亂”。齊藩家族大都捲入了這場叛亂，7 個叛亂國中，劉藩劉肥一族便佔有 4 個；即膠西王劉卬、膠東王劉熊、菑川王劉賢、濟南王劉辟光。另外，劉藩系的管侯劉戎始、氏丘侯劉偃、營平侯劉廣也都參加了叛亂。

齊王雖未參加叛亂，但曾與叛軍有聯繫。叛亂平定後，朝廷準備與兵討伐齊國。齊孝王劉將聞嚇得喝毒酒自殺身亡。漢景帝讓齊孝王的太子劉壽繼任為劉王。這便是第 5 任齊王，史稱齊懿王。

叛亂平定之後，漢朝廷將參加叛亂的劉藩劉肥一族的膠西王劉卬、膠東王劉熊、菑川王劉賢和濟南王劉辟光等處死，並廢除了這 4 個諸侯王國，將其封地收歸中央所有。同時被誅的還有參加叛亂的管侯劉戎始、氏丘侯劉偃和營平侯劉廣等。至此，齊藩王家族因捲入“七國之亂”而慘遭空前大劫難，王族勢力被大大削弱。劉藩王族經此打擊之後，便一落千丈，並從此一蹶不振，日益衰落。

齊懿王劉壽在位 23 年，於公元前 131 年去世，由他的獨生子劉次景（一作“次昌”）繼位為第 6 任齊王，史稱劉厲王。

這位齊厲王劉次景，乃是劉藩家族不肖子孫，劉肥開創的劉藩王國，就是經他之後而斷送的。史載，齊厲王劉次景生活腐敗，竟與自己的親姐姐紀翁公主通姦，又因事得罪漢武帝寵倖的主父偃。主父偃向漢武帝揭發齊王亂倫的醜事，又竭力抵毀齊王，說齊國富比長安，又幾次欲反未成，建議朝廷進一步打擊齊國絕這位齊厲王劉次景。乃是劉藩家族不肖子孫，劉肥開創的劉藩王國，就是經他之後而斷送的。史載，齊厲王劉次景生活腐敗，竟與自己的親姐姐紀翁公主通姦，又因事得罪漢武帝寵倖的主父偃。主父偃向漢武帝揭發齊王亂倫的醜事，又竭力抵毀齊王，說齊國富比長安，又幾次欲反未成，建議朝廷進一步打擊齊國勢力。漢武帝便派主父偃任齊相，讓他全權處理此事。齊厲王劉次景年少膽小，在主父偃來齊國任相後不久就畏罪飲毒酒自殺了。劉次景死後無子，齊國絕傳。漢武帝因此趁機將齊國廢除，收歸中央，卻將使得齊國絕後亡國的罪魁禍首主父偃處死，以謝劉氏宗室。

漢高祖劉肥世系：（雲南筠連縣城關鎮下墩壩周家灣劉懷賓供稿）劉邦—劉肥—劉章—劉喜—劉福—劉寬—劉真—劉表—劉臯—劉質—劉淵—劉長—劉屈厘—劉沅—劉蔭—劉振—劉疇—劉殷—劉琨—20 代劉宏—劉惲—劉燕—劉元—器資—劉寅—劉沖—劉登—裕仁—遙基—劉穆—劉明—劉炫—劉嬰—德成一—劉曜—劉欒—一友文—林中—近仁—40 代隆道—巨容—劉汾—漢明—義恭—劉癸—劉纘—劉翼—大五一—劉宗—進三一—遠志—一有枝—振國—劉墅—德容—楚監—源良—劉焰—劉瑁—60 代劉泰—高五一—劉珠—劉進—劉成一—劉永—劉福—劉官—壽三（恩道、胃明、思聖）（……69 代後斷接 200 多年）—萬啟—維成一—仕升—劉英—廷貞—（汝泰）—一學魯—劉琅—劉釗—國文—建中—懷賓（懷煊懷俊）。

西漢楚元王——劉交的族系

在眾多漢家劉氏藩系中，由劉交開創的楚藩王族是排行最小的一支，但也是最傑出和最龐大的一支。這個家族不但人才輩出，產生了最著名的學者劉向、劉敬父子，而且人丁興旺，後裔繁衍極盛，構成後世劉氏族姓中的重要組成部分。今日天下劉氏，十之二三都是劉交的後裔，他們往往以彭城為郡望，以天祿、黎照、黎閣、彭城、沛國等等為堂號。

楚藩開基始祖劉交，是太上皇劉端的幼子、漢高祖劉邦的同父異母弟弟。劉交是高祖 3 個兄弟中最優秀的一個，也是劉氏四兄弟中文化程度最高的一個。

劉交年輕時即好讀書，為人多才多藝，有大志。曾與魯人穆生、白生、申公一起到荀子門徒浮丘伯門下荀學習《詩經》，後因秦始皇焚書坑儒，才離去。在劉邦的兄弟中，劉交思想最與劉邦接近，因而深受劉邦的相信和寵愛。劉邦在豐沛起義後，獨讓劉交跟隨自己打天下，使之成為自己的得力助手和親信。入關後劉交受封文信君，後隨劉邦轉戰各地。因此，劉交為漢家天下的創建立下了汗馬功勞，是漢朝的締造者之一。



漢家王朝定鼎之後，劉邦分封天下。劉交因跟隨高祖打天下有功，在漢高祖六年（前 201 年）正月丙午被封為楚王，同年就國，定都彭城（今江蘇徐州市），遂從長安徙居彭城，開基楚藩王族。

在漢代眾多藩系中，楚藩的地位十分重要。楚國是劉邦所封的第一個劉氏同姓藩國，劉交與劉賈同是劉氏宗室中最早被封為王的成員，可見劉邦對楚藩的重視。楚藩王國當時統轄薛郡、東海、彭城共 3 郡 36 縣。位居華東肥沃地區，是西漢初勢力較大的一個藩國。

楚王劉交也是西漢宗室中的佼佼者，是個文武雙全的藩王。他到彭城做藩王后，息武與文將原來的同學穆生、白生和申公都請到楚國任中大夫。又派自己的兒子劉郢客到長安向昔日的老師浮丘伯學習《詩經》，自己和兒子們都在楚國讀《詩經》和先秦典學中的一個派別。劉交的次子劉郢客因學有所成，被漢文帝任命為宗正，掌管劉氏宗室事務。在劉交的領導之下，楚國成為當時中國的詩學研究中心和學術空氣最濃厚的地區之一。劉交在位 23 年去世，被尊諡為楚元王。劉交的兒子眾多，見於記載的有 7 個：太子劉辟非，早逝；次子劉郢客，初封上邳侯官任宗正，後承嗣王位；王子劉禮封平陸侯；王子劉富封休侯；王子劉歲封沈猶侯；王子劉藝封宛胸侯；王子劉調封棘樂侯。

蜀漢——劉備族系

昭烈帝劉備（公元 161-223 年），字玄德。河北涿縣人。漢高祖劉邦裔孫。河北涿縣人。漢高祖劉邦裔孫。中山靖王劉勝直裔。東郡範令劉雄孫，浮子涿鹿郡尉劉弘子。公元 184 年漢靈帝時暴發了黃巾起義，劉備趁機起兵，經無數的曲折和艱難，於蜀漢章武元年(221)，劉備在成都稱帝，國號漢，史稱蜀漢，建年號為章武。公元 223 年 4 月，劉備在白帝城（四川·春節）永安富病逝。終年六十三歲，葬惠陵（今四川成都市南郊）。在位三年，諡號昭烈帝，史家又稱為劉先主。

備生三子，長子為後主禪。次子劉永先封為魯王后改封甘陵王。三子劉理，先封梁王，後封安平王。

劉備嫡長子劉禪，繼位稱帝，此即蜀後主。蜀漢亡國之後，亡國之君劉禪被曹魏王朝從四川遷徙至魏都洛陽居住，並被冊封為安樂公。西晉代魏後，劉禪仍被封為安樂公不變，直至晉武帝泰始七年(271 年)在洛陽去世，諡為安樂思公。蜀後主劉禪娶張飛的 2 個妹妹為皇后，又還娶有眾多妃妾，生了許多子女。劉禪的兒子見於《三國志》記載的便有 7 個，即太子劉睿、安定王劉瑤、西河王劉琮、新平王劉贊、北地王劉諶、親失活作用王劉恂、上黨王劉虔（一作劉璩）。

劉禪 7 個兒子當中，太子劉王睿（字文衡），在蜀漢滅亡的前一年即公元 264 年正月，因蜀將鐘會作亂被成都亂兵殺害。三子西河王劉琮，在蜀漢滅亡的前一年即公元 262 年正月病逝。五子北地王劉諶，則是七兄弟中最為忠烈一個。史載當年後主劉禪降魏前，劉諶曾極力反對，他說：“若理窮力屈，禍改必及，便率百官向魏將鄧艾投降後，劉諶見國破家亡，便率家人來到太廟（劉備的廟），傷心痛哭一場之後，揮劍殺死妻兒子女，然後再自殺於劉備靈前，以身殉國。

史籍記載，蜀漢滅亡後，劉禪的 7 個兒子，除劉王睿、劉琮和劉諶 3 人外，其餘都隨父劉禪內遷中原，主要居住在洛陽一帶。劉禪被貶為安樂公後，蜀漢王室成員也大都受到魏政府的厚待，劉禪的子孫，“為三都尉，封侯者五十餘人”。劉禪去世後，由他的第六子劉恂嗣襲為第 2 代安樂公。

西晉末年，中國歷史上出現了永嘉(307-312 年)之亂。內遷中原洛陽一帶的蜀國王族也受到很大的衝擊，很大一部分在戰亂中絕亡，另有一部分則渡江南遷到江南地區。如今湖北監利的彭城郡古析堂劉氏，就是以劉禪第四子北地王劉諶為發派始祖。

劉備次子甘陵王劉永支派，在中山劉氏眾多支派中，以劉備次子劉永一支最為興旺、最為重要。劉永、字公壽，與蜀後主劉禪是同父異母的兄弟。劉永早年被劉備封為魯王，公元 230 年又被後主劉禪改封為甘陵王。劉永早年就痛恨宦官黃皓。後來黃皓受寵，在後主面前譏諷劉永，劉永因此被皇兄劉禪疏遠，甚至十多年兄弟不能見面。

蜀漢亡國後，劉永隨後主降魏，徙居洛陽，被削去王爵，貶為鄉侯、奉車都尉。兩晉之際，五胡亂



華，劉永子孫也紛紛南遷。其中，劉永的一個名叫劉玄的孫子，又逃亡蜀地，被割據四川的李雄封為安樂公，以奉守劉禪的祭祀。

劉永的後裔極為發達，今日東南閩粵及海外劉氏，十之六七是劉永的後裔。

劉備三子安平王劉理支派。劉理，字奉孝，與後主劉禪和劉永都是同父異母兄弟。原被劉備封為梁王，去世，諡為安平悼王。劉理死後，傳位給他的長子安平哀王。他在位 19 年去世，傳位給兒子安平殤王劉承。劉承在位 20 年去世，無子嗣位，改由劉理的第 2 個兒子武邑侯劉輯襲爵為第 4 任安平王。

蜀漢滅亡後，劉永隨後主降魏，遷居洛陽，並被廢掉王位，貶為鄉侯、奉東都尉。此後，劉理一支的情況就不清楚了。

長沙王——劉發宗族

在漢家皇室中，長沙王宗族發展迅速，分支眾多，人丁興旺，後裔發達，是王室中最尊貴、最重要的分支之一。

長沙王族的後裔主要分為南北兩派；南派留居漢代長沙王國，後裔繁衍昌盛，形成今日中國江西、湖南、湖北及廣東部分地區劉姓的主體；北派則在西漢時期遷居南陽，後來宗族崛起，一躍而尊為東漢皇族帝系，其後裔又分佈在中原及全國各地。

長沙劉氏的開基始祖名叫劉發，是漢景帝的第 7 個兒子。劉發在景帝眾王子中地位比較低微。他們母親唐姬，原是景帝寵姬程姬身邊的丫環。一日景帝喝醉了酒後，誤把她當作了程姬而發生了性關係，直到酒醒後才發現是唐姬。後來唐姬生下了一個兒子，景帝因此取名叫做劉發。景帝二年（前 155 年），劉發被父皇景帝封為長沙王，建都臨湘（今湖南長沙市）。這樣，劉發便帶著一把長安的泥土和對父母的一片思念，在公元前 155 年離開漢朝首都長安，來到湖南長沙定居，遂開基長沙劉氏一族。

當時的長沙國，在西漢人看來，還是一個經濟文化都非常落後的卑脊貧困和充滿毒瘴的野蠻之地，至此做官的人，往往被看成是與充軍發配無異，劉發因生母地位卑賤，在景帝的兒子中最不受父皇寵愛，所以才會被封到落後的長沙做藩王。劉發的長沙國是在漢初異姓諸侯王吳黃所建的長沙國的基礎上建立起來的。

但劉發的長沙國面積最初僅只有吳氏長沙國的 1/3，所轄的只有汀濁羅益陽等 13 個縣，即今天的湖南省中部、東部和北部地區。公元前 142 年，劉發從長沙回長安，與各位王史一同為父親景帝做壽。祝壽時，景帝令劉發上前歌舞，劉發“張袖小舉手”。在場的人都嘲笑他的笨拙，景帝也感到奇怪，就向劉發詢問。劉發回答說：“臣國小地狹，不足迴旋。”景帝聽了劉發這一說也心生歉意，覺得虧待了這個兒子，於是下詔將武陵、零陵、桂陽等地也劃給劉發的長沙國管轄。這樣，長沙國的轄區，便又擴大到包括今湖南省全部和湖北南部、江西西部以及兩廣北部地區。

劉發在位 28 年，公元前 127 年去世，諡為長沙定王。劉發在位時間長，在當地無所建樹。從他請求增加封邑看，劉發應是一個非常聰敏的人。但他不為父皇的各位王史寵愛，再加上封在偏遠的長沙，所以終生都鬱鬱不得志。相傳，劉發曾將他長安帶來的泥土在長沙築了一座高臺，日日登臺遠眺長安，以慰思念父母之情。後人因稱此臺“思親臺”，又叫“定王臺”。人們至今仍能在長沙城裏看到定王臺的遺址。

劉發的子女眾多，見於史書記載的劉發的兒子就有 16 個。除嫡長子劉庸被立為王太子後來世襲長沙王爵位外，劉發的其餘 15 個兒子均被依例封為列侯，他們是：安城侯劉蒼、宜春侯劉成、句容侯劉黨、容陵侯劉福、路陵侯劉童、攸輿侯劉則、茶陵侯劉沔、建成侯劉拾、安人侯劉丹、葉平侯劉喜、夫夷侯劉義、舂陵侯劉買、都梁侯劉定、兆陽侯劉狩、眾陵侯劉賢。光復漢室的光武帝劉秀即劉發第十三子劉買後裔（劉買—劉外—劉回—劉欽—劉秀）。

附：長沙劉氏各支遷徙



長沙王劉發，居今湖南長沙市；安城侯劉蒼，居今江西安福縣；宜春侯劉成，居今江西宜春縣；句容侯劉黨，居今江蘇句容縣；容陵侯劉福，居今湖南攸縣；路陵侯劉童，居今河南南陽市；攸與侯劉則，居今河南南陽市；茶陵侯劉訢，居今湖南茶陵縣；建成侯劉拾，居今河北膠東縣，漢屬南陽郡；安眾侯劉丹，居今河北懷來縣，漢屬南陽郡；夫夷侯劉義，居今湖南邵陽縣；春陵侯劉買，居今湖南定遠縣；都梁侯劉定，居今湖南武崗縣，洮陽侯劉狩，居今廣西全州縣；眾陵侯劉賢，居處不詳；高城侯劉梁，居今湖北檢滋縣；複陽侯劉延年，居今河南桐柏縣，漢屬南陽郡；鐘武侯劉度，居今河南信陽市，漢屬南陽郡；湘鄉侯劉昌，居今湖南湘鄉市；昭陽侯劉貴，居今湖南邵東縣；承陽侯劉景，居今湖南邵東縣。

長沙王族劉氏各支，可以統分為兩大派；北派、主要分佈以漢代南陽郡即今河南、河北一帶；南派，主要分佈在漢代長沙國屬地，即今湖南各地及江西西部、兩廣北部地區。

長沙劉氏的這 22 個分支，僅一代無子絕後的只有句容侯劉黨和洮陽侯劉狩 2 支；因罪僅一代就被殺滅國的有路陵侯劉童和攸與侯劉則 2 支。共餘 16 個分支，有的襲封一代或數代便被削去封國爵位，降為庶民，有的至東漢時期一直保有侯國的爵位；春陵節侯一支，則發展成為東漢帝系正統。可見，長沙劉氏的絕大部分分支，均有後裔延續於世。後世著名的廬陵劉氏、南陽沮陽劉氏、安城劉氏、範陽劉氏等劉氏望族，都是源自西漢的長沙劉氏。

二、近代劉姓的復興

作為漢民族的主要成員之一，劉氏族姓的興衰發展，在清朝以後，就完全與中華民族特別是漢民族的歷史同步。換一個角度說，劉姓的興衰起落，在某種程度上反映或者代表了漢民族甚至中華民族的興衰發展。

從 19 世紀中葉開始的中國近代歷史，即是漢民族的滿族的長期統治後的復興歷史，同時也是中華民族開放國門，走向世界的歷史。當然，這一過程始終伴隨著封建舊勢力的殘酷鎮壓、反撲和外國列強的野蠻入侵、因而也就是中國人民為了維持國家尊嚴、主權，反對列強入侵和為了追求自由、民主、反對專制統治的鬥爭。這種鬥爭是一種血與火的考驗，其中湧現了許多我們可以稱之為民族精英或者民族脊梁的人物，並演繹出許許多多可歌可泣的故事……

近代以來劉姓的歷史正是由一幅幅這樣的動人畫卷組成。與整個漢民族的發展相對應，近代劉姓的歷史，也是一部復興的歷史，甚至可以說是一種再造劉姓輝煌的歷史。

以洪秀全為代表的太平軍和因鎮壓太平天國而產生的以曾國藩為代表的湘軍，擔當了近代中國漢民族復興的先鋒。揭開近代劉姓復興序幕，擔當劉氏族姓復興先鋒的，也正是隨曾國藩而興起的湖南湘鄉劉氏和整個湖湘劉氏。這些家庭適用許多成員因在鎮壓太平天國、擄軍中陣亡而為家族贏得了榮譽，而有許多成功者則在戰爭中崛起，成了清朝後期的重要官員，如湖南新寧的劉長佑、劉坤一。當外國列強野蠻入侵中國、企圖分裂中國的時期，廣大的劉氏族姓成員再一次體現了“漢之子孫”精神，主動、積極地投入反抗侵略、反對分裂的戰爭，自覺承擔起捍衛祖國尊嚴和主權的責任。因而在東部，有劉銘傳臺灣抗日，有劉步蟾在甲午海戰中為國捐軀；在南部，有劉永福的“黑旗軍”英勇抗法，與劉銘傳遙相呼應；在西北部，有劉錦棠、劉典、劉長佑等湘軍出身的將領，率部隨左宗棠西征新疆，抗擊沙俄，平定叛亂，為保衛祖國西部主權、防止分裂，作出了巨大的貢獻。臺灣建省後的第一任巡撫和新疆建省後的第一任巡撫，都是由劉姓成員擔任。

而在追求人民的自由、民主和幸福，在創建新的社會、新的世界的競爭中，在中國近代人的進程中，劉姓又自覺走到了歷史的前列。劉銘傳在保衛臺灣的同時，又充當了“臺灣近代化的先驅”。導演“百日維新”的“戊戌六君子”中，赫然又有一位劉光第，為劉姓爭得了一席之地。作為“辛亥革命”的元老，劉揆一地位僅次子孫中山、宋教仁、黃興。他的胞弟劉道一，則在戰爭中壯烈捐軀。



20 世紀上半葉的特殊歷史造成了中國的軍閥割據和內亂，而劉姓似乎從三國劉備開始就與中國西南部的四川結下了不解之緣，因此又有劉湘、劉文輝家族的興起，充當起“四川王”角色。在中國共產黨不斷崛起和成為近代中國歷史主角的進程中，劉氏族姓再次孕育了一位最傑出的軍事領袖——與鄧小平齊名的劉伯承和最傑出的政治領袖——劉少奇。當然，也貢獻了以劉胡蘭、劉志丹為代表的先烈。中華人民共和國成立以後，中國歷史進入一個空前的大好新朝代。與此相對應，劉姓的歷史也進入了自兩漢以來的又一個高潮，並造就了又一位劉姓中國元首——中華人民共和國的主席劉少奇。近二十年來，隨著中國的改革開放，劉姓與中華民族的最輝煌時代正在到來。

由於特殊的歷史背景，在近代中國歷史上，以曾國藩為代表的湖南人充當了中華民族復興的先鋒。而湖南的劉姓，也隨著曾氏的湘軍而崛起於世，擔當起劉姓復興的先鋒，六七十年代那場“文化大革命”的悲劇，又把劉姓隨同整個中華民族一同推出。

(一) 新寧劉姓：湖南新寧，因同一村子出了兩位劉姓總督而名聲遠揚。這兩個總督就是劉長佑與劉坤一，他們毗鄰而居，2 人均曾任總督，當地人非常羨慕，稱之為。隔壁兩總督。

劉長佑家族是隨湘軍而崛起於世的近代湖湘劉氏望族之一。這個家族來自江西安福縣，明初始遷湖南新寧。劉長佑曾祖父劉儒禹，祖父劉世貴，父親劉時華。這 3 代都只是地方式的普通儒生，後來都因劉長佑的關係，被贈封為光祿大夫。

劉長佑的父親劉時華治家有方，生財有道，家中頗為富有，但為人非常樂善好施，是遠近聞名的大善人。他生有 4 個兒子：劉長佑、劉長佐、劉子默、劉長健。

劉長佑，號陰渠。《清史稿》卷 419 有傳。劉長佑儒生出身。是道光二十九年（1849 年）拔貢。自少與江忠源等友善。1852 年隨江忠源率鄉勇赴廣西征討太平天國。後受曾國藩賞識，成為湘軍的一名重要將領。因鎮壓石達開與“大成國”起義軍有功，累升到兩廣總督，後升直隸總督。1867 年因鎮壓河北滄州鹽民起事不力被革職，4 年後復出任廣東巡撫、廣西巡撫，1873 年曾率部進入越地，鎮壓黃崇英起事。1875 年擔任雲貴總督。劉長佑任雲貴總督達 8 年之久，任職期間，多次向朝廷上疏獻防備法國侵略越南之策，又大力推薦劉永福，是當代後期比較優秀的將領之一。光緒八年（1882 年）。劉長佑因病回籍，3 年後在湖南新寧老家病逝，終年 70 歲，諡為“武慎”，葬於新寧縣城東 20 裏木雞塘龍頭山。

劉坤一與劉長佑同宗不同派，他是劉長佑的族叔，但年紀卻比劉長佑小。劉坤一與劉長佑關係很好，而且他的起家與發跡，都受到劉長佑的很大幫助。劉坤一在鹹豐五年（1855 年）受劉長佑之邀，率鄉團與太平軍作戰。後隨劉長佑參加湘軍，援戰江西，因作戰勇敢，屢立大功，被破格提升為直隸知州，成為湘軍中的一員大將。此後曾轉戰於湖南、廣西等地，歷任臨江知府、廣西按察使、廣西布政使、江西巡撫。光緒元年（1875 年）。劉坤一升任兩廣總督，5 年後出任兩江總督，成為清朝後期鎮守一方的地方大臣。當年收回伊犁後，劉坤一曾上奏請求朝廷急籌東北防務，防備日本、俄國，而與英、法等結盟聲援。中日甲午戰爭後，劉坤一以欽差大臣身份駐守山海關，節制國內外陸軍，一戰而敗。光緒二十五年（1899 年），當慈禧太后與榮祿陰謀廢黜光緒皇帝時，劉坤一上書堅決反對。1900 年義和團運動爆發後，劉坤一與張之洞等聯合宣導“東南互保”。1901 年，又與張之洞一同連續 3 次上書請求朝廷變法，主張以興學為首務，整頓中國舊法，兼采西方法律。時稱“江楚三折”。至此，劉坤一已由一名漢族封疆大吏，衍變成清朝末期的改革者和變法者，成為晚清朝末期的改革者和變法者，成為晚清朝廷中比較進步的大臣。

劉坤一去世於 1902 年，終年 72 歲。當時他已被清朝廷封為“太子太保”，是聞名中外的變法派大臣。他去世後，被清朝政府諡為“忠誠”，並追封為一等男爵。他的兒子劉能紀，被任命為四品京堂，孫子們也都被授予官職。劉坤一的著作，有《劉坤一集》傳世。



(二) 江淮劉姓：江淮劉氏旺族—安徽肥西劉氏孕育著民族英雄——劉銘傳。

在中國近代政治舞臺上，劉氏族姓一直都在承擔著捍衛祖國統一，反對外來入侵和內部分裂的歷史重擔。19世紀晚期的劉銘傳，就是劉姓在治理臺灣和捍衛祖國統一方面的傑出代表。

劉家世代居住的地方，位於今安徽肥西縣（舊屬合肥縣）進王鄉大潛山腳下，現稱劉老圩。這兒青山綠水，古木參天，是一塊人傑地靈的風水寶地。

肥西劉氏到公元19世紀晚期，因第14代（劉賽—劉五—道真—劉寬—德輝—劉俞—三朝—應揚—維月—劉琦—劉廷—劉惠—劉銘傳）產生了一位抗擊法國入侵的民族大英雄、被稱為“臺灣近代化的先驅者”的劉銘傳而一鳴驚人，成為近現代中國劉姓大家族中的名門望族。劉銘傳，字省三，生於公元1836年。因排行第六，（銘翠、銘玉、銘盤、銘鼎、銘彝、銘傳）又小時候出天花而留下麻點，人稱“劉六麻子”或“劉老麻子”。

劉銘傳家境貧寒，11歲喪父，生活極為艱辛，但他胸有大志，不屑農事，頗有些像當年的劉邦。據說他年輕時曾登上附近的大潛山，仰天感歎：“大丈夫當生有爵，死有諡！”

但少年時的劉銘傳卻走過一段彎路。他斷斷續續地上過幾年私塾後，在18歲時因家貧停止讀書，開始販賣私鹽，在江湖上混日子。後因殺死當地豪強被官府通緝，被迫離家出走，淪為強盜，從此走上結黨販賣私鹽的打家劫舍、劫富濟貧的道路。劉銘傳做強盜時甚至曾搶劫過自己舅父家，他的母親周氏也因受其牽連，於1856年被逼上吊自殺身亡。

1856年，他開始在家鄉辦團練，築堡紮寨，守土保閭，與官府和土匪鬥爭。

當劉銘傳在家鄉辦團練的時候，中國大地正發生著一件改變劉銘傳歷史命運的大事——太平天國運動。當時，在家鄉占山為王的劉銘傳曾一度準備參加太平軍，只因祭旗時狂風吹斷旗杆，眾人認為此是不祥之兆，這才作罷。公元1857年，太平軍攻佔六安，第二年又攻陷廬州，劉銘傳都採取坐山觀虎鬥的策略，當時，清朝合肥知縣英翰在合肥縣城失守後曾逃到西鄉向劉銘傳求救，但劉銘傳拒不接納。事後，劉銘傳因此事被清政府逮捕入獄，但不久又被赦免。劉銘傳被赦免出獄後，因感激朝廷不殺之恩，決定率所部團練歸服朝廷，從此走上一條為清朝政府效力的道路。此後，劉銘傳一方面到處招兵買馬，擴充自己的實力；另一方面擁護朝廷、積極參加進行鎮壓捻軍和太平天國的軍事活動。由於劉銘傳指揮有方，所部團練作戰英勇、在鎮壓捻軍和太平軍的戰鬥中屢建奇功，劉銘傳的地位也得到清政府的承認，由千總五品頂戴經都司、遊擊、參將，一直升到記名提督、頭品頂戴。特別是在鎮壓太平天國的戰爭中，劉銘傳表現突出，成為李鴻章湘軍系統的一員虎將，深受李鴻章和曾國藩的器重和賞識。

清同治三年（1864年），劉銘傳因攻陷常州，生俘並處死太平天國護王陳坤書有功，被清朝廷賞穿黃馬褂，晉升為直隸總督。同年，劉銘傳在常州鋒得舉世聞名的“虢季子白盤”，並秘密運回肥西老家收藏。同治七年（1868年），清政府平定捻軍，劉銘傳因剿捻居首功，被清政府封為一等男爵，祖上三代也都受封為一品官爵。肥西劉氏至此名揚天下。

如果說鎮壓捻軍和太平天國是劉銘傳崛起的基礎，那麼在保衛臺灣的中法戰爭和對臺灣近代化治理上的卓越貢獻，就是劉銘傳得以名垂千古、流芳百世的關鍵。公元1884年，因法國入侵越南而引發的中法戰爭由越南向中國沿海地區漫延。由孤拔將軍率領的法國海監隊入侵我國領海，臺灣告急！就是在這樣一種危急情勢下，劉銘傳在七月臨危受命，以巡撫銜督辦臺灣防務，全部130人開赴臺灣，抵達基隆，從此揭開了中國歷史上著名的臺灣挫法軍，清政府也宣佈對法開戰。後來，當孤拔將軍所率法國艦隊再次憑藉強大的火力進攻基隆時，劉銘傳力排眾議，採取主動放棄基隆，重點援守瀨尾港的戰略。然後劉銘傳率領所部與臺灣人民一道，孤軍駐守臺灣達8個月之久，多次粉碎了法國侵略軍的進攻，並在瀨尾港大敗法軍，取得了抗法保臺的決定性勝利。這次戰役就是歷史上有名的“滬屬大捷”或稱“淡水大捷”。這次戰役沉重地打擊了法國侵略者的囂張氣焰，捍衛了臺灣，也有力地支持了進行抗擊法國侵略者的陸路友軍，鼓舞了全國人民的信心。劉銘傳也因此成為一位威名遠播海內外的民族大英雄。



臺灣保衛戰勝利後，清朝政府於 1885 年正式下詔將臺灣由福建省的一個縣上升為臺灣省，並任命劉銘傳為第一任臺灣省巡撫。此後，劉銘傳一直在臺灣任巡撫長達 6 年之久，直到 1891 年因病回鄉。

劉銘傳在任期間，對臺灣實行了大量的改革，主要表現在鞏固南海防和加強建設 2 個方面。他先整理臺灣的軍備，重建了有關炮臺，安裝了新型大炮，購買機關報式槍支彈藥武裝守臺軍隊。在軍隊建設上，他提出了“關全臺自有之得，養全臺自守之兵”的思想。劉銘傳的最大貢獻之一，是在臺灣首先開始了中國資本主義近代總局、煤務局、鐵路總局、修建了臺灣最早的鐵路，接通了連接臺灣與福建的第一條海底電纜，發行郵票。他在大量引進西方的科學技術外，還設立招商局，專門負責引進外資事宜，成為中國對外改革開放的先驅。劉銘傳還注重臺灣教育改革和人才的培養，為臺灣培養和造就了大批人才。劉銘傳在臺灣的一系列改革措施，奠定了臺灣近代化的基礎，因此，他被人們稱為“近代臺灣資本主義開發的先驅者”。

清光緒二十二年（1896 年）年底，劉銘傳在故鄉肥西劉新圩（今屬安徽省六安市）病逝，終年 60 歲。他的著述有《劉壯大肅公奏議》、《盤亭小錄》、《大潛山房詩抄》、《大潛山房詩抄補遺》等流傳於世。

(三) 四川大邑劉姓：大邑劉姓據貴州畢節 1995 年版劉氏族譜 176 頁載，是劉開七長孫巨源的後裔。原籍安徽徽州，清初入川，先落腳名山縣，後遷成都平原上大邑縣安仁鎮。開基始祖劉應良之獨生子劉朝懷入贅胡榮貴家，生子劉芳伯。傳五代劉氏子孫繁榮昌盛，而胡氏人丁單薄，時人將其聚居地原名“鬍子墩”改稱為“劉子墩”。以後世代居此，耕讀為本。在最近的 200 年中，劉氏家族一直是個很普通的族姓，從未產生過什麼特別有名的顯赫人物。直到公元 19 世紀中葉，大邑劉氏“宗”字派中產生了一個叫劉宗賢的人物，家族才開始興旺起來。劉宗賢是大邑劉氏開基始祖劉應良的第 7 代孫，也就是劉芳伯的第 5 世孫。劉芳伯的孫子名叫劉智，劉智的兒子劉仕識，劉仕識生男劉宗賢。他年輕時刻苦攻讀，一心想通過科舉考試，考取功名，為劉氏宗族爭光。最後，他雖然沒有中舉，只成為一名監生，但已是當地最有學問的人，因而被鄉里尊為舉人，被族中推為族長，成了地方上的名士，受到當地人們的敬重。開七—廣傳—巨源—明遠—天賦—仲華—覺宗……應良—朝懷—芳伯—漢口—劉智—仕識—宗賢—公贊—文輝—（子三：元彥、元琛、元琦）。

長子劉宗賢娶妻陳氏，生了 3 個兒子，劉公晶、劉公敬、劉公贊。劉公晶生了一個兒子，名叫劉文中。劉文中又生了 4 個兒子：劉元華、劉元爭、劉元玉、劉元都。次子劉公晶的一支在大邑劉氏中是最弱的一房，他的子孫大都平淡無聞。劉公敬一支則比較興旺。劉公敬，字玉麟，曾中過武舉，且任旅長，是當地一位名人，他生有 4 個兒子：劉文綱、劉文鬱、劉文福、劉文禮。其中，又以長子劉文綱一支最為興旺。劉文綱專營販穀生意，後來發展到有水田四十餘畝。劉文綱也生了 3 個兒子：長子劉湘，本名劉元勳，字甫澄；次子劉元樹，字成章；三子劉元職，又名劉謙益，字自強。

劉宗賢的小兒子劉公贊，一生多子多福，生八子，早夭二個，還有 6 個兒子，分別叫劉文淵、劉文運、劉文昭、劉文成、劉文彩、劉文輝。唯文淵、文輝好學。

長子：文淵（1874—1957 病故）稟生秀才、旅長，高審判廳廳長，1953 年任四川省文史研究員。次子：文運，字永興，曾為小弟文輝管理幣制等。三子：文昭，字維三，大邑“公益協進社”總舵，1950 年歿。四子：文成，字彥儒，裁縫師，文輝第二十四軍軍械所所長，（主產銀幣）且創辦“成益”銀行，由於善於經營，發了大財，引有大邑大量房產與四萬多畝田產稱之“劉半城”1950 年歿。五子：劉文彩（1887 年 4 月 5 日生，1949 年 10 月病故於成都），五妻四子三女（公元 50 年代卒，元華退休，元富退休，元貴解放軍退伍後因公犧牲），字星廷，煮酒作坊主，行銷白酒，弟文輝手下四川川南稅捐總局督辦，自創“公益協進社”（創哥），1947 年拉二千畝地創建文彩中學，單禮堂占地六百平方米（解放後改名安仁中學），另辦工廠、電廠、水上輪船，八千多畝田土放佃收租，雇用門衛、轎夫、人力夫、司機、長雜工、奶母、丫環等上百人。民間社團組織，“公益協進社”（四川人稱“袍哥組織”）社會中三教九流的人



都參加，工、農、商、兵、琴、棋、雜、耍等百業俱全，戲院、茶樓供人娛樂。劉公贊六個兒子，成人後分別與家各自立業，唯文彩留在身邊管家，公贊死後，他繼承了所有家業。

劉文輝民國上將（1895-1976）劉公贊六子，字自乾，河北寶定軍官學校畢業後入清政府培養的“日本士官生”二師師長劉存厚部下任上尉參謀。轉劉湘（文輝侄太五歲）部下任營長（劉湘時任第二軍軍長，劉成勳任第三軍軍長）被劉成勳、陳洪範爭任旅長。1920年25歲的劉文輝任九師師長，1927年任軍長，1928年9月南京政府任命其為川康邊防總指揮，10月又任命為四川省省主席。

劉文輝與劉湘叔侄相敵：中華民國初，四川軍閥分成數派（劉存厚、劉文輝、劉湘、楊林、鄧錫侯、賴心輝、田頌雲和劉成勳）八股頭各自搶地盤，爭鬥混戰不止。南京、北京政府亦相爭川軍勢力，發展革命黨人。國民革命政府委任楊森為國民革命軍第二十軍軍長，劉湘為二十一軍軍長，賴心輝為二十二軍軍長，劉成勳為第二十三軍軍長，劉文輝任二十四軍軍長，鄧錫侯為二十八軍軍長，田頌雲為第二十九軍軍長。這些軍閥並不追隨南京革命政府，而想借此牌子各自發展，誰對我好就心向誰，當時影響最大的是劉文輝和劉湘叔侄。劉文輝因與侄意見不一，授蔣介石委任西康省省主席後，授中共影響，暗中與周恩來聯繫，1949年在四川彭州（彭縣）通電起義。起義後任西南軍政委會副主席、行政委會副主席、中華人民共和國國防委員、林業部長、中國政協全國常務委員及四川省委員會副主席、全國人大常委會委員、中國國民黨革委會中央常務委員等職。1976年6月24日卒於北京，享年82歲。

大邑劉氏傳到第9代劉文輝和第10代劉湘叔侄時，家族崛起於世，盛極一時，成為20世紀上半葉中國最顯赫的劉氏家族。（應良一朝懷一芳伯一漢口一劉智一仕識一宗賢一公敬一文綱一劉潮一濟殷）

劉文輝、劉湘不但是中國近代史上一個叱吒風雲的大人物，也是大邑劉氏成為中國近代望族的大功臣。大邑劉的班輩：**應朝伯漢緒，仕宗公文元，世德成光玉，守家祝國繁。**（已發至玉字輩）。

劉湘（1889—1938年），民國一級上將。劉湘的成功不是通過讀書科舉，而是通過入伍當兵。兒童時曾讀私塾和縣立高等小學。1906年投筆從戎，考取四川武備學堂，後又考取四川陸軍講習所和四川陸軍速成學堂，1909年畢業，分配到清朝新軍第三十三混成旅做見習軍官，從此開始了他的軍旅生涯。

辛亥革命後，劉湘所在部隊改為川軍第一師，劉湘此時已由排長升為營長。此後，劉湘因為人剽悍，作戰英勇，屢建戰功，不斷得到提升，到1918年護法戰爭時，劉湘升到川軍第一師師長，成為四川軍隊中的一員主要將領。

北洋軍閥混戰時期，職業軍人出身的劉湘通過與四川地方各派軍閥的較量和混戰，地位不斷得到加強，由第一師師長升任川軍副總司令、川軍第二軍軍長、川軍前敵各軍總司令。1920年，劉湘等四川軍閥驅逐了雲南滇系軍閥，宣佈四川實行自治，劉湘以第二軍軍長兼前敵各軍總司令身份被推為川軍總司令兼理民政。與此同時，北洋政府徐世昌總統也任命熊克武為四川省省長，劉湘為重慶護軍使。1921年，劉湘被四川軍隊推選為四川各軍總司令，並由四川省議會推選為四川省省長。至此，劉湘已由一名職業軍人發展為四川地區的最高統治者。

1926年，廣州國民政府組織北伐，劉湘也在這裏順應歷史潮流，宣佈參加北伐，通電討伐吳佩孚。不久，劉湘被北伐軍總司令蔣介石任命為國民革命軍第二十一軍軍長、川康綏撫委員會主席。第二年又被任命為第二十一軍軍長兼四川省政府主席。

國民政府時期，劉湘一方面與蔣介石聯合，積極參加了國民黨的反共反人民內戰，製造1927年“三三一”慘案，對中國工農紅軍實行大圍剿；另一方面四川大打內戰，先後發動川東戰爭，擊敗楊森、羅澤洲，又戰勝叔父劉六輝，最後稱霸四川，成為“四川王”；同時，劉湘還與蔣介石為首的國民黨中央政府明爭暗鬥，以維持和鞏固自己對四川的統治與割據局面。

抗日戰爭爆發後，劉湘順應時代潮流，積極參加抗日，由一名封建軍閥轉變成了愛國將領。1937年8月，劉湘在國防會議上，發表了“中川可出兵30萬，供給壯丁500萬，供給糧食若干擔”豪言壯語，



大大地鼓舞了全國人民的抗日鬥志，也促進了國民黨中央的抗日決心。接著，他以川康綏靖主任名義，發表了慷慨激昂的《告川康軍民書》，並積極組織川軍出川征戰。1937年，當國民政府由南京遷往四川重慶之際，劉湘先以第七戰區司令長官兼第二十三集團軍總司令的身份，親率十多萬川軍開赴南京，出川抗日東征。臨行前，他對部下說：“我過去打了幾十的仗，就是內戰。如今大敵當前，有了抗戰的機會，正好盡力報效國家，見信於人，留名於青史”。

劉湘出川抗戰之時，已抱病在身。同年11月，當日本大舉向南京進攻，劉湘正在積極籌畫保衛南京、抗擊日寇之際，突然舊病發作，生命垂危，被迫送到漢口就醫。1938年1月20日，劉湘帶著未能殺敵報國的遺憾，病逝於武漢，年僅48歲。臨終時，這位愛國軍人仍遺憾勉勵川軍抗戰到底，為民族爭光，為四川爭光：“敵軍一日不退出國境，川軍則一日誓不還鄉！”

劉湘晚年的最後表現，贏得了人民的肯定。國民黨政府也對他大加讚揚，並下令為他舉行國葬。

據族譜記載劉文輝劉湘早年四川的顯赫地位和晚年的愛國表現，也為四川大邑劉氏帶來了莫大榮譽。大邑劉氏也隨著劉湘這位“四川王”而飛黃騰達起來。據族譜記載大邑地區劉氏軍長級名人8人，師長級18人，旅長級12人，團長級51人，少將軍官12人，知縣縣長81人。僅成都市西門西行52公里大邑縣安仁鎮，有“三軍九旅十八團之稱”，統治四川川康、西康部份地區。

湖湘劉氏不是一個宗族，而包括眾多支派，但這些劉氏宗派都有一個共同的特點——他們都是隨著湘軍的出現而崛起於世的。

(四) 湘鄉城江劉姓是近代中國最早復興的漢族劉姓宗族之一。該家族因產生了著名湘軍將領劉松山和保衛新疆的民族英雄劉錦棠而名揚海內外。

據民國六年(1917年)《湘鄉城江劉氏續修族譜》記載，湘鄉城江劉氏形成於明代，遷自江西，源出江西安成前溪劉氏，以南唐大理評事劉莊為遠祖，以劉翊聖為遷湘始祖。20世紀中葉，太平天國運動爆發，源湘大地陷入戰亂之中，湘鄉劉氏在這個時候有大批成員積極參加了曾國藩的湘軍。劉松山、劉錦棠叔侄就是其中的典型。

劉松山(1833—1870年)，字壽卿，年輕時加入“老湘營”，當了一名鄉勇。初隨王鑫鎮壓湖南天地會，後隨湘軍統帥曾國藩攻打太平軍。因作戰英勇，屢建奇功，受曾國藩賞識和重用，不斷得到提升。同治四年(1865年)升任總兵，後奉命追剿西路捻軍，因鎮壓西捻軍和回民軍有功，升任廣東陸軍提督。同治七年(1868年)，隨左宗棠鎮壓陝西、甘肅回民叛亂，2年後在圍攻馬五寨時中炮而死。

劉松山死後，被清朝政府賜諡為“忠壯”，賜太子少保。他的兒子劉鼎世襲一等輕車都尉，後任山西察使。

劉錦棠(1844—1894年)，字毅齋，是劉松山的侄兒。《清史稿》卷480有傳。

史稱劉錦棠早年隨劉松山參加湘軍，與太平軍、捻軍、回民軍作戰。同治九年(1870年)劉松山陣亡後，劉錦棠接撐老湘軍，第二年擊敗金積堡回民軍叛亂軍隊，捕殺馬化龍，報了殺叔之仇。後來，劉錦棠隨左宗棠西征新疆。光緒二年(1876年)，劉錦棠率部攻克烏魯木齊，一舉殲滅阿古柏部的叛軍，第二年又攻克達阪、托克遜、庫車、拜城等城，為防止新疆分裂、捍衛祖國統一、平定新疆叛亂作出了巨大貢獻。後因功升任兵部右侍郎。光緒十年(1884年)，清政府建立新疆省，劉錦棠出任第一屆新疆巡撫兼欽差大臣，同時被封為男爵，加太子太保頭銜。後去世於任所。

劉錦棠在新疆的傑出成就，為劉姓在中國近代歷史上寫下了光輝的一頁。

(五) 寧鄉南塘劉姓：在近現代中國歷史上，最著名的劉氏家族自然要推寧鄉南塘劉氏家族。這個家族孕育了中華民族一代偉人——中華人民共和國開國元勳國家主席劉少奇。清嘉慶七年(1802年)存著堂寧鄉《南塘劉氏族譜》和民國十年(1921年)《寧鄉南塘劉氏四修族譜》都記載，劉少奇主席所在的湖南寧鄉南塘(現名花明樓)劉氏形成於明朝，遷自江西，以劉時顯為寧鄉開基始祖。



1 世劉時顯，生卒葬地、時間均不詳，江西吉水人。因兒子劉寶任資陽知縣，他與夫人隨同來湖南。因“慕湘濱為麓之間秀毓靈鐘”，在兒子任職期滿後，舉家遷居寧鄉，定居在縣城南 60 華里茅田灘。夫人喻氏，生三子：劉寶（寶）、劉楠、劉恩。

2 世劉寶，字長庚號寶，原任資陽縣（今湖南益陽）知縣。任職期間，曾出資修建畫林橋，受當地百姓稱讚，事蹟見《資陽縣誌》。任職期間將父母從江西吉水接到資陽居住，任滿後與父母一同遷居湖南寧鄉茅田灘。夫人黃氏，生三子：劉邦益、劉邦義、劉邦禮。其中，老三劉邦禮返回江西吉水祖籍居住。

3 世劉邦益（1553—1619），字關橋，夫人鐘氏，生五子：劉映、劉昭、劉暉、劉旺、劉蚊。（三世劉邦義生三子：劉聘、劉晴、劉蚊）。據《初修世系源流圖說》，寧鄉南塘劉氏前 3 代都居住在茅田灘，從第 4 代起則分居各地：劉映後裔分居上南塘；劉昭後裔居石栗部冲；劉暉後裔居火燠冲，劉旺後裔則一半留居茅田，一半遷並田冲，劉蚊後裔則居豐盡林。這就形成了今日南塘劉氏五大支的基本格局。下麵我們只敘劉少奇所在的劉昭一支。

4 世劉昭（1585—1946 年）字省南，明清之際人。夫人左氏，生五子：劉光裕、劉光佑、劉光祖、劉光初、劉光祈。其中，劉光佑出繼給劉為後。

5 世劉光裕（1605—1652 年），字啟宇。夫人凌氏、崔氏、湯氏，生一子：劉祚漢。

6 世劉祚漢（1650—1708 年），字公沛，夫人潘氏，生八子：劉之綱、劉之紀、劉之維、劉之勳、劉之繩、劉之紳、劉之譽、劉之紅。

7 世劉之維（1674—1739 年），字爾遐，夫人陳氏，張氏，生二子：劉有湖、劉有海。

8 世劉有湖（1731—1781 年）原名劉底，字四達。夫人崔氏，生五子：劉起棹、劉起桂、劉起瑩、劉起楷、劉起恍。

9 世劉起恍（1755—1808 年），字萬明。夫人胡氏，生四子：劉序續、劉序中、劉序河、劉序林。

10 世劉序河（1791—1874 年），字再洲。終身務農夫人張氏、潘氏，生一子：劉端莊。

11 世劉端莊（1833—1882 年）原名劉士，字得雲。夫人周氏，生三子：劉方遠、劉方直、劉方大。

12 世劉方大（1865—1991 年）字壽昌，號壽生。夫人魯氏（1864—1931 年），生四子：劉紹源（1885—1942 年）、劉紹遠（1887—1949 年）、劉紹達（1892—1969 年）、劉紹選另生有兩個女兒，分別嫁給魯氏、張氏為妻。

劉方大的第 4 個兒子、南塘劉氏第 13 代劉紹選，就是一代偉人劉少奇。

中華人民共和國開國元勳、國家主席劉少奇

劉少奇（1898 年 11 月 24 日至 1969 年 11 月 12 日），中國無產階級革命家、政治家和理論家。中國共產黨和中華人民共和國卓越領導人之一，中華人民共和國主席。

劉少奇出生在湖南寧鄉縣花明樓。原名紹選，字渭璜，化名胡服。陶尚行、趙之啟、劉士奇青少年時。1919 年參加五四運動。1920 年加入社會主義青年團。1921 年赴莫斯科東方大學學習，同年加入中國共產黨。1922 年夏回國後在中國勞動組合書記部工作，隨後任中共湘區委員會委員。參加領導粵漢鐵路工人大罷工和安源路礦工人大罷工。1925 年 5 月到廣州參與召開第二次全國勞動大會，當選為全國總工會副委員長，參加領導了五卅運動和省港大罷工。1926 年 2 月再度到廣州，5 月參加籌組召開第三次全國勞動大會，當選取為全總常委兼秘書長，參加領導武漢工會和市民收回漢口英租界的鬥爭。1927 年在中共“五大”當選中央委員。

1927 年大革命失敗後，劉少奇秘密潛入上海、天津、東北、華北等地從事黨的地下工作，為中共在白區的鬥爭積累了經驗、作出了貢獻。次年領導中共順直（河北）省委工作，後任中共滿州省委書記。1930 年赴蘇聯莫斯科出席赤色職工國際第五次代表大會，當選為執行局委員，留赤色職工國際工作。1931 年秋回國，當選為中共中央政治局委員，擔任中央職工部部長、全國總工會黨團書記、全國總工會委員



長。為當時中國工人運動的主要領導都和組織者，中華蘇維埃共和國中央執行委員，1932年冬到中央蘇區（江西）任全總蘇區中央執行委員長和中共福建省委書記。

1934年10月，劉少奇參加了紅軍長征，先後任紅軍第八軍團、第五軍團中央代表和第三軍團政治部主任。1935年1月參加遵義會議，支持毛澤東路線的正確主張。1936年春到華北，任中共中央北方局書記，在華北地區正確執行了抗日民族統一戰線政策。1937年5月返延安主持中共中央召開的白區工作會議，總結了白區工作的經驗教訓，批判了“左”傾關門主義和冒險主義的錯誤，闡述了黨在白區工作的基本方針和鬥爭策略。抗日戰爭爆發後，他深入敵後，領導了山西抗日新四軍和華北抗日根據地的創建工作。1938年任中共中央中原局書記，領導了華中抗日根據地的創建工作。1939年任中共中央運行委員會書記，華中新四軍、八路軍總指揮部政治委員。他在延安馬列主義學院先後作了《論共產黨員的修養》、《論黨內鬥爭》的講演，寫了《做一個好黨員，建設一個好的黨》等寫著，豐富了馬克思評論關於黨的建設的理論。1941年，皖南事變後，他被任命為新四軍政委、中共中央華中局書記和華中軍分區書記、軍事委員會副主席。和陳毅一起重建新四軍軍部，恢復和壯大了華中地區的抗日武裝力量。1942年受中共中央委派到山東檢查指導工作，年底回延安。1943年到延安擔任軍事委員會副主席和中央書記處書記。1945年參加中共“七大”會議，作《關於修改黨章的報告》代表黨中央肯定了以馬克思列寧主義理論與中國革命的實踐相結合的思想——毛澤東思想，會上被選為中央政治局委員、中央書記處書記。

1947年3月國民黨軍進攻延安時，3月毛澤東等撤出延安轉戰陝北，劉少奇任中共中央工作委員會書記，一度主持黨中央日常工作，毛澤東赴重慶談判期間曾代理中共中央主席。同年7月和朱德一起主持召開了全國土地工作會議，制定了《中國土地法大綱》，促進瞭解放戰爭的勝利進行。1949年3月出席七屆二中全會，參與制定奪取解放戰爭徹底勝利及黨的工作重心由鄉村向城市轉變的戰略決策。

中華人民共和國成立後，歷任黨中央副主席、中央人民政府副主席、全國人大常委會委員長、全國政協常委、全國總工會名譽主席。在第二屆（1954年4月）和第三屆（1965年1月）全國人民代表大會上均當選為中華人民共和國主席、國防委員會主席。是中央第五屆中央委員，第六屆、第七屆中央政治局委員，第八屆中央委員會副主席。他參與制定了黨和國家的政治、經濟、軍事、文化、教育和外交等方針政策的制定。1956年9月在中央第八次全國代表大會上作政治報告，提出了全面開展社會主義建設的任務。六十年代初期為扭轉國民經濟的困難局面進行了大量的調查研究，為國民經濟的恢復和發展作出了重要的貢獻。1963年後進行了大量的外事工作，訪問了亞洲許多國家，增強了同這些國家人民的友誼。劉少奇品德高尚，敢於堅持真理，抵制錯誤，密切聯繫群眾，是共和國的好主席。受到各族的人民的尊敬愛戴和擁護。其事蹟載入《中國百科全書》第八篇現代革命家。

1966年“文化大革命”開始後，劉少奇受到錯誤的批判，並遭曲意誣陷和林彪、江青反革命集團殘酷迫害，1969年11月12日在河南開封含冤去世。1980年2月中共十一屆五中全會為他平反昭雪恢復了名譽。主要著作有《劉少奇選集》上、下卷。與《中國百科全書》

錄自1989年版《辭海》

劉少奇家世

2009年12月28日

關於劉少奇主席家世世系，凡對姓氏學感興趣者都很關心，如湖北劉光欽先生發來《尋根》雜誌1988第6期龍劍宇先生寫的《劉少奇寧鄉南唐劉氏家族》一文中介紹：劉少奇為中山靖王劉勝裔廣傳第11子巨河公裔時顯。后又曰长沙王是刘发裔刘苍后。湘桂陽煥輝先生研考認為是長沙定王劉發次子安城侯後裔。而劉少奇紀念館研究員黃祖林先生經三次至贛吉水，花近20多天光景，查過幾十部老族譜，綜合認為是長沙定王劉發第八子茶陵侯劉沂（欣）的後裔。基於上述情況，近年來通過刊入《劉氏文化》、《劉氏通鑒》簡裝本與《劉氏通志》徵稿，結合湖南省第四次聯誼會與瀏陽市聯誼會、瀏陽劉琦將軍文化研



討會發文廣泛研討，並將整理好的世系交劉繼德先生發表在 2010 年 3 月 29 日瀟湘晨報。魁梧宗長提供提供親至吉水縣楓江鎮鐘家塘村劉家等所獲資料綜合。認定為 78 代長沙定王劉發第八子茶陵侯劉訢（欣）的後裔，但劉訢（欣）以後斷接 10 多代。暫刊於後，望繼續研討。

始祖源明（或監明、丹朱）—永和—濟樂—歲紀—正坤—長曆—德堯—仁宏—廷光—爵南—行矩—複旺—茂清—孔陽—日永—得榮—聚義—劉累—昌益—劉歆—劉泳—劉淋—劉麓—洪周—劉申—茂高—道山—叨亮—劉先—劉坤—案寧—智和—劉繪—新興—觀榜—文楨—劉符—九齡—道總—伯憶—篤慶—楚陽—劉弼—劉勇—建平—敬典—昭然—之雄—劉茂—平環—劉良—世郎—昌允—萬忠—壽康—劉福—致祿—夫啟—維綱—宗仁—大化—閔鴻—劉晉—劉璜—鳴申—劉松—文先—伯仲—盛臣—孟清—劉喬—劉清—劉榮—劉瑞—劉邦（西漢高祖），76 劉恒（孝文帝），77 劉啟（孝景帝），78 劉發（長沙定王），79 劉訢（欣）（茶陵侯）—劉湯—劉封—劉彪—劉玄—劉熙—劉述—劉建—劉會—彥英—劉以—子異—劉理—劉輯（待考）—紹榮—開泰—劉政—劉序—劉隆，斷接幾百年 10 多代紹榮（吉州刺史）—開泰—行昌（左司員外）—天寶（史部郎）—劉珍（遷贛廬陵祖）—劉維（翰林學士遷淦下社坑）—劉滔（遷吉水南岑粘溪金家園北坑始祖）—劉誠—劉政（縣令）—劉序—劉隆—鵬舉（宜尉）—劉侯（南岑粉溪祖）—少賓—克己—旗父—仕明—方翁—景道—德遠—士良—迪成一棕安—忠俊—志博—起泰—初耀—慶連—時顯（明嘉靖時由江西吉安遷寧鄉南塘落籍）—劉寶，（資陽知縣）—邦益—劉昭—光裕—祚漢—之雄—有湖—亮亮—起恍—序河—端莊—方大—紹選（少奇主席）—允若、允斌、允真、劉源—維安、維東、維澤、家瑞—希明。

少奇配周氏，病故老家。夫人何葆貞，湖南道縣人（1902—1933）衡陽第三女師就讀，投身無產階級革命，1923 年入黨，1923 年結婚，1933 年在上海被捕，1934 年被殺害於南京雨花台。生允若、允斌、女愛琴。三妣夫人謝飛，1913 年生於海南，1927 年入黨，1935 年 10 月結婚，1939 年在皖南新四軍軍部工作為執行緊急任務而失聯，分手（解放後任中央政治幹校副校長。文革受牽連入獄。1973 年平反 1978 年復原職）。四妣夫人王前，1924 年 10 月生，1941 年結婚，因感情問題 1946 年分手再嫁（1944 年生女劉濤，1945 年生子允真（劉丁）。）五配王健半年分手。六配夫人王光美（1921—2006. 10. 13 日），祖籍天津，1943 年北京輔仁大學畢業讀研二年，1946 年參加革命，1948 年春結婚，一直任劉少奇秘書。“文革”中遭迫害坐牢 12 年，平反昭雪後任中國社會科學院外事局局長，中直機關計生協會會長，中共十二、十三大代表，全國政協五一九屆常委。

劉少奇四子五女五孫（維安，維東，維澤，亮亮，刘畅）曾孫（希明、家瑞、家瑋、家銘）

長子劉允若——莫斯科大學核物理學研究生畢業，新中國的核燃料專家。公元 1924 年秋，何葆貞生於贛萍鄉安源煤礦。1926 年從廣州被送回花明樓炭子沖，1938 年 14 歲，黨組織設法將其接到延安，1945 年夏月考入莫斯科鋼鐵學院，不久轉入莫斯科大學化學系學習，畢業後考取研究生。讀大學時與瑪拉相愛，1952 年在校結婚，1953 年生女名索尼亞，1953 年生一子：名阿遼沙即維安（樞悉維安於 2008 年攜子暨家人歸國至花明樓朝拜少奇公暨列祖列宗）。1960 年中蘇關係破裂，夫婦揮淚分手。歸國奔赴西北後任職於國家原子能研究所黨委書記、副總工程師、研究室主任。1962 年與一女技師李妙秀結婚，1963 年生子劉維澤，1965 年又生子劉維東。文革中遭殘酷批鬥，1967 年 11 月迫害致死，屍體被火車壓斷慘不忍睹，1978 年平反昭雪。長女索尼亞成婚生子。長子阿遼沙和科尼亞成婚生一獨子希明。子孫三代均畢業於莫斯科航空學院，同樣，從事航空航天事業。與李妙秀所生大兒子劉維澤 1985 年畢業於清華大學現定居香港致力於教育和文史研究工作，妻子徐海音畢業於北京大學國際金融碩士。共育希明、家瑞二子與家瑋，家銘兩女。劉維樂因年幼時在文革中受強刺激而性格憂鬱，畢業後多個單位工作，現在北京陪伴母親。

長女愛琴：是一位獲得俄羅斯衛國戰爭勳章的中國女人。1927 年生後幾個月被送給一位工人撫養，不久工人被殺害，其妻無法養活她，被賣給一位三輪車夫做童養媳。1938 年由黨組織在武漢找回延安，1939 年與兄被送莫斯科就讀於國際兒童教養院，後考取莫斯科通訊技術學校。1949 年回國任中學俄語教師，1950 年考入中國人民大學，1953 年畢業後分配國家計委工作。1958 年支邊到內蒙古工作。1966 年 4



月 22 日入黨，文革中深受牽連累遭批鬥毒打，長期關在牛棚裏不准回家。1978 年後任河北師大外語系副教授。熱心公益事業，關心姓氏聯誼活動。2010 年 9 月 6 號參加湖南省瀏陽市承辦的省劉聯會第五屆代表大會。著有《兒女的懷念》《我的父親》等。

次子劉允斌：從流浪兒到導彈設計師。1930 年生於上海是何葆貞第三個孩子，母親被捕後兩歲的允諾即由鄰居帶養，後流落街頭以乞討和讀報為生，1946 年聶榮臻派人找到他時，他正在街頭賣報，一身破爛，瘦得皮包骨，1949 年隨父進北京，中學畢業後考入莫斯科航空學院。1960 年回國，被分配在國防七機部五院從事導彈設計工作。“文革”中被殘酷迫害，坐牢 8 年，1974 年由周恩來關照出獄，在獄中得多種疾病，終因心力憔悴 1977 年僅 46 歲因病情復發去世無妻無子，孤伶的躺在靈柩中。

二女劉濤，生母王前，1944 年 10 月生，清華大學畢業，北京鐵路局工作，退休獨居。一子名萬方，定居美國。

三子劉丁（允真），王前生於 1946 年 7 月，1962 年北京 101 中學畢業考入北京市郊良鄉的北京農業技校，應該 1966 年 8 月畢業，因父受害株連，11 月被發配北京遠郊延慶山區接受再教育，一邊勞動一邊在中小學校教書。1972 年後調北京第三汽車廠當鉗工、技師。1984 年入中國科技協會從事科技諮詢，結識艾心琦女士，成家生子亮亮。1991 年應聘廣西從事經濟管理。1994 年任長沙市商業銀行北區支行副行長退休。

三女劉平 一位獲得國際認可的中國食品科學專家（平平、王晴）王光美生於 1949 年 5 月 13 日，“文革”中先被關押，多次被江青等人點名批判，1968 年 3 月遭拘留，關 15 個月接着又在“黑邦子女學習班”勞改半年後在山東甘軍馬場牧馬。粉碎“四人幫”後，1980 年去美國攻讀食品營養學博士研究生。現任北京食品研究所所長。北京市三八紅旗手、勞動模範。

四子 從插隊知青到共和國將軍的劉源 1951 年生，“文革”中在學校裏受到造反派批鬥審查，1967 年 9 月，到山西山陰縣白坊村看管勞動，年底，他晝伏夜行三天三夜逃回北京，因在北京無處安身，他和幾個“黑邦”子女潛往上海，1970 年 3 月在上海被捕，押解到南京坐了兩個月牢，釋放後又押回農村勞動。為了生存，曾一度靠賣血為生。1978 年恢復高考後考入北京師範學院，畢業後主動申請去河南農村工作，歷任副鄉長、鄉長、縣長，1985 年出任鄭州市副市長，1988 年當選為河南省副省長，後任中國人民解放軍總後勤部副政委、軍事科學院政委、中共第十七大選為中共中央委員會委員，晉升為中將軍銜，2009 年 7 月 20 日授上將軍銜。政委夫人魏卡，一子劉暢。

四女劉亭 1953 年生，“文革”中長期一人住校，在校大會上多次接受批鬥、檢查，1970 年 4 月下放到順義縣一個工廠勞動 9 年。一直到 1972 年 8 月，經毛澤東批示，四個孩子才獲准第一次去探監。高考恢復後考入中國人民大學，畢業後留學美國哈佛大學商學院，後又考入美國哈佛大學獲碩士學位。全國人口基金會幸福工程組委會副主任，中國資源綜合利用協會及資源節約與代用專業委員會顧問，全國工商聯執委、常委，並擔任女企業家商會會長等職。

五女劉瀟（小小） 1960 年生，“文革”中因父遭迫害，六歲由阿姨帶養。高考恢復後以總分第二名考入北京大學生物系，畢業後 1980 年以高分考入上海同濟大學留德班，1981 年改名劉思達入德國波恩大學和卡爾斯魯厄工學院攻讀生物遺產工程學，1987 年獲生物工程碩士學位。

在哪浮誇、刮五風之苦日子的年代，劉小奇的幾個孩子分別讀中學和小學，沒有例外地都住校，吃學校大食堂伙食，個個餓得皮包骨。當時學校校長和老師多次提出讓他的孩子回家吃飯，但是劉少奇堅決不同意，他說：“人民吃不飽，我們有責任。讓孩子們嘗嘗饑餓的滋味有好處。等到他們為人民辦事的時候，將會更加地總結我們的經驗教訓，再不讓人民吃不飽。

劉少奇主席的子女，之所以個個能成高材生，都是自己艱苦奮鬥出來的。幼兒、青少年時因父母受迫害家庭惶恐不安，子女受株連，挨批、受鬥、捆綁、坐牢甚至賣血渡日……，使他們在國難艱苦的十年“文化大革命”中得到鍛煉，從而意志堅強，奮發向上，造就本領救國為民，建設美好的祖國。



湖南寧鄉南塘劉氏族譜昭一房(之維支系)世系簡圖

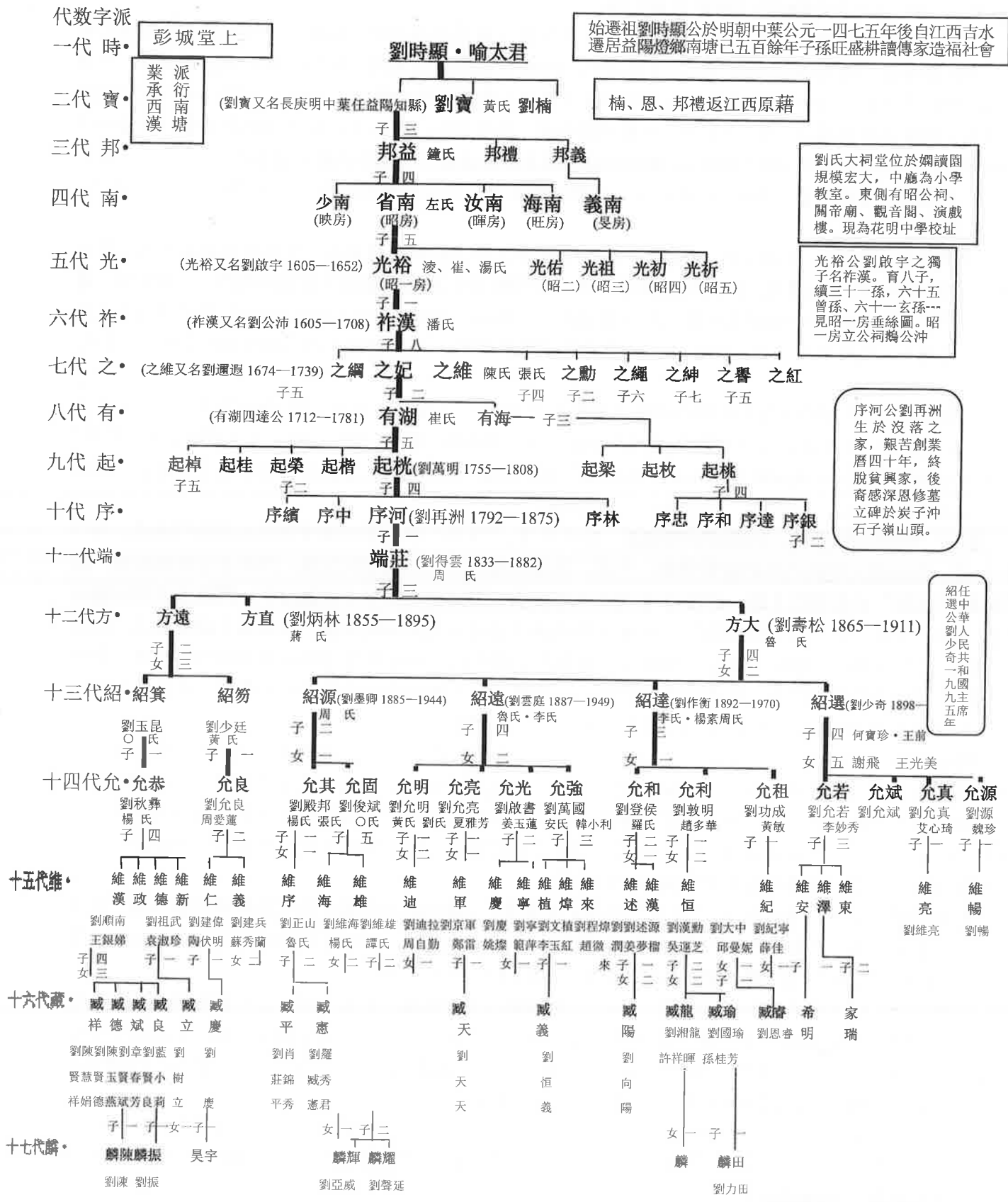

始祖劉時顯公於明朝中葉公元一四七五年後自江西吉水遷居益陽燈鄉南塘已五百餘年子孫旺盛耕讀傳家造福社會

楠、恩、邦禮返江西原藉

劉氏大祠堂位於燭讀園規模宏大，中廳為小學教室。東側有昭公祠、關帝廟、觀音閣、演戲樓。現為花明中學校址

光裕公劉啟字之獨子名祚漢。育八子，續三十一孫，六十五曾孫、六十一玄孫...見昭一房垂絲圖。昭一房立公祠燭公沖

序河公劉再洲生於沒落之家，艱苦創業曆四十年，終脫貧興家，後裔感恩深修墓立碑於炭子沖石子嶺山頭。

紹選中華劉少奇主席一九五五年

製圖日期：2002.09.10 譜資整理：劉正山(維序) 製圖：劉啟明(允利)

粗線條表直系祖先

劉少奇主席永遠活在人民心中



興善選文家華至紀念館采風

少奇主席一家



湘寧鄉劉少奇紀念館



劉少奇故里



劉少奇故里門樓



劉少奇銅像

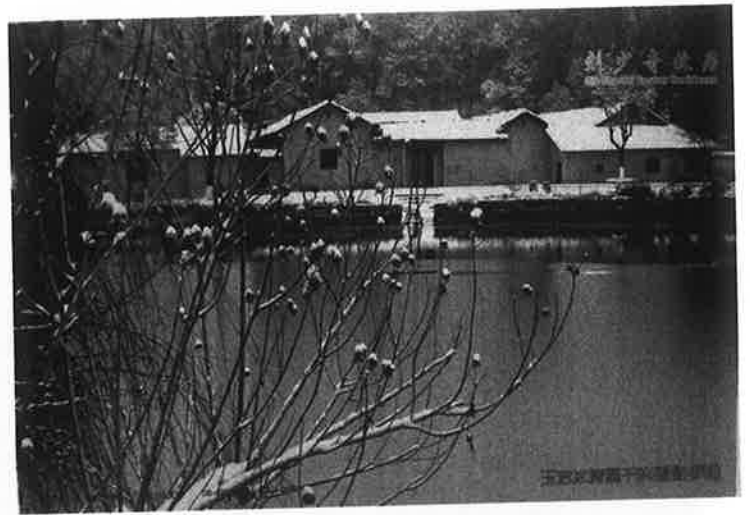

劉少奇故里



劉少奇紀念館



文物館

湘寧鄉劉少奇紀念館



花明園



花明樓



修養亭

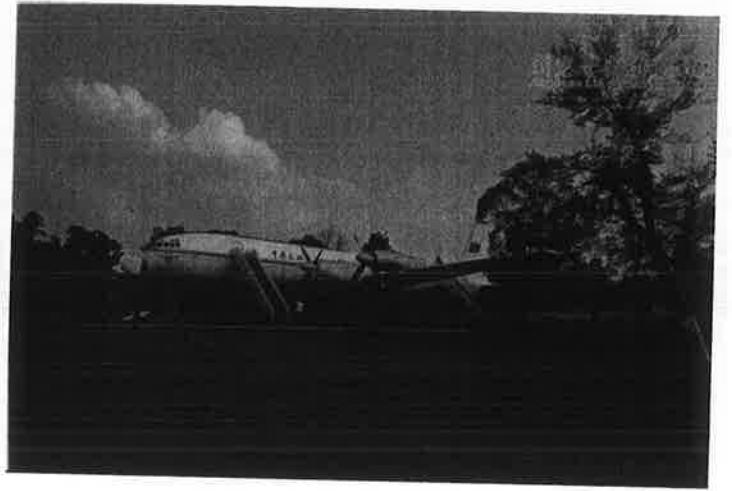

劉少奇坐過的飛機



遊客中心

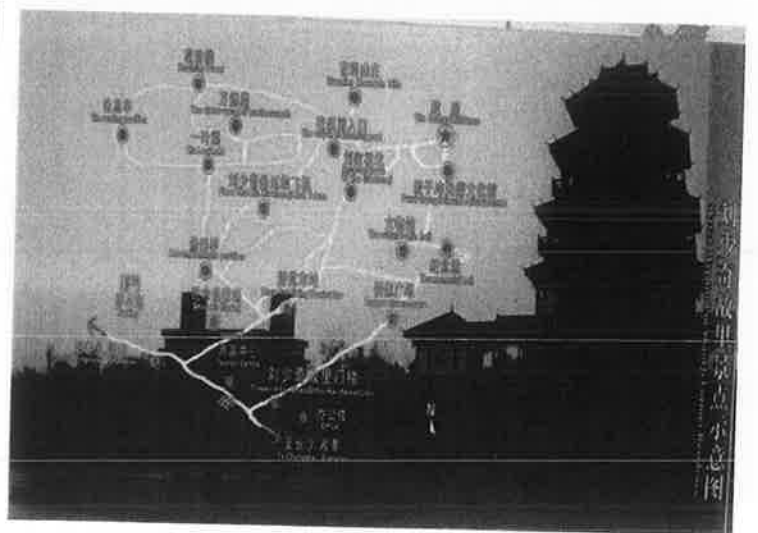

劉少奇故里景點示意圖

劉少奇永遠活在各族人民心中·邓小平

中共悼念劉少奇的悼念文

一九八〇年五月十七日下午，北京人民大會堂舉行劉少奇追悼大會。

鄧小平在大會上致悼詞。全文如下：

今天，我們懷著無比沉痛的心情，悼念偉大的馬克思主義者和無產階級革命家劉少奇同志。劉少奇同志為共產主義事業戰鬥了一生。他是受到全黨和全國各族人民愛戴的、久經考驗的、卓越的黨和國家領導人。

文化大革命時期，林彪、江青一夥出於陰謀篡黨奪權的反革命目的，利用我們黨的缺點和錯誤，蓄意誣陷和殘酷迫害劉少奇同志。一九六九年十一月十二日，劉少奇同志在河南開封不幸病故。這是我黨和我國人民巨大的損失。黨中央經過周密的調查研究，根據確鑿的證據，在黨的十一屆五中全會上，徹底推倒了強加在劉少奇同志身上的種種罪名，鄭重地為他平反昭雪，恢復名譽。我們黨採取的這種實事求是、有錯必糾的原則立場，受到了全黨全軍全國各族人民的衷心擁護。

劉少奇同志是中國共產黨最早的黨員之一。他於一八九八年生於湖南省寧鄉縣，青年時代參加了“五四”運動，一九二〇年加入社會主義青年團，一九二一年加入了剛剛創立的中國共產黨。一九二二年至一九三二年，主要從事工人運動和黨的地下工作。他先後參加領導過安源煤礦和鐵路工人大罷工、五州大罷工、省港大罷工及武漢工人奪回英租界鬥爭。一九二七年四月，在中國共產黨第一次代表大會上，當先為中央委員。大革命失敗後，他在嚴重的白色恐怖下，到上海、天津、東北、華北等地，從事黨的地下工作，參加了順直省委(即河北省委)的領導，擔任過滿州省委書記。一九三一年一月，在黨的第六屆四中全會上，當先為中央政治局委員。同年秋，擔任黨中央職工部部長、全國總工會黨團書記。

一九三二年冬，劉少奇同志進入了江西中央革命根據地，先後擔任全國總工會委員會會長和福建省委書記。他參加了二萬五千裏長征，擔任過紅軍第八軍團、第五軍團黨中央代表和第三軍團政治部主任。一九三五年一月，在決定中國革命命運的遵義會議上，劉少奇同志堅定地支持了毛澤東同志所代表的正確路線。

一九三六年春，劉少奇同志任北方局書記，在華北地區正確地執行了黨的抗日民族統一戰線政策，鞏固和發展了黨所領導的“一二·九”運動的勝利成果。抗日戰爭初期，他深入敵後，按照黨中央和毛澤東同志提出的開展獨立自主的戰後遊擊戰爭的戰略方針，放手發動群眾，開展抗日救亡運動，卓有成效地領導了山西抗日新軍和華北抗日根據地的創建工作。一九三八年冬，劉少奇同志南下擔任中原局書記，組織和建立華中抗日根據地。一九四一年皖南事變後，他臨危受命，任新四軍政治委員，同年五月任華中局書記，同陳毅同志等一起，迅速改變了新四軍的困難處境，恢復和壯大了華中地區的革命力量。

劉少奇同志長期以來，是我黨的主要領導人之一，一九四三年，他回到延安，任中央書記處書記和革命軍事委員會副主席。一九四五年，在黨的第七次代表大會上，當先為中央政治局委員和中央黨書記處書記。一九四七年春，敵人進攻延安精神，毛澤東同志和周恩來同志、任弼時同志、彭德懷同志留在陝北指揮全國解放戰爭和保護陝甘寧邊區的戰鬥。在這種情況下，劉少奇同志受黨中央和毛澤東同志的委託，擔任中共中央工作委員會書記，轉移到華北，和朱德同志一起，負責黨中央的日常工作。

一九四九年九月，劉少奇同志在中國人民政治協商會議上，當選為中央人民政府副主席。一九五四年，在第一屆全國人民代表大會第一次會議上，當選為全國人民代表大會常務委員會委員長。一九五六年，在黨的第八次代表大會上，當先為中央委員和政治局委員會、常委、副主席。一九五九年四月，劉少奇同志在第二屆全國人民代表大會第一次會議上當先為中華人民共和國主席。他擔任這個職務直到逝世為止。



劉少奇同志幾十年如一日，為黨和鞏固和發展，為新民主主義革命的勝利，為社會主義革命和社會主義建設事業的勝利，為反帝反殖和國際共產主義運動的開展，進行了不懈的鬥爭，建立了不朽的功績，贏得了全黨全軍全國各族人民的愛戴和尊敬。

劉少奇同志是我們黨的馬克思主義理論家。他一貫重視理論和實踐的統一，勤於調查研究和總結經驗，並且善於把實踐經驗提到理論高度。他對我們黨的建設，對我國工人運動和黨在白區的工作，在實踐上和理論上，都有重要的建樹，他在這個方面提出來的理論觀點和思想原則，是黨和人民幾十年英勇奮鬥的經驗結晶，是毛澤東思想科學體系的組成部分。

劉少奇同志為把我們黨建設成為馬克思列寧主義的黨，為捍衛黨在思想上和組織上的純潔，為鞏固和發展黨的隊伍，為維護黨的團結和統一，為確立黨的生活的根本準則，為加強黨和群眾的聯繫，付出了畢生的精力。他首先提出了“毛澤東思想”的概念，並在黨的第七次全國代表大會上進行了有力的宣傳。他的《論共產黨員的修養》一書和其他關於黨的建設的著作，教育了全黨的廣大黨員，是我們黨的寶貴的精神財富。

劉少奇同志長期以來，是我國工人運動的主要領導者和組織者之一。他善於把黨的政治任務同工人群眾的切身利益緊密結合起來，組織群眾進行有效的鬥爭。他在我國早期職工運動中竭力宣導的重視工會組織作用、提高職工群眾覺悟、關心廣大工人切身利益的思想，至今仍然具有指導意義。

一九二七年大革命失敗後，全國籠罩著白色恐怖。而對國民黨的反革命鎮壓，黨內一部份幹部的盲動反搞情緒有所滋長。劉少奇同志主張在群眾工作中盡可能地利用公開合法手段，利用敵人內部矛盾，爭取同盟者，並且注意根據群眾的覺悟程度，採取適當的鬥爭方式，以保存和發展黨的白區的鬥爭力量。他的這些正確主張當時雖然受到壓制和詆毀，但是抗日戰爭前夕他關於白區工作的經驗總結，卻受到了全黨的重視，並且在抗日戰爭和解放戰爭的白區工作中起了重要的作用。

劉少奇同志在新民主主義革命時期黨內幾次重大政治路線鬥爭中，堅持了正確的立場。他曾經同李立三“左”傾冒險主義、王明的“左”傾機會主義、張國燾在長征中分裂黨的罪惡活動以及王明在抗日初期的右傾機會主義，作過堅決鬥爭。歷史事實證明，劉少奇同志不愧為堅定的成熟的無產階級革命家。

建國以後，劉少奇同志作為黨和國家的主要領導人之一，積極參與制定和貫徹執行社會主義革命和社會主義建設的路線、方針、政策。他堅持社會主義道路，堅持無產階級專政，堅持共產黨的領導，堅持馬克思列寧主義、毛澤東思想。在我國生產資料所有制的社會主義改造基本完成以後，他代表黨中央在黨的第八次代表大會所做的報告中，主張把黨的工作著重點轉移到經濟建設上來，集中力量提高社會生產力。在六十年代初經濟困難時期，他深入瞭解實際問題情況，傾聽群眾呼聲，深切關懷國家安危和人民的疾苦，堅決支持調整、鞏固、充實、提高的正確方針，並作了卓有成效的努力。

同任何一個無階級革命家都難免有這樣那樣的缺點、錯誤一樣，劉少奇同志在工作中也有某些缺點和錯誤，但他總是忠實地執行黨中央制定的路線和對內對外的政策，毫不動搖地堅持黨的群眾路線和民主集中制。

劉少奇同志是一位品德高尚的共產黨員。

劉少奇同志一貫重視研究馬列主義理論。他善於根據理論原則，聯繫實際，周密考查、具體分析問題，具有政治上的遠見卓識。我們要學習他這種理論和實踐統一的科學態度。

劉少奇同志和人民同呼吸共同命運。他強調國家主席是人民的勤務員，革命工作沒有高低貴賤之分，在任何崗位上都應該全心全意地為人民服務。對於工作中的缺點和錯誤，他總是從人民的利益出發，勇於糾正，勇於承擔責任。在遭受林彪、江青一夥殘酷迫害、處境異常艱難的時候，他始終保持共產黨人的革命信念。我們要學習他這種對人民無限信任的革命品質。

劉少奇同志言行一致。他在《論共產黨員的修養》中對廣大黨員提出的黨性鍛煉要求，自己都以身



作則地實踐了。他不隱瞞自己的觀點，敢於堅持真理，抵制錯誤，他從來都把自己放在組織之中，尊重集體領導，服從組織決定。我們要學習他這種堅持原則、嚴守紀律的革命風格。

劉少奇同志在對敵鬥爭中機智沉著，立場堅定。他兩次被反動統治階級逮捕，都堅貞不屈。在革命緊急關頭，他總是不避艱險，到最困難的地方去、挑最重的擔子。我們要學習他這種英勇頑強的革命精神。

敬愛的少奇同志離開我們已經十多年了，林彪、江青一夥製造偽證，隱瞞真相，羅織罪名，企圖把他的名字從中國革命的歷史上抹掉。但是，正如少奇同志在處境最艱險時所說：“好在歷史是由人民寫的”，歷史宣告了林彪、“四人幫”一夥陰謀的徹底破產。歷史對新中國的每個創建者和領導者都是公正的，不會忘記任何人的功績。在和毛澤東同志、周恩來同志、朱德同志一樣，劉少奇同志將永遠活在我國人民的心中。

在新的歷史發展時期，四個現代化建設的艱巨任務擺在全黨全軍全國各族人民的面前。堅持黨的領導，改善黨的領導，提高黨的戰鬥力，是實現這個歷史任務的根本保證。我們悼念劉少奇同志，最重要的，就是實現他的遺願，把我們的黨建設好，全面恢復和發揚黨的優良傳統和優良作風，使我們的黨真正成為中國社會主義事業的核心力量，領導全國各族人民，同心同德，為實現社會主義現代化的偉大目標而奮鬥。

劉少奇同志永垂不朽！

歷史是由人民寫的

——紀念劉少奇主席誕生 100 周年楹聯輯錄（100 首）

- (1) 偏信則暗，兼聽則明。察訪炭子沖，不盡民情來故里；
憫農之憂，急民之苦，決策中南海，無邊德政濟神州。·（湘陰胡震球聯）
- (2) 少壯早知名，緬懷冊載征塵，偉績千秋昭史冊；
奇冤終得雪，笑看九州春色，心香十億頌花明。·（四川合江曾靜涵·女）
- (3) 尋常巷陌豈尋常？幾度滄桑，依舊是柳暗花明，雙獅峙雙江逸；
濟世經綸終濟世。千秋論證，顧如斯頑廉懦立，百歲遺風百代師。·（寧鄉肖尹人）
- (4) 薪傳異域，火播安源，展匡時濟世雄才，名噪九州年尚少；
禍起蕭牆，罪誣元首，鑄曠古空前大錯，冤沉六字案尤奇。·（益陽陳志安）
- (5) 貪腐竟如斯，應悔當年批修養；繁榮原有自，請看今日重承包。·（長沙蔣安民）
- (6) 為革命而奮鬥，為真理而犧牲，汴水悲歌，千秋遺恨；
有豐碑在民心，有忠魂在潮海，花明仰止，百世流芳。·（岳陽伍超芳）
- (7) 力倡一包三自，民困信能蘇，德在人心，論理何修之有？
名重四海五湖，功高終不保，冤蒙佞口，念茲其痛也無？·（四川鹽亭衡平）
- (8) 一生偉績豈容誣？十年屈戴南冠，氣貫汴梁凝碧血；
六字奇冤終得雪，百歲緬懷先哲，魂歸瀉水映丹心！·（益陽李昌明）
- (9) 少通馬列，壯掃狼煙，畢世建豐功，主席愛民，民自有，心懷主席；
奇策興邦，大才濟世，牢房銷鐵骨，天公問我，我真無語答天公。·（湖南益陽曾敢想）
- (10) 花明樓上頌元勳，國運昌隆，前景似花明燦爛；
炭子沖前懷領袖，音容宛在，熱情如炭子燃燒。·（寧鄉周德民）
- (11) 六字沉冤終洗雪；一包實惠已分明。·（湖北武漢蔣碧昆）
- (12) 許國戰玄黃，未慮深宮刀與劍；愛民連骨肉，常憂貧戶米和柴。·（長沙胡群一）



- (13) 少小離家，早得聲名年尚少；奇勳報國，晚蒙劫難事何奇！ . (平江方予)
- (14) 千古堪悲，六字奇冤天地憾；萬年不朽，兩篇宏論聖賢心。 . (臨湘黃周元)
- (15) 少壯展雄韜，奠成萬載宏基，論智媲蕭曹，論功媲衛霍；
奇勳昭史冊，留得千秋正氣，在地為河嶽，在天為日星。 . (新晃姚國棟)
- (16) 難忘安源烈火，地覆天翻，長以豐功昭史冊；
更欣新水春風，花明霞燦，總將正氣壯山川。 . (貴州榕江平立濱)
- (17) 十年浩劫，六字奇冤，元勳競飲千秋恨；
萬裏悲歌，兩間正氣，舉國同招百壽魂。 . (湖南湘陰鄧喬年)
- (18) 開元立國，旰食宵衣，功德在人心，四海同聲祝冥壽；
忠黨愛民，披肝瀝膽，典型垂史冊，九州翹首仰瀉峰。 . (安徽樅陽金城)
- (19) 世間奇才，世間奇冤，百載生辰憶少奇，誣奇才，陷奇冤，奇聞萬古；
天下大悲，天下大是，十年浩劫為害大，造大非，反大是，大亂中華。 . (四川蒼溪伏正卿)
- (20) 存萬民念，懷濟世才，修養矢孤忠，天地從來遵正道；
蒙三字冤，失回天力，鬥爭遺大憾，春秋至此惜完人。 . (邵東趙健之)
- (21) 把酒酌瀉江，無限情思，一盞青稞勝甘露；
懷恩噙淚水，百年憑弔，萬條哈達獻忠魂。 . (藏族戰士阿裏洛讓)
- (22) 兩篇論在，肝膽昭昭，修養亭中，四海群黎懷巨擘；
六字冤伸，乾坤朗朗，花明樓畔，百年冥誕仰豐碑。 . (望城胡靜怡)
- (23) 千古仰雄才，為華夏精英，炎黃彥裔，修仁政，體民情，雨露長滋，如許隆恩誰與伍？
百齡開盛吊，看特區風貌，港九新顏睦德鄰，弘國粹，金湯永固這般祭禮不尋常！ . (湖南安化夏拜農)
- (24) 國法何在？天理難容！竟枉造三罪六言，毅魄頓教舍永恨；
喜看今朝，追思往事，若堅持一包四大，小康早已屬全民。 . (湖南株洲李邁群)
- (25) 少弱不懼，少小不凡，少傑不驕，少壯不懈，少長欽之，英名永在；
奇志已酬，奇能已顯，奇冤已雪，奇勳已彰，奇人去矣，浩氣長存。 . (湖南安化李安國)
- (26) 救國拯民，開工運先河，安源港九風雷激；
修身立論，創黨規新範，延水京華筆劍橫。 . (湖北蕪春黃菊)
- (27) 少壯背鄉關，最難忘北國風狂，安源火烈；
奇勳昭日月，會此際明樓花豔，瀉水流長。 . (湖南益陽曹挾策)
- (28) 為民解倒懸之苦，為國建開創之功，為黨書金石之言，敢問乾坤能有幾？
於世樹廉潔之風。於時啟繁榮之運，於史增光輝之頁，縱觀今古足稱奇。 . (湖南岳陽李心誠)
- (29) 少志負千鈞，興工運，闖白區，以崛起中華為己任；
奇冤沉六字，獻忠心，披赤膽，將沸騰熱血薦軒轅。 . (湖南平江胡依仁)
- (30) 文革十年，殃及池魚，十億人民齊罵賊；
生辰百載，恩思井水，百家翰墨共書劉。 . (安徽黃山凌震樹)
- (31) 深入白區，置個人安危於度外；心懷赤縣，將群黎疾苦放心中。 . (江蘇江都王學賢)
- (32) 秉忠信而招尤，更何堪六字含冤，囚籠四載；
殫憂勞以興國，終贏得萬民解困，碩德千秋。 . (湖南益陽龍雲泉)
- (33) 赫赫民族英雄，千古奇冤驚宇宙；
堂堂國家主席，一生盛德燦乾坤。 . (天津市溫戰勇)
- (34) 公論在民間，笑當時鑄六字奇冤，費盡四凶心血；
大名垂宇宙，看此日頌千秋偉業，匯成百姓口碑。 . (江西湖口周澤安)



- (35)泣血問蒼穹，革命何辜？未成大業身先殞；
椎心呼國傑，斯人已渺，長使黎民淚滿襟。·（四川成都蔡宏道）
- (36)是松是竹是梅，唯大海能容浩魄；
為黨為民為國，非泰山不匹豐碑。
- (37)百年喜有公平論；六字難埋忠烈名。·（湖南新化陳國鴻）
- (38)民富國強，遺願已償公應笑；功高德劭，豐碑早樹我何悲？·（湖南湘潭劉多壽）
- (39)到花明樓，登紀念堂，君應有感；
讀南宋史，歎莫須有，誰不生悲？·（湖南寧鄉唐新瀉）
- (40)筆傳修養，火播安源，難忘戎馬奔忙，業績宜同江漢遠；
政主神州，德隆四極，莫測風雲變幻，胸襟應共日星光。·（四川威遠官福光）
- (41)緬懷一代偉人，同上洞庭觀落日；
紀念百年冥誕，卻尋衡嶽望歸魂。·（山西原平李軒才）
- (42)少壯拯乾坤，民心有尺量天地；奇冤驚世界，史筆無私判偽真。·（齊齊哈爾孫翔）
- (43)碧血千秋成大業，六字奇冤，志士抱椎胸之慟；
丹心萬古耀中華，一尊銅像，庶民豎墮淚之碑。·（湖南寧鄉吳海平）
- (44)三字冤嶽，六字冤劉，歷史也差池，竟使忠良同飲恨；
兩卷治民，一卷治黨，忠言猶在耳，好教後輩盡思齊。·（湖南桃江夏家讓）
- (45)仰天無愧，對黨無私，六字奇冤千古恨；
建國有功，匡時有術，一生大德萬民欽。·（湖南汨羅彭自能）
- (46)論史怕聞“三字獄”；思公怒斥“四人幫”。·（江蘇清江嚴華齡）
- (47)當年星火熾安源，工潮掀起怒濤，虎穴鬥豪強，領袖一身都是膽；
此日雄文傳修養，至理皎如朗月，龍人齊崛起，神州萬口盡為碑。·（江西上饒張靜江）
- (48)六字奇冤自古稀，劇憐月冷開封，英靈長伴鵲啼血；
九州抱痛斯人喪，恍見魂歸瀉水，馨香弗替雁留聲。·（湖南湘潭羅忠一）
- (49)赤膽拯民年尚少；忠心救國業何奇。·（海南儋州曾省吾）
- (50)安源火，上海潮，浴日補天功永在；
六字冤、十年劫，拯民救國德長存。·（湖南岳陽黃雪晴）
- (51)六字沉冤，問元勳何罪？法紀何存？煮豆燃萁成浩劫；
百年舉祭，告偉業正興，旌旗正豔，承前啟後續長征。·（湖南洪江趙偉忠）
- (52)紅羊遭劫，萬姓失聲，湘竹斑斑留淚跡；
赤子懷恩，百年慶誕，口碑處處頌元勳。·（廣西桂林羅善配）
- (53)少壯救人民於水火，暮年競六字含冤，平反慰英靈，人間青史存公論；
奇勳與日月共光輝，盛世祝百齡冥誕，上儀酬美酒，天下蒼生莫此翁。·（湖南益陽熊愛廷）
- (54)少志共山河並壯；奇勳同日月齊輝。·（湖北武漢徐升陽）
- (55)六字受奇冤，十年文革十年淚；一生留偉績，萬裏山河萬裏碑。·（廣西浦北符景蘭）
- (56)瀉山毓秀，斬水鐘靈，一代天驕生勝地；
澤被五湖，恩留九域，百年冥祭慟神州。·（湖南湘潭劉長庚）
- (57)一篇修養千秋頌；六字奇冤百世哀。·（湖北荊州湯為安）
- (58)問世間誰是？抑或誰非？鬥工賊內奸，六字罪名欺老少；
想天下爾開，尤需爾治！興國家民族，千秋功業仰雄奇。·（廣西欽州周繼勇）



- (59)少抱掀天志，身懷治國才，哪堪複雨翻雲，一代無勳嗟蹇命；
奇蒙六字冤，心飲千秋恨，終見翻天覆地，百年冥壽仰豐碑。·（湖南湘潭陳立江）
- (60)以修養誨人，憑才識辦事，用實幹建功，百歲韶光，緯地經天年永少；
闖虎穴制敵，懷厚德澤民，拋義膽護黨，一身正氣，出生入死績多奇。·（湖南平江黃宗毅）
- (61)建黨著奇勳，為理論導航，修養名篇光史冊；
興邦懷卓識，奈風雲多變，謀猷偉略付東流。·（湖南望城李偕新）
- (62)少壯老成當年有，憶軼發花明，足跨虎穴，親播安源火種，
奇勳偉績曠世無，歎冤鳴泉下，魂系黨風，敬祈領袖精靈，
- (63)燎我九州，大地主沉浮，早得聲名年尚少；
鑒茲百載，普天沾德澤，重溫修養世尤奇。·（湖南邵陽肖玉蒼）
- (64)六字奇冤，曾似烏雲蔽日；一包豐產，早如曙海騰霞。·（四川資陽周璧）
- (65)治國有良方，哪堪浩劫摧殘，壯志未酬千古恨；
匡時多妙策，能獲全民愛戴，英名贏得萬年芳。·（湖南祁東字昭蘇）
- (66)一炮中傷，可憐一代英雄，禍起蕭牆千滴淚；
百花獻頌，喜慶百年壽誕，歌揚玉宇萬行詩。·（湖南寧鄉胡毅林）
- (67)興一等冤獄，加六字罪名，痛開封鬼笑人啼，困龍金甲摧千片；
出三自奇謀，獻一包良策，使華夏春回日暖，元首丹心系萬民。·（湖南湘潭李瓊華）
- (68)難忘烏雲蔽日，六月飛霜，六字奇冤，驚天動地；
可敬翠柏迎風，一頭積雪，一身亮節，立地頂天。·（湖南郴州郭克昌）
- (69)三論治黨，三自解懸，史冊千秋銘大德；
一片丹心，一身正氣，山河萬裏樹豐碑。·（湖南湘潭劉寧）
- (70)六字鑄奇冤，得一票逆鱗，鐵骨冰心俱不朽；
百年懷舊澤，有巨篇傳世，春風化雨細無聲。·（湖南平頂山周建國）
- (71)少有凌雲志；奇無葬骨名。·（湖南南嶽張道平）
- (72)巨手扭乾坤，德劭功高，百年共仰劉公業；
元勳罹劫難，冤深怨重，千古同興武穆悲。·（湖南益陽劉觀狀）
- (73)取天河水，洗清百世奇冤，雷動歡聲人吐氣；
回地脈龍，了結一樁公案，桃開笑臉柳舒眉。·（安徽宿松梅笑春）
- (74)少壯立殊功，領導學潮工運，譽為白區鬥爭典範，地下革命典型，雖也留蘇，卻非二十八個半；
奇才創偉績，比肩朱德恩來，不愧紅色政權元勳，偉大國家元首，竟然含恨，蒙難一九六九年。
·（湖南長沙肖經堯）
- (75)文革憶當年，國賊橫行，三字埋冤千古恨，
小康欣此日，劉公盛德，兆民沐浴四時春。·（四川合江劉掌龍）
- (76)少志締共和，心系萬民懷老少；奇謀安天下。功垂千古屹雄奇。·（湖南隆回陳啟仲）
- (77)偉業創千秋，一代元勳，功高秦岱；
冥辰逢百載，萬方黎庶，心仰花明。·（湖南南縣陳慶先）
- (78)建黨建國建軍，滿腹經綸扶社稷；
包田包地包產，一生德澤惠人民。·（湖北大悟張德民）
- (79)霧散雲開，路線重光，赫赫功勳昭宇宙；
花明柳暗，乾坤交泰，煌煌姓字耀中華！·（湖南湘潭金印）
- (80)播燎原星火，展建國宏猷，經濟冠南陽，惜乎未竟厥功，燕趙悲歌梁木壞；



- 飛六月濃霜，罹紅羊浩劫，冤情同武穆，幸得終昭史冊，神州開放紀元新。·（湖南寧鄉熊允平）
- (81)少志挽狂瀾，火播白區，情系工潮，曆血雨腥風而逾堅仁人風骨；
奇才興偉業，心勞國是，論專修養，遇陰霾妖霧仍無損元首光輝。·（四川大邑符濟舟）
- (82)功蓋燕山，高天偏積怨；魂歸湘水，黎庶盡含悲。·（安徽安慶李俊侔）
- (83)為邦國開基，修養責身身作則；替工農造福，尚行明政政新民。·（湖南南縣陳迪生）
- (84)憂時抱忠鯁，躬行本志誠，風雲未展康時略；
英譽早飛騰，勳勞光竹帛，天地能知許國心。·【集陸遊詩句】（廣西桂林湯德懋）
- (85)花明景物依然，緬懷播火燎原，炎黃崛起；
文革風雲已矣，指顧沉沙折戟，竹帛煙消。·（湖南寧鄉徐禮耕）
- (86)少志成先驅，播馬列真詮，為工運，為黨建，瀝月蜩，赫赫豐功翊；
奇才啟後代，開炎黃新紀，愛國家，愛人民，頂天立也，巍巍浩德世同尊。·（湖北鄂州金鏗）
- (87)千秋痛史總難忘，憶當年雨暴風狂，一朝竟折擎天柱；
四化宏圖欣再展，看此日花明春暖，萬眾長懷領路人。·（湖北鄂州楊時革）
- (88)勝地訪寧鄉，看黎庶獻花，冥誕百年申積悃；
中興懷聖哲，憶明公偉績，心香一瓣仰豐碑。·（浙江開化程秉綬）
- (89)修養治黨，解懸救民，察苦訪貧憶昔時，詎料地暗天昏，六月飛霜，屈身五嶽悲灑淚；
扭轉乾坤，終贏盛世。求真務實欣此日，果然國強民富，九州奠酒，揚眉四海仰遺容。
·（湖南湘潭臧怡）
- (90)忍辱十年，國魂此世曾含恨；流芳千古，天下誰人不識公？·（廣東湛江李巨川）
- (91)六字鑄奇冤，殞日沉星，千古英才身遽逝；
九州遺厚澤，束花酌酒，百年冥誕壽如生。·（安徽銅陵周廣征）
- (92)十載蒙冤，蒼天閉眼又開眼；一朝平反，歷史無情卻有情。·（廣西融安李增昌）
- (93)流涕豈徒然？六字冤逾三字獄；興悲良有以，百年祭慟十年災。·（湖南湘陰蔣蘭實）
- (94)遺恨難平，千古奇冤三頂帽；忠魂遙祭，百年冥誕一爐香。·（北京歐陽鶴）
- (95)七尺軀堪比長城。憂樂系全民，創三自一包，惟秉精誠籌國策；
十年亂何殊烈火？是非有公論，任千錘萬擊，終留清白在人心。·（江西婺源郎格成）
- (96)赤膽挾風雷，路礦擎旗，少彥功高千載仰；
丹心化雨露，中樞掌政，奇才德霑九州春。·（湖南長沙宋長庚）
- (97)難忘浩劫十年，淑慝忠奸憑好惡；
漫道沉冤千古，是非涇渭已分明。·（湖南沅江冷陽春）
- (98)古悲三字獄，今悲六字冤，古今痛史同墮淚；
工友懷其德，農友懷其恩，工農領袖永垂馨。·（湖南湘潭臧惜）
- (99)赤忱治黨，素志興邦，憶當年氣貫長虹，文成兩論垂宏範；
六字蒙冤，一朝平反，喜今日花榮華夏，酒獻三樽慰大賢。·（湖南益陽蔣茂華）
- (100)忠信奸邪，青史卷中無曲筆；奇勳偉績，人民心底有豐碑。·（重慶豐都宋萬中）
- (101)功崇北斗，任重中樞，業紹南湖，譽揚西域，浩氣壯東風，綠水青山皆潤色；
德被九州，才雄一代，歌騰萬戶，嘏祝百齡，豐碑高五嶽，紅旗赤膽永相輝。·（湖南益陽劉幹明）



華容老鸛沖劉姓：在明清劉氏家族中，源出東平劉氏的湖南華容老鸛沖劉姓，因孕育了明大臣，著名水利專家、軍事家東山先生（劉大夏）、而名揚全國，留名青史。因其華容老鸛沖始祖劉宗，曾任提舉常平課司，這支劉姓家族自稱“茶劉”。後因第六代劉用明，明任官持忠義，時人稱忠義之士，故華容劉又稱“忠義劉氏”。傳到第十三代劉仁宅，因任官廉潔奉公，被人譽為“真禦史”。十四代劉大夏（1436-1516）字時雍號東山，1464年進士為官42年，曆仕四朝，政績顯著，深得朝野稱讚，系揚名全國的“忠獻”。劉大夏博學多才，非常重視劉氏宗族的前途、發展和榮譽，曾首倡創建華容劉氏祠堂—敦睦堂。指派二個侄子重修族譜，親立10條家規。在他的薰陶影響下，華容劉姓後代均能以清白忠孝傳家，不但能承繼先志，弘揚祖德，而且都能勇於開拓創業，使這支劉氏宗族日益興旺發達。

據譜載：大夏之後華容劉氏宗族長盛不衰，如：劉如納、劉世節、劉敏、劉承孝等，初步統計到民國時止，華容劉氏秀才以上和從政入仕的，僅劉大夏直系後裔就達470人之多。近代之優秀人物更多，如28代劉承煥任民國山西朝陽縣縣長，劉膺良任濱湖抗日遊擊總指揮部副司令兼中將參謀長，劉劭文任民國總統府秘書，賀龍的中國紅軍第九軍參謀長。華容劉氏以始遷祖劉宗為第一代的字派是：宗隆寶皋文用安天元，光必行仁大。祖如世可希，好學師允在。惟子守承膺，克紹迪友情。啟佑宜以德，秉國重斯才。運器資道量，照類悅群來，斂脩潔節懋，豐施樂利偕。

其傳遞世系：

75代漢高祖劉邦—漢文帝—劉恒—漢景帝劉啟—長沙定王劉發—安城侯劉蒼—80代自當—壽光—劉育—劉賜—劉鯉—劉貞—劉禹—劉嘉—諳喬—劉樂—90代萬世—光祿—劉殷—劉煥—劉籌—劉漢—麟振—劉孟—劉遵—劉蓬—100代克國—劉遂—定貞—從善—學恭—慎素—懋明—誠美—中正—劉槐—110代誠學—子剛—守誠—與開—宣定—敏高—伯機—仲麟—學愛—承坤—120代無妄—學魚—有德—思遊—福海—劉祿—學松—劉清—劉龍—正先—130代高風—劉燕—劉雲—始祖劉宗。—劉隆—劉宅—劉皋—文珍—用明—安器—天澤—元輔—10代光祖—必宏—行簡—仁宅—劉大夏

天寶古村劉姓：天寶原系省級歷史文化名村，省級環境優美鄉鎮。二〇〇八年十二月中華人民共和國住房和城鄉建設部、中華人民共和國國家文物局批示為中國獨具民族特色的歷史文化古村。它位於江西宜春地區，宜豐境北23公里處，屬天寶鄉辛會村、辛聯村範圍，內有住戶2067戶，人口5803人，占地面積2.5平方公里。

天寶始建縣治三國東吳時（公元220年）為古宜豐所在地，至唐代四設縣治達250年之久，宋光宗元年1190年，墨莊始祖公裔劉椿任大姑嶺巡檢遂家於此，世代繁衍，至今為宜豐現代最早、規模最大、較為完整的古村落。天寶古村地理位置優越，自然的船形地貌，獨特的自然環境，東南有2500餘米的東水西流繞城的護城河，西有耶溪河，河邊翠竹成蔭的活城牆，北有1490餘米的氣勢輝宏的古城牆遺址，後面有千畝巒林山。

走進古村，劉氏墨莊書香四溢，古樟、古宅比比皆是，一條條蜿蜒曲折的古巷牽引你想像昔日古鎮的繁華。古城有三街六市，48條巷、48口井、六門十三第（城門四周有外八景，城內有內八景）樓臺5座、戲臺3個、亭閣2座、石雕牌坊17個。寶塔2座、庵觀寺廟19棟，大小祖祠百多棟，作為天寶古村落文化遺產主體的傳統民居，是贛西北古鎮村落文化的一個奇異的瑰寶，每一幢古宅，雕棟刻石、花門花窗，雕花石柱石墩，俯仰即是，它凝聚著古人的建築智慧，其建築技藝之高超，規劃佈局之巧妙，現代的能工巧匠也不得不對其歎為觀止。據統計，古村內現有民居房230餘幢，明清古建築保留141幢，其中重要保護的有22幢，省級文物保護單位有四季公祠、劉氏宗祠門樓、進士第、培根職業學校。市級文物保護單位有魯班廟等12幢，其餘為解放初期仿古民宅，房屋坐北向南，分排林立，規劃佈局合理。明清建築分宗祠、亭閣、畫錦堂、觀音堂、官廳、民居、石碑坊、寶塔、庵觀寺廟等十大類。建築風格外觀為風火山牆、翻天井式，內為木結構，分穿鬥式、抬梁式，也有穿鬥與抬梁相結合格式建築。屋



頂有硬山頂和歇山頂，建築風格雍容典雅、精雕細琢，有木雕、石刻石雕、磚雕、各式花閣門、花窗、天頂花窗、門樓、倒壁、石墩、石礎雕刻等。

此外，還有一幢創建於1919年的西式洋樓—培根職業學校，在全省也是獨此一家，至今保存完好。

天寶自古就是人文之邦，這裏曾孕育著進士22人（劉氏13人）、舉人129人（劉氏88人），不可不謂人傑地靈。

目前，古村情況：2007年11月27日，江西省人民政府頒發了省級歷史文化名村牌，省級環境優美鄉鎮，2007年11月7日中國民族優秀建築領導、專家來天寶考察，整整看了四個多鐘頭，回饋情況很好，評價很高，有5個地方是全國罕見的：1、屋場之大；2後背千畝巒林環繞山；3、石板路之長有7375米；4、屋場2.5平方公里之大，有六門十三第四十八條巷四十八口井；5、進士舉人之多。特別名人：劉秉忠、劉伯溫、劉體道、劉拱辰、劉師舜、劉已達、劉洪安等。三位專家回北京後，召開評審理事會，一致通過天寶古村為中國民族優秀建築文化魅力名村，和中國獨具特色名村。

天寶古村進士、舉人：

✓ **劉基**：字年溫，公元1311-1375年，祖籍江西宜豐天寶人，其父劉之奇，祖父劉順七。元朝元統元年（公元1333年）進士。曾任上高、高安縣丞和江浙儒學副提舉，不久棄官隱居。至正二十年（公元1360年）朱元璋征後，舉家遷居浙江處州青田，助朱元璋攻破陳友諒等江南群雄，繼北伐天元稱帝。朱元璋封劉基任太史令禦史中丞，1370年封為誠意伯。1371年隱居，1513年被追贈太師。他知識淵博、精通韜略、天文地理、善書能文、卓著勝多，著有《梨眉公集》、《鬱離子》、《春秋朝經》、《覆甌集》、《寫情集》、《劉文成全集》、《燒餅歌》等。（國史錯將劉基定為浙江青田人）。

四川省廣元市蒼溪劉氏（劉伯溫即劉基後裔）

✓ 劉基次子璟，字公臺，在明文帝時，在朝為官，因進諫不從，棄官回家，隱居永樂。文帝繼位，身殉國難，璟公之子劉順攜家眷避亂逃入四川，落業蒼邑白鶴山（今四川省廣元市蒼溪縣）。清朝雍正年間，劉登貴，祖居蒼溪縣浙水鄉元寶石，率子鳴端，侄子鳴鳳、鳴翱遷蒼溪縣五龍鎮譚家灣（玉頂村一組）。後鳴鳳分居劉家灣（石板村三組），鳴翱分居黃家灣（五裏村一組）。其字派：**龍山宗德遠，吉仕登朝堂，錫福全家永，天恩大澤常。**

一世劉基，字伯溫，封誠意伯，謚文成。浙江省文成縣南田鎮（舊屬青田縣九都武陽村）紅塔山人。生於元武宗至大四年（1311）六月十五日，卒於明洪武八年（1375）四月十六日於故里，享年65歲，葬於鄉中夏中之原。23歲赴京會試，中第二十名進士，見世亂隱身紹興。即到明太祖初定金陵（南京），派一總制官，帶上銀兩去聘他，他去了陳述時務十八策，朱元璋聽了大喜，立即拜為軍師，留在帳內運籌，輔佐大明混一土宇。明洪武三年（1370）封誠意伯。明武宗正德八年（1513），朝廷贈他為太師，謚號文成。明世宗嘉靖十年（1531），因刑部郎中李瑜的建言，朝廷再度討論劉基的功績，並決議劉伯溫應該和徐達等開國功臣一樣，配享太廟。娶夫人富氏、陳氏、章氏，生二子二女，長子劉鏈、次子劉景，均為陳氏生；二女系章氏生，分別嫁給吳彪、沈安。

二世劉鏈，文才、品德都頗有父風，曾試監察禦史，為江西參政。朱元璋本想對劉鏈大加重用，但卻被劉伯溫政敵胡惟庸阻止。洪武十二年（1379年），劉鏈因受胡氏集團的迫害，投井自殺，時年32歲。劉鏈還是明初較有名氣的詩人，他的詩詞“詞旨高雅，而運思深摯，同駕兩宋頂上之”。所著有《自怡集》。生二子：長子廌、封誠意伯，次子廌，避難金堡。廌，字士端，洪武二十四年（1391年），以劉伯溫嫡長孫的身份承襲誠意伯爵位，增加食邑到500戶，又受賜免死金書鐵券。但劉士端襲爵沒多久，於第二年因受叔父劉璟牽連，被削爵貶回青田故鄉。此後在西雞山下築室隱居。據《明史·功臣世表》，劉士端生劉法，劉法生劉櫃，劉櫃生劉曇，劉曇生劉綠。今溫州文成南田是劉鏈長子劉璟長子的後裔，傳至今是劉伯溫第二十六世孫。次子廌於明建文四年（1402）避難遷居瑞安金堡。



二世劉璟，字公臺，在明文帝時，在朝為官，因進諫不從，棄官回家，隱居永樂。文帝繼位，身殉國難。璟公之子劉順攜家眷避亂逃入四川，落業蒼邑白鶴山（現四川廣元蒼溪縣），娶妻陳氏。生一子：劉順。（他譜載生二子：長子豹，官至刑部，次子驍，則避難仙岩鎮穗豐）。其世系：劉基—劉璉—劉順—劉鰲—劉鎰—劉鏞子四：劉頂、劉綱、劉禹、劉常—劉綱—劉升（擇居川，蒼溪縣浙水鄉）—萬鳳子三：劉侃，劉儒，劉翠—劉儒子三：添欽、天朝、天恭—添欽—文光子三：尚德、尚賢—尚德子：登榮、登貴—登榮子三：鳴鳳、翱、志。登貴子四：鳴端、遠、瑞、鳴恭。

劉體道：明隆莊壬辰 1592 年進士。官授楚藩公，刑部主事，出判蘇州，督催蘇稅，他奏減浮額，民順擁之。晚年歸鄉定劉氏宗祠祭儀，倡建“昭公祖祠”。著有《公餘漫稿》。

劉堯仲：明弘治二年己酉 1489 年京圍進士，任西淮鹽運判，升都轉副使，授南昌街千總，後到翰林院講學，受到費大學士劉欽鄰的讚賞。清順治辛酉 1661 年中進士，授廣西富川知縣。康熙十二年（1673）吳三桂叛亂，廣西將孫學延附應吳三桂攻打富陽城，富陽城陷落後，劉欽鄰率家丁 40 餘人與叛軍巷戰，因寡不敵從，為國捐軀，是五忠烈之一。他的著作有《絕命詩》、《殉難詩》、《蓼蟲集》。《絕命詩》雲：城社丘墟不自由，孤燈囚室淚雙流。已拼一死完臣節，腸斷江南親白頭。《殉難詩》雲：反覆南疆遠，辜恩逆醜狂，微臣猶有舌，不肯讓睢陽。這兩首詩表達了劉欽鄰不屈不撓、視死如歸、精忠報國的慷慨氣節。

劉伯興：清乾隆乙酉 1765 年進士，授型部主事，任湖南郴州直隸知州。

劉大成：清乾隆辛酉 1781 年進士，任湖北竹山縣知縣，白蓮教生反，守忠自縊，五忠烈之一

劉拱辰：道光二十四年甲辰 1844 年進士，任河南陳州府知府，甲子 1864 年河南南陽知府，誥授通奉大夫，為官清廉，斷案有方，百姓稱“著有《自著年譜》、《長平學治小譜》、《中州遊記》、《居官慎刑錄》、《桐花書屋詩文稿》。

劉朝升：清同治六年丁卯 1867 年進士，九江民事庭庭長。

劉寶壽：清光緒二十年甲行 1894 年進士。

劉雲衢：清光緒二十一年乙未 1895 年進士。

劉尉起：清乾隆丙行 1786 年進士，揀選知縣。

劉寶林：清光緒十五年乙丑 1889 年進士。

劉素存：清光緒十八年壬辰 1892 年進士，先授知縣，自清改九治府教授，著有《讀史質疑》。

劉願（1099-1172）：宋紹聖丁酉何昌言榜進士。劉獬之孫，其父劉千祥，獬之幼子奉父命出贅新昌同安全源張氏，成遷宜豐始祖，居今新昌鎮北門，劉願二十五歲，登宋宣和甲辰（1124 年）沈晦榜進士，曆官至沅州，軍州知事，因功朝廷賜紫金魚袋，進階中順大夫。他的詩作《度門寺》、《關張正彥先生之官劍州》在縣誌、鄉志登載後，《可愛的宜豐》上再次登刊。現錄於後：

《度門寺》山到秋來骨更奇，看山尋徑步逶迤。樓臺半與雲相近，鐘梵時因風自移。萬卷生涯涯可讀，一身老去發先知。我來尚想諸賢在，綠竹堂前壁上詩。

《送張正彥先生之官劍州》朝辭帝闕賦南征，旌旗悠悠二月程。送別驛亭楊柳暗，到時江圃荔東青。為懷河南應須借，不薄淮陽豈憚行。酬國有心還努力，知公端不負承平。（天寶松灣劉氏支）

劉功臣（1788-1848），是天寶鄉唯一的武進士。清嘉慶十二年（1807 年）中舉，十四年（1809 年）登科汪道城榜進士。初任駐京塘務府，選授湖南澧洲九溪營中衡副府。複調冊亨營預保都司，升鎮遠鎮中衡遊府，署理貴州松桃鎮都督府，署鎮遠鎮總兵。道光二十五年十月十五日，升湖北武昌城守營參將府參將。

舉人 元朝末：**劉紛**：元末至正二十八年戊申（1368 年）舉人，著《螫吟集》。明朝：**劉堯仲**：明宏治乙酉科 1489 年任翰林院講學，後任西淮鹽運判，升都轉副使。劉範：明嘉靖辛卯科，1531 年任浙江松陽主簿。

劉幹正：明萬曆乙酉（1585 年）科，浙江松陽縣知縣，雲南祿勸州知州署，永寧府知府。



- 劉宏道：明萬曆乙卯(1615)年科，寧都州學正外，四川遂寧知縣。
- 劉學詩：明萬曆甲年(1594)年科，浙江衛州府推官，湖廣道監察御史。
- 劉子盛：明萬曆乙酉(1585)年科。 劉師舜：明崇禎壬午(1642)年科。
- 劉守祺：明崇禎壬午(1642)年科，上高縣教諭。
- 劉全周：明萬曆乙酉(1585)年科，浙江任和縣丞署錢江知縣。
- 劉全增：明天啟辛酉(1621)年科。 劉傅成：明萬曆乙酉(1585)年科，任光祿寺署丞。
- 劉成：明萬曆十七年乙酉(1585)年科。 劉大善：明萬曆四十年乙本能(1612)年科
- 劉仕成：明萬曆四十六年戊午(1618)年科。 清朝：劉世因：順治辛卯(1651)年科，著《百天樓集》。
- 劉守憲：順治辛卯(1651)年科，著《行春庵等》、《行役草》。
- 劉守芬：順治辛卯(1651)年科，著“蟲草集”。 劉欽鄰：順治庚子(1660)年科，授廣西富川知縣。
- 劉伍僧：順治八年辛卯(1651)年科。 劉吉臣：順治十四年丁酉(1657)年科。
- 劉益：順治十七年庚子(1660)年科。 劉恂：順治十七年庚子(1660)年科。
- 劉詐鍼：順治十七年庚子(1660)年科。 劉守恭：順治丁酉(1657)年科，候選知縣。天寶上屋。
- 劉吉臣：康熙戊午(1678)年科。 劉之英：康熙癸酉(1693)年科，任廣西桂平知縣。
- 劉嚴：雍正丙午(1726)年科。 劉伯興：乾隆戊午(1738)年科，授刑部主事，任湖南彬州直隸州知州。
- 劉應熹：乾隆庚辰(1760)年科，任安遠訓導，加指清吏司主事。
- 劉大成：乾隆壬午(1762)年科，任湖北竹山縣知縣，白蓮教生反誘降，他卻守忠自縊，封為五忠烈之一。
- 劉捷興：乾隆癸卯(1783)年科，揀選知縣。
- 劉西山：乾隆壬子(1792)年科，江西曆署建德淳安永康知縣。
- 劉鳳起：嘉慶辛酉(1801)年科，太和縣教諭。 劉平章：嘉慶甲子(1804)年科，曆署上思新寧州知州。
- 劉大年：嘉慶丁卯(1807)年科，任撫州宜董縣訓導。 劉雲驥：嘉慶戊辰(1808)年科，任瑞金縣訓導。
- 劉昆玉：嘉慶戊辰(1808)年科，任新寧州知州。 劉麟士：嘉慶戊辰(1808)年科。
- 劉如玉：嘉慶戊寅(1818)年科，湖南寧遠縣知縣，茶陵直隸州知縣，聖旨敕封玉帶（現存縣博物館），著《自治官書》。
- 劉璧：嘉慶十五年庚午(1810)年科。 劉倬：嘉慶丙子(1816)年科
- 劉恒興：嘉慶康午(1810)年科。 劉芳（桂芳）：嘉慶丁卯(1807)年科。
- 劉大任：道光元年辛巳(1821)年科。 劉如金：道光十一年辛卯(1831)年科。
- 劉錫元：道光十二年壬辰(1832)年科。 劉如珩：道光十二年壬辰(1832)年科。
- 劉拱長：道光十七年丁酉(1837)年科，河南陳州知府，誥授直奉大夫，著《紫瀛山館詩稿》。
- 劉開桂：道光十九年己亥(1839)年科，景山官校教司。
- 劉朝升：道光二十年庚子(1840)年科，九江民事庭庭長。
- 劉善興：道光二十四年甲辰(1844)年科。 劉光祿（大仕）：道光辛巳(1821)年科。
- 劉德操（開錦）：道光辛巳(1821)年科。 劉兆論：光緒癸卯年(1903)例登修職郎。
- 劉傑顯（伴興）：道光壬午(1822)年科。截選知縣例封文體郎、著有《西齋詩集》。
- 劉國柱：道光十七年丁酉(1837)年科，四川江油知縣、天寶五忠烈士之一。
- 劉炳垣（仙搓）：鹹豐元年、辛亥(1851)年科。
- 劉兆傑：（俊或）：鹹豐辛亥(1851)年科，曆署吉安府教諭、安紅縣訓導。
- 劉錫名（子勳）：鹹豐二年壬子(1852)年科。 劉讓興（子良）：鹹豐二年壬子(1852)年科。
- 劉善興（兼可）：同治元年壬戌(1862)年科。 劉秉蓮（杖黎）：同治元年壬戌(1862)年科。
- 劉榮桂（香樹）：同治九年庚午(1870)年科。 劉大波：同治庚午(1870)年科。



劉秉鈞：光緒丁酉(1897)年科，棟掣項縣丞公發江蘇天寶員警分署長。

劉之泌：光緒元年乙亥(1875)年科。

劉步衢：光緒二年丙子(1876)年科。

劉放翰：光緒二年丙子(1876)年科。

劉兆雲：光緒二十年甲午(1894)年科。

劉雪衢：光緒五年己卯(1879)年科。

劉聯桂：(1879)年科。

劉素存：光緒八年壬午(1882)年科。

劉寶森：光緒八年壬午(1882)年科。

劉來儀：光緒十一年乙酉(1885)年科。

劉寶壽：光緒十七年辛卯(1891)年科。

劉寶樹：光緒十七年辛卯(1891)年科。

劉紹蘇：光緒十九年癸巳(1893)年科。

劉慰祖：光緒十九年癸巳(1893)年科。

劉煥衢：光緒十九年癸巳(1893)年科。

劉思謙(伯溪)：光緒二十二年丙申(1896)年科。

劉浩元：光緒二十二年丙申(1896)年科。

劉廣衢(鳴閔)：光緒二十三年丁酉(1897)年科。

劉純紅：軒光緒二十八年壬寅(1902)年科。

劉樹南(堯階)：光緒二十八年壬寅(1902)年科。

劉登羸(兆鈺)：光緒二十八年壬寅(1902)年科。

劉必興：光緒乙亥(1875)年科。 劉鹹泰：光緒乙亥年(1875)例授文林郎，景山官校教王誥封二代。

博士：劉師舜：字琴五，1900年出生在湖南湘鄉，出身於書香門第，仕宦世家，遠祖劉大成曾任湖北竹山知縣。因公殉難屬五忠烈之一，曾祖劉如玉；歷任寧遠知縣，直隸州知州，見知於曾國藩。祖父劉茶生，清末曾任湖南常寧，龍山知縣，民國期間歷任零陵、進賢、嘉定縣長，師舜就是他祖父在湘鄉做知縣時出生於湘鄉。二十歲，赴美留學，曾獲翰霍金斯大學學士、哈佛大學碩士、哥倫比亞大學博士學位。1925年學成回國，任清華大學教授，國民黨政府外交部司長，政務次長，駐加拿大，墨西哥大使，駐“聯合國代表”等職。1958年退休，他僑居美國加州之普林斯頓鎮，數十年來，他筆耕不輟，為中外文化交流作出了巨大貢獻。主要譯著有英譯(中詩選輯)，陳立夫著(四書道貫)，吳沃堯(二十年目睹之怪現象)、(唐宋八大家文選)、改譯(四書)、(中詩續輯)等，中譯英詩(沙場子尋父行)著作(出使加拿大回憶)等，他還寫了(再論陶淵明原籍)一文，論證陶淵明原籍宜豐，先後發表在(東方雜誌)、(江西文獻)。1996年8月3日病逝於美國加州普林斯頓鎮後改葬於紐約。

劉己達(1901-1977)年字海澄、宜豐縣天寶鄉人，出生於北京。書香門第、仕宦世家、高祖劉如玉、堂叔劉師舜、叔劉元昌、父妃懷。1920年劉己達考入江西省立第一中學，後轉入政法學校，1922年畢業後與劉元昌一起在天寶培根職業學校任教，同年下半年棄教從政，到南昌在省土地局擔任秘書。1929年在稅務局擔任秘書，1936年任四川省簡陽縣長，1938年重返江西任贛州行署專員，與蔣經國同事，1946年任地政局長直至解放，1949年5月南昌解放，前往南昌作了移交，後又前往香港，擔任南洋日報編輯，1966年前往臺灣，寄居臺北堂弟劉汝達家，1977年11月20日卒於臺北和平醫院，享年76歲。

劉恕泰(1898-1940)學名如春字懷忠，江西省立第一師範學校畢業，曾任贛州專區人事科長，玉山縣縣長，上饒行署副專員等職，因患病於42歲壽終。

劉乾才(1902-1994)，美國普渡大學獲碩士學位，學成回國任湖南大學教授，1942年調任江西中正大學教授兼教導主任，1944年出任宜豐縣立初級中學校長，1947年複任中正大學教授，解放後中正大學改為南昌大學，擔任校務主任，1953年華中工學院副院長，晉升為二級教授，1964年當選為第三屆全國人大代表出席第三屆全國人民代表大會。1980年退休，其子建華清華大學畢業赴美國留學，都獲碩士學位，三個女兒錦華、湘華、辰華全部大學畢業。劉乾才經常教育子女要勤奮學習，報效祖國，所以他的子女都是國家的高級人才，劉老於1994年病故，享年92歲。

革命烈士劉元昌(1900-1928年)字卡祥，號伊圖宜豐縣天寶鄉人，1922年夏，江西政法學校畢業與劉己達一起在天寶培根職業學校任教，1926年10月加入中國國民黨，1927年4月加入中國共產黨，亦為跨黨黨員。劉元昌負責統戰通訊工作。當時宜豐縣長王鏡明到處捕捉共產黨員。中共宜豐支部通知劉元昌離開縣城藏起來，劉元昌表示堅決與國民黨右派作鬥爭，九月一日國民黨第七軍三師二十一團進駐



宜豐，團長肖希賢與王鏡明互相勾結，大力鎮壓革命勢力，劉元昌應肖希賢之約到團部“宜園”赴宴，席間突然將劉逮捕入獄，次日槍殺於東門李樹山，時年 28 歲。

元朝元統元年（公元 1333 年）進士。曾任上高、高安縣丞和江浙儒學副提舉，助朱元璋攻破陳友諒等。江南群雄，繼北伐天元稱帝。朱元璋封劉基任太史令禦史中丞，1370 年封為誠意伯。為中國十大謀臣之一。

三、近現代海內外劉姓的概況

姓氏是中國人傳統宗族觀念主要的外在表現形式，往往以同姓人群的方式來顯示其社會地位和政治力量，在中華民族的文化同化和國家統一上，一直起着獨特的民族凝聚力的作用。它以一種血緣文化的特殊形式，記錄了中華民族的形成、演變和發展的歷史。因此，研究中國人的各個姓氏的起源、演變和播遷，實際上是研究中國各種同姓人群形成的歷史和遷移的痕跡，這應是探討中國人起源和中華民族形成的一條重要途徑。

劉姓是中國最有影響的著名大姓之一。在當今全國 13 億漢族人口中，劉姓人群大約占了 5.4%，即每 1000 個中國人中姓劉的人大約有 54 個，總人口大約在 6800 萬。龐大的劉姓人群分佈於全國各地，在中國各個歷史時期的政治、文化、經濟和國防等領域中曾有過重要的影響和作用，是一支重要的力量。本文從自然科學的角度來探討劉姓人群在 1000 年間的分佈和遷移情況。姓氏群體遺傳學的研究發現：中國人的姓氏在歷史上的分佈反映了中國人的遷移的主要方向，大約 100 個大姓人群的遷移是決定遷移方向的主要因素；而任何一個大姓的地理分佈也反映了大姓的起源不是單一的，尤其表現出與周邊歷史民族的淵源關係。劉姓為當今第四大姓氏，理所當然，對劉姓人群在歷史上的作用更應予以關注。

宋朝時期，劉姓大約有 360 萬人，為宋朝第四大姓，在全國的分佈主要集中於今江西、河北、山東等地區，大約占劉姓總人口的 40%，其次分佈於今湖南、河南、浙江、福建和四川等地區，這五省的劉姓又集中了 30%。江西省居住了劉姓總人口的 17%，為劉姓第一大省，占當時江西省總人口的 7.6%。全國形成了贛浙閩、冀豫魯以及川湘三大塊劉姓人口聚集中心。

明朝時期，劉姓大約有 380 萬人，這幾百年中劉姓人口增長緩慢，但仍為明朝第四大姓。在全國的分佈仍主要集中於江西、山東、河北三地，大約占劉姓總人口的 40%。其次分佈於山西、浙江、湖南、陝西、江蘇和湖北，這 6 省的劉姓又集中了 34%。江西省的劉姓人口約占總劉姓人口的 23%，仍為劉姓第一大省，占當時江西省總人口的 6.7%。全國形成了贛浙蘇、魯、冀、晉、陝，以及湘、鄂三大塊劉姓人口聚集中心。

從中可以看出宋、元、明時期，400 年間，劉姓的分佈總格局變化不大，但其人口的流動主要圍繞於這三大塊地區，東南地區主要向北和西擴散，華北地區主要向南移動，同時向西和東漂移，而四川地區人口主要向兩湖及兩廣地區遷移。當今劉姓的人口已達 6800 萬之眾，從明朝至今 600 年中劉姓人口由近 400 萬激增到 6000 萬之多，整整 16 倍。明朝時，年平均人口接近 7700 萬左右，當今的人口按 12 億計，人口增長率也為 16 倍。因此，目前對劉姓人群大小的統計是合理和科學的。在全國的分佈目前主要集中於四川、河南、山東、河北 4 省，大約占劉姓總人口的 36%。其次分佈於湖南、遼寧、湖北、黑龍江和安徽，這 5 省的劉姓又集中了 26%。四川和河南均居住了劉姓總人口的 10%，為劉姓並立第一省份，分別占省總人口的 5.56%。全國形成了華北、四川、華中、東北四大塊劉姓人口聚集地區。這說明在近 600 年期間，劉姓人口流動的程度和方向與宋明期間的流動有很大的區別，尤其是流動方向，由東部向華中、華北的回遷已經大於由北向南和東的遷移，同時，黃河以北的劉姓人群也向東北地區移民。

明朝以後，雖然清朝也為非漢族的統治者，但國家相對平和，全國的戰亂比宋、元、明時期規模要小，時間短，尤其是華北和中原地區，人民能夠安居樂業，並引入了高產作物，經濟發展較快，人口繁



殖加快。加上江南地區人口密度過大，人口回流北方明顯加大，到清朝中期全國人口已經達到 3 億，至清末人口升到 4 億，南北地區人口逐步趨於平衡。

劉姓在北方是最常見的姓氏之一，在華北和中原地區一般占當地人口的比例達到 5%—7%，在東北地區達到 8% 以上。而在東南、華南、雲南及西北地區劉姓的比例較低，一般低於 5%，尤其在浙江、江蘇南部、海南、兩廣南部的比率最低，不足 3%。劉姓在全國分佈很廣，幾乎各地都有，但分佈不均勻。劉姓的分佈頻率所覆蓋的地域面積的大小比較清楚地反映這一現象，劉姓頻率不足 2% 的覆蓋面積占了總覆蓋面積的 3%，頻率 2% 的覆蓋面積占了 7%，頻率 3% 的覆蓋面積占了 11%，頻率 4% 的覆蓋面積占了 26%，頻率 5% 的覆蓋面積占了 16%，頻率 6% 的覆蓋面積占了 12%，頻率 7% 的覆蓋面積占了 9%，頻率 8% 的覆蓋面積占了 4%，頻率 9% 的覆蓋面積占了 5%，頻率大於 9% 的覆蓋面積占了 7%。

創造過燦爛文明的中華民族，經過先輩們數千年的經營、創造、弘揚，到 21 世紀初的今天，已經發展成為一個擁有 13 億人口、960 萬平方公里國土面積，代表輝煌的東方文明的世界上最偉大的民族之一。

作為中華民族主要成員之一的劉姓，他的最新面貌又是怎麼樣的？這大概也是每一個劉姓成員都想瞭解的問題。

世界上的主要國家，往往都有構成這個民族主體的所謂大姓，如英國的 Smythe、Jones、Williams；美國 Smith、Johnson、Carson；法國的 Martin、Bernard、Dupont；德國的 Schultz、Mueller、Shmidt；蘇聯的 Ivanov、Vasiliev、Deternov 等等。劉姓，則是構成中華民族主體的大姓之一。

在中國民間，很早以來就有“張王李趙遍地劉”的說法，另外歷史上也有“劉天下，李半邊”說法。這些說法都說明了劉姓的人口眾多，分佈廣泛，早已成為中國人的共識。

根據新華社北京 2006 年 1 月 10 日電，國家自然基金委支持的一項最新研究表明的《百家姓》順序已經新鮮出爐，劉姓保持第四位。

截止 2010 年 11 月 1 日零時，第六次人口普查全國總人口為 1370536875 人。其中：普查登記的大陸 31 個省、自治區、直轄市和現役軍人的人口共 1339724852 人，香港特別行政區人口為 7097600 人，澳門特別行政區人口為 552300 人，臺灣地區人口為 23162123 人。劉姓 6,456 萬人，占 5.4%，按姓氏人口排名，劉姓仍保持第四位。

劉姓主要分佈在中國本土地區，此外還廣泛地分佈世界各地。在海外的劉姓，又主要分佈在中國南部和東部周邊國家，如東南亞南洋地區，包括新加坡、馬來西亞、菲律賓、泰國、緬甸、印支三國；又如南北朝鮮、日本；其次則是北美、澳大利亞；再其次是歐洲和南美，非洲則是世界上劉姓人口相對較少的地區。

在中國本土，據不完全的統計，劉姓的人口主要分佈在北部和中南部，如在北方，劉姓與李、王、張 3 姓一同為中國北方大姓，約排在第 4 位；而在中國東南，劉姓的人口所占的比例相對要小於在北方與中南部人口中所占的比例，但也排在前 20 位之內。

有統計表明，祁姓劉人口在中國北方的北京市排在第 4 位，在遼寧、陝西二省也均排在第 4 位；而在華東的上海則排在第 12 位，在廣東省排在 19 位，在福建省排在第 12 位，在臺灣省排在第 9 位或 8 位；在四川省排在第 4 位。在湖南排在第 2 位（李姓 5008701 人、劉姓 4799256 人、陳、張、王五大姓）

如果從人丁繁衍、人口數量來說，現代劉姓是北方強於南方的話，那麼從宗族的興旺發達、繁榮顯赫來說，則明顯地是南方祁姓（劉姓）勝過北方祁姓（劉姓）。（補數據）而在南方祁姓（劉姓）中，又明顯以湖南、四川、湖北、江蘇等省的祁姓（劉姓）最為興盛，如湖南的劉少奇家族，四川的劉湘家族、劉伯承家族，湖北的劉華清家族，江蘇的劉海粟家族、劉淇家族。

祁姓（劉姓）成員以漢族為主，但也廣泛分佈於中國的滿族、蒙古族、回族、朝鮮族、壯族、土家族等 20 多個民族之中，此外還分佈於高麗民族、日本民族、越南民族等多個外國民族之中。



從宗族支派上看，當代祁姓（劉姓）中，除少數成員明確屬於少數民族在漢化過程中改姓為漢字姓祁氏（劉氏）之外，絕大部分都自稱源於漢代皇族，是由 2000 年前那支曾創造過兩漢文明的古老豐沛祁氏（劉氏）一脈發派繁衍而成，都是漢之子孫、劉邦及其兄弟的後裔。在民間，甚至出現了“漢後無二劉”的說法，意思即天下祁姓劉姓都是漢朝皇族後裔。

雖然現代劉姓大都屬於“漢室之後”，但具體來說，又分為以下幾個較大的支系：一是楚元王劉交後裔彭城劉氏派，該支劉氏分佈範圍較廣，南北東西都有，但以北方較多。二是中山靖王劉勝後裔中山劉氏派，這一支劉氏人數眾多，但主要分佈在南方，以閩粵臺地區最多，其次是浙江、江西、兩湖、兩廣、海南、港澳、雲貴川，另外在東南亞南洋的劉姓，也以源出中山的客家劉姓居多。三是長沙定王劉發後裔長沙劉氏派，該派劉氏又分為南北兩支：南支系當年留在長沙國的一支，如安成侯劉蒼的後裔，主要分佈在江西、湖南兩省，並輻射到鄰近的鄂、川、江浙、兩廣、雲貴等省區；北支則是當年北遷南陽的東漢皇室後裔，主要分佈在北方的華中、華北、華東地區，另外還輻射到朝鮮、日本等國。四是梁王劉武後裔劉氏，這一支劉姓主要分佈在北方的山西、陝西和山東、江蘇一帶，人數較少，如今劉邦故鄉漢裏堂劉氏就是梁王後裔。五為代王劉參後裔劉氏，該支劉氏也主要分佈在北方的江蘇、山東一帶，人數較少。六是淮南王劉安後裔劉氏，這支劉氏主要分佈在今安徽省，再輻射到鄰近省區，人數也較少。此外，還有屬於齊王劉肥後裔荊王劉賈後裔和代王劉仲後裔等派的劉姓。

（一）大陸各地劉姓分支介紹

據北京市 1978 年人口調查資料統計，北京市共有 2225 年姓氏，劉姓為全市 10 大姓之一，人口總數僅次於李、王、張 3 姓，占全市人口總數的 7.7%，排在第 4 位。現在北京市劉姓人總數約有 95 萬人。（全市 1989 年總人口 1240 萬）。

河北劉姓

河北是劉氏的重要發源地。當年堯帝之子受封於劉、肇基劉姓，這個劉地邑，就在今河北唐縣。作為今天世界劉姓中的主體宗派——中山劉氏和客家劉氏，也發源於河北的劉姓中山國。

河北黃驊騰莊劉氏：

形成於明代，來自山東，以劉五老之孫劉澤為本支始祖。

據劉常山、劉恩道先生提供、清雍正二十一年劉照鄰主修的河北省黃驊市《劉氏族譜》記載，黃驊騰莊劉氏開基始祖劉五老，原籍山東省萊州府即墨縣金鉅齒劉莊人氏。明朝永樂二年（1404 年），明成祖靖難之後，劉五老奉詔率領家人子弟北遷，從山東即墨遷到河北省，落籍於河北省滄州府城東 60 餘華里的滄縣將相鄉（今河北省黃驊市畢孟村）。劉老五的後裔後來世代居住在河北，散處於河北滄縣、青縣、保定、通州、寶坻、天津以及外省的哈爾濱、山海關、鹽山、包頭等地。至今，這支劉氏最多的已傳到劉五老的第 24 代，人口已達萬餘人，主要集中在河北省南部地區。劉氏族人從事農、工、商者都有，其中明朝時有劉子延，字體仁，萬曆四十四年（1616 年）進士，官任慈溪知縣、工部主事、承德郎。

這支劉氏家族在清雍正二十一年首修族譜時，制訂了一個 16 個字的四言派語：“世守中合，習北元吉；文明延祚，永存成式”。

劉老五的孫子劉澤，又從黃驊市畢孟村遷到黃驊市騰莊鄉李官莊村。現將李官莊村劉氏兩位資料提供者的祖先遞世系抄錄如下：

1 劉五老—2 真行—3 劉澤—4 劉祈—5 思睦—6 永良—7 劉觀—8 九河—9 國發—10 世美—11 劉瑤—12 文旺—13 劉清—14 玉麟—15 鳳亭—16 常山

1 劉五老—2 真行—3 劉澤—4 劉祈—5 思睦—6 南剛—7 邦龍—8 允康—9 養儒—10 鳳翔—11 福恩—



12 子榛—13 全立—14 劉義—15 長安—16 其廉—17 朝宗—18 恩道。

天津劉姓

天津市是中央四大直轄市之一，中國北方最大的沿海開放城市，總面積 11919.7 平方公里。常住人口 952.6 萬人，其中市中心地區 369.3 萬人，轄 13 個區、5 個縣。

劉姓是天津的大姓。早在近代，天津劉氏有一支家族以工商業起家，成為天津工商八大家之一。

天津大港劉姓：天津建市前屬於河北省，因而天津劉氏大多自認為河北劉氏。如天津市大港區劉崗莊劉氏，就是屬於河北滄州聚館劉氏一派。

據道光二十三年(1843 年)天津敦睦堂《聚館劉氏家譜》記載，聚館劉氏來自山東即墨，該族有“二十世源分即墨，五百年派沿滄江”的宗聯。聚館劉氏形成明代，以劉洪為該開基始祖。譜載該支氏是唐代著名將領劉巨容的後裔。

劉巨容的後裔劉萬三遷於山東即墨，為即墨劉氏開基始祖。劉萬三生 3 子：劉洪、劉漢、劉清。其中，劉漢一支留居即墨；劉清後裔居軍糧城。大老劉洪，於明朝永樂二年(1404 年)奉旨率領 4 個兒子和 2 個侄兒隨駕北遷，落籍於直隸滄州東北鄉聚館，成為聚館劉氏的開基始祖。到今天，聚館劉氏後裔人丁興旺，廣泛分佈於河北、天津、北京等地。

山西劉姓

山西是劉氏的發源地之一，因為當年堯帝的主要活動地區就在今天的山西。另外，有許多劉氏族譜認為，山西洪洞是劉氏的最早發源，並說當年劉姓的得姓大始祖、堯帝的兒子源明的封地——劉，就在洪洞。山西確是先秦時期劉姓遠古祖先們的主要活動地區之一。

山西洪洞劉氏：此洪洞劉氏是山西地區比較古老的劉姓宗族之一。但據康熙五十四年(1754 年)洪洞《劉氏宗譜》記載，現在的“洪洞劉氏之先為漢諸王孫，其世次不詳矣”，因此，該族以明朝人劉祥為可知一世始祖，到康熙年間修譜時已傳十三代，到今天已傳到四十多代、五十代。

山西洪洞蘇堡劉氏：此支與上一支同姓不同支。據民國二十一年洪洞《劉氏宗譜》記載，這支洪洞劉氏宗族形成於明朝初年，來源於汝南。明朝初年，劉氏“有老翁從汝南攜三子入滋”，其長子劉道韻、二子劉懷翁，三子不詳。此後 5 個半世紀以來，洪洞蘇堡劉氏族大丁繁，枝繁葉茂，蔚然而為山西劉氏望族。該族自乾隆時始創修宗譜，此後同治四年、光緒二十三年、二十六年、民國二十一年，均有續修。

山西太原劉氏：

據《太原文存》卷 8《劉氏族譜序》記載，太原劉氏形成於明朝，以劉信為開基始祖。劉信，明成化時人。

山西芮城劉氏：

形成於明朝初，以劉敏為開基始祖。該族以“孝悌堂”為堂號。至明嘉靖時，有第 7 世孫劉良臣，始創修芮城《劉氏家傳》，明萬代時劉良臣的兒子續修。清康熙時，劉敏第十四世孫也即劉良臣的第七世孫劉士錫，再次重修《芮城劉氏家傳》。

山西岳陽(今古縣)劉氏：

據清鹹豐時手抄本山西岳陽《劉氏宗譜》記載，該支劉氏家族形成於明初，以劉美天為開基始祖。劉美天在洪武年間定居岳陽縣金堆裏石佛疊，傳到第七世時分為四大房，分別居於岳陽縣羅家山、弱柳、凌雲、鄧家山等地。清朝乾隆 58 年(1793)年，四大房始合宗祭祖，創修族譜。現在，這支劉氏家族已傳到開基始祖劉美天的第 24 代。

山西徐溝太常村劉氏：



據民國二十六年手抄本《太常村劉氏系圖》記載，該支劉氏形成於明初，開基始祖劉仲禮，明洪武年間由山西洪洞縣大槐樹下遷來徐溝太常村。到今天，該支劉氏已傳到始祖劉仲禮的第 27 代。

山西交城劉氏：

據民國末年劉學光編交城《劉氏世譜》記載，這支劉氏家族原籍江南，明朝初年徙居山東省濟南恒臺縣等地，清朝光緒十五年以後，才陸續遷入山西省中南部八縣。民國三十七年（1948 年），有一支又由屯留遷入交城瓦窯村落籍，此後到今仍居於此。這支家族現在已傳到第 23 世左右。據族譜記載，該族歷史上較著名的人物有劉麟，曾任直隸河間府通判；劉泰華，曾任下德騎尉、候遷守備；劉志通，曾任安徽懷遠縣丞；劉得洪，任江西浮梁知縣，補用知府。

遼寧劉氏

遼寧劉氏有漢族、滿族、朝鮮族等族。據 80 年代國家有關部門的資料統計，遼寧劉姓是全省 10 大姓氏之一，人口占全省人口總數的 7.9%，排在第 4 位。據此比例推算，現全遼寧全省人口…萬，其中劉姓若有…萬。

遼寧北鎮滿族劉氏：1941 年劉恩銓、劉名仁等重修北鎮《劉氏宗譜》記載，這支劉氏宗族本是漢族，原籍山東登州府棲霞縣，俗名山後大戶劉家。據先人傳述，與漢高祖劉邦、東漢光武帝劉秀均系同族，與宰相山東諸城劉墉更屬一派。明朝隆慶五年（1571 年），因山東諸邦烽煙相望，吾一世祖忠公，攜家避亂，乘筏匿島。居無幾，遂飄泊乎洪濤巨浪中，經旬日而入於遼東，至蓋川西十里海山寨居焉。“後遂加入滿族在，屬漢軍正黃旗人。到康熙四十年（1701 年），又遷居海城縣前三臺子、新河屯兩處居住，直到今天，仍世代居此。到 20 世紀中葉，這支滿族劉氏已傳到第二十代，發展 350 戶 2500 多人，分佈在前三臺子屯、新河屯、大二臺子屯一帶，為當地望族”。族譜還記載，該族“移居盛京、安東、吉林、龍江、錦州、蓋縣、盤山縣等處之戶人口非常稠密，可以稱為興旺族耳”。

這支劉氏宗族的一世祖劉忠死後葬在海山寨東北山，傳到六世祖劉德，生子 4 人，後裔因此分為 4 大房。從一世到十五世“多以耕講工商為業，忠厚傳家。入軍政兩界充差者，率皆顯耀門第，頗極一時之盛。”這個宗族在清嘉慶八年、鹹豐七年、民國三十九年先後編修了宗譜，並訂立了一個 16 字的字輩：汝應學養，名顯文登，清時懋樹，維國興宗到今天，該族已傳到了“文”字輩、“登”字輩。

上海市劉姓

據上海市 1994 年人口普查資料統計，上海全市（含郊區和屬縣）共有 1723 個姓氏，1300 萬人口，其中，劉姓為全市 20 大姓之一，人口總數為 30.18 萬人，約占全市人口總數的 2.32%，排在第 12 位。

最遲在唐朝時期，作為中華民族主體姓氏族一的劉姓就已開始進入上海地區。如在上海松江縣東 3 華里，就曾出土過唐朝大中九年（公元 855 年）《陸氏劉夫人墓誌銘》。而史傳上有明確記載的最早遷入上海的劉姓，是北宋天聖三年（1025 年）與姚姓一同從句容（今江蘇南京）遷上海崇明新沙的一支劉氏家族。兩宋之際，金兵南侵中原，江北和中原地區兵荒馬亂，大批中原劉姓宗族成員紛紛進入比較穩定的上海地區避難，如糧官劉貴三自汴京（今河南開封，北宋首都）南渡，經海門遷居上海寶山劉行、顧村一帶；劉亨叔自汴京輾轉內遷上海，定居華亭東部。元朝中葉，有宋代宰相劉贊第 9 世孫劉世賢遷居上海，落籍今清浦小燕。明清時期，則是劉姓遷入上海較多時期，今天上海的土著劉姓，大多是這個時期遷入上海的。近代以來特別是中華民國時期，隨著上海成為東方大都市，全國各地的，以上海鄰近的江浙地區為主的大批劉姓成員，因各種原因而相繼遷入上海，在這個新崛起的東方大都市中開基落籍、奮鬥拓業。他們構成了今日上海劉姓中的主體。由於劉姓的入籍上海，因而在今天上海的各縣都留下了劉家村、劉家灣、劉家宅等因劉姓而得名的地名。其中，最著名的有劉莊、劉行鎮等，今人羅以民為此



還專門撰寫了《劉莊百年》一書。

相對來說，上海地區劉姓的歷史較淺，因此在中國古代歷史舞臺上，上海劉氏幾乎是空白。進入近代以後，劉姓在上海的地位和上海劉姓在中國歷史舞臺上的地位，都迅速上升。上海籍劉氏族姓中，先後產生了一大批優秀人物，如 20 年代奉賢農民運動領袖、中華人民共和國上海市委第二書記劉曉；被譽為“潮流滑稽”的獨腳戲演員劉青山；冒險收葬民主革命家鄒容的義士華涇人劉三。

江蘇省劉姓

江蘇是漢家劉氏的發源地，中華劉姓的搖籃。當年的漢朝皇族，就是從江蘇豐沛地區崛起於世的。後來，江蘇的彭城——今徐州市，更成為天下劉姓公認的郡望。歷史上，江蘇地區劉姓也是名人輩出，族姓盛興。一直到現代，江蘇劉姓在整個劉氏族姓中都佔有極為重要的地位。因此，此處特將江蘇劉氏從華東地區劉姓中單獨抽出作為一節向讀者介紹。

江蘇豐縣劉氏：

漢皇故里劉氏：今江蘇省豐縣趙莊金劉寨，就是當年的劉邦出生的豐邑中陽裏，當地人又稱之為漢皇故里。這裏有一支劉氏家族，世代守護著漢家祖先的陵墓，他們自稱為漢皇故里劉氏。

據（豐縣）中華劉氏宗親會會長劉恒心宗京提供的《古豐劉氏族譜》和《漢祖流史》記載，漢皇故里劉氏是漢高祖劉邦的後裔，出自漢文帝第二子、漢景帝之兄梁孝王劉武。本族以劉邦為一世始祖，以梁王劉武為分派祖，以劉武的第 6 代孫靈鄉侯劉新欣為回歸豐縣漢皇故里開基始祖。正史記載，公元前 168 年，劉武由淮陽王改封為梁王。當時仍留住長安，直到公元前 161 年才正式就國來到河南，肇基劉氏梁藩王族。劉武所建的漢代梁王國建都睢陽（今河南省商丘縣），統轄從河南開封到山東泰安一帶的 40 多座城市。梁國疆域遼闊，土地肥沃，是西漢中期勢力最大的幾個藩國之一。

梁孝王劉武生梁共王劉買，劉買生梁平王劉襄，劉襄生梁貞王丈劉毋傷，劉毋傷生梁敬王劉定國，劉定國生 14 個兒子。

第五代梁王劉定國的第十個兒子劉欣（族譜誤作“劉欣”）封陵鄉侯（族譜誤作“靈鄉侯”），從睢陽移居沛郡豐縣金劉砦漢皇故里，世守漢朝皇帝祖陵墓地，後裔遂繁衍。江蘇豐縣金劉砦漢裏堂劉氏，又稱古豐劉氏或豐沛劉氏，成今日漢家劉氏的正宗之一。

陵鄉侯劉斤在漢成帝建始二年被削爵免為庶民，從此留在漢皇故里祭掃祖墓，專盡孝道。他的後裔到宋代有第 45 代孫劉運太，開始纂修漢皇故里劉氏的第一修族譜。後來，因金兵和蒙古相繼入侵中原，古豐地區也戰亂紛飛，劉氏族人為避戰亂，一度失散避難南遷。後為戰亂平息，一部分劉氏族人又重返故里，繼續承擔起守陵掃墓的責任。

漢皇故里劉氏堂號為“漢裏堂”。歷史上，漢皇故里劉氏曾 5 次撰修族譜：宋代第 54 代劉運太首修，明代第 51 代祖劉廷二修，民國二十三年劉作檢三修，1962 年劉萬邦四修，1995 年劉恒心五修。

宋代劉運太創修族譜時，訂立了 24 字的漢皇故里劉氏四言派詩：“運繼昌期，家修延獻；安興基業，尊崇西漢；宗德萬懷，應水泗玉。”其中，“運”字派是劉邦的第 45 世。民國二十三年劉作相三修族譜時，又繼訂了如下 16 字的字派：“本敬作法，恒念相承，遠紹明訓，恪守儀型。”

此字派與首次所頒字派相接，“本”字派為劉邦第 69 代。1962 年劉萬邦再續訂如下 16 字字派：“忠厚顯著，永慶升平；唯善吉祥，世續繁榮。”

漢皇故里劉氏到今天已傳到劉邦的第 77 代，全族人口約有 6 萬人。族人主要從事農業。

漢皇故里劉氏自漢高祖劉邦至中華劉氏宗親會會長、漢皇祖陵管裏處主任劉恒心傳遞世系如下：

1 劉邦—2 劉恒—3 劉武—4 劉買—5 劉襄—6 毋傷—7 定國—8 劉欣—9 劉孝—10 劉貢—11 劉晨—12





劉煒—13 劉然—14 劉熙—15 劉陵—16 劉隆—17 劉泰—18 劉光—19 劉崇—20 劉乾—21 劉符—22 元康—23 劉弘聖—24 劉淳—25 劉裕—26 劉祥—27 劉邕—28 劉權—29 祖哲—30 立顯—31 洪昭—32 群範—33 敦誠—34 諭銘—35 後起—36 賢明—37 孝慈—38 義禮—39 謹遵—40 記敬—41 福海—42 澤紀—43 延慶—44 劉傳仁—45 劉運太—46 繼榮—47 昌意—48 期明—49 家龍—50 修磊—51 廷立—52 獻麟—53 安康—54 興龍—55 基建—56 業立—57 遵德—58 崇文—59 西安—60 漢川—61 宗堯—62 德遠—63 萬成—64 懷楨—65 應祥—66 汕配—67 士祿—68 官配—69 本鍵—70 敬思—71 作檢—72 法崇—73 恒心—74 劉偉。

江蘇沛縣劉氏沛縣劉園黎照堂劉姓：

據世界劉氏宗親總會秘書長兼(沛縣)中華劉氏宗親總會會長劉忠新先生提供的資料，沛縣劉園黎照堂劉氏屬於西漢皇族，出自漢高祖劉邦長子齊王劉肥、城陽景王劉章一支。這支劉氏家族以“黎照堂”為堂號，以劉邦為族譜第一世始祖。

江蘇劉園劉氏傳遞世系如下：

1 世劉邦(漢高祖) — 劉肥(齊王) — 劉章(城陽景王) — 劉喜(城陽共王) — 劉延(城陽頃王) — 劉義(城陽敬王) — 劉武(城陽慧王) — 劉順(城陽荒王) — 劉勳(高廣節侯) — 10 劉賀(高廣哀侯) — 劉福(高廣質侯) — 劉吳(高廣侯) — 劉叟 — 劉般 — 劉瑾 — 劉玃 — 劉耿 — 劉儒 — 劉虫 — 20 劉韶 — 劉距 — 劉富 — 劉准 — 劉模 — 劉耀 — 劉珩 — 劉鉞 — 劉禮 — 劉椿 — 30 劉光 — 劉基 — 劉鎮 — 劉渭 — 劉軻 — 劉炎 — 劉坤 — 劉鍾 — 廣業 — 劉錡 — 40 劉法 — 劉樹 — 劉輝 — 劉垣 — 劉錄 — 劉琥 — 劉煥 — 劉信 — 定家 — 劉盛 — 50 劉慈 — 劉滿 — 和亭 — 劉傑 — 劉茂 — 劉祿 — 劉致 — 劉樸 — 劉鋼 — 劉嶺 — 60 子龍 — 恕太 — 劉爵 — 劉禮 — 學道 — 士棠 — 玉璋 — 效春 — 彥德 — 敬漢 — 70 鳳奎 — 71 忠新、忠保、忠國、忠家、忠智、忠傑。

江蘇沛縣朱王莊黎照堂劉姓：

沛縣朱王莊劉氏是沛縣有名的望族大姓，相傳屬於中山靖王劉姓大宗，出自三國蜀帝劉備次子劉永。但劉氏明確可知的始祖，則是明朝初年的劉元、劉真、劉冠、劉啟 4 兄弟。

據 1998 年劉鴻愛主編的(沛縣黎照堂五修)《劉氏族譜》記載，最早遷回劉邦當年發跡起家的根據地沛縣開基始祖，是劉備的曾孫、劉永的孫子劉乾玄。當年劉備的次子劉永受封為為思王，後改封為甘陵王。蜀漢亡國後，劉永隨後主降魏，徙居洛陽，被削去王爵，貶為鄉侯、奉車都尉。劉永生子名叫劉晨，劉晨，字耀輝，娶妻張氏，生 3 子：劉乾玄、劉乾鎮、劉乾清。

魏晉之際，洛陽一帶戰火頻繁。後來又發生“王王之亂”，洛陽再度成為兵荒馬亂之亂。遷居於此的蜀漢劉氏皇族，為了避難，又開始向四處遷散。劉晨的次子劉乾鎮和三子劉乾清均南遷江浙和福建，而長子劉乾玄則遷回沛縣故里，落籍沛縣西北老劉莊。從此，這支劉氏皇族就以庶民的身份在沛縣世代居住下來，形成沛縣的劉氏望族。他們以劉邦為本族始祖，以劉乾玄為回歸沛縣開基祖。

劉乾玄的後裔，第 10 代有劉永祥，唐太宗貞觀時官任青州知府；劉永祥的兒子劉賢，顯慶年間進士，官任滕縣縣令。第 15 代有劉崇，長慶年間官任彭城刺史。宋代有劉贊，宋寧宗嘉定二年中武舉人，後官封蕩邑將軍。沛縣劉氏傳到明朝初年，有劉元、劉真、劉冠、劉啟 4 兄弟，相傳是劉乾玄的第 29 代孫，則成為沛縣黎照堂劉氏 4 大房的房祖。族譜所記自劉備到劉元的傳遞世系如下：

劉邦。……—劉勝(中山靖王)。……劉備—劉永—劉晨—1 乾玄—劉殷—祁玉—劉昀—劉叻—劉溜—劉蹻—行本—劉麒—10 劉賢—劉迪—劉衍—劉懋—劉崇—劉懿—恒信—朝舉—俊臣—孝祖—20 劉荃—劉漳—劉耀—劉馨—劉彤—劉贊—劉顯—劉綱—28 劉熙—劉元、劉真、劉冠、劉啟。

劉元的後裔，主要居住在沛縣劉田寨、劉碼頭、劉園、曹文家、魏婁、王小婁、河南新鄉市等處；劉真的裔，則主要分佈在沛縣孟橋、劉岔婁、劉邦店、沛城西關、石灰窯等地；劉冠的後裔，主要分佈在沛縣丁莊、城子廟、劉香應、馬口和山東巨野、鄆城等地；劉啟的後裔，則主要居住在沛縣廟道口、東劉莊、秦崗等處。沛縣黎照堂劉氏世為古沛望族，雖然沒有出過特別有名的人物，但英賢俊傑，代不乏人。如劉真



之子第二代劉昌，字岐周，明代太學生，官任九江府經歷、修職郎。晚清時有劉士友，曾回應曾國藩辦團練，抵禦盜賊，被授予五呂軍功。現代有劉連群，字子昭，為江蘇著名畫家；劉志華女士，全國人大代表，河南省人大常委委員，中國十大女傑之一，全國婦聯執委。

沛縣劉氏以“藜照堂”為堂號。歷史上曾5次修譜，創修於明洪武初年，清康熙六年二修，民國六年三修，公元1962年四修，1998年五修。民國三修族譜時，劉氏宗族訂立了如下12個字的字派：“昭鴻運，慶履祥。遵祖訓，延緒長。”其中，“昭”字派是劉元兄弟的第17世。公元1962年四修時，又續訂了如下12字的字派：“建家政，詩書良。為忠厚，冠漢鄉。”

時到今日，沛縣藜照堂劉氏已發展到數萬人，最多的已傳遞到劉元兄弟的第22代“祥”字派。

江蘇沛縣劉姓長房長支世系：

劉熙—1 劉元—劉震—劉藩—顯筠—進修—尚能—龍田—劉璣—天彰—10 劉晶—志財—劉會—士京—際維—夢鶴—盛光—昭禮—鴻成一運峰—20 慶佳。

江蘇睢寧劉姓

據江蘇睢寧劉氏宗親研究會會長劉滋鳳先生提供的資料介紹，江蘇睢寧劉氏有多個支派，他們大都是漢代劉氏皇族的後裔，但屬於同宗不同支派。其中，最大的支派是睢寧城北的潘村劉氏，約有5萬人之多。現將各支介紹如下：

江蘇睢寧永思堂劉姓：

江蘇睢寧永思堂劉氏又稱“東劉家”或“潘村劉氏”，形成於元朝，來自江蘇沛縣劉家寨，以劉清為入睢開基始祖。

據劉滋鳳先生提供的1993年重修永思堂《睢寧劉氏族譜》和1998年永思堂《睢邑沛郡劉氏宗譜》（續修本）記載，江蘇睢寧劉氏與沛縣劉園劉氏、劉田寨劉氏屬於同宗，睢寧永思堂劉氏是沛縣藜照堂劉氏的分支。

睢寧永思堂劉氏開基始祖劉清，原籍江蘇沛縣劉家寨，是劉邦的和51代孫，出自沛縣劉園劉氏第44世祖劉錄之後。自劉到劉清的傳遞世系如下：

44 劉錄—45 劉松—46 賢佐—47 劉坊—48 劉鑒—49 劉濟—50 劉榮—51 劉清（元中叶避兵亂，自沛遷睢寧，一世祖）—子實—劉智—劉錫—劉涇—劉積—劉芳—思朋—嘉佩—光宗—劉瑤—壯辰—劉楫—資始—隆壁—名傳—延化—榮檢—保玉—益俊—茲風—華廉，民廉，君廉。大約在元朝中葉，劉清因避戰亂而逃離家鄉，落籍睢寧朱家集東凌家集。關於劉清遷睢，還有一個這樣的傳說：當年劉清逃荒來到睢寧，在當地凌舉人的宅後休息。

正值凌舉人在後堂打瞌睡，夢見一只白虎而驚醒。此時家人來報，說有一後生睡在宅後石碾上。凌公將劉清叫來詢問，見其身材魁梧，頗有貴人之相，聯想先前所夢，認為此人必非凡人。凌公因此有意與劉清結交，先將他留在凌家避難，後又將獨生女嫁給他，招他為東床快婿。劉清因此落籍睢寧，成為睢寧劉氏的發派始祖。

劉清入贅凌家後，在凌舉人的教導下苦心攻讀，後來在元至正年間（1341—1368年）考取進士，步入仕途。他初任松江府（在今上海市）同知，6年後升為知府，最後升任元朝行人官。劉清去世後葬在凌家集莊南，他的事蹟見載於《睢寧縣誌》。

劉清娶妻凌氏，生4子：長子劉子成，元末舉人，官入江西吉水知縣，未歸籍，據傳有子孫分枝在江蘇宿遷；次子劉子雲，貢生，官任山東諸城知縣，未歸籍，據傳清代著名宰相劉墉是他的後裔；三子劉子實，後裔世居睢寧；四子劉子京，隨母姓出嗣凌氏，因無子，又由凌氏族人承嗣為後，因而睢寧有凌劉一家的傳說。

睢寧劉氏二世劉子實生7子，長子劉智。因元末戰亂，劉智兄弟逃難離散，其他6人不知流落何方，獨劉智一人避居縣城東北莊園內。此後，劉氏世代聚居於此，族人因稱當地為潘村“東劉家”，後簡稱“潘村



劉家”。

睢寧永思堂劉氏無論從人文興盛和家族顯赫方面，都要遠遠超過他的祖族沛縣劉園黎照堂劉氏。歷史上，睢寧永思堂劉氏書香傳家，人文蔚起，科甲連綿，是江蘇著名的書香世家和名門望族。據不完全統計，過去劉氏家族從始祖劉清開始，元、明、清 3 代共出了 2 個進士、8 個舉人、32 個貢生、8 個監生、10 個廩生、126 個國子監太學生、203 個秀才；20 世紀又出了 3 個博士、2 個碩士、6 個研究生、7 個留學生、169 個大學生、163 個大專生、105 個中師生、176 個中專生。見載於《睢寧縣誌》的人物，多達 60 余人，除劉清、劉子成、劉子雲父子外，還有四世劉翱，官任禮部員外郎。五世劉錫，明朝杭州同知；劉銓，任德安府岐五引禮舍人。六世劉沛，任直隸霍州同知。七世劉守約，明朝順天府、應天府兩任副使。八世劉呂，任河防官，政績卓著，誥封征仕郎。九世劉宗翰，萬曆貢生，官任五河縣儒學教諭，誥封奉政大夫；劉宗聖，官任光祿寺丞；劉宗尹，任河防官，誥封懷遠將軍。十世劉永懋，任文華殿中書舍人；劉萬扔，官任濟寧知州；劉永泰，任六安州儒學訓導；劉永慶，明天啟舉人，明天啟、崇禎時“天下十八俊”之一，歷任浮生知縣、開州知州、杭州鹽道。十一世劉自睿，官任中書舍人。十六世劉殿勳，官任六品千總；劉馥亭，光緒時進士，官任翰林院編修。民國以來，有十九世劉榮鐸、二十一世劉益柱，都是黃埔軍校畢業。十九世劉榮華，任中華人民共和國北京市政協副主席；十九世劉星（榮），任安徽省廣播電視廳副廳長。二十二世劉滋彬，任安徽省水利廳副廳長。二十一世劉謙益，任安徽省安慶地區專員。二十一世劉益忠，任中國人民解放軍師長。二十二世劉滋萱，任臺北市政府秘書處人事辦公室主任。

值得一提的是，該族現有大學教授 10 人，中學教師 73 人，小學教師 162 人，工程師 87 人，真不愧是書香世家。

睢寧永思堂劉氏人丁也極為興旺，據統計，該族現在戶數約 1 萬，人口多達 5 萬餘。族人分為 5 大支派，主要集中在江蘇睢寧縣，廣泛分佈在睢寧、宿遷、新沂、邳縣、銅山、靈璧、泗縣等 7 個縣 200 多個村莊，還有寓居港、臺及海外。

該族劉氏堂號為“永思堂”，是因族人懷念開基始祖劉清而取名，寓意為“生思其養，死思其祭”。現祠堂已無存。因家族興旺，書香相繼，永思堂劉氏非常重視族譜的修撰，自元朝末年先人創修《世系譜》，至今已 12 次續修。在清嘉慶四年（1799 年）第六次續譜時，睢寧永思堂劉氏訂立了如下 12 字的字派：

“良延榮保，益滋廉方，篤厚肇隆。”上述字派是從劉清第 17 代開始，到“隆”字派是第 28 代。1993 年第十一次續譜時，該族又續訂了如下 12 字的字派：“英才崇尚，禮賢為本，澤惠恒長。”

時至今日，睢寧劉氏最多的已傳到開基始祖劉清的第 26 代“厚”字派。睢寧蕃村劉氏劉滋鳳家族傳遞世系如下：1 劉清—子實—劉智—劉翱—劉錫—劉涇—劉積—劉芳—思朋—10 嘉佩—光宗—劉昭—壯辰—劉稠—資始—隆璧—名傳—延化—榮儉—20 保玉—益俊—茲鳳—華廉、民廉、君廉。

江蘇睢寧劉圩劉姓：屬於沛郡劉氏大宗，形成於明代，遷來山東，以劉三公為開基始祖。

據記載，劉三公（名字失載）原籍山東微山縣塘湖鄉枋頭村，明嘉靖年間由山東遷居睢寧劉圩。劉三公生 4 子：劉伯惠、劉伯麟、劉伯從、劉伯時。

劉圩劉氏在微山時為青藜堂，分支睢寧後堂號為“崇經堂”。自清嘉慶年間創修族譜，該族至今已先後 5 次修譜。劉圩劉氏從開基始祖劉三公的第八世到第三十三世，使用如下 32 個字的派語：“克廣學政，敦守和平。啟培昌裕，繼世錫榮。肇基建樹，布澤遐宏。憲法章作述，奉典循聲。”

睢寧劉圩劉氏現已傳到劉三公的第 20 代，人口繁衍到 1 萬多人。族人主要領在江蘇睢寧其次是宿遷縣，再擴散到鄰近各縣。

江蘇睢寧高作小河劉姓：屬於沛郡劉氏大宗，形成於明朝中葉，遷自江蘇邳州，以劉應石為入睢開基始祖，以劉問為邳州始祖。

譜稱，睢寧高作小河劉氏開基始祖劉應時，原籍江蘇邳州聯防鄉艾山西村人，明中時逃荒遷入睢寧，入



籍睢寧縣高作社(今高作鄉後劉村前劉組),俗你小河劉。他的祖先邳州劉氏原籍江蘇沛縣,邳州始祖劉問元朝末年由沛縣遷來邳州,邳州堂號為“清愛堂”,分支睢寧後改為“青藜堂”。

江苏睢寧小河劉氏族人現傳到開基始祖劉應時的第20代,人口約5000人。族人主要分佈在睢寧、宿遷二縣以及鄰近縣市。睢寧小河劉氏在清嘉慶年間創修族譜,公元1997年又續修族譜,並訂立了如下40字的派語:“光興俊廷,錫宏廣建。紀聖述賢,鵬軒浩乾。文明昭瑞,永世敦傳。孝悌廉昌,韶慧其祥。家訓倫理,厚續恒長。”其中,“光”字派是開基始祖的第十二代,“俊”字又作“榮”,“錫宏廣建”一句又作“良丕從先”。

江苏睢寧城東湯劉劉姓:形成於明朝後基,來自山東,以劉三公為開基始祖。

睢寧城東湯劉劉氏開基始祖劉三公,真名失傳,原籍山東青州,明朝後期,因避戰亂與兄弟3人一同南遷,獨劉三公一個落籍睢寧。劉三公生4子:劉文鬥、劉文升、劉文元、劉文魁。

城東湯劉劉氏在睢寧的堂號有“尚德堂”“藜照堂”、“青藜堂”、“尚未藜堂”等。族譜創修於清中期,1998年四修。第開基始祖劉三公的第9世至第44世,城東湯劉劉氏使用如下字派:“允守振清,恩慶光榮。邦靖德正,朝永昌明。樹義延培,庭良紹興。志遠宏偉,繼賢盛隆”。其中,“允守”二字又作“克毓”。

現在,該支劉氏已傳到開基始祖劉三公的第18代,人口約有3000多人。

睢寧城西劉樓劉壘:形成於明末,來自河南洛陽,以劉國朝為入睢開基始祖。

譜稱,劉樓劉氏開基始祖劉國朝,原籍河南洛陽西關,明朝末年自洛陽東遷入蘇,先遷下邳(今古邳鎮),後轉輾遷移,經高作再遷睢寧縣,落籍睢寧城西5裏定居,後族人世代居此,因稱當地為“劉家樓”或“劉樓”。

劉樓劉氏現已傳到開基始祖劉國朝的第19代,全族人口約1000余人,族人主要分佈在睢寧城西劉樓和響水縣馬飛雄莊兩地。該族堂號為“永思堂”,歷史上曾四次修譜,字輩譜自14世到29世共16字如下“敦本思敬,紹廷克光。榮培希守,世澤延長。”

江苏睢寧凌城劉姓:凌城劉氏形成於清朝中期,因族人居住在凌城街而得名,遷自泗州,以劉茂文為開基始祖。

據族譜記載,睢寧凌城劉氏開基始祖劉茂文,原籍泗州青田,清朝中期由泗州遷來睢寧,落籍睢寧凌城。凌城劉氏現已傳到開基始祖劉茂文的10多代,有人口1000余人,族人主要居住在凌城街南關。

凌城劉氏堂號為“屏山堂”,族譜創修於清道光年間,續修於1931年,自開基始祖第7代到22代,使用如下16字派語:“其業宜廣,維士則良。本仁祖義,喜爾壽昌。”

江苏睢寧王集林廟劉姓:屬於彭城劉氏大宗,形成於清中期,來自江蘇徐州銅山,以劉大公為開基始祖。

據族譜記載,本族開基始祖劉大公,本名失傳,原籍徐州銅山,清代中葉自銅山遷來睢寧,落籍睢寧王集林廟。

劉大公後裔現已傳到第5代,人口發展到2000多,族人主要分佈在睢寧王集林廟、梁聲、趙集、楊集和蘇塘柴湖等處。

本支劉氏堂號為“彭城堂”,1998年創修族譜,並訂立了從開基始祖第9代到第44代的32字派語:“金華開啟,福慶勳宣,忠慎崇祥,百世其昌,貴坤獻錦,新建久遠,學奎武揚,字元安長。”

江蘇吳縣洞庭劉姓

洞庭劉氏以洞庭訛得名。洞庭山,一名包山,即今江蘇省吳縣西南太湖中西洞庭山。

據江蘇省圖書館藏清乾隆二十二年劉世祺所編《洞庭劉氏族譜》記載,洞庭劉氏形成於南宋初,“世籍彭城,派延汴邑”,來自汴梁(今河南開封市),以劉昶(日+永)為開基始祖。

洞庭劉氏開基始祖劉昶,字仲明,號柏亭,原籍河南汴梁。靖康之難,金兵入侵,劉柏亭扈駕自汴梁南



遷。

劉伯亭生 3 子：劉金、劉石、劉絲。劉絲考中宣和年間(1119—1125 年)進士，官任僕射。靖康二年(1127 年)，劉絲奉父隨宋高宗南渡，遷居太湖之濱的洞庭東山岱心灣立業，後裔世代居此，形成洞庭劉氏。劉金、劉石則仍居汴梁。

劉絲娶夫人月氏，生 3 子：劉巨丞、劉巨相、劉巨卿。其中，二子劉巨相生子劉昂，劉昂遷居常州縣。劉巨卿生 2 子：劉吉、劉泰。劉吉生 2 子：劉穀、劉足。劉穀生 2 子：劉臺、劉各。劉臺生子劉承事，劉承事生子劉三九承事，劉三九承事生 3 子：劉十三員外、劉十四員外、劉十七員外。劉十四員外生的兒子叫劉四十一將仕。劉四十一將仕生 2 子：劉七四、劉七六。劉七四官任僉判，生 2 子：劉元子一、劉子三。劉元一生 5 子：劉貴一、劉貴三、劉貴四、劉貴五、劉貴七。劉貴一生子劉仁一，劉仁一生子劉謙一，劉謙一生子劉忠一秀。劉謙一的從兄弟劉敬一秀長子劉升，字伯昂，生子劉旭。劉旭生子劉瑤，劉瑤生子劉秉文，劉秉文生子劉祿。劉祿的兒子劉容，字汝思，號小樓，生子劉承烈。劉承烈生子劉士英，劉士英生子劉時偉，劉時偉生子劉昭德。劉昭德是清康熙時人，贈儒林郎，生子劉世祺。劉世祺，字鶴年，號榨齋，貢生，曾主持編修了洞庭劉氏第一部族譜。劉世祺生子劉緒本。劉緒本，字纘元，號載園，太學生，官任候選州同。劉緒生子劉宏 II (士+岑)，此為劉氏第 28 世。時到今日，洞庭劉氏大概已傳到第 40 代。

江蘇徐州銅山劉姓

據 1996 年劉繼平主修的《劉氏族譜》記載，本支劉氏主要分佈在徐州銅山縣利國，現有人口 1388 人。郡望為彭城郡，堂號“青藜堂”，分祠“熬嚴祠”。本族自第 5 代到第 24 代使用如下 20 字：“永保宗祖訓，勤忍剛正宏，傳家維孝友，為善本忠行。”

江蘇鹽城新興劉姓

據劉守華、劉其海提供的江蘇鹽城新興《劉氏族譜》(七修)記載，本支劉氏形成於元朝末年。開基始祖劉極，是漢高祖劉邦的第 51 世孫。劉極原籍江蘇沛縣，元朝末年因避兵亂，自沛縣遷江蘇鹽城龍岡，後又遷鹽城新興場。

該族人口主要分佈在江蘇省鹽城市城區新興、永豐以及建湖、射陽、阜寧等地，現有人口約 5000 人。郡望為彭城郡，堂號是“藜照堂”，分祠是“新興”。本族自開基始祖劉極的第 20 代開始，使用如下四言字派詩：“世守其德，義孝承先；人如達立，家必興賢；弘揚廉潔，榮耀超前；書海恒慧，昌盛萬年。”時至今日，劉氏最多的已傳到劉極的第 26 代。現將劉極至劉其海的傳遞世系抄錄如下：

1 劉極—肇基—承業—劉岫—光世—文舉—劉富—劉紀—劉玠—10 劉濡—應震—振所—銳生—愷成—道懷—劉芳—以純—殿元—學鴻—20 世貴—守定—22 其海。

江蘇響水六套劉氏

響水六套唐莊劉氏形成於清初，來自淮東馬羅鄉，以(第十六世祖)劉悅為來響水開基始祖，以劉毅為本支一世始祖，以劉邦祖父劉仁為族譜第一世始祖，以漢初太上皇劉叟為第二世祖。

據劉興華先生提供的清同治十二年(1872 年)江蘇響水縣六套鄉唐莊村《劉氏族譜》記載，本支響水劉氏是楚元王劉交的後裔。劉仁的第 31 代孫劉高廉，始隱居潤東諫壁。65 世孫劉無極，宋崇寧三年進士，官任兵部尚書、同平章事，封荊國公，因議事與秦檜不合，解組後隱居雩山。劉無極生 9 個兒子：長子劉敞，居雩山；次子劉政，居諫壁；三子劉敏，居大沙；四子劉效，居大缺；五子劉毅；六子劉枚，居劉巷；七子劉致，居潤城；八子劉啟，居丹陽；九子劉敵，居楊州。第 66 世劉毅，字玄一，開封祥符縣大夫，自潤東遷居開封馬店村，為響水劉氏本支一世始祖。劉毅的孫子翰林學士劉德夫、尚書左丞劉正夫，又因隨宋高宗南渡，自開封遷居雲陽濫泥泓。劉毅的第 16 世孫劉茗，又於公元 1551 年自濫泥泓遷居淮東馬羅鄉。再到清朝順治二年，劉毅的第 20 世孫劉悅，又自馬羅鄉十裏四團二甲遷居江蘇省響水縣六套鄉唐莊村開基立業。

到公元 1994 年，響水劉氏已傳到開基始祖劉悅的世孫 14 孫，也就是劉毅的第 33 代，楚元王劉交的第



96代。全族人口約1300人，族人主要分佈在江蘇省鹽城市北6個縣，其中又以浜海、響水最多。族人主要從事農業，代表人物有劉興標，全國人大代表、四川省人大常委；劉懷邦，劉仲三，任浜海縣縣長。

族譜所載傳遞世系：

遠古世系：1 劉仁—劉煊—劉交—劉夷—劉戊—劉記—劉旂—劉拂—劉吸—10 劉軒—劉衛—劉班—劉寬—劉寵—劉儒—劉諫—劉典—劉植—劉峻—20 劉抗—劉潢—相明—劉懿—劉謐—劉清—劉談—劉毅—石長—桓之—30 劉准—高廉—劉芳—劉儼—曾辦—若弼—弘基—劉勛—劉剛—志寧—40 行伶—劉嶠—劉彤—湛羽—安恒—乾曜—至忠—抱貞—劉晏—劉贊—50 劉霞—劉墀—允章—審琦—光義—禹爾—劉著—全照—劉蓋—堯年—60 劉煥—獻奇—劉燁—劉沆—劉擘—無極—66 劉毅。近代世紀：1 劉毅—嗣明—劉育（德夫）—顯祖—得方—劉旒—劉論—劉惠—士居—10 季和—劉泰—劉忠—劉銑—劉溥—劉宋—劉茗—劉橋—志聰—劉相—20 劉悅—君顯—子鴻—劉萬—文高—劉德—開有—劉殉—芹芳—孟待—30 懷連—興華—國良—33 建剛。

上述世系中，近代世系應基本可信，而遠古世系則屬杜撰。該遠古世系將31代劉准當作南北朝時的宋順帝，但劉順之前的世系卻與《宋書》所記不符。因此，響水劉氏開基始祖劉悅本人在順治六年寫的《本源考》中，也承認劉無極以上“世次之源流或詳或略，不無傳信傳疑之外”，只有劉毅之後的世系，才是“確可有據”。

廣東省劉姓

廣東劉姓，絕大部分屬於中山劉氏中的客家劉氏一派，是客家近代始祖劉開七的後裔。

廣東惠東新庵田心劉氏：開基始祖為劉開七第11世孫劉尚義，明朝末年，第10世祖劉日輝首先由興邑（即廣東興寧）水口鹽米沙遷到惠州麥地，後又不可抗拒的因素，而再遷歸善縣三多祝埔心約嶂下圍（即今廣東省惠東縣新庵鎮嶂下圍村）定居，劉日輝葬於新庵鎮，同時也建宗祠一座，2002年壬午歲重新拆建，祠聯：祠宇維新虎踞龍盤鐘地運，宗堂式煥蛟騰鳳起蔚人文。後裔分佈在惠州市麥地（原在麥地路旁邊有“劉氏宗祠”，後因築路被毀，具體情況未明）、惠東新庵鎮、惠陽淡水鎮、惠州小金口鎮及河南岸鎮等。

廣東紫金劉姓：形成於明朝，開基始祖劉烏子。該支劉氏在劉姓中屬於中山劉氏大宗中客家劉氏一派。開基始祖劉烏子，是客家劉氏顯祖劉開七的第6代孫。該支劉氏族主要聚居在廣東省紫金縣九樹村，堂號為“七業堂”。自劉開七到開基始祖劉烏子的傳遞世系如下。從始祖劉烏子開始，該支劉氏訂立以下字輩：“烏郎法璉應開紀象崇永朝開紀昌文字子傳兆志”。

廣東蕉嶺高坡劉姓：廣東蕉嶺高坡劉氏屬於客家劉氏大宗，以客家近代始祖劉開七的曾孫劉萬四郎為開基始祖。高坡劉氏始祖劉萬四郎是劉開七曾孫，劉廣傳的孫子，劉巨泉的兒子。這一支劉氏屬於客家劉氏14大房中的第二房。

廣東蕉嶺新埔金沙赤岌嶺劉姓：本族為客家劉氏開七派下裔孫，屬廣傳公之第六子巨浪公，後裔主要分居梅縣洋文、古田、丙村，五華天洋渡、雙頭、安流、潭下、大埔、豐順，東莞鳳崗黃洞，江西興國茶園崗，香港、澳門、臺灣，以及海外等地。

廣東梅縣城北古田塔子岌劉姓：廣州梅縣城北古田塔子岌劉氏，是客家劉氏開七派肇基大始祖開七公之有裔孫，開基祖巨嵩公（為開七公九世孫），於明朝末年由蕉嶺金沙鄉移居梅縣西廂堡洋文，又移古田塔子岌下開基。

廣東中山欖鎮劉氏劉帝綬支派：形成於宋末，以劉帝綬為開基始祖。據民國《香山縣誌》記載，本支劉姓始祖劉帝綬，原籍南雄珠璣巷，宋朝末年由珠璣巷遷居小欖。到民國時，該支劉氏已傳到劉帝綬的第22代，人口達500多。



廣東中山欖鎮劉氏劉岐容支派：形成於清代，以劉岐容為遷小欖始祖。據民國《香山縣誌》記載，本支劉氏始祖劉岐容，祖籍南京。大約大明代，有祖先官任武略將軍，屯兵香山，後因落籍隆都，安家於龍頭環鄉，再傳到第10代為劉岐容，又遷居小欖，分為四大房。到民國時期，該支劉氏家族已經傳到劉岐容的第10代，人口有100多人。

廣東中山欖鎮劉氏劉延祚支派：開基始祖劉延祚，由鶴山遷居小欖，二世分居黃圃鄉。到民國時期，該支劉氏已傳到劉延祚的第13代，人口已達200多人。

中山欖鎮劉氏劉裔存支派。開基始祖劉裔存，清中葉由廣東順德遷居中山小欖。到民國時期，已傳遞7代，人口數十。

廣東中山隆鎮劉氏：形成於宋代，來自南雄珠璣巷，以劉汝賢為遷中山開基始祖。劉汝賢是劉仲敏的兒子。劉仲敏是宋朝宣和年間進士，官任南雄刺史，僑寓珠璣巷。後避兵亂，遷至廣東。劉仲敏有3個兒子，劉汝賢居老二。南宋紹興末年，劉汝賢又遷居中山縣東鄉土瓜嶺。再傳六代後，開族山溪角，析居邑城東南龍聚環湧頭寮後龍眼樹湧坑口墟北臺葫蘆棚湖洲腳沙坪下龍塘庫湧新村等處。到民國時期，該族已傳到第27代，人口達1萬多人。

廣東中山隆鎮龍頭環劉姓：形成於明初，以劉㮇帝為遷中山開基始祖。據《香山縣誌續編》記載，劉㮇帝原籍南雄，明初洪武年間官任昭武將軍，隨軍入廣東，落籍欖都，仍隸屬軍籍，傳8代後分支石岐大墩、龍頭環等處。到民國時，該族人口已2000多。

廣東中山得龍神灣劉姓：開基始祖劉進，原籍廣東興寧。乾隆二年，劉進後裔有劉尚德，由興寧遷居香山神灣。到民國時期，神灣劉氏已傳6代，人口數十。

廣東中山上恭鎮潭井劉姓：開基始祖劉梅岡，原籍南雄珠璣巷，明代時由珠璣巷遷居廣東新會小澤鄉懷仁裏，後又遷居香山南界湧，支分三房。傳到劉松嶺時，又分居潭井。到民國時期，潭井劉氏已傳到第15代，人口近百人。

廣東中山下恭鎮上湧劉姓：形成於明朝，以劉文達為入中山開基始祖。上湧劉氏始祖劉文達，明正德十三年（1518年）由香山城北門外劉屋巷遷居上湧，到第5世祖劉道顯以後又分為3房。到民國時期，該支劉氏已傳到開基始祖劉文達的第13代，人口數十。

廣東中山黃旗大黃圃劉氏劉南安派：開基始祖劉南安，原籍廣東番禺，明朝洪武二十四年由亭岡始行於大黃圃。到第4代後又分為四大房。到民國時期，這支劉氏宗族已傳到始祖劉南安的18代，人口近500人。

廣東中山黃旗大黃圃劉氏劉萬榮支派：開基始祖劉萬榮，原居本縣小欖，清朝乾隆初自小欖遷居大黃圃鼓樓坊，生7個兒子。到民國時期，這支劉氏已傳到第21代，人口約100多。

廣東中山黃旗大黃圃三社坊劉姓：開基始祖劉純儒，原籍廣東南海，世居州後黃泥坑，明朝正德年間遷居大黃圃三社坊。傳到第7代後，支分兩房。到民國時，該支劉氏已傳到開基始祖劉純儒的第11代，人口約200多人。

廣東中山黃旗大黃圃劉氏劉宏深支派：開基始祖劉宏深，原籍廣東南海，明嘉靖年間由南海金利都黃岡堡遷來香山黃輔三祖坊立業。劉宏深生2子；長子劉慕波，次子劉章英。後裔分為兩房。到民國時期，該支劉氏宗族已傳到始祖劉宏深的第17代，人口達到700多人。

廣東順德樂從騰冲劉姓：廣東順德樂從騰冲（騰冲村、荷村、石灣劉族支孫），據說是南雄珠璣巷後裔。二十字輩號為：“泰和開昌懿，瑞康長世侯，仁厚培忠德，顯能佐國華，由十六世開始啟用。”

海南省劉姓

海南是中國南部海域中的一個美麗而富饒的島嶼，原隸屬於廣東省，上世80世代獨立建省，是中



國最年輕的省份之一。海南全省總人口 723.79 萬人。劉姓是該省的主要姓氏之一，廣泛分佈於全省 19 個市縣。海南劉姓主要來源於廣東省，其次是福建省，再次是湘贛兩省和大陸各地。在劉姓大宗族中，海南劉姓絕大部分屬於客家劉氏一支，也就是源出中山靖王劉勝、蜀主劉備、劉開七一派。此外，還有源出其他支系如福建五忠劉氏、北漢皇族沙陀劉氏，等等。劉姓渡海入瓊，最早是在元朝。今天的海南劉姓，大多數是明清時期相繼遷入的。20 世紀特別是海南建省時期，也有很多劉姓從內地遷入海南。

海南各地劉氏支派簡介如下：

劉順支派：形成於宋初，開基始祖劉順。劉順原籍廣州羊城（一說是福建莆田岸頭），五代末因避陳橋兵變，於北宋太祖（建隆）元年（公元 960 年）八月十六日駕舟渡瓊，入住文昌南邁大坡村，為現今可知最早入瓊的劉姓始祖。劉順是隱公的第五世孫。關於隱公，現存族譜幾乎眾口一詞地都說他說是屬於沙陀劉氏的北漢皇帝劉承佑，即北漢隱帝，因此稱為隱公，又稱劉隱避難居福建，派生第四孫劉鐘才，賜進士出身，官任奉新大夫。劉鐘才的兒子就是劉順，遷居海南萬寧縣萬城鎮前進街頭。次子劉禧，留居文昌後田，後裔又有遷往會文、定邑、樂會、崖州等縣。三子劉祥，留居文昌。居文昌後田，後又有遷居會同、加積、萬寧、北昌等地；另有一支住文昌東閣鎮文田南明山村頭苑鎮後港元村。由文昌後田遷後部坑，後因經商再遷海口府城，後裔有劉光祖、劉光宗、劉光前、劉光文兄弟，又分住澄邁、屯昌、定安、瓊山等縣。劉順的裔孫劉維超，是瓊海市長坡鎮下截山村劉氏的開基始祖。

海南劉三光支派：形成於宋代，始祖劉三光。是當年後漢隱帝劉承祐弟弟劉嚴的後裔，原籍福建，宋太祖元年八月十六日，隨族兄劉順一同自閩渡海入瓊，卜居海南文昌縣，為劉姓遷瓊開基始祖之一。劉三光初居文昌青龍大坡，後分遷馮坡、翁田昌紙加岸，以及瓊山縣、海口市。劉三光又有裔孫劉暉日，分住文昌馮坡鎮壓新會文山等村。又有裔孫劉宏南，明朝時由文昌昌紙加岸遷居定安縣頭道沖木頭將村橋頭。

海南劉三才支派：形成於宋初，始祖劉三才。劉三才是劉三光的弟弟，宋初與哥哥劉三光同時來到海南，為劉姓入瓊開基始祖之一。初居文昌縣青龍大坡，後分居定安縣白蒙、墨統田、黑介，瓊山縣會同等地。劉三才還有一個裔孫劉輝天，為文昌縣東路鎮排坡赤坎田文教子村等地劉氏分派始祖。

海南儋州劉姓：形成於宋代，源出福建，以劉延忻為開基始祖。劉延忻是後漢隱帝劉承祐的曾孫，居福建，原任奉直大夫、大郡伯、知州正堂，宋代來海南任儋州劉坡村，劉延忻喜歡海南，任滿後竟然樂不思歸，留在海南島，落籍於儋州劉坡村，後遷那細村，在這裏置產創業，成為劉姓的遷瓊開基始祖之一。長子劉俊，次子劉毅。後裔分居儋州市東成鄉寨腳老新村，臨高縣古柳南豐鎮番陳村、頭茶村、立丁村。劉延忻又有一個裔陳劉德，由臨高古柳適定安嘉顏村，為定安一支分派祖。

海南瓊山劉姓：形成於宋代，源出福建，以劉生為始祖。劉生是後漢隱帝劉承祐玄孫，宋代考取舉人，官任瓊州儒學教諭，由閩渡海來瓊，任滿後居海南，成為劉姓入瓊開在始祖之一。後裔主要鄰居在瓊山縣，後又分居文昌、定安、萬州、儒昌等地。

海南海口劉姓：形成於宋元之際，源出廣東順德，開基始祖劉德宣。劉德宣是漢朝皇族之後，祖上世系不詳，原籍廣東順德龍山，宋端宗景興元年（1276 年）任海口參將，渡海來瓊。後因海寇阻滯，未能歸籍，於是留居海南，落籍海口，成為海口劉姓遷瓊開基始祖。

海南定安劉姓：形成於宋末，始祖劉邦本。劉邦本為南朝劉宋的創建者劉裕的後裔，屬於劉姓中的彭城劉氏大宗。祖上世系不詳，原籍不詳，宋朝末年渡海入瓊，為入瓊開基始祖之一。後裔於明朝末年遷居定安縣城東門，後再遷石豆園村。

海南劉正高支派：劉正高是漢朝皇族後裔，祖上世系不詳，宋朝末年由福建渡海來瓊，居住在瓊州府城石榴園，為劉姓入瓊始祖之一。劉正高後裔在明朝末年從瓊州府城遷居瓊山文鬱；清朝晚年，又有族人再遷定安三榜坡、劉山、朝文等地。



海南臨高劉姓：形成於宋末，來源於福建，始祖劉進。劉進是福建人，劉的祖先不知道屬於劉氏族姓中的哪一大宗，只知道他的遠祖可以追溯到劉弼。劉進是劉弼的第 11 世孫。劉進在宋末由閩入瓊，落籍於臨高美占，為臨高劉氏入瓊開基始祖。他的後裔居住在臨高，後又有遷居到澄邁縣。

海南澄邁劉姓：形成於元朝，來自廣東，遠祖福建，以劉孔伯為開基始祖。劉孔伯是東漢皇室的後裔，在劉姓大家族中屬於長沙劉氏大宗的北遷分派。這一支的祖先世系，一直可上追到堯帝、劉邦、劉秀到漢獻帝劉協。劉孔伯在元朝時官任瓊州曾口縣（即今澄邁縣）知縣，由廣東來到海南。任職期滿後，劉孔伯留在海南，落籍澄邁秀水村，成為澄邁劉氏入瓊開基始祖之一。後裔又分遷海南各地：長子劉尚貞，後裔居澄邁縣上瓊、瑞溪、永發、文儒和定安、文昌等縣；二子劉尚記，後裔居澄邁縣的瑞溪、永發、文儒和文昌、海口、定安等縣；三子劉尚育，後裔居澄邁縣的上瓊、瑞溪、長安等處；四子劉尚明，後裔居澄邁加璉、上瓊、瑞溪、長安等處和文昌縣。

海南瓊海劉姓：形成於元朝末年，原籍福建，以劉發祥為開基始祖。劉發祥是客家劉氏開基始祖劉祥的後裔。世系中尊劉祥為福建始祖，則這支劉氏很可能源出客家劉氏。劉發祥又名劉義，元朝末年來海南做官，任滿後留居海南，成為劉姓入瓊開基始祖之一。劉發祥的後裔，主要居住在瓊海市，後又有分居定安縣、臨高、會同等處。如他的兒子劉正伯、劉正仲後裔居住在瓊海市長坡鎮北嶺、南嶺、長園村和煙塘鎮黃塘村；他的另一個兒子劉正一的後裔居住在瓊海市彬村山農場賀昌村；又有劉正五後裔遷居定安縣仙溝鎮壓、文昌縣等處。

海南萬寧劉姓：形成於元末，原籍福建，以劉聖殊、劉聖保兄弟為開基始祖。劉聖殊、劉聖保兄弟是劉承祐的後裔。元朝末年，劉聖殊、劉聖保的堂兄劉績官任雷瓊教諭，他們兄弟隨堂兄一同來到海南發展。後來劉績任滿回鄉，而劉聖殊、劉聖保兩兄弟卻愛瓊州山川秀麗，土壤肥沃，氣候溫和，雨量充沛，遂留瓊定居，成為劉姓入瓊開基始祖之一。劉氏兄弟當初居住在萬寧新澤，後裔又遷居定安縣、瓊海縣陽江等處。

海南瓊海劉延臣支派：形成於宋代，原籍不詳，始祖劉延臣。劉延臣為漢朝皇室後裔，祖先世系不詳，宋朝時遷海南，落籍瓊海市溫泉翰苑等地。

海南文昌劉延舉支派：形成於宋代，源籍不詳。開基始祖劉延興，宋朝時渡海來瓊，落籍文昌縣昌灑鎮昌茂村等地。

廣西自治州劉姓

廣西劉氏與廣東劉氏同宗共源，大都為客家劉氏開七公裔。主要分佈博白、陸川、北流、容縣、桂平、平南、賀州等處尤以博白居多、劉姓人口達 18 萬之多，為全縣第一大姓。

廣西昭平縣鳳凰鄉大同村水源劉姓：本族開基祖先為客家劉氏開七公之 18 世孫劉仲生。劉仲生子，19 世祖劉集誠於清道光二十年庚子歲（公元 1840 年），背著其母陳氏遺骨遷居到廣西昭平縣鳳凰鄉大同村水源沖安家立業，清文宗鹹豐元年辛亥歲（公元 1851 年）把其安葬在沙子沖水庫面，隨後回興邑攜弟集謀來。歷經 160 多年的繁子衍孫，已傳有 8 代近 400 子孫。輩名排列是：“17 書、18 仲、19 集、20 光、21 裕、22 保、23 增、24 兆、25 福、26 興、27 家、28 廣、29 漢、30 業、31 永、32 昌、33 明。”

廣西劉毅：我們那裏的劉氏堂號為“彭城”，相傳祖上由江西至湖南沅州麻陽居住，後遷移文本，但具體不詳。有開宗字派：“顯元大仕可，文昌禮義興，順崇應定朝，必配子榮光。”

廣西博白縣劉氏：福八公從福建汀州府武平縣平鄉珠市街瓦子巷遷出，到廣西博白縣新田鎮亭子村。後從廣西博白縣新田鎮亭子村遷到廣西博白縣大洞鎮三甲田村，繁衍本族。

賀州劉氏，賀州——多為開七公後裔。劉氏有一個最龐大的支系——客家劉氏。這個支系雖然不風載於任何中國正史，但卻人丁旺盛，人口占今日劉姓的十之三四；而且其移居海外的特別多，



是劉姓家族中最具有開拓精神的家族。客家劉氏近代始祖是劉開七，在劉姓中，人們親切的稱他為“開七公”，尊他為客家劉氏的近代大始祖，也公認他是客家劉氏由閩入粵的開基始祖。

廣西沙田鎮：是劉氏裔孫移居比較集中地方，有巨漣、巨河、巨浪、巨淵、巨江、巨訓、巨漢等房。巨漣、巨河房居多。

廣西灌陽劉氏的族源、繁衍和播遷：灌陽劉氏是由明清時期先後遷來灌陽的，分佈灌陽各地，主要有五支，分別是：時官營劉氏、永富和東陽面山劉氏、珠碧洞劉氏、順溪劉氏、源口劉氏。

四川劉姓

四川是一個移民大省。

元末明初，四川差不多換成了湖北人，與原來的北方移民大異其趣。直到明朝解體，四川不景氣，人口發展的最高峰才 310 萬，已大不如前，卻又迎來明末清初的大動亂，由此經歷了歷史上最悲慘的一段時期，310 萬人在不斷地殺戮中僅剩 9 萬人，繁華的成都成為虎豹之鄉，四川的省會不得不改移閬中。

那是一段黑暗而暴虐的時期，戰亂不休。鐵蹄踐踏蜀地的張獻忠，終在西充鳳凰山多寶寺前的太陽河畔灰飛煙滅，其部下只得倉皇出川，朝雲南、貴州方向散去，盤踞蓬州、儀隴、南部各地多年。其間與土匪響馬一乾人等糾集，隊伍日漸龐大，在後來幾年內又揮兵三次複踏蜀地，使得四川民死畜亡、滿目瘡痍。

還沒從土匪的魔掌下逃脫，又迎來了清軍入關，人們抵抗清兵的反應更激烈，大部分地區都活動著抗清人士。清兵開始時與他們玩著貓捉老鼠的遊戲，搞得野民俱驚，但川人的頑強終於激怒了急於平定的清王朝，明裏暗裏展開了慘不忍睹的大屠殺。順治六年（1649），清廷貼出告示“民賊相混，玉石難分，或屠全城，或屠男留女”，此劫使更多生靈慘遭塗炭，恰遇部分地區流行大頭瘟、馬眼睛、馬蹄瘟等瘟疫，到最後，人口百不餘十，“千錢鬥米，捐瘠鬻子，羊豕不遺，唯鶯飛草長，遊魂遍野”。

一個偉大的民族往往容易忽略一些重要的歷史細節，儘管不影響其煌煌發展，關於那場浩劫的真相，現在無人能道出其子曰，但是中華民族畢竟是一個偉大民族，它有迴旋餘地，有再生功能。清王朝隨之鼓勵入蜀定居，組織再生產。至於這滅蜀之罪，張獻忠成了最好的替罪羊，若有人細究，還可搭上可怕的瘟疫。於是大批湖廣居民或農或商或罪犯鼓勵進川，掀起了歷史上規模最大的一次移民潮，這就是四川歷史上著名的“湖廣填四川”大規模移民運動。

四川劉氏，除個別支系是明末清初張獻忠“剿四川”前東躲西藏留下的外，大部分是“湖廣填四川”大規模移民運動入川的。

據史料以及客屬族譜等記載證實：明末清初，天下大亂，明軍、清軍、農民義軍，在四川持續鏖戰。作為清軍在四川的頭號勁敵、張獻忠的大西軍，令清廷頭痛不已。為此，清軍的精銳部隊和臨時招募的地方武裝，被緊急調往四川，對那支擅長流動作戰的農民軍進行圍剿。四川的城市鄉村開始遭受鐵蹄的踐踏和戰火的摧殘。《荒書》記載，成都城遭受劫難後的情形是：“成都空，殘民無主，強者為盜，聚眾掠男女屠為脯。繼以大疫，人又死。是後虎出為害，渡水登樓，州縣皆虎，凡五六年乃定。”

為了充分調動移民的積極性，康熙十年（1652）規定：“無論本省外省文武各官，有能招民卅家入川安插成都各州縣者，量與紀錄一次；有招募六十家者，量與紀錄二次；或至一百家者，不論奉滿，即准升轉”。把移民的成績和地方官員的政績及升遷結合起來，切中了重振四川經濟的要害。

據清康熙廿四年（1686）人口統計，經歷戰亂、瘟疫、饑饉，四川省僅有人口九萬餘人。康熙皇帝正式頒佈了一份名為《康熙卅三年招民填川詔》的詔書，下令從湖南、湖北、廣東等地大舉向四川移民。

當然，類似這樣的詔書或行政指令在清初還有不少。這次遷徙是康熙皇帝為了爭取南方的民心，賜給每個男子八兩銀子、婦女兒童四兩銀子，鼓勵客家人遷入四川、廣西及臺灣。自廣東、江西、福建等



省的南方移民大量遷入四川。

入川的時間是在清康熙、雍正、乾隆三朝。也有小部分是清順治年間入川的，如：開七公巨洲房十世孫應奇公從豐順縣東油麻窟遷居富順縣玉鎮鄉大羅村，其子劉全順治十七年（1660）庚子九月初九日酉時生於富順縣玉鎮鄉大羅村。有個別支系，是明末僅剩 9 萬人中之一人，如大邑劉氏，劉覺宗，於明朝嘉靖年間（1521~1566），因戰亂落業於四川省名山縣雙河鄉紮營村劉壩，地名三扇礮。客家人動身時間稍晚，加之漫漫長途的艱辛跋涉，來到四川盆地以後，大量的良田沃土已被湖南、湖北、陝西、雲南、貴州等省的移民佔據，等待他們的只有丘陵山地和不利於耕作的粘土區。

入川路線，主要通過兩條路徑：一是大部分從移出地出發，經湖廣沿長江從川東入川；二是少部分從廣東、湖南邊境取道貴州入川。客家人進入四川停留多年後繼續遷徙。從川東入川的由川東北上到廣安、儀隴、巴中西進到瀘縣、富川、隆昌、威遠等川南地區，有的就留在了川南，而有的繼續西進到成都平原。從貴州入川的由川南到沱江中下游。經過這番遷移，客家人在四川散播開來，形成了如今的居住情況。

四川客家劉氏，屬於中山劉氏大宗，出自中山靖王劉勝和三國蜀主劉備次子永公之後，是劉祥公、開七公、廣傳公一宗。這支劉氏是構成世界劉氏主體的一大支派，是世界劉氏最重要、最龐大的宗族。廣傳公。妣馬氏、楊氏，生十四大房：巨源、巨淥、巨洲、巨淵、巨海、巨浪、巨波、巨漣、巨江、巨淮、巨河、房巨漢、巨浩、巨深。四川劉氏，十有八九是客家劉氏廣傳公後裔。

※成都市新都區黃土劉姓：氏系：1 開七一廣傳—巨漣—君智—法先—文聰—勝祖—浙公—侖公—以禎—10 有才—鳳公—敬皋—積海—夢祥—茂成—西珍（入川始祖，譜為十二世，以文聰公為一世祖公）—升俊—魁龍—20 玉蘭—紹中—志融—思典—朝茂—25 峰廷，字派：一皋海夢成，西俊龍玉中；志典朝廷選，嘉元大漢昌；儒聲文學正，翰士獻家光。續增字輩為：國強民富順，官久安理清。繼華培憲章，永躍煥維新。炳字崇賢良，同隆善天祥。禧慶文孝遠，廣銘壽錦春。

※木蘭鎮天宮劉氏世系：與系與黃土劉屬同支：10 世以禎公→有和→四端→章秀→俊魁。入川字派：千端秀俊永忠良，桂茂槐興百世昌。道德純源為上達，祖宗培育有真祥。

※木蘭鎮紅石劉氏世系與黃土屬同支：文聰—勝祖—清公—恕公—10 冕公—得璣—成江—本就—銳公—光綸公—淇公—以資—廷秀—達章—作富→榮廣。入川字派：廷達作榮山國正，德志光昌世澤長。

※新都區斑竹園三河村（肖家碾）劉氏世系與黃土劉氏屬同支：有才—鳳公—懷皋—善教—毓初—嘉謨—其逸—中和—士傑—20 安泰—子建—必超。字派：其中士安子，必作國家才。

※新都區清流鎮界牌村劉氏世系與黃土劉氏屬同支：有才—鳳公—懷皋（劉獻）—善教—毓初—嘉謨—其連。

※新都區新民鎮高祖廟劉氏世系與黃土劉氏屬同支：有才—鳳公—懷皋（劉獻）—善教—毓初—嘉謨—其連。字派：廣巨族法振勝浙，侖以有一皋善毓，嘉其中士思玉基。

※新都區石板灘劉姓：開七一廣傳—巨漣—君玆—法清—文忠—發禧—伯玉—志鐸—法邦—恕公—習湯—士遵—學典—15 而高勇昌（智昌、廉昌、勇昌、藝昌）字派：昌尚樹元廷，春華奕世亨。

※新都區木蘭鎮天宮村劉姓：開七一廣傳—巨漣—君玆—法清—文福—矩公—日星—元安—有錦—灝公—慎猷—履巽—瞻先—伯良—振倫。字派：先伯振奕榮，長髮明星遠。

※成都市青白江區劉姓：開七一廣傳—巨漣—伯十二郎—廷海—琇宗—成崇—津公—文琇—必華—漢波—萃莪—時科—及錫（入川始祖）—大莊—裕元—漢宣—維坤—其賢—恒昌—心田。字派：國瑞其冀立如。

※成都新都區木蘭鎮十裏，農和村，清白江龍和鎮劉氏：開七一廣傳—巨漣—九十九郎—雷絲（四川譜為鎮元）—仕臣—福慶—達公—達仁—法明—大郎—林公—二郎—啟堯—先作—國運。字派：啟先國維宗子揚，興發富貴道德昌；忠厚傳家明禮義，和平繼世振綱常。



※成都市龍泉驛區劉氏與第十支同支：福慶—嘗公—道才—法振—國光—日煥—九如—子進。（入川如祖）字派：有文維象中，德泰景元宗；祥發光奇瑞，榮華永昌隆。

※成都新都區木蘭鎮宮王村、紅石村、天宮村、農和村，劉氏世系：開七—廣傳—巨源—乾正—滿海—千—一—萬二—念二—文富—世明—梁杞—君楚—榮宗—志捷—聯振—錫梁—杞柏—超琮—應祥—賢基—定明—榮綱。字派：基定綱模煥，聲靈道學彰。象賢繩祖武，恢緒映前光。

※成都新都區木蘭鎮宮王、紅石、共和劉世系與十二同支：開七—廣傳—文富—世春—良統—敬臺—入漢—志高—聯輝—錫俠—嘉賓—永龍。字派：錫嘉永卓昌，道德應發祥。文武雙全運，富貴萬載揚。

※成都龍泉驛區西河鎮衛星村劉氏：開七—廣傳—巨源—俊三郎—世明—泓公—瀚公—子瓊—漢升—潛公—學解—旭日—國朝—俊文—純英生七子，入川字派：俊純煥光一，先聲啟世優；懷仁忠義樸，甫翼積恒修。

※成都、新都、木蘭鎮永寧村、江西村、紅石村劉氏世系：開七—廣傳—巨源—俊三郎—世明—泓公—瀚公—子瓊—漢升—潛公—學解—旭日—國朝—俊偉—純芳—煥道。字派：俊純煥光一，先聲啟世猷（優）；懷仁忠義樸，甫翼積恒修。

※成都，龍潭威靈、叢樹等村劉氏世系：開七—廣傳—巨源—俊三郎—世清—法田—廣淵—銓—法湧—吉—朝用—複禮—萬琚—仁廉—如珩，字乃陸。字派：如君成宗金，仁廷光大榮；龍章昭世澤，象學永家聲。

※大邑劉氏世系：開七—廣傳—巨源—明遠—天賦—仲華—覺宗，字仲覺—文先—禎公—志全—仲華—萬揖—大韶—思公—應良—朝懷—芳伯—漢瑞—智公—仕識—宗賢—公贊—文輝。

※成都新都區木蘭鎮木蘭、紅石與泰興鎮劉氏世系：開七—廣傳—巨源—致忠—澄和—奇貴—崇禮—本和—遜公—登榜—尚達—元朋—文才—章複—先廷。字派：致重澄奇崇，本遜登尚元。文章先成德，富貴與天長。

※成都市新都農和村劉氏世系：1 開七—廣傳—巨源—城湧—法開—法穆—法海—椿公—應貴—魁公—國禎—複慶—魁斌—元亮—宜漢—學基。字派：漢學家聲遠，中和萬世全。文成光天子，守德紹先賢

※成都華陽縣東門外 25 裏大草坪黃家灣劉氏與 19 同支：開七—廣傳—巨源—城湧—法開—法穆—法海—椿公—應貴—魁公—國禎—複慶—魁斌—元俊。字派：漢學家聲遠，中和萬世全。文成光天子，守德紹先賢。

※成都華容縣北關西江河（今石板灘五一村九組）劉氏世系：開七—廣傳—巨源—六十六郎—法傳（傳治字喬英）—寧公—正公—玉鸞—伯興—邦公，字嵩綱—懋政—道公（耀雲）—廷福—可玉—子封—魁彬。字派：玉子魁正維綱常，德業洪開奕世昌；華國榮宗毓代秀，先漢傑顯煥文章。

※成都龍泉驛區西河鎮劉氏世系：開七—廣傳—巨源—登科—存化—宗江—貴七郎，諱仁學，字特達，號步雲，一德琳—景一郎—翰六郎—衡三郎—志三郎—麟公—複源公—再發—懷泰—瑞生。字派：仁德景清忠，萬麟複再懷，本立士發成，昌盛興隆貴，大學承先統，禮義登朝位，安國定天時，瑞雲彩鳳麒，漢室家聲遠。

※新都區石板灘鎮園林村劉氏世系：文受公—法行—瑄三郎—隱一郎—法勝—倪公—族公—顯公—灝公—順公—銘鼎（四子）—益祖—運先—忠元生四子：文銓、文欽、文錦、文鐸。字派：文章傳世業，道德起家珍。先志宜光振，汝才百發興。此支只知是廣傳公後裔，不知所屬哪一房。

※成都新都區木蘭鎮共和村、泰興鎮議團村劉姓。字派：永榮華富進文昌，德化功高紹朝堂；深培顯達清修府，名成利載振家邦。此支只知是廣傳後，不知哪一房。

※新都區泰興鎮高筒村劉氏世系：開七—廣傳—巨源（寧化縣石壁村）—鳳林—紹宗—三六郎—四七郎—萬億公—千一郎—行甫（念九郎）—念六郎—仁珍—宗興（百三郎）—千七郎—萬七郎—孟七郎—



念二郎—仲九郎—永祿—世珩，生八子：文宣—宗魁—漢寶—源洸—益溫—秉孚。派行：永世文宗起，漢源益秉標；新樹建天國，祥光繼盛朝；順傳世永，慶恩裕明昭。

※**新都區木蘭鎮農和村、紅石村、十裏村劉氏世系**：劉邦長子肥公後，邦公—劉肥—巨容—劉汾（14子）—漢廣—慶三—明四—文貴—宗五—德榮—敏昭—尚友—學書—源—天民—勝宦—宗仁—文堯—洪明—應榜—上達。字派：文明應達兆懋，祖秉德道克厚。良賢朝廷定重，傳為宗典俊秀。家聲世遠大振，基成永泰益富。

※**成都市新都區安家灣劉氏**，原系閩建陽縣麻沙、馬鋪和崇安縣五夫。世系始祖劉珙—秉彝—再進—允遠—汝霖—顯然—仁安—添鳳—原道—祖富—吉邦—惟銘—子迪—志旺—成馨—才福—永暘—1立垣—文鏢—邦璠—正乾。安派：仕添原祖吉，惟子志成才；永立文邦正，綱紀守榮華。

※**成都市新都區新民鎮劉氏世系**：開七—廣傳—巨漣—君琳—壽山—仲仁—法璨—孟海—法完—永清—友松—承宇—際明—冲海—憲先—汝華—耀宗。字派：汝宗傳文，奕世其昌；顯雲天錫，永定漢邦；志德鴻開，嘉國有光。

※**成都市新都區泰興鎮劉氏世系**：開七—廣傳—巨漣—君粵—法清—文福—矩公—日星—元安—有錦—灝公—慎猷—履巽—瞻先—伯良—振倫。字派：先伯振榮榮，長髮明星遠；仁義禮智信，泰友定剛常。

※**成都市新都區新民鎮高祖廟劉氏世系**：開七—廣傳—巨漣—君智—法先—文聰—勝祖—浙公—侖公—以禎—有才—鳳公—懷舉—善教—毓彥—嘉謀—1其珙。

目前，從收到的劉氏族譜來看，其他支系有7支。

一支系**開七公四叔父鳳公後裔**，69世祖添智公約康熙五十五年（1716）與兄添禮攜母入川宜賓義中（現邱場）鄉定居。上川族譜字輩排列：國正添心順，朝清世代榮；祖繼承先德，永遠顯達庭（代烈公改為：四海樂龍庭）。

一支系**漢高祖劉邦長庶肥公後裔**，傳至漢高祖劉邦42世孫劉巨容，系唐末著名將領，世家滁州琅，登唐宣宗大中八年（854）甲戌武科進士，乾符五年拜銀光祿大夫，卒於唐昭宗元年（889）己酉，葬崑山之首，娶程氏，生三子。43世長房劉汾，字伯臨，生於唐武宗會昌四年（848）八月十五日登進士，初任兵部員外，累官至銀青光祿大夫，滅黃巢有功，奉詔駐信饒二州（今江西上饒，波陽），卒葬江西弋陽旗鼓嶺，娶九妻，生十四子。44世二房漢廣，生於唐僖宗中和元年（881）辛醜歲，遷彭澤竹垣板，生二子：義員、義方。其湖北麻城初世祖是劉邦公第57世孫慶三公，生三子：魁一、魁四、明四。明朝初年，由江西南昌縣梓溪大成族遷居湖北麻城梓樹阪（現麻城市宋埠鎮鐵門鄉大店村）。傳至66世洪明公，於康熙33年（1694）甲戌歲從湖北麻城上川入四川成都紅布街，生意不順，後遷新都區木蘭鎮農和村劉家老房定居，為四川始祖。主要分佈於新都區木蘭鎮農和村、紅石村、十裏村等地。

樂至縣雙河場鄉劉氏，與新都區木蘭鎮農和劉氏屬同支，系劉邦公長子肥公後裔，至63世勝宦分支。清雍正二年（1724），世文公攜妻吳氏，背上金骸（父母親遺骨），帶著劉家20字輩：“永子太世昌，榮華耀吉祥，一德思正義，孝心啟廉芳”，離開湖北黃州府麻城縣孝感鄉，隨“湖廣填四川”的人口移民長途跋涉入蜀，落戶到樂至縣欽民鄉（今雙河場鄉），圈地插占高家溝（屬現今地名）等地周圍墾荒種地。入川六世人口開始發達興旺，或農耕或學藝或辦學堂等，家業逐年壯大，在這以後的幾世祖科考進入仕途，已成為當地名門望族。200年來，現有人口已達三百多，後居於四川的樂至縣、安嶽縣、成都市、攀枝花市、犍為縣及重慶市等地。

一支系**京兆劉姓**，為中山靖王劉勝後裔，從中山靖王劉勝（總78世）開始，傳至誼（石溪族譜為信，興寧譜載，87世祖公祁邑侯劉舒，字啟泰，妣李氏，生四子：誼、誼、讀、講），傳至17世劉衍（總94世，與劉備祖公同代）為京兆世系一世祖，世居京兆武功（今陝西）。公元800年左右，40世劉翱（劉翔，劉翽）三兄弟遷福建，為建州世系一世祖。東西三望族，世居福建建陽縣麻沙、馬鋪和崇安縣五夫。南



宋時徙豫章泰和縣，後以樞密院領檄來知潭州刺史，厥子秉彝公授教於邵西屯兵坪樂其風土，故後之孫繁衍湘南一族，而支分十五戶。麒麟戶、泰戶、才戶、定戶、奇戶、辛戶、富戶、晚戶、長戶、惠戶、茂戶、亥戶、敬戶、受戶、八戶。十五戶皆散處湘潭，唯富戶、晚戶乃共居桐木橋（現湖南省邵陽市隆回縣桐木橋鎮）。生齒日繁，而富戶人丁亦眾，本支祖正達公舍舊圖新，與其弟正順公率四人自楚來川重振家聲，落業於新邑（今成都市新都區）北鄉甘裏地名安家灣。其後裔分佈於彭州、新都等地。

✓一支系是劉祥後裔，為禦龍堂文斌房吉祥系承信支再興派南卿脈支派，其世系：1 劉祥公—天錫—沐公—龍圖—錡公—世公（字器）—安公—景隆公—先英—10 玉元—文斌—12 吉祥。分佈較廣，蓬安、廣安、隆昌、榮昌、宜賓江安迎安鎮和廣福鄉張家灣、宜賓縣王場鄉、資中資陽市安嶽縣周禮鎮、古蔺青龍嘴、金堂縣竹篙鎮、瀘州市大山坪、內江涼水井等地。

一支系漢武帝劉徹之劉知幾後裔。元末明初，自興國遷川東渝北的劉姓分支，當出泰和始祖劉立禮。白鹿中鄉劉姓嘉慶十年譜載，有多人遷於川北各地。確記有遷川時間地點的，計有：十八世劉逢開，劉紹通之子，遷四川南江縣柳樹壩。十八世劉逢興，字有臣，遷四川平江縣。十九世劉宗進、劉宗瑤，遷四川西充南浦。十九世劉宗讓，遷四川南江縣上蒲家坪，廣元縣坪河壩兩處落業。十九世劉宗孝，字子林，遷四川渠縣清溪場，落業白鶴寺坎下。生二子，定堯失傳。定榜生六子。並有劉宗華子劉定元字殿颺，同遷渠縣，落業於子林業內。十九世劉宗智、劉宗祿兄弟，劉逢富子。遷四川儀隆縣潘家溝，卒葬煙墩山。十九世劉宗平，劉逢喜三子，遷四川寶寧府閬中縣，落業三教堂。另記有數十人遷川，居地不詳。吉安富田分支劉立禮 26 世孫有劉堯支，於大明嘉靖間，自泰和上模遷蜀之彭水。居有年，聞富順有鹽利，遂遷蜀之富順。曾孫劉應龍，值崇禎之亂，避難漢南峰路裏。清康熙辛亥，攜孫劉文道等，遷於四川省廣元市旺蒼縣農建鄉劉家河。

一支系長沙王劉發後裔，上川始祖上性公。上性公從江西省龍南縣入川，於鄰水縣梁板鄉高石嘴插占為業，為高石嘴劉氏入川開基一世祖。分佈於全縣各地。

一支遂寧劉氏，系楚元王劉交四子劉富後裔，屬江西安成筮橋劉氏分支，劉交傳 18 世劉遐為開基初祖。劉遐在西晉末年出任安成太守，因定居於安成北鄉筮橋（今江西省安福縣山莊鄉筮橋村劉家港）。遐祖宋時籍江西吉安府泰和縣，曆 27 代，現祖，宋熙寧五年（1072）歲壬子，遷湖廣新化縣，曆 18 代，光英祖於清康熙四十三年（1704）甲申歲，率祖入川，居遂寧東、北兩路，系本支入蜀開基之祖。後有清公房光沛公，於雍正六年（1728）戊申歲入川，居遂寧之西路韋家溝，世官公於雍正十三年（1735）乙卯歲入川，居蓬邑之戴盈。開七公廿五世孫 峰廷 撰記

劉峰廷：成都市新都區木蘭鎮政府（街道辦事處）調研員、中華劉氏統宗世譜編撰委員會·恒公大系副主編、中國漢高祖劉邦漢後文史研究會副會長、中國劉氏宗親敬愛始祖歷代史記研論會副會長、中華劉氏荊楚譜牒文化研究中心常務主任、廣東劉氏廣傳公史冊副主編、四川劉氏宗親聯誼會常務理事、《四川劉氏通志》編修委員會主任，本通鑒副主編，《華夏劉氏族譜網》網站站長

四川/重慶劉氏

四川劉氏歷史悠久，當年中山劉氏的最著名支派三國蜀漢劉氏，就是在四川地區建立起蜀漢王朝。但在漢魏以後、近代以前這段歷史時期內，就宗族興旺和人才發展來看，四川劉氏相對弱於他省。近代以後，四川劉氏整體崛起，大盛於世。孕育了劉伯承、劉湘、劉文輝、劉伯堅等大批叱吒風雲的名人。今日的四川劉氏，土著較少，大部分是在明清時期的湖廣填四川移民運動中從湖南、湖北、廣東等省遷來的。

四川富平劉姓：四川富平劉氏形成於清代，來自福建，以劉琳為開基始祖。本支劉氏開基始祖劉琳，原籍福建武平、清初由武平遷四川富順縣，是福建五忠八賢劉氏派子孫。富平劉氏到近代，因產生了一



位偉大的民主革命家劉光第而聞名中外。劉光第，號裴村，是富平劉氏開基始祖劉琳的五世孫。

四川平昌劉姓：平昌劉氏形成於清朝，原籍江西省灌州郡青華山，在湖廣填四川的移民運動中於清朝乾隆年間遷來四川。始祖經商為業，輾轉求生，後來定居在大巴山南麓的巴州趙家園（今四川平昌縣境內）。平昌劉氏因出了一位紅色將軍劉伯堅。劉伯堅（1895—1935年），原名劉永福，後改名劉永錕，又名劉鑄，學名劉伯堅。曾任中國工農紅軍第五軍政治部主任。1934年中央紅軍主力長征後，他留在贛南堅持對國民黨的鬥爭，並任江西軍區政治部主任。1935年在與國民黨作戰中負傷被捕，同年英勇就義，享年41歲。江西太餘縣金蓮山現有劉伯堅烈士陵墓。劉伯堅夫人王叔振，也是一位名列《中共黨史人物傳》的優秀人物。

四川墊江劉姓：四川墊江劉氏是江西水部劉氏的分支，該支劉氏形成於清朝，遷自湖南，以劉承才為本族入川開基始祖，以江西水部劉氏始祖劉德言為族譜第一世祖。墊江劉氏屬於劉姓中的長沙劉氏大宗南派，是安成思侯劉蒼的後裔。源出廣平，始祖劉德言在五代時始遷江西安成（今江西安福），他的第二十八世孫劉承才兄弟3人因家境貧苦，生計困難，於清朝乾隆十年（1745年）一同入川經商。後來，劉氏兄弟一人遷居四川江津落戶，一人返回湖南上湘托上呂家塘，而劉承才則落籍墊江縣界尺場白岩寨洪家嶺杠坎下鳳凰嘴右側彈花匠灣。劉承才去世後葬在洪家嶺杠山。墊江界尺劉氏自開基始祖劉承才入川以後，族人以農業與經商為主，家族興旺發達，早在清代就是當地有名的富家財閥。該族現已發展到劉承才的第12代。墊江劉氏族人主要分佈在墊江縣界尺、沈家場、嚴家鎮等地，也有部分族人遷居四川各縣和貴州、內蒙、新疆等外省。墊江界尺劉氏以彭城堂為堂號，一直沿用上湘劉氏的字派。從劉德言第十九世“宗”字派開始，使用如下20字的五言派詩：“宗志洪思楚，大顯文養承。士伯癢開遠，永世萬代興。”乾隆元年七修族譜時，又訂立28字七言派詩一首如下：“慶衍華簪遺澤長，弘蒸燕翼仰名揚。箕裘丕振家聲盛，奕載雲初姓字香”。

四川榮昌縣羅漢橋劉姓（客家劉姓）：榮昌劉氏屬於中山劉氏大宗，形成於清朝，遷自廣東，是中山劉氏大宗中的客家劉氏分支，以劉有慶為開基始祖。榮昌劉氏。劉有慶（1668—1744年），原籍廣東長樂縣潭溪，清康熙五十七年（1718年），在湖廣填四川的移民浪潮中從廣東遷入四川，落籍四川榮昌縣羅漢橋。劉有慶去世後葬於榮昌古橋裏梁橋樑。他的後代世代居住於此，形成榮昌羅漢橋劉姓。榮昌劉氏堂號為敦睦堂，該支劉氏使用如下40字的四言派詩：“有俊賢士，昌邦定圖。佐君作相，獻道陳策。無肇熙康，功崇績述。芳騰奕世，天啟明德。紹建宏化，永承福澤。”

四川省寧南縣西瑤鄉劉家灣劉姓：劉家灣劉氏屬開七公之後。1800年以前居於雲南省曲靖市柳樹桃灣劉家水井，1800年，遷至四川省劍南道寧遠府會理州劉家灣居住（現四川省涼山州寧南縣西瑤鄉大水溝村），自劉興國開始本族已經傳下9代，字輩為“興正發有國，順應福得貴”。其中，“興正發有國”是從曲靖帶來的。

重慶市雲陽縣劉姓：本族先祖原籍湖北荊州府江陵縣、公安縣一帶，在清朝康熙、雍正年間從荊州府遷往川東（現重慶雲陽縣）定居，形成雲陽劉氏。本族的派名有：“天朝永治安”。

雲南劉姓

雲貴地區，地處中國的西南邊境，是劉姓以達較晚的國內地區。這些地區的劉姓，大部分是明清時期從內地各省調去地邊的軍戶後裔，當然也有小部分是因做屢戰屢勝、經商、避難而從內地遷居去的。還有一部分雲貴地區劉姓，則是由當地少數民族漢化後形成的少數民族劉姓。雲南騰沖、鎮康、龍陵、潞西、梁河、盈江、隴川等7個地區以及緬甸的劉姓342支家族，已明確原籍的有292個。其中，原籍南京的92支，原籍江西的113支，原籍四川的36支，原籍湖南的24支，原籍湖北的2支，原籍貴州的4支，原籍山東、福建、北京的各1支，原籍雲南本省劍川、建水、鶴慶、大理的5支。這些劉姓宗族，



主要是明朝時期從內地遷來的。

陝西劉姓

陝西省安康市恒口鎮劉家灣劉氏：先祖原籍湖北省麻城、孝感一帶，清朝康熙六年（即公元 1668 年）遷往陝西省安康市恒口鎮河南鄉東風村（劉家灣）定居立業，已經有三百多載，繁子衍孫。本族珍藏之老族譜是由永俊公、永璽公兄弟於公元 1668 年從湖北省孝感市帶來，內有十六字輩名為：永繼世友，懷後一單，祥雲瑞日，啟志承先。公元 1945 年由九世孫劉日章徵集族人意願，修續派語輩名為：光前裕後，繁衍萬千，榮宗耀祖，續代相傳。公元 1997 年再續為：樹德立業，舉才選賢，恩澤久存，文明昌遠。

浙江劉姓

浙江惇典堂劉姓：該族以唐末節度使劉巨容為第一世開基始祖。第五世劉誨遷婺源清塘；第六世劉與為敬興派始祖；十四世劉昌為株樹下派祖；太二為樓下派祖；劉八二為上門派祖；劉八四為後山派祖；劉震六為中門派祖；第十五世劉新為門亭裏派祖；劉齊為大坦上派祖；第十六世劉志為劉源派始遷祖；劉延為美好姜沖派始遷祖。

浙江上虞劉姓：浙江上虞劉氏以唐朝金紫光祿大夫劉？為開基始祖。

浙江鄞縣懸慈劉姓：形成於南宋，以劉大為遷鄞開基始祖，以劉邦為族譜遠古始祖。懸慈劉氏出自西漢皇族，是漢元帝劉奭的後裔。譜稱本支劉氏出自元帝劉奭之子定陶王劉宋（又名劉箕）。大約在南宋時遷居懸慈開基立業，成為懸慈劉氏始祖。到 1932 年劉氏第四次修族譜時，懸慈劉氏已傳到開基始祖劉大的第 24 代。

浙江紹興水澄劉姓：屬於長沙劉氏大宗，是長沙定王劉發後裔，元朝大德年間由維揚適紹興水澄巷。後來，族人又有從水澄遷往杭州市和貴州省等處。

浙江常山漁溪劉姓：屬於彭城劉氏楚元王劉交大宗。開基始祖劉嗣恭，是南朝宋南越忠獻王劉金長的第十九世孫。元朝末年由西安遷來常山。第二十九世劉誘，又遷居東淤。

浙江衢縣南縣十二莊四都劉姓：始祖劉日瑄，江西人，元末任杭州府學教授，避亂遷衢縣。

浙江衢縣南鄉十二莊下劉劉姓：始祖劉日暄，江西鉛山人，亦任杭州府學教授，元末避亂居此。又南鄉十八莊曲溪劉氏，亦稱始祖劉日瑄，但作仁和貢生，明洪武中任衢縣教授，上居南關外金家塢，疑為同一人。

龍遊劉氏，遷自四川；

海鹽劉氏，遷自汴梁；

宜平劉氏，遷自江西；

衢縣劉氏，遷自洛陽；

海教育界劉氏，遷自真定；

象山劉氏，遷自河南。

安徽劉姓

安徽鳳陽大劉莊劉氏：據 1988 年安徽《鳳陽劉氏族譜》記載，安徽鳳陽劉氏屬於彭城劉氏楚元王劉交一派。這支派的遠祖是劉向的兒子，劉歆的兄弟，但名字是什麼、排行屬幾，現都已不可知。劉氏是什麼時候從彭城遷到安徽鳳陽來的，早期傳遞世系，現在也不知道了。現在可知的鳳陽劉氏歷史，是從元末明初開始的。據說明朝開國皇帝朱元璋發跡之前，家境非常貧苦，他母親死後，竟然無地可以安下。當時與朱家相鄰的劉氏祖先劉繼祖見朱家可憐，就讓朱元璋將母親葬在劉家的土地上。後來朱元璋做了皇帝，就把劉家之地全部徵收以作他母親的皇陵，而將劉氏全部遷到他鄉。劉氏族人分遷到各地，形成許多支派。其中有一個名叫劉恭的祖先，攜家室遷居到鳳陽東南約 60 華里大劉莊居住，後裔世代居住於此，形成鳳陽大劉莊劉氏。為了不忘故鄉，



這支劉氏家族在族譜上都標是“由皇陵遷”或“明陵遷引”。據說，明代時，朱元璋為了報答劉氏族人的讓地之恩，下命凡由“明陵”遷出的劉氏家族，所耕之地都可免交國稅。鳳陽劉樓劉氏開基始祖劉恭。到今天，鳳陽劉氏已傳到開基始祖劉恭的第24代“興”字輩。

安徽潛山劉姓：安徽潛山劉氏形成於元朝末年，來自江西彭澤，以劉壽二為潛山開基始祖。該支劉氏是唐朝著名將領劉巨容的後裔。劉巨容4世孫劉義員，初任將仕郎，官到節主禦前兵馬使。後因受奸臣田令孜的迫害被貶職，遷居彭澤竹垣阪，為彭澤竹垣板劉氏開基始祖。劉義員孫劉茂禹自彭澤竹垣阪遷居鼓樓山，為鼓樓劉氏開基始祖。劉茂禹的後裔族人500多口聚族而居，族人團結如親兄弟，當地人們稱之為“五百口劉氏”，朝廷也旌表為義門。劉茂禹的孫子劉洞又由鼓樓山遷尚潦洪內水西莊，成為彭澤水西莊劉氏開基始祖。劉洞10世孫劉壽二時，正當元朝末年，江西彭澤一帶因徐壽輝起事而戰亂不堪，劉壽二於是率領家人由江從河而上，避亂於太湖白沙。一日，當劉壽二遊覽潛山時，在潛陽沙村發現一塊刻有“天下太平”四字的麻石。劉壽二認為這是天意，於是放棄太湖白沙而遷居潛陽沙村。後裔非常興旺，形成安徽潛山劉氏6大房。

福建劉姓

福建省姓氏源流研究會劉氏委員會2003年年底普查，全省劉姓有140萬人。福州市（包括八縣）19.7萬人。其中閩清縣2.79萬、長萬2.52萬、倉山1.64萬、鼓樓1.6萬、連江1.73萬、福清1.61萬、閩侯1.48萬、臺江1.19萬、平潭0.87萬、永泰0.58萬、晉安0.81萬、馬尾0.33萬、羅源0.10萬。如今福州市（包括八縣）共有大大小小劉氏祠堂近200座，只要劉姓多的村莊一定可見劉氏祠堂。

福建鳳崗劉姓：據福建省姓氏源流研究會劉氏委員會名譽主任劉傳健介紹，鳳崗劉氏的入閩始祖是劉存，其攜三子三侄入閩，卜居鳳崗。“鳳崗”為現在的福州倉山建新鎮劉宅村。據史料記載，唐朝時期閩王王審知執政時，實行保境安民政策，政通人和，不但重文興教，而且減輕賦役，專致發展生產，一派繁榮景象。當時，河南光州固始縣等中原人士聞王審知治閩有方，為避黃巢戰亂紛紛入閩，劉存等也就是當時入閩的。公元904年入閩時他已70歲，攜眷三個兒子（長昌齡、次昌嗣、三昌祚）及三個侄兒（長昌茂、次昌榮、三昌祖）定居鳳崗，入閩後子侄均在福州各自成家，繁子衍孫。其侄劉昌祖是王審知的姐夫，為王潮部將，官任司馬參軍。“鳳崗劉氏”劉存次劉昌榮的三世最先移出“鳳崗”，遷居現在的長樂湖南鎮湖南村。隨之，其三侄劉昌祖第五世遷居現在的長樂潭頭鎮二劉村。而後其長侄劉昌茂的後代遷居閩侯南嶼鎮，其長子劉昌齡的後代遷居福清黃柏坡，其三子劉昌祚的部分後裔搬至閩清。現居建新鎮劉宅村的劉姓多是劉存二子劉昌嗣與三子劉昌祚的後裔。前期，劉氏後代多在福州市區、八縣遷移，現已遍佈全省各地，有的還在國外。

“鳳崗劉氏”現已傳至第40世，1108年曆史，28到41世當頭，14代同堂。居福州五區八縣290多宗支世系，人口16萬多加上國內外約50萬人。以下為其傳遞之世系輩名：一守敬時，公季漢中，德士伯卿、夫維汝淑，厥（宗）孟仲初。嗣世希操，爾（以）謙則良，克敦（恭）孝友，景用必昌（此16世輩名為朱熹所續）**文行忠信，大道孔彰，家修延獻，長髮其祥。**（總共52世輩）。

福建南平劉姓：該族形成於唐末，來自長安和河南光州固始，以光州都督劉楚、劉莊、劉存兄弟為入閩開基始祖，以劉宗漢為遷南平開基始祖。劉楚為楚元王劉交的第41代孫，原籍京兆（今西安市），後任光州大都督。公元9世紀末奉詔入閩為官，從河南光州來到福建。後因避黃巢之亂，留居福建，為建州（今福建南平）劉氏開基始祖。劉楚生子劉翹，劉翹的第8代孫自建陽遷侯官，再到劉翹的第14代孫劉宗漢，又於元朝時自侯官遷居延平府南平縣開基立業。到今天，該族已傳到劉楚的第46代。自劉楚的曾孫“秀”字輩開始，南平劉氏使用如下字派：**秀茂，國泰玉明，初孔白夢，正宗德儀，永春啟元，士英子寧，林考嶽恩，生秉禮義，仕名朝庭、克光爾祖，萬世永盛”。**



福建武平劉姓：劉姓在福建武平屬於全縣第2大姓。據民國三十年（1941年）《武平縣誌》記載，武平劉氏有眾多支派，大都自稱為彭城派，屬於客家劉氏，主要來自江西。武平劉氏到現代，因產生了中華人民共和國開國功臣之一劉亞樓上將而聞名天下。

武平湘湖劉姓：武平湘湖劉氏形成於元朝，以劉三郎為遷武平開基始祖。據民國《武平縣誌》記載，湘湖劉氏開基始祖劉三郎號二夫，元朝末年由福建長汀劉屋坑遷來武平湘湖肇基立業。劉三郎的後裔人才輩出，宗族興旺，成為武平全縣最旺盛的劉氏家族。早在明朝永樂初，該族就培養了一位進士，名叫劉隆，官任山西僉事，《武平縣誌》有他的傳記。清光緒時刑部主事、著名的“戊戌六君子”之一劉光第，也是湘湖劉氏遷四川富順分支的後裔。到20世紀中期，湘湖劉氏已發展成一個擁有2000多戶、1萬多人口的大族。

武平大田鄉劉姓：武平大田鄉劉始屬於客家劉氏十四大房中的第二房，以明盛公為遷大田開基始祖。據福建武平《劉氏族譜》（續篇）記載，大田劉氏始祖明盛公，是客家劉氏近代肇事始祖開七公的第6代孫，自廣東蕉嶺遷居福建武平大田立業開基。其第9世恒文公，少懷大志，壯年時攜妻賴氏渡海赴臺灣，後定居於臺灣大甲開基。恒文公與夫人賴氏均葬在臺灣，他們共生有3個兒子：劉始興、劉錫光、劉慶光。劉恒文遷居臺灣後，因懷念桑梓，特命小兒子劉慶興自臺灣返回武平大田居住，以守先人墳墓，而他的長子劉始興和次子劉慶興則均留在臺灣大甲守業，他們的後裔成為今日臺灣劉氏的一支。

武平桃溪劉姓：武平桃溪劉氏形成於元朝，來自江西，以劉興漢為自贛入閩開基始祖，以客家大始祖劉祥為遠祖。武平桃溪劉氏開基始祖劉興漢，號百九郎，原籍江西瑞金塘背村。劉興漢是客家中代大始祖劉祥的後代，大約在元朝時，劉興漢又自瑞金遷至福建武平桃地獨樹下開基立業。劉興漢的後裔世代居住在武平，現已傳到開基始祖劉興漢的第19代。

福建省福州長樂市金峰鎮華劉村劉姓：

源流字派：“允光於文德，期爾長世澤，良能方可貴，用賢以為則。”

江西劉姓

江西是現代中國劉姓分佈較為集中的省份。雖然沒有準確的全省統計數字，但據幾個縣的數據分析，劉姓是江西的大姓，其排名大約應該在前5位之列。

早在西漢，江西就是劉姓所建立的長沙國的一部分，長沙劉氏南派的主要部分，就是聚居在江西。此後，在北方劉姓向東南大遷移過程中，江西又成為各支劉氏遷徙落籍的理想地區之一。明清時期，隨著大批劉姓成員參加江西填湖廣的移民運動，江西又成為湖廣地區（今湖南和湖北地區）劉姓的主要發源地。在江西，劉姓不但是人口數量多的大姓，而且很早以來就是望族顯族。在中國歷史上，江西劉姓中曾產生了新喻墨莊劉氏、永新劉氏、安成劉氏等眾多全國著名的名門望族。在宗族支派上，江西劉姓主要包括3大支派：一是土著的長沙劉氏南派；二是從北方南下的彭城劉氏；三是來自閩粵的中山系客家劉氏。

墨莊劉姓：墨莊劉氏的原居地是新喻荻斜村，即今江西省新餘市黃土崗鎮荻斜村，該村位於黃土崗東南方向二公里處。新喻墨莊劉氏源出彭城，是漢高祖劉邦的弟弟楚元王劉交的後裔。這個家族原來世居彭城，直到西晉末年，有一個劉交的第18代孫劉遐出任安城太守。由於當時五胡亂華，劉姓大本營所在地北方彭城一帶也兵荒馬亂，所以劉遐任職期滿後就沒返回故鄉，而是在他任職的江南廬陵（今江西吉安市）定居下來。劉遐的後裔不但人丁非常興旺，家族勢力也很強大，構成今日江西和相鄰的福建、湖南劉氏族姓中的重要部分。直到唐朝末年，這個家族有個劉遜，又從廬陵遷居新喻，後裔發達，形成新喻劉氏。（一說新喻劉氏的實際開基始祖是劉遜的裔劉達。）

南昌劉姓：南昌是江西劉姓的主要集中地之一。據民國時期《江西通志稿》的記載，劉姓是南昌各



姓氏中排第4位的大姓和望姓。自宋代以來，南昌劉姓在各個歷史時期都產生了大量比較著名的人物。明萬曆二十三年全國科舉考試，南昌劉氏有5人同榜考取進士，當時被傳為美談。

山東劉姓

山東滕州古滕劉姓：形成於明朝，來自山西，以劉元為開基始祖。劉元，字正良，原籍山西洪洞縣，生於元朝泰定四年（1327年）。元朝末年，山東一帶因戰亂破壞嚴重，人民大量死亡，甚至出現了十室九空的慘景。明朝建立後，朱元璋為了恢復山東地區經濟，決定從山西大量移民山東。洪武二年（1369年），劉元等多人在押遷官李公的帶領下，由故鄉山西洪洞縣向山東移民。當時，22歲的劉元還被李公舉為移民遷長。這支龐大的移民隊伍經過一個多月的長途跋涉，先來到山東單縣，在這裏開始分流：有的留在單縣，有的遷到海州，還有的北遷到兗州。古滕劉氏始祖劉元則率領他的妻兒子女和家人遷到滕西史相鄉望塚社領社綱。劉元一家在望塚社居住了20多年後，家族人丁漸漸增加。劉元見這裏地狹人多，再加上不喜歡這裏離市區太近，民風唯利是圖，於是又北遷到地曠人稀的小劉莊。幾年後，因經營有方，又在村北購置大片田土，建築房屋，並將這裏改名為大劉家莊（即今山東省滕州市大塢鎮大劉莊）。此後數百年來，這支劉氏家族就世代都聚居於此，形成當地的望族。這支劉氏家族非常興旺發達，不但人丁眾多，而且人才輩出，到今天已繁衍到約5萬人，並孕育出了中國人民解放軍劉書田將軍等大批優秀人物。古滕劉氏修有自己的劉氏家祠，並以《崇善堂》為堂號。該族劉氏家祠還被當地政府列為滕州市重點文物保護單位。古滕劉氏從開基始祖劉元的第17世開始，使用如下統一的字派：守真希書，近儒臨端，崇正顯微，世毓慶觀。

山東單縣遷曹縣劉寨劉姓：形成於明末，來自江蘇豐縣，以劉聞政為自單入曹開基始祖，以劉源明為受姓始祖。曹縣劉氏屬於豐沛劉氏大宗中的梁王劉武一支，原籍漢家劉氏的發源地、劉邦的故鄉江蘇省豐縣趙莊金劉寨，明朝末年因戰亂遷到山東，落籍山東省單縣西南的劉方店。開基始祖劉聞政，又自單縣遷於曹縣東南的丁堦村立業，後裔世代居住於此，因改丁堦村為劉寨。劉聞政的後裔，現已傳到第18代，全族人口3000餘人，族人主要從事農業，集中分佈在曹縣和單縣西南各村。曹縣劉氏家族使用如下40字的五方派詩：“聞漢良彥靜，源兆本玉泥；榮升俊道崇，世傳憲效錫；建守克永志，作君廣宗起；同貴相進敏，培恭信儉義。”

山東荷澤劉樓劉姓：荷澤劉樓劉氏為梁王劉武的後裔，是漢高祖家鄉漢裏堂劉氏的分支，以劉興泰為開基始祖。譜稱，劉興泰是漢高祖劉邦的第54代孫，明朝永樂年間（1403-1424年）因生計所迫，推著石輪馬車自江蘇省豐縣金劉砦遷居於山東荷澤東南90裏的劉樓落業，在這裏拓荒耕地，營屋而居。劉興泰的後裔，世代居住於此，到今天，已繁衍到第20代。

河南劉姓

河南地處中原，是華夏155個大姓的族源地。其實不僅是155個大姓的族源，據《中原尋根——源於河南千家姓》（1994年河南人民出版社出版）一書初步考證，中華古今姓氏中約1500多個姓的祖根就在河南。同時，河南在中華民族的一萬多個姓氏中，人口眾多，影響較大的姓氏約有100至300個，其中河南的大姓就有150個。而劉氏在河南分佈尤為廣泛，而且廣大劉氏人物在為河南經濟建設和社會進步中作出了重大貢獻。據有關史料記載，河南的魯山、偃師、新密等地的劉氏人大都為中華民族發展和復興起到過重要作用。

魯山縣劉姓：魯山縣，是劉氏18世祖劉累的故居。劉累，這是目前歷史上的第一位劉姓人物，也是劉氏的第一個大顯祖。因此，魯山縣以劉姓延伸出來的姓氏有留、杜、範、唐、龍、陶等；全縣劉姓有39491人，留姓3717人，杜姓5511人，範姓892人，龍姓1540人，陶姓675人，合計58478人，占全



縣人口的 10% 左右。在全縣劉姓人口中，具有公職人員 1500 多人。同時，全縣以劉姓為地名的就有 50 多處。如魯陽鎮的劉家胡同，趙村鄉的劉莊和張良鎮的劉明山莊等。

據《左傳》、《漢書》等大量歷史典籍及專家學者的發掘考證，確認堯帝裔孫生有“劉累”字樣的手紋，因以為名。為夏帝孔甲馴龍，後遷今魯山縣，其子孫以劉為姓。早在 4200 年前，在魯山這片古老而充滿生機的土地上隱居耕作，繁衍生息。高祖沛公佈衣起兵，拜劉累而立漢邦，漢光武帝劉秀築臺於此，豎幟招兵，賴祖陰庇護，中興漢室。

為了弘揚劉氏奮鬥不息，造福社會之精神和拜祖尋根，世界劉氏宗親聯誼會於 2004 年 5 月，在魯山縣舉行了世界劉氏第四屆（尋根）聯誼大會，為劉氏的發展與復興奠定了良好基礎。

偃師市劉姓：偃師市，是西周劉邑的所在地，同時，又是 18 世祖劉累魯山偃師長期居住生活之地。據《中國歷史地名辭典》中記載：“劉累城在今河南偃師縣南”。而劉累城是劉氏族人紀念劉累而命名的。偃師作為夏、商、東周、東漢、曹魏、西晉、北魏等七朝古都，今天偃師市緱（音同“狗”）氏鎮陶家村北仍存有劉國故城遺址，這是劉姓先祖最早紮根繁衍的地方。劉國故城遺址始建於春秋時期，南北長約 1220 米，東西寬約 650 米，三面臨河，坐落在天然形成的半島上。

新密市劉姓：新密市的劉氏早在明朝初期就已形成。當時多數都是從山西的平陽、洪洞縣和河北省等地遷入。而且分佈較廣，人居分散，至今居住比較集中，且以劉姓為地名的在全市就有幾十個。如劉寨鎮的劉寨、苟堂鎮的山劉寨、小劉寨、白寨鎮的劉堂，來集鎮的西劉寨，平陌鎮的劉門，大隗鎮的劉灣，曲梁鄉的劉河和城關鎮的劉家門等。

劉寨鎮劉寨村劉姓：劉寨村劉氏，在全市居住最為密集。據 1998 年 11 月新編《劉氏族譜》中記載：該村劉氏大多是明初永樂二年間，由山西平陽府和洪洞縣大槐樹村遷居密縣。其祖：原有弟兄三人，長松、次柏和三桂。次柏遷居河北小翼，三桂遷居滎陽石礪，只有長松守住故莊（今劉寨村）。後來，長松所生二子，長子叫安，次子叫山；安生一子叫進忠，山生一子叫進孝。進忠生二子叫尚仁、尚信，進孝生二子叫尚文、尚武。尚文、尚武後於萬曆八年遷居苟堂，只有尚仁、尚信堅守本莊（村），如今祖居本莊（村）的遷居別處者有新密市來集鎮的西劉寨和曲梁鄉的窩鄭等，還有遷居草場崗、任家崗、洛河廟（今鞏義）、禹縣、襄城等，這些居處均系尚仁、尚信後裔。到了清朝乾隆 45 年時，在劉寨南門和郭溝組的交界口建了祠堂，後因“文革”十年動亂，祠堂被毀，家譜也流失。直到 1998 年，由天玉、元鶴召集有關劉氏商議重建祠堂。如今祠堂院內，樹碑四杆，匾牌高懸，松柏茂綠，花草滿院。隨著社會的不斷發展，由本莊（村）遷居別處者，又另建祠堂和世系。如劉寨村的原有世系 20 字為：“金漢永鴻君，雲天元世臣，如玉作大興，星文九宗存。”現今已經傳到了“興”字輩，大約有數千人。後經滎陽石礪的劉英傑又後續 20 個字輩，即：“光武生端詳，棟樑俊傑昌，丹心登龍位，列宿輔東皇。”

來集鎮西劉寨劉氏的二十字為：“曰大士崇宗，芝玉萬世寧，國恩漢家慶，忠正成文明。”（載自 1995 年《劉氏族之志》）

草場崗劉氏的二十字輩是：“金禮本煥，錫鴻樹照堂，監法榮熙均，錫清相炳光。”

鞏義市洛河廟劉氏的二十字，即：“篤錫彥公緒，四書孝有家，徐英選依旺，十步還銀花。”草場崗二十字為：“金永本煥增，錫鴻樹照堂，監法榮熙均，銘清相炳光。”（載自 1998 年《劉氏族譜》）

以上雖說木發幹枝，但實際上都是一本。

苟堂鎮山劉寨劉姓：山劉寨劉氏，位居苟堂鎮南側，約一公里處，南跨綿石，北連大隗，仰伏之間，地勢如同奔馬到寨西。寨的東南有兩嶺像似二虎相踞，虎的兩側雙泉相湧，龍目清清，二虎守龍，由此而名焉。寨前河水環抱，綠樹成蔭，山川秀麗，地靈人傑。當今此寨，人才匯萃，掌印之七品，禦臺之執繩，書院之學者，軍旅之功臣，學子則以博士，技藝則以名師等，出類拔萃者，何止百千，他們南征北戰，流布八方，為民族振興和國富民強作出了重要貢獻。據 1996 年新編二十世至二十六世山劉寨《劉



氏家譜》記載：“始祖，諱先字光祖（1319-1382）河南開封府密縣張固保壇頭村即今新密市大隗鎮劉灣村人。自少負大志，有明略，忠義慷慨，才識過人。無末乘鼎革龍興風雲除會之勢，即募民兵，以圖匡濟，義旗所向，罔不克捷。官至平章政事，封鄭國公。明洪武初率所部歸附，以軍功升授驃騎前衛指揮僉事、廣威將軍、懷遠將軍，鎮守西南邊陲，功績卓著。明國史總裁楊榮受皇命將其錄於朝職專史忠臣良將，並撰碑文贊曰：“灼知天命，效義來歸，志堅氣勁，勇冠萬夫，為國虎臣，北伐南征，奮不顧身，勳業既隆，位陟三品，沒四十年，聲威凜凜。”二民祖諱廣繼承先緒，驍勇善戰，屢建奇功。積官至驃騎將軍、右軍都督府都督僉事，佩平將軍印，總戍甘肅，控制西北。身鷹朝廷一方之寄，保境拓疆，勤政安民，盡忠社稷，為國柱石，上得天心，下合民意，歷經五十六載，大著威望。其有七字，諱傑、儼、信、伸、佺、儼、佑。大明三百年，官爵不離，世襲七世，遂家於甘不返，造福黎庶，勳業彪炳，大為吾族增色也。迄今吾族居廿六門，子孫茂盛，人丁興旺。唯第七門本支三世祖諱琪之後，八世祖諱培，五世祖諱欽，六世祖諱欽琪之後，八世祖諱漢臣。明萬曆十年（印1494年）以甘肅酒泉歲貢生應選密縣主簿，福澤桑梓，居住五載，複籍張固保壇頭村。九世祖諱安民，十世伯祖諱宗孔（後代失考），皆辛勤創業，福佑後人。十一世仲祖諱星奎字向辰（1604-1690）生員，祖譜稱向祖值明末鼎沸之秋，徙族於永收川（今苟堂鎮聖帝廟一帶）之西偏寨內，耕防自保，創建祠堂，營造墳墓，劉家寨即後之山劉寨由此而生矣。（載自1996年山劉寨《劉氏家譜》二卷）

大隗鎮劉姓：大隗鎮劉氏主要分佈在劉灣、河屯、觀寨、北溝和龍王廟等村。據查有關資料，明洪熙年間（1425）年洪洞遷居密縣大隗始祖劉灌，至今已有570餘年的歷史。傳說劉姓屬“五門六姓”（即張王李趙裴劉）的姓氏之一。而異姓與其同宗同祖，不知來歷，散居四方，支系繁多。“五門六姓”字派起源於十九世紀，同治十三年間（1874年）。在大隗鎮創建“劉氏五門六姓老塋牆垣記”立碑時，張李裴劉四姓共論，五門六姓，相沿日久，由於居住分散，各立居宅榮域，不明世字而稱，敘明輩數非數，借塋域之一垣，為譜中牒之一助，派別而支分，相承宜有譜牒字之次，特排列二十了勒在碑：“治本炳增欽，泮樹耀堂鈞，汝標在錦，澤榮煥培金。”由此達成共識，“治本炳增欽”等二十個了派，是1874年由張李裴劉姓共同擬一，世系也由此續排記載。（載自2001年新編五門六姓《劉氏族譜》）

白寨鎮劉姓：白寨鎮劉氏分佈較廣，居住分散。該鎮楊樹崗村劉長查證：居住在白寨鎮的劉氏主要分佈在劉堂、劉灣、楊樹崗、周家寨、良水寨、白寨、灰咀、彭崗、山白、天橋崗和西天橋等村莊。據2002年新鄭、長葛、新密、禹州四縣新編五忠黨《劉氏家譜》記載：“早在清康熙五十六年修譜劉氏確立的二十字輩排序為：“延緒受來渭，花右接其傳，且惡守與請，協賦綿雅什。”1993年，以祖地新鄭前河劉為中心，四鄉八村一起商議劉氏家事時，決定成立了“劉氏家族理事會。”密縣劉氏一枝，由苑了輩萬振，渭字輩明義提出，由苑了輩長水等數人成小組，於1994年2月，與祖地新鄭前河劉村劉氏共商同意在密縣白寨鎮劉氏居住集中地（楊樹崗村）建分廟一座。後與新鄭、長葛、禹州等市（縣）劉氏代表一百多人商議，一致通過再續派文二十了。即：“留潤枝譜秀，君聖賢公侯，綿居承前酬，龍騰創九洲”。與過去二十字相接，按輩排取，世世有字，代代不亂。（載自2002年新編新鄭、長葛、新密、禹州四市五忠黨《劉氏家譜》）。

湖北劉姓

湖北，也是大陸劉姓相對集中的地區。湖北的劉姓，有一大部分來自江西，湖南，也有一部分來自北方其他省份和東部的安徽、山東、江蘇地區。

湖北監利古柏堂劉姓：湖北監利古稱玉沙縣，因此監利劉氏又稱玉沙劉氏。監利古柏堂劉氏屬於中山劉氏大宗，源出三國蜀漢皇室劉備之孫、劉禪次子北地王劉諶，形成於明朝，遷自江西安成，以劉浩、劉濟為入鄂開基始祖，以劉諶為族譜第一世祖。監利古柏堂劉氏有兩個分支，一支以劉浩為開基始祖，一支以劉濟為開基始祖，但都同屬於劉諶之後。玉沙劉氏入鄂開基始祖劉浩，原籍江西省吉安府安成縣



(今江西安福)。劉浩的父親劉思敏，明初洪武年間進士，官任中憲大夫，由江西安成遷陝西西安府。劉浩原隨父遷西安，後考取進士，明成化時官任廣東道禦史，後改任河南道監察禦史，再官湖北玉沙，任滿後奉父親劉思敏一同留居監利，因此落籍監利。與劉浩一同遷來監利的，還有他的弟弟劉望、劉琦。此外，他的族兄劉濟遷來這裏。監利楊林垸劉氏的另一入鄂開基始祖劉濟，原籍江西宣城嶺。在明初江西填湖廣的移民運動中，劉濟自江西移民湖北，先是遷到湖北沔陽楊樹泓，後落籍監利楊林垸。劉濟後裔世代居此，形成監利劉氏中的重要一支。因劉濟當時屬於軍籍，因此他的這一支劉氏族又稱為軍劉。古柏堂劉氏家族是湖北著名的劉氏望族，這個家族在歷史上人文蔚起，英才輩出，家族興旺，監利古柏堂劉氏族人主要從事的職業是農業、工業、商業和為政。族人主要分佈在湖北監利、沔陽、洪湖、公安等地。這個家族人才也很興旺，自開基始祖劉濟以來，到今天已發展到 26000 多人。本支劉氏所訂的五言字派詩如下：“清源啟先德，甲第永聯芳。孝友傳家遠，詩書啟善良。安邦承大道，治國煥文章。英賢定新體，齊國國富強。政憲揚廉潔，華寧樂同康。”

湖北漢川天祿堂劉姓：湖北漢川天祿堂劉氏屬於彭城劉氏大宗中的楚元王劉交一派，形成於明朝，遷自江西，以劉岡為入鄂開基始祖。劉岡，明宣德時人，原籍江西吉水縣，是明朝著名大臣劉球的孫子。譜稱劉岡為人豁達大度，頗有先民遺風，熟悉詩書，且通陰陽術數，但懷才不遇。當年劉岡祖父劉球官任明朝翰林院侍講，因為人正直，得罪奸臣王振，受到王振陷害，被支解而死。朝廷還下令籍滅劉球全家，劉球的子孫大多遇害，唯獨劉岡倖免於難。為了避難，劉岡在慘案發生前，辭祖宗之丘壟，別桑梓之父老，行李一肩，肅然遠走他鄉。某日，劉岡來到江夏漢川離離原上，見這裏地勢寬廣，樹木濃郁，是個安身立命的理想之地。於是投奔當地一莊姓人家，入贅莊氏為女婿，從此落籍漢川。劉岡先是入住莊家，直到 5 世之後，隨著後裔人丁興旺發達，才分立門戶。

湖北恩施鹹豐劉姓：鹹豐狗二石劉氏形成於清朝，遷自貴州，以劉元臣、劉元貞兄弟為入鄂開基始祖，以劉子良為族譜一世祖。據 1999 年湖北省恩施自治州劉氏族譜編委會所編《鹹豐狗二石、利川毛壩支》《劉氏宗譜》記載，鹹豐狗二石劉氏祖先，原籍江西泰和縣鑾二都，元朝時遷居湖南桂陽府小地名牛屎寨。明朝洪武二十二年，劉氏遠祖劉君榮奉旨調征貴州，駐守在貴州鎮遠衛第七百戶四十八旗龍眉屯，官任領軍。在鎮遠衛定居下來，死後葬在鎮遠衛。此即湖北鹹豐狗二石劉氏開基始祖。清朝雍正五年丁未（1727 年），因鎮遠一帶瘟疫流行，人民大量死亡，同時大批逃散外地，劉元臣、劉元貞兄弟於是率領子孫舉家北遷湖北，落籍湖北施南府宣恩縣屬石虎裏二甲二虎壩（即今鹹豐縣清坪狗二石）。劉元臣、劉元貞兄弟的後裔，以後世代聚居於此，形成恩施鹹豐劉氏的一個重要支派。鹹豐劉氏現已發展到開基始祖劉元臣、劉元貞兄弟的第 12 代，全族人口約 1000 人，族人主要居住在鹹豐狗耳石一帶，現代以後又有外遷川、黔、湘、京、穗、渝、粵以及臺灣者。鹹豐狗耳石劉氏，1999 年新族譜上又訂立了新的 50 字派語如下：“先祖源陶唐，漢代輝宇光。宗功啟後繼，大業期爾揚。樂維真善美，德尚廉儉讓。仁義禮智信，忠孝世澤長。修齊治平本，昌明福壽康。”該字派的先字派接舊派的文字派，而舊派的自季如 3 派則廢除不用。

湖北利川毛壩劉姓：形成於清朝，遷自湖南，以劉光燦為入鄂開基始祖。利川毛壩劉氏開基始祖劉光燦，原籍湖南省武陵漢壽鄉水北村青林崗黃家莊，清乾隆年間，與兒子劉於珍一同從湖南武陵遷湖南桑植縣，後又遷湖南宣恩縣中坪，最後落籍利川縣元堡紅椿溝。劉光燦死後就葬於利川，他的後裔從此世代居此，形成利川縣毛壩劉氏家族。利川劉氏現已傳到開基始祖劉光燦的第 11 代孫。該族原用字派如下：“允光於文德，期爾長世澤。良能方可貴，用賢以為則。”1999 年與鹹豐狗耳石劉氏合譜。

湖北竹山麻家渡劉姓：形成於明代，來自江西，以劉肇江為入鄂開基始祖，以劉鑒明為劉姓受姓始祖，以杜伯為族譜第一世祖。開基始祖劉肇江，字基庸，原籍江西省新建縣，明萬曆十九年中探花，官任川東總兵。明朝末年，張獻忠入川，劉肇江避地入鄂，落籍湖北竹山東省洪坪，後裔世代居此，形成



竹山麻家渡劉氏。劉肇江的後裔，現在已傳到第 20 代，發展到 5738 人。族人主要分佈在湖北竹山縣麻家鎮、寶豐鎮、茅塔鎮、竹溪新洲和房縣中壩等處，大多從事農業。

湖北荊州劉姓：據湖北荊州劉光德介紹：本派現在還不知為那一支派，最近二十輩的輩名為：“大啟文學社，永作光家邦，天如傳聲遠，紀先臣應昌。”

湖北黃岡劉姓：據劉德平宗親介紹：我族以福一公為開基一世祖，福一公江右（江西）南昌梓溪人也，元朝順帝至正三年癸未歲（公元 1343 年）為避劉福通之亂，移居吉安府之廬陵。未幾，大明鼎興，奉詔徙居湖北黃岡至下伍裏赤山。世傳公為漢高皇十一王之裔。生元朝成宗大德七年癸卯歲（公元 1303 年）二月十六日巳時，卒明朝惠帝建文二年庚辰歲（公元 1400 年）九月十五日辰時，享年九十有八，葬於永凝鄉上巴河夏家鋪嘴山崗緣。終於長子勝一處，故即於其地地葬焉。妣氏鄢葬瓦硝巖側。至今子孫遍及鄂、川、皖諸地，人口達 50 萬人之多。本族使用的字輩為“福勝子仲……共體延長祚，同宗永應（20 代）興。一德（23）榮（仁）良輔，萬代振家聲。”民國八年（1919 年）補充輩名為：“敦大宏先緒，存書啟後昆。文章華國選，忠孝達朝廷。”民國 34 年（1945 年）再補充輩名為：“飲水思源曆，食茹念樹恩。成林必報本，綱紀正龍門。”

湖南劉姓

湖南省位於中國中南地區的長江中游流域，是中國一個以農業為主的內陸省份，劉姓人口約 4799756 丁，列全省第二位。三湘四水，人傑地靈，古人因有“唯楚有才”之歎。

湖湘劉姓早具盛名。漢晉之世，長沙就是中華劉姓的一大郡望。20 世紀末出土的長沙走馬樓三國東吳簡牘上，也記載了大量長沙劉氏族人的情況。但歷史發展，變化滄桑，昔日望姓長沙劉氏在本地早已湮沒無聞。近世湖南劉姓，除少數形成於宋元時期，其餘則大多在明清時期來自江南。在明清時期“江西填湖廣”的中國大移民浪潮中，大批劉姓精英都離開江西故鄉，紛紛前來湖湘大地拓荒創業。這些勇敢的開拓者們定居湖南後，雙將其開拓創業的精神傳給後代，而他們的後裔子孫也大都能繼承先志，光大祖業，在幾百年的不斷奮鬥中日益壯大起來。因此到近代以後，湖湘劉姓族姓的發展就高潮迭起，呈現出人文蔚起、英才輩出、燦若星辰的繁榮景象，湧現出清臣水利專家劉夏，劉長佑總督，劉坤一欽差大臣名將劉錦堂、民主革命先烈劉揆一、中華人民共和國主席劉少奇等一大批近現代中國歷史上最傑出的人物和家族，不但為湖南劉氏也是為整個中華劉姓的歷史譜寫了輝煌的一頁。

湖南劉氏在宗族淵源上，主要分為：

長沙定王脈系：長沙定王的後裔主要分佈南北兩派，南派留居漢代長沙國，後裔繁衍昌盛，形成今日中國江西、湖南、湖北、四川及廣東部分劉姓的主體。北派則在西漢時期遷居南陽，後來宗族崛起，一躍而成為東漢皇族帝系，其後裔分佈在中原及全國各地。

長沙定王開湖南劉氏之先導，後裔集中分佈長沙郡與零陵郡，此為一大脈系。其二為定王子孫先遷播外地，然後在後世的歷史浪潮中返遷湖湘，湘中地區的“三文五吉”派就是其中的代表之一，族人有 180 萬之眾。宋元明清，歷代均有定王子孫自江西、廣東等地遷回湖南者，其中以江西為盛。前人有“湖南劉氏出江西”之說，其實不完全符合歷史事實，如果從更深遠的歷史角度來觀察，湖南劉氏有很大一部分是江西回遷湖湘，既是“江西填湖廣”，亦是劉氏之尋根，根在定王一脈。

中山靖王脈系：中山靖王劉勝，是孝景帝劉啟的第九子，賈妃所生，公元前 157 年 6 月，即景帝三年受封中山靖王，建都盧奴（今河北省定縣），譜載出郡彭城。此後成為中山劉氏的開基始祖。

中山靖王劉勝是個頗具特色的人物，他整日在王宮中飲酒作樂，吟詩作賦，不顧問封國政事，這是一種典型的皇室貴族享樂至上的思想。劉勝堪稱一個風流才子，在受漢景帝召見時寫的奏章中，可以看出劉勝詩賦文章寫得好，是個文化素質頗高的藩王。劉勝廣納妃嬪，不計其數，史載劉勝的子女多達 120



餘人，在劉氏家族中是子女最多的一個；在中國歷史上也是空前的；在世界歷史上也是罕見的。中山靖王劉勝在位 43 年，於公元 136 年 2 月去世，死後葬於今河北滿城。

在漢代各藩王中，由劉勝開創的中山劉氏是繁衍最快、支系最多，宗族最大，後裔人口最興旺的一支。湖南劉氏系中山靖王之後者非常多，估計有上百萬人口。其中，最主要的一支是明清時期先後從廣東、江西等地遷回湖南的廣傳公後裔。廣傳公配馬、楊二氏，生子十四（巨字派：源、淥、洲、淵、海、浪、波、漣、江、淮、河、漢、浩、深。）孫 90 人，曾孫 360 餘名。這一脈後裔遍佈湖湘各地，尤以瀏陽、平江居多，自一世源明公開始已傳 160 多世。

漢武帝劉徹脈系：漢武帝長子據公，曾立為太子，因與江充有隙，誣以巫蠱之事，被江充所害。劉據納史良姊，生子史皇孫，以外家姓稱之曰史。史皇孫納王夫人生子名病已，後改名詢。系漢武帝曾孫，生數月遭巫蠱事系獄，丙吉救之，及長通經術，有美材。因漢昭帝崩後無嗣，大臣迎立劉詢，是為孝宣皇帝。

劉氏 78 世裔孫漢武帝劉徹傳至 127 世淑遠公，與其弟淑近自江西泰和縣仙槎鄉九都地名減飯嶺磨盤州，遷居郴州臨武縣烏陂洞，系這一支脈的江西遷湘始祖。其子孫居臨、藍、嘉、郴各縣，現已傳至 158 世。漢武後裔飄落郴州臨武、嘉禾、桂陽及永州寧遠、藍山等地，其子孫達十餘萬之眾。

劉交公脈系：在眾多的漢家劉氏藩系中，由劉交開創的楚藩王族是排行最小的一支，但卻是最傑出和最龐大的一支。這個家族不但人才輩出，產生了著名的學者劉向、劉歆父子，而且人丁興旺，後裔繁衍極盛，構成後世劉氏族姓中的重要組成部分。今日天下劉氏，十之二三都是劉交的後裔。在湖南，劉交公後裔主要散居於湘東與湘南一帶，茶陵、耒陽、郴州等地劉交公後裔達數萬之眾。據傳，著名的“墨莊”劉氏就出自交公一脈。“墨莊”劉氏在湘南有 20 多萬人。

長株潭劉姓：長株潭為湖南劉氏的開源之地。自西漢以降，劉氏族人就在此繁衍生息。漢晉之世，長沙為中華劉姓一大郡望。20 世紀末，長沙走馬樓出土的三國東吳簡牘上，就記載了大量長沙劉氏族人的情況。皆因譜牘散佚，資料不全，故所知甚少。

(1) 據現存資料研究，長株潭遷湘始祖為劉道榮。劉道榮（1063—1135 年），名戊寅，中北宋崇寧二年（1103 年）進士，官任翰林、金紫光祿大夫，來湘潭做官。劉道榮任滿告老還鄉後，留在湖南，落籍潭州石潭市；後又攜 4 個兒子一同遷湘鄉石腳山赤石茄，成為劉氏遷湖南的開基始祖。長沙、株洲、湘鄉、寧鄉、望城等地劉氏，均尊道榮公為始祖。道榮公一脈，傳承至今，人口已達數十萬。

(2) 長沙較為顯赫的另一支脈系為寧鄉南塘劉氏。始遷祖時顯公，原居江西吉水，明中葉因長子長庚（名寶）出宰於楚之資陽，公因慕湘濱瀉籠之間秀毓靈鐘，乃率其子寶、楠、恩及孫邦益、邦義、邦禮等蔔築寧邑南鄉茅田灘。邦益子曰映、昭、暉、旺，邦義子曰叟，衍為五房，自茅田而棲居各處。昭房 13 派孫紹選，字渭璜，即前國家主席劉少奇。

(3) 長沙大東茅巷劉氏，始祖天聲公，字上載，明朝江西人。傳四世至睿公，字沛楫，宦遊來湘，開基於長沙市。族人分佈於長沙縣四鄉，益陽永樂、侍郎、寧鄉蓮花、石潭等地，以及華容、南縣、沅江、瀏陽、湖北等地。現已傳 30 餘代，全族人口近十萬人。宗祠在長沙市大東茅巷。

(4) 瀏陽西城劉氏，（小支）始祖錡公，德順軍人，南宋中興四將之一，曆知潭州，加太尉，嘗過瀏，題詩霜華寺，其子遂占籍瀏陽。至清光緒三十三年（1907），已傳 30 餘代。

(5) 廣傳公後裔。廣傳公生 14 子，90 孫，360 餘曾孫，衍為 14 房：源、淥、洲、淵、海、浪、波、漣、江、淮、河、漢、浩、深，散處閩粵江西各州縣。清初藩變，多徙湖南瀏陽，共 14 房 190 餘支。嘉慶二年（1797）湘贛廣傳裔聯合建宗祠《親睦堂》於瀏邑東城鐘甲塘。日寇侵華遭炸毀。廣植巨浪裔興善，清永，巨浩裔光雄為首于 1995—2000 重建《親睦堂》劉氏家廟，於瀏南金剛雅嘉壘。

(6) 長株潭地區劉氏最早的一支為茶陵劉氏，始遷祖茂齡公，後周廣順二年（952）由江西泰和早



禾市徙居茶陵馬首，後裔散居火田、堯水、腰陂等地。

(7) 最著名的遷湘始祖為翊聖公，字益贊，原籍江西泰和縣圳上早禾市梅子村，元大德十年生，官鳳閣學士，忤當道，屈為潭州別駕，致仕後退居湘鄉潭市潭臺，生十子，分徙不一，散居湘、安、新、邵之間。

(8) 遷湘始祖德言公，系定王長沙劉氏南派之後裔。德言公，宋太祖時累官江南轉運使，封開國男。裔孫星圖，諱應新，元至正二年(1342)由江西泰和縣圳上遷湖南湘鄉蕪泉，繼遷汧田，今屬漣源。一傳再傳為興、旺、富、貴、榮、華、福、祿八房。旺、富兩房一部徙寧鄉，榮、祿兩房遠徙無稽。湘鄉汧田劉氏，湘潭金盤劉氏，湘潭吟江劉氏，皆以為其為宗。

湘北地區劉姓：(1) 湘北地區最早遷入者為平江上臺劉氏，始遷祖光謙公，唐天寶十四年(755)避安史之亂，由婺州金華遷平江上臺。(1934年八修族譜。)

(2) 岳陽劉氏，遷湘始祖仲二公，元代自江西南昌縣徙居巴陵、臨湘土門界。生子福一、福二、福三、福四；福四生辛一、辛二、辛三、辛四、辛五、辛六、辛七、辛八、辛九，開湘北九大房系。子孫繁衍數十萬人。

(3) 朱元璋大戰陳友諒，征剿夷、酋、覃垢、夏德宗，折兵損將，物品毀損，難以數計。又因洞庭湖洪水氾濫，瘟疫流行，大量的人員死亡，土地無人耕種，生產荒廢。公元1398年，李德修一道表奏朝廷，說湖廣地闊，江西人稠，割民以居。洪武初期，大量江西劉姓強制性移民常德府。許多常德劉姓族譜均記載，其先祖於明洪武年間來自江西吉安府吉水縣拖船埠大樟樹保(一說粉溪拖船埠)(拖船埠村)。其中漢壽軍山鋪劉氏，系安成侯劉蒼子孫；始祖為德言公，開派祖為蘭芳公，其子孫遍佈漢壽、常德、石門等地，子孫有十餘萬之眾。(均系75代劉交後裔)

(4) 華容老鸛沖劉氏，始祖宗公，山東東平人，其子隆公，宋靖康間從嶽飛圖復中原。隆公子寶，勇略過人，尤為飛所重，進官都統，及飛遇害，遂散其部曲，自淮右逾大江，卜居華容老鸛沖。至1948年，已傳34代，宗祠立老鸛沖。目前人口已達30餘萬。

(5) 湘陰文家鋪劉氏，始遷祖朝勝公，字文才，號如雲，宋景炎年間自江西南昌府豐城縣紫溪村遷湘陰縣黃穀市(今屬汨羅)。生三子：辛十四郎居縣城；辛十五郎居麻塘，傳五世至子榮公再遷文家鋪，辛十六郎居道貫沖。至1948年，已傳27代，男女丁口約4萬餘人。宗祠在文家鋪。現已發展為30代，人口5萬餘。

湘西地區劉姓：(1) 湘西及懷化地區劉氏，譜載最早的是澱浦渡頭劉氏，始祖滔公，原江西泰和縣人，宋建隆三年(962)奉母來澱。次則為芷江劉氏，譜載“先世宋代自江西南昌縣遷靖州，復遷沅陵，再遷芷江。後人主要分佈於壘坪、芷江鎮、岩橋等地”。但具體時間不詳。

(2) 懷化地區最著名的劉氏始祖為文質公。文質公為滔公八世孫，字彬儒，號斐然，隨父應良住江西省土口。元順帝年間(1322年)考取進士，雁行第九，“胸羅二酉，學富五車，才推繡虎，藝擅雕龍”。自江西南昌宦湖南靖州知州，解組時因陳友諒之亂阻隔而滯留湖南，遂卜居黔陽縣銅灣。生七子：辛一，諱大興，居瀘溪縣蘭村；辛二，諱大旺，居麻陽縣鎖住；辛三，諱大長，居沅陵縣三洲；辛四，諱大發，居辰溪縣城外野泉井；辛五，諱大龍，居澱浦縣；辛六，諱大虎，居黔陽縣銅灣；辛七，諱大榜，居芷江縣。後裔遍及湘西，達數十萬之眾。

(3) 湘西劉氏大多尊滔公為始祖，如龍山、永順、吉首、古丈以滔公十九世孫景六公為遷湘西始祖。景六公生於明正德年間，生歿葬失考，居辰州同益巷麻溪鋪古村。景六公後裔在永順、龍山一帶共發七大支系。現已發至第23代，總171世。

湘南地區劉氏：湖南劉氏譜載，最早的一支為藍山舜鄉林佈劉家劉氏，始遷祖甲幹公，唐天寶時由江西泰和縣鵝頸塘遷此。湘南地區有四支較大的脈系：



(1) 出自漢武帝之後，始遷祖淑遠公，於南宋末年遷自江西泰和縣仙槎鄉九都地名減飯嶺磨盤州，與弟淑近遷居臨武烏陂洞，後裔遍佈於臨武、嘉禾、郴州、桂陽及永州藍山、宇遠等地，其子孫達十餘萬之眾。

(2) 著名的“墨莊”劉式之後，形成於兩宋時期，其後裔分遷衡山、耒陽、永興、桂陽等地，子孫達 20 餘萬之多。劉式為墨莊一世祖。劉式三世孫劉政，初舉孝廉不就，遊歷於衡山之南定居。劉政玄孫友榮，於北宋政和年間遷耒陽南關外定居。友榮公一脈僅在耒陽就繁衍了 32 代，支流遍及 52 個鄉鎮，總戶數為 21807 戶，總人口在 89873 人，如果加上由滿房遷住永興縣馬田、車田、天塘、鳧塘的十餘萬人，及由二房遷四川、三房遷往文本的萬餘人，總人口當在 30 多萬。

(3) 常寧、祁東劉氏。先祖明經公，原籍江西臨江府清江縣，常寧、祁東兩縣尊其為第一世祖。明經公三子我試、我聲、我啟自清江遷安福，後裔先後轉楚南，陸續定居常、祁兩邑。自元末至今，曆朝六百餘年，子孫繁衍，人文蔚起。傳至十世，以文清、文淵、京益、喜、禧、峨、周分支七大房。現已發至“長”字輩，第 29 代。人口數萬人。

✓(4) 桂陽、嘉禾劉氏，尊劉尚公為始祖。劉尚生三子：參贊、贊文、參常。長次由金陵府沛縣遷居江西吉安府太和縣鵝頸丘。其後裔因遭靖康之難，於宋高宗南渡時來桂陽卜居，開派桂陽、臨武、嘉禾、郴縣等處。如嘉禾秀溪劉氏，遷湘始祖為灼深公（原名深遠，號宣義），系劉尚公十世孫，宋時由江西吉安府太和縣鵝頸塘遷嘉禾小溪栗窩裏。子孫遍佈鄰近省、縣，開派大小村落近百個，約三萬餘人。

✓ 湘中地區劉姓：湘中劉氏多形成於宋元時期及明洪武年間，大多遷自江西永新、吉水、泰和等地。湘中地區劉氏，絕大部分都是劉玉盛、劉玉琦的後裔，屬於所謂的“三文”、“五吉”派。

據多種族譜記載，湘中劉氏的開基始祖劉玉盛、劉玉琦，原籍江西省吉安府泰和縣早禾市梅子村人。劉玉盛（961-1059 年），字緒昌，號福裔，少年時隨父在四川生長，因此有的文獻上稱他為蜀人。劉玉盛在北宋初曾任江南丹徒縣令、漢陽府戎廳，後任邵州（今湖南省邵陽市）太守，因成績突出，又升淮鹽禦史。告老還鄉後，劉玉盛因喜歡湖南湘中一帶的山川，就帶領家人來此定居。他先回到他任職過的邵陽，後又遷到新化茅坪，在這裏定居立業。最後，劉玉盛在新化去世，安葬於新化蘇溪。

劉玉盛生了 3 個兒子：劉文政、劉文遠、劉文滔，合稱為“三文”。其中，長子劉文政，奉父親劉玉盛之命居四川成都，為劉先進（俊）守墓；次子劉遠，留居新化茅坪；三子劉文滔，遷居湖南澱浦。而劉文政在四川所生的 3 個兒子（劉俊、劉傑、劉仁）中，又有劉俊遷湖南新化藿草城南之塔前。此外，劉玉盛祖籍江西泰和縣的族人，也在宋元時期陸續移民來湘中。其中，就有劉文滔的堂侄劉吉祥、劉吉茂、劉吉蘊、劉吉才、劉吉星 5 兄弟於宋朝元豐三年（1080 年）由江西泰和縣奉編移民來湘，前來投奔堂叔劉遠、劉滔兄弟。這 5 兄弟，就是湘中劉氏中的所謂“五吉”。

劉姓“三文”、“五吉”派後裔興旺發達，廣泛分佈在湘中、湘西地區各縣，並輻射到湖南全省及全國和海外。

除“三文”、“五吉”派外，湘中劉氏尚有如下較大支脈：

(1) 湘中前溪劉姓，形成於唐末宋初時期，人丁分佈涵蓋了湘中地區的邵東、洞口、隆回、邵陽、澱浦、祁東、新化、新寧及永福、桂林市各地。湘中前溪劉氏尊劉莊為開派始祖。二世祖峯公，官任宋初吉州（現江西吉安市）長史，歿葬前溪，後裔居此繁衍發展，形成前溪流派。湘中前溪劉氏尊中山靖王劉勝為鼻祖，稱“中山前溪劉氏”。但自 1 世莊公至第 11 世文源，亦出現於湘中長沙定王劉發後裔世系圖中。湘中“三文”、“五吉”派亦尊莊公為其先祖。前溪劉氏究竟是中山靖王劉勝後裔，還是長沙定王劉發後裔，亦留疑待考。

(2) 婁底市茶園鎮（萬寶）松山村劉氏，系湘鄉諸山劉氏分支之一。始祖為元貴公，字爵生，世居江南徐州府豐縣彭城驛。後唐莊宗同光二年（924），遷粵西桂林府臨桂縣。嗣於宋太祖建隆二年（961）



復遷長沙府湘鄉縣，卜居治南 120 裏神童鄉樂善裏萬寶坪老櫛山（今屬婁底萬寶鎮）。現已傳至 34 代，共約 6 萬餘人。

長沙定王臺劉姓：長沙為湖南劉氏的開源之地。自西漢以降，劉氏族人就在此繁衍生息。漢晉之世，長沙為中華劉姓一大郡望。20 世紀末，長沙走馬樓出土的三國東吳簡牘上，就記載了大量長沙劉氏族人的情況。皆因譜牘散佚，資料不全，故所知甚少。

長沙南坪劉姓：始祖戊寅公，字漢江，龍圖閣學士，誥贈紫金光祿大夫，居江西南昌府豐城縣梓溪村白茅坪。傳 16 世至福淵公，諱世驊，字靜深，號潛龍，行居 3，明勅授承德郎。於明洪武初年年因避兵燹由江西遷湖南長沙新康都南坪。子 2：吉常、仲常，衍東西兩大房。傳 7 世，東房衍為 3 支，西房衍為 7 支。族譜草修於清康熙四十一年（1702），1937 年五修。康熙元年（1662）建祠於南坪善家嶺。派語：“常啟長輝興，清元國盛凝；知文宣太烈，守典樹芳型；忠孝光前遠，詩書裕後深；本根固培植，蘭桂發餘馨。”

長沙劉姓：始遷祖楚渙、楚敬、楚珍三公，明末清初時由江西遷居湖南長沙。楚渙支居河西八典河劉家山；楚敬支居河東格塘劉家灣；楚珍支居河東劉四墩。民國間三支三修族譜，堂號九睦。

長沙河西楓梓塘劉姓：明洪武元年（1368），宗盟公與曉公、昭公由江西泰和縣鵝頸大丘水圳頭鎮上遷湖廣。昭公落業瀏陽；曉公落業寶慶城埠；宗盟公，字順承，號虔然，落業長沙河西楓梓塘，至 5 世衍為昌玉、昌吉、昌映 3 大房。族譜創修於清鹹豐二年（1852），光緒二十二年（1896）續修，1946 年三修。派語：“聖賢立文章，宗維泰祖昌，允人承必若，世國正增光，士彥傳經學，雄圖振漢邦，克家明俊德，忠孝樹綱常。”

長沙校正堂劉姓：形成於明初，來自江西，始祖劉靜深。據光緒二十九年（1903）校正堂《星沙劉氏四修族譜》記載：長沙劉氏開基始祖劉靜深，原籍江西省吉安府永豐，在元明鼎革之際由江西遷來湖南，定居楚南星沙（今長沙）之新都。劉靜深生 2 子：長子劉吉常，次子劉仲常，他們的後裔形成長沙劉氏的兩大房。

長沙忠定堂劉姓：據民國二十六年（1937 年）《長沙劉氏宗譜》記載，忠定堂長沙劉氏形成於宋。開基始祖劉武德，遠祖劉器之。

長沙市東茅巷劉姓：形成於明朝，來自江西，開基始祖劉蕭。譜稱劉蕭，字九官，原籍江西省清江樟樹，明朝成化二年（1466 年）由江西遷入湖南，落籍長沙市河南街。到 20 世紀 40 年代，這支劉氏已傳到劉蕭的第 17 代，人口數百，主要分佈在長沙市。

長沙、瀏陽劉姓：始祖普道公，隸籍江西豐城縣。明洪武二年（1369）其子漢銘公，字叔仲；別父偕弟新景，字南仲；上均，字文二遷湘。先眩居湖南長邑洞田，後來三公又分遷各處；漢銘公居瀏北劉家村；新景公居潦澗市；上均公居長沙旺冲。普道公祠位於劉家村，建於清道光十五年（1835）。清道光八年（1828）漢銘、上均二房合修族譜，光緒五年（1879）續修，1931 年三修。均房老派：添思得祥文，世東再學榮；顯元高百孝，書香啟俊榮。銘房老派：“北志必朝興，泰添福生春；俸令全忠孝，書香啟俊英。”合派：“善積家錫慶，德厚緒麟臻；心正身之寶，儒修國大賓；紹裘承裔業，發達永宜昌，富貴揚聲裕，蘭桂久騰芳。”

長沙田坪劉姓：始祖筠公，字芳遠，南宋末年人，原籍江西瑞州府新昌縣，賜進士出身，除六科都給事，為潭州太守，卜居善化縣謀塘。四世祖享高公，字蔚華，由謀塘沙渚分居三都田坪，為田坪劉氏一派祖。清光緒三十年（1904）纂有族譜。班序：“（自四世起）享世元克延，太正一明德；若能繼祖宗，可以定君國；孝友承先業，忠良慶上恩；文華開景運，經學啟家聲。”

長沙延蒼劉姓：始祖顯然公，字體仁，號秀峰，江西人，元代官湖南潭州路教授，始占籍長沙，至第三代銘、鑒、理三公，鑒、理二公遷湘潭。銘公，字明正，官靖安主簿，贈萬安知縣，為長沙始發祖。



子孫田廬丘墓多在長沙萬壽鄉石迴嘴及河西鄉亭子廟、白虎塘、龍潭壩等處。祠堂始建於清乾隆五十四年(1789)，位於省城北關外廂總鋪古鐵佛寺及東嶽廟西南隅，鹹豐間移置於本籍東鄉明道都七甲楊高沖。族譜始修於乾隆五十一年(1786)，道光二十二年(1842)二修，1936年三修。派語：“(自九代起)夫衍方大，世正卓昌；吉人宣立，介系用光；家承孝友，國本忠良，為善克永，守典必長。”

長沙河西劉姓：始祖仕乾公，字正坤，明洪武二年(1369)由江西豐城梓溪遷居長沙河西。子二：至恭、至敬、衍為二房。族譜始修於清同治三年(1864)，光緒三十三年(1907)續修。15世孫國斌，字子梅，以軍功起家，官至記名提督。派語：“仕至繼國，朝福延時；子學之以，正大光明；輝映傳業，紹述詒經；本培孝友，世尚廉貞；英賢卓啟，景運煥興；廣延先澤，永振家聲。”

長沙花山劉姓：始遷祖維綱公，明洪武間由江西吉安縣宦湘，開基於長沙縣新康鄉花山，再遷團頭湖。傳至5世，支分永乾、永高、永述三房。族人分佈於寧鄉、益陽、華容、南縣、沅江、湘陰、湖北公安、石首等地。1933年五修族譜，堂號敦睦。至1948年，已傳23代，全族人口約3400人。清乾隆五十七年(1792)建宗祠於團頭湖。

長沙曲江劉姓：遷湘始祖吉公，明嘉靖末自江西吉安府安福縣徙居長沙尖山。次子崇明，攜子遷壽、弟崇博、崇厚，復自尖山轉徙善化河西六都曲江。1916年纂有族譜，堂號惇敘。

長沙大東茅巷劉姓：始祖天聲公，字上載，明朝江西人。傳四世至睿公，字沛楫，宦遊來湘，開基於長沙市。族人分佈於長沙縣四鄉，益陽永樂、侍郎，寧鄉蓮鄉、石潭等地，以及華容、南縣、沅江、瀏陽、湖北等地。至1948年，已傳26代，全族人口約20000餘人。宗祠在長沙市大東茅巷。

長沙泉山劉姓：始遷祖極公，明初自江西吉水徙居長沙府善化縣六合山，不久再徙邑之泉山。清宣統元年(1909)三修族譜，堂號傳經。

長沙花林沖劉姓：始遷祖浩公，明初自江西徙居善化湘江西花林沖。清光緒間三修族譜，堂號黎照。

長沙劉姓：始祖宋時器之公，傳十世至武德公，南遷來楚。清乾隆四十六年(1781)三房合譜，道光七年(1827)續修，光緒十一年(1885)三修，1937年四修。

長沙劉姓：遷湘始祖允洪公，字芳萊，明成化間由江西瑞州府高安縣天寶遷居湖南省垣。遷善始祖文滔公，字必達，由省垣落業善化九都蛟溪劉家灣，後人世居十都萬福塘立山。

長沙劉姓：始遷祖知公，明天啟間由江西官長沙，致仕卜居河西七都鳳皇橋，隸籍善化。

長沙劉姓：始祖安公，字西庵，誥封振威將軍。二世祖宗禮公，字少泉，河南汲縣人，清康熙間官湖南辰州總鎮，誥授振威將軍。三世祖之邦公，字沛先，留寓湖南，隸籍善化。

長沙泉塘劉姓：始遷祖炳誠公，明洪武間自江西吉安府廬陵縣鳧潭圳上蟠龍山遷居寧鄉桑塘及蔡家塘等。清乾隆四十六年(1781)一修族譜，道光十五年(1835)、同治六年(1867)、光緒十九年(1893)、1918年續修。派語：“賢能開鼎甲，忠孝煥南湘；定贊經綸茂，家聲萬世昌。”

長沙劉姓：始祖子英公，原籍江西豐城縣，明任湖北荊州將軍。其孫應時公，字和宇，清順治初年自安化遷居善化。

長沙河西貫莊劉姓：始遷祖永瑞、永福公，(巨漣公十三世孫)清康熙初自廣東始遷瀏陽萬家坊，後徙善化河西貫莊劉家灣。

望城喬江劉姓：遷湘始祖世麟(字靈長)、世驊(字福淵)、世麒(又諱世乾，字黃配)，明洪武初年自江西南昌府豐城縣梓溪村移殖來湘，麟、驊二公開基於喬江南岸長沙青蘇埂，麒公初居湘潭九總街，傳至四世開基於喬江北岸湘陰沙田坪。三公後裔分佈於本省中部各縣及湖北公安、石首、嘉魚、江陵、江蘇高淳、浙江富陽等地。1948年，全族人口約十萬餘人。麟公祠在青蘇埂田心坪，驊公祠在青蘇埂射蛟嶺，麒公祠在沙田坪劉家塘。1947年合修通譜，稱“喬江劉氏”，擬建總祠於長沙市。

望城喬江田心支劉姓：宋時初祖戊寅公，字漢江，原籍江西豐城縣梓溪村金山白茅坪，官潭州太守，16世至世驊、世麒、世麟。世驊莫業長沙射蛟嶺；世麒建祠於湘陰劉家塘；世麟，字啟周，號靈長，於



明洪武二年（1369）落業長沙喬口鎮田思謀坪，今屬望城，生五子：德明、德新、德耀、德裕、德華。二房後遷益陽，三房後遷瀏陽，複遷善化，長、四、五房仍居原坦。清康熙四十一年（1702）長、四、五房創修族譜。乾隆間建總祠於田心坪。長房德明公，生致斌、致貴、致斌。六世支分允富、允祿二支。致貴六世支分允黨、允贊二支。道光十一年（1831）、鹹豐十年（1860）斌支續修，光緒十七年（1891）斌、貴二支合修，1930年斌支五修，2002年斌支六修。三房德耀道光十年（1830）、鹹豐十一年（1861）、光緒十五年（1889）、1948年續修，同治初建支祠於湘陰沙田垸。四房德裕公，四世源敏，生三子：次子允欣支遷湘陰白馬寺，三子允玉支遷寧鄉檢圖坪，長沙允境，世居田心及萬壽東鄉。該支18派人瑞，同盟會員，陸軍中將。派語：“世德文源勝，允興承邦榮；光正添工亮，勳高萬代名，典常師作述，科甲應升平，有本先河運，因材玉樹盈。”世驊、世麒、世麟通派：“世鎮湘枝燦，基銜贛幹煥；陶鈞流柱燁，鼓鑄濬梁點烝；墨鑒鴻模炯，堯欽沛泉焜；堂釗湖集燕，室錫洛來熊；執銳滋桃灼，增鋒汎柳營；堅鋼淳樸熾，培鍊瀨楠熏。”

望城劉姓：始祖道德公，明是葉自江西遷居善邑七都西鄉梅溪灘燕子窩。傳至漢卿兄弟乃徙木栗塘，後衍為8支。草譜創修於清乾隆五十八年（1793），道光二年（1822）續修，皆未付梓。1925年又修，堂號彭城。九世劉鼎和，字敘含，號少珊，日本法政大學畢業，為民國間湖南著名學者。派語：“（自三世起）國正天心順，家和世澤長，祖宗詒緒業，孝友植彝常。”

（二）港、澳、臺劉姓

臺灣劉姓

位於祖國東海大陸架的南緣，與福建省隔海相望的臺灣島，自古以來就是中國領土神聖不可分割的一部分。今天的臺灣人口約兩千三百萬，姓氏約一千七百個，**96%的臺灣同胞祖先來自祖國大陸**，這些姓氏家族的根源同樣**96%來自祖國大陸**。

很早以來，劉姓就是臺灣島上的主要居民之一。據日占時期1930年的姓氏抽樣調查，在當時臺灣的31003戶193個姓氏中，劉姓人口占3.2%，排在第9位。1954年臺灣省文獻委員會對臺灣姓氏的不完全調查統計資料顯示，當時臺灣共有737個姓氏，而劉姓占當時人口的3%，仍排在第9位。據臺灣文獻委員會的最新人口姓氏調查資料統計。在今日臺灣的2300萬人口1700個姓氏中，劉姓仍占3%，人口約60多萬，在臺灣姓氏中排在第8位。

臺灣劉姓主要來自大陸的**福建**，其次是**廣東和江浙地區**。

劉姓進入臺灣的歷史，因典籍記載不詳，明朝以前已不可考。有明確記載的劉姓入臺，較早的可以追溯到明朝末年，主要是隨鄭成功大軍進去的，比較著名的有平和人劉茂燕、劉德龍等。這可視為劉姓遷入臺灣的第1個高峰期。

清朝是劉姓入臺的第2個高峰時期。據臺灣中華文化基金會編的《中華文化百科全書》記載，康熙年間就有大批劉姓到臺灣墾殖，如廣東人劉志瑞徙臺，居彰化河東社。乾隆年間又有廣東人劉宗由林杞埔人墾魚頭堡，劉啟東招大埔曾、何、巫三姓開墾今臺中東勢鎮石風、土牛莊等地，劉中立開墾棟東上堡社寮角。安溪人劉秉盛開墾今臺北新唐鎮張北時七張等地。乾隆年間，還有劉姓始祖監明公派下第140代孫劉九朗公由五華渡海入臺，定居新竹埔；第147代劉奇生由長樂縣鷓鴣鎮渡海遷臺，居中壠分移苦紅毛田、新埔等處；第156代劉享於乾隆二十年（1755年）由平和縣新安裏率妻子渡海來臺，徙居淡水縣的新莊、中港厝，後裔遷分居萬華、基隆等地。

1949年國民黨政權從大陸敗退臺灣，大批劉姓家族也隨之入臺，從而形成了劉姓入臺的第3個高潮。這批遷臺的劉氏族人，大都對大陸故鄉和親人懷有深厚感情，近年來隨著海峽兩岸關係的解凍，這些劉



姓成員在關注大陸經濟建設的同時，還往往都熱衷於續修家譜和回鄉尋根問祖的事宜。

在臺灣現代社會中，劉姓也起了巨大的作用，產生了大批優秀人物。

高雄仁武劉姓：據仁武劉氏族譜記載，臺灣高雄仁武村劉氏的入臺時間是明末清初，開基始祖劉成原。劉成原江蘇常州府無錫縣二十四都，這支家族的世傳郡望是“彭城郡”，至今仍自稱為彭城劉氏。渡海來臺的原因大約是隨鄭成功的部隊抗清入臺。

劉氏家族以種稻起家，後來家業興旺，富甲一方，成為臺灣高雄縣仁武村的名門望族。隨著家族的發展壯大，仁武劉氏有一支族人遷臺南縣的永康，而且在那裏同樣基業雄厚，堪稱望族。據記載，這支劉氏家族到今天已經繁衍為數千戶人家，族人踪跡遍及臺灣全省各地，但仍以仁武和永康兩地為大本營，族人世代聚族而居。

仁武劉氏修撰有自己的族譜，並在仁武村仁春巷建立了劉氏宗族祖廟——長春祠。這是一座規模宏偉的有江蘇風格的傳統建築，有三正房、三落院，左四右五九間側記，稱為“三房九龍”。每年的正月二十三日，劉氏家族都要在“長春祠”舉行一年一度的祭祖大典和宗族聯歡活動。

臺灣嘉義劉姓：嘉義劉氏形成於明末清初，來自福建，以劉茂燕、劉球成父子為入臺開基始祖。

據臺灣嘉義《劉氏族譜》記載，嘉義劉氏開基始祖劉茂燕，福建大埤鄉（今福建省雲霄縣下河鄉大埤村）人，是鄭成功手下的一員將領。南明永曆十三年（1659年），劉茂燕隨鄭成功北伐圍攻南京，在戰鬥中陣亡。鄭成功收復臺灣後，撫恤陣亡將士，派人到劉茂燕家鄉去，將劉茂燕夫人蔡氏和兒子劉球成接入臺灣。劉球成母子起初居住在東寧，後遷查畝營，定居該地，建立家業。劉球成有3個兒子，分為查畝營劉氏三大房，後裔極為興旺發達，傳到今天已發展到一萬多人。

臺灣文山劉姓：據臺灣《中國姓氏源流統譜》記載，臺灣文山開基始祖劉堯福，為劉姓大始祖劉監明的第156代孫。該支劉氏在臺灣已傳6代，今天已到第162代。

劉氏來臺世系如下：劉堯福—劉桂—劉維神—劉金屋—劉阿添—劉松吉—劉松慶。

臺灣柳營劉姓：據柳營劉氏族譜記載，臺灣柳營劉氏從大陸遷臺時期在明清之際。來臺開基始祖名叫劉茂燕，是劉姓開派始祖劉監明的第153代孫、福建和平派劉氏的第20代孫。劉茂燕生於明萬曆四十五年十二月二十四日（1618年），卒於清順治十六年（1659年）。劉茂燕原籍漳州府平和縣新安裏上和社大坤鄉，是鄭成功手下的一名參贊，當年在南京戰役中陣亡。後來鄭成功渡海來臺時，對陣亡將士的孤兒寡母非常憐恤，曾下令將大批陣亡將士家屬同遷臺灣。劉茂燕的獨子劉球成，就是在這個時候奉命率領他的母親蔡氏一同隨鄭成功渡海遷來臺灣的。因此，劉球成實為柳營劉氏來臺灣的第1世祖。

劉球成遷臺灣，最初與母親蔡氏居住在臺南南對院，後移居麻豆打鐵巷，到他的兒子劉漢、劉旭時，又定居於查畝營（即今柳營），後裔繁衍發達，成為臺灣劉氏中的名門望族，時人稱之為柳營劉氏。

柳營劉氏遷臺後，到今天已繁衍到劉茂燕的第12代，也即劉監明的第164代孫。其傳遞世系如下：劉茂燕—劉球成—劉旭—劉福—劉日純（劉全）—劉東坡（思鑾）—劉價藩—劉煌—劉湘潭—劉清井—劉寬仁—劉建良。

其中，第三代劉旭（1682—1758年），曾任宣威將軍；第5代劉日純官會奉政大夫，首創劉氏祭祀公業；第6代劉東坡飽讀詩書，但不幸在渡海回大陸參加鄉試時過海難去世；第7代劉價藩的同輩兄弟有劉超群曾考取嘉慶舉人；第10代劉清井，日本東京都帝國大學醫學博士、臺灣臺南醫院院長。本世紀柳營劉氏從事醫學事業者很多，大都頗有成就，如劉清井的同輩兄弟劉機能橋，也是日本京都帝國大學醫學博士畢業。

柳營劉氏後來又發展到臺灣各地，還有人遷居到日本、德國等海外國家。

臺灣枋寮瑞閣劉姓：瑞閣劉氏形成於清中期，來自廣東潮州，渡臺時期是在清朝乾隆二十年（1755年），以劉延轉入臺開基始祖，以劉源明為受姓第1世大始祖。



據今人臺灣劉天楨先生所編《瑞閣劉氏家乘》記載，瑞閣劉氏屬於中山劉氏大宗中的客家劉氏一派。開基始祖劉延轉，原籍廣東省潮州府饒平縣揚康鄉，是開姓大始祖劉源明的第 158 代孫、客家劉氏人大始祖劉開一的第 22 代孫、廣東潮州揚康始祖的第 12 代孫。

據族譜記載，當年客家人大始祖劉開七生子劉廣傳，劉廣傳生十四子，其中第四子劉巨淵因亂世從福建寧化縣遷到福建上杭縣苦竹村。劉巨淵生七子：劉瀘、劉沄、劉清、劉瀆、劉澄、劉滄、劉深。劉清居廣東省大埔，他的兒子劉祥富，居廣東大博松柏坑，又生八子，分居江南各省。劉祥富生子劉承信。劉承信又叫劉建陽。劉建陽官至穎州通判，又從石井移居廣東潮安溪口，成為溪口劉氏的開基始祖。劉建陽的曾孫劉信卿，又於明朝滿腔武十五年（1382 年）由溪口遷到饒平揚康鄉，後裔形成揚康劉氏。劉信卿的第 2 代孫就是入臺始祖劉延轉。

清朝乾隆二十年乙亥（1755 年），入臺開基始祖劉延轉（字學司）兄弟 3 人隨母詹氏自潮州揚康鄉渡海遷臺灣，落籍臺灣省淡水萬鹽水港（今臺灣新竹香山），登陸臺灣後，劉氏兄弟胼手胝足，披荊斬棘，開墾荒地。此後，大約在公元 1790 年，劉延轉又舉家遷入新埔枋寮，後裔世代居於此，形成臺灣劉氏的一個重要支派——新埔枋寮劉氏，又稱瑞閣劉氏。

枋寮劉氏到今日，已傳到入臺開基始祖劉延轉的第 20 代，人口發展到三千餘人。劉氏族人主要集中在新埔，廣泛分佈在全臺灣各地，從事農、工、商、學、政各種行業。

（一）隨鄭成功收復臺灣的將領中有的劉國軒及其部屬等系客家人。

臺灣南部的客家人，稱為六堆客家。主要居住在高雄縣內的三鄉鎮，屏東縣的八鄉鎮內。所謂六堆，並不是行政的劃分，而是同一語言，同一風俗習慣的客家人地區起源於守衛鄉土的義兵組織。六堆即六隊。其組織情況是：

1. 先鋒隊（現萬巒鄉）。 2. 中隊（現竹田鄉）。 3. 前隊（現麟洛鄉長治鄉）。
4. 後隊（現內埔鄉）。 5. 左隊（現佳冬鄉新埤鄉）。 6. 右隊（現美濃鎮高樹鎮）。

六堆已成為這一地區客家鄉的總稱。

臺灣北部的客家人，大多居住在臺北桃園，新竹、苗栗等縣。北部也有一個中心這就是新竹坊的“義民廟”，所謂義民，是指在開墾發展的過程中為保衛土家園死於戰爭者。

現在，據說這些先輩後裔中，苗栗有闕才先生擔任了立法院副院長。

東派：劉開七支派來自廣東嘉應州者。

五華縣：劉巨浪派下子孫遷臺時在清康熙末葉。

平遠縣：劉巨河派下子孫遷臺時在清雍正年間。

蕉嶺縣：劉巨河派下子孫遷臺時在清乾隆末葉。

梅縣：劉巨浪派下子孫遷臺時在清雍正年間。

劉巨源派下子孫遷臺時在清乾隆初葉。

劉巨河派下子孫遷臺時在清乾隆中葉。

劉開七裔孫來自廣東潮州者。

饒平縣：劉巨淵派下子孫遷臺時為清康熙末葉。

巨淵公派下石井房遷臺時為清康熙末葉。

巨淵公派下楊康房遷臺時為清康熙末葉。

不詳派別者遷臺時間為清康熙五十年。

豐順縣：劉巨源派下劉恭之入墾苗栗為清雍正年間。

劉開七裔孫來自廣東惠州者。

陸豐縣：劉巨淵派下楊康房遷臺時為雍正年間。



劉巨漢派下子孫遷臺時為乾隆中葉。

臺灣劉氏來自福建漳州者。

和平縣：大埤鄉劉茂燕之子劉求成隨鄭成功來臺。

南靖縣：劉貫入壘今新莊時值清雍正年間。

南靖縣：劉塔入壘今南投時值清乾隆初期。

臺灣劉氏來自福建泉州者：

南安縣：劉廣興於明萬曆25年入臺。

同安縣：劉二正於明鄭時來臺。

安溪縣：劉厚、劉繩突於康熙末葉入壘彰化。

臺灣劉氏來自福建汀州者：

永定縣：劉文科於乾隆五年入壘今嘉義大林分傳嘉義梅山。

——以上材料選自臺灣新竹縣竹東地劉氏分會會員名冊

(二) 平遠早期遷臺同鄉查考(作者黎義本)。平遠舊屬程鄉，清代政為嘉應州與梅縣、蕉嶺、興寧、五華稱為嘉應五屬，是清一色的客家民族地區。由平遠遷臺者劉巨河派下有：

1、劉開七十七世孫劉子柱公生三子：榮現、榮峰、榮歧。長子榮帆及其子於雍正年間遷居臺灣桃園縣龜山鄉楓樹坑，後移至新竹縣竹東鎮。榮峰及榮歧後裔未詳。

2、劉開七之十七世孫劉京璉，系達俊第二子。公生二子新方、戊方。京璉及其子由平遠壩頭東片遷臺入壘桃園縣龜山鄉後分傳中坊市。

3、開七公十八世孫泗水梅子畚劉懷莞、懷家、懷俊兄弟三人(系文達公五子緒公的第三子禮公艾派裔孫曾祖顯明，祖宗辰，考淑慶)於清乾隆初葉由梅子村七門裏聯袂遷入臺灣，初居臺中橋於頭鴨婉黃，後遷苗栗縣。懷俊之後定居頭份。懷莞、懷家兩後裔居公館尖山，子孫繁衍現已傳九世約1千戶，五千人。前立法院副院長劉闊才，前苗栗縣民選縣長劉定國，現立法委員劉國昭乃劉懷家公之後。

4、又有劉定安、定常、定宏、定寶、定守等五兄弟先入壘臺中縣豐原市分傳臺中縣東勢鎮，苗栗縣頭份鎮。

(三) 1、開七公十二世孫鵬嶽(父華宇，祖東軒、曾祖昱，高祖儼)為華宇第五子，配王氏。生子一：士兆。由平遠壩頭東片上才榕樹村遷臺灣新竹，公元2001年臺灣高雄縣美濃鎮上清街50號有裔孫劉勝智先生回平遠壩頭東片尋根問祖。鵬嶽之弟允吉為華宇策六子，配林氏生二子：士科、士泗，據傳其後亦由平遠壩頭鄉東片村迂臺灣新竹。

2、開七公十二世孫存忠(父碧山、祖積德、曾祖法晨、高祖份公。)為碧山長子。配李氏，公遷居臺灣(地址不詳)，據臺灣新網：《劉氏大族譜》載，公有二子士俊、士達。孫道魁，道魁生振先，振先傳懷元，懷元傳精英，精英傳文仕，文仕生二子：登隆、登科，登隆生三子：連苟、連旺、連福。

3、開七公十三世孫及煜公由平遠壩頭東片下椿樹遷臺(地址不詳)據臺灣劉松燃於1991年提供資料：及煜為仲寰公之子(世系為巨河—宗顯—志聰—善楨—維端—份—景—積禮—平崗—仲寰)及煜生五子即公宜、公遠、公保、公誠、公巽。第二子公遠東渡臺灣有四子：觀麟、觀熊、觀然、觀燕，其中觀麟、觀然已回大陸，觀熊、觀燕仍居臺灣。

4、松燃先生是托人(此人系蕉嶺回鄉臺胞)所托之人急着回鄉尋根問祖又再托平遠縣社企局林永蘭先生(壩頭樟演苦脈余人)到壩頭東片找仲寰公裔孫瞭解觀麟、觀然後裔情況，由於林永蘭對仲寰公房歷代祖先及遷臺及煜後裔情況都不甚清楚，無法與仲寰公在大陸後裔進行研究交流，不得要領而回。

5、宗顯次子志殼字榮業在元代後期由平遠壩頭遷居鎮平(今蕉嶺縣)，公有三子：千一郎、千二郎、千三郎。後裔分居南礮(石彩)、輪車(八輪車)苦竹石坑，三圳、石塘頭等地。傳至十五世有裔孫雲展，及十八世裔孫，偉芳由蕉嶺八輪車，三圳遷渡臺灣高雄潮州萬巒莊，五滿水開基立業。又，巨河宗顯支派志



聰第二子善詒，又名燕詒，善敏於明初由平遠縣壩頭東片遷居蕉嶺三圳；傳到十八世有裔孫快生東渡治灣臺南美濃上莊子開基立業。殼生在臺灣宜蘭臺中苗栗等地開基立業。

(摘自廣東豐順黃金鎮《劉氏族譜》)

(四)廣傳十四房後裔在臺分佈狀況：本文摘自金隆新編《劉氏大族譜》：

長房：巨源後裔遷臺者有萬一郎公子孫由梅州遷臺分佈於苗栗，新竹，嘉義等縣。又有從惠州和陸豐遷居臺中豐原者。此外還分佈於臺北松山、南港、內湖區、頭圍、淡水、新莊、樹林、竹山等地。

二房：巨淥後裔分佈於：臺北市南港區。基隆、羅東、淡水、三星、三重、中瀝、楊梅、龍潭、大溪、平鎮、新屋、觀音、龜山、竹北、關西、新埔、芎林、頭份、頭屋、苗栗、公館、三義、西湖、後龍、苑裏、太湖、東勢、石岡、草屯、埔裏、國姓、竹山、土庫、安平、高雄、內埔、萬巒等。

三房：巨洲後裔渡臺者極少數。

四房：巨淵後裔渡臺者最多，分佈於：臺北市、士林區、基隆、淡水、八裏、蘆竹、五股、新莊、三峽、桃園、中壢、平鎮、大園、觀音、大溪、楊梅、湖口、竹北、關西、芎林、竹東、竹南、新埔、苗栗、西湖、銅鑼、公館、卓蘭、東勢、豐原、太平、玉田、社頭、永靖、門南、大埤、大林、新營、柳營、麻豆、臺南、高雄、烏松、美濃、風山、屏東、內埔等。

五房：巨海後裔渡臺者不多。

六房：巨浪後裔遷臺者，分佈於淡水，關西、桃園、南嵌、中壢、楊梅、竹北大新竹、頭份、公館、通霄、苑裏、大甲等地。

七房：巨波後裔渡臺者分佈僅知有淡水新竹兩地。

八房：巨連後裔未詳。

九房：巨江後裔在臺灣較少，僅知公館鄉福基有少數戶。

十房：巨淮後裔渡臺者較少。

十一房：巨河後裔渡臺者分佈於桃園、龜崙、中坊、竹東、新竹、竹南、頭份、造橋、頭屋、苗栗、公館、銅鑼、後龍、大湖、苑裏、卓蘭、東勢、豐原、潭子、臺中、溪州、嘉義、萬巒、五滿水等(以苗栗縣最多)。

十二房：巨漢後裔居臺灣者分佈於：基隆、臺北、新莊、苗栗、西湖、銅鑼、三義、後龍、通霄、東勢、石崗、新社、水裏、溪州、大埤、嘉義、高雄、美濃、桃園、龍潭、湖口、芎林等地。

十三房：巨浩後裔渡臺者尚未發現。”

十四房：巨深後裔渡臺者尚未發現。

香港劉姓

香港劉姓在公元1955年冬天正式成立了自己的宗親組織——香港劉氏宗親總會，並進行了註冊登記，成為一合法的機構。該會會址在香港灣仔洛克道94號至100號13樓。1968年又註冊為“香港劉氏宗親總會有限公司”。先後由文明、文添、劉文翔、劉五常、劉沛泉、劉壁生、劉永強、劉麥量等人擔任第1至第16屆理事會理事長。四十多年來，香港劉氏宗親總會組織開展了許多有意義的社會活動，近年來還多次組團到大陸進行錄根祭祖。該會會務活動主要為“歲晚祭祖、春秋二祭、秋旅敬老獎學聯歡、社團友好交流、租務維修、醫療服務”等。

1998年，該會選舉新華社香港分社香港地區事務顧問、香港大東行董事長劉麥量先生為香港劉氏宗親總會第16屆理事長，世界龍岡親義公會會長、香港太平紳士劉漢華先生為首席會長。當選該屆會長的還有劉鎮國太平紳士、劉皇發太平紳士、劉世估太平紳士、劉五常、劉沛泉、劉壁生、劉興邦、劉昌、劉國霖、劉漢田、劉志炳、劉永強、劉志偉等。



此外，香港的劉姓宗親還參加了由劉、關、張、趙、四姓聯宗組成的香港龍剛巧親義公會和世界龍崗親義公會。

香港的劉姓族人，廣泛分佈在各個領域，從事各行各業，他們愛國愛港，為香港和中華民族的繁榮昌盛作出了很大的貢獻。如劉漢華先生既是香港的太平紳士，又被英國女皇授予 MEM 勳銜，曾任拯溺總會會長、交通安全隊總監等職。在演藝界，劉德華其非凡的表演、歌唱天才，被譽為香港影視界的“天皇巨星”。

附：香港劉氏宗親總會會長劉興邦家族淵源

據劉恒心先生提供的資料，香港劉氏宗親總會會長之一的劉興邦先生是漢高祖劉邦的後裔，他的家族是屬於中山劉氏中的客家劉氏一系，以客家中代始祖劉開七公為始祖。這支劉氏家族原籍廣東大埔，後移居香港。後劉開七到劉興邦先生共計 28 代。現將其傳遞世系列表如下：

劉開七一廣傳—巨漢—念二郎—紹宗（又名劉十一郎）—三六郎—四六郎—十五郎—貴郎—必興—義宗—永城—劉安—文英—南泉—治平—二郎—乙貴—口—萬福—粵友—君錫—新發—九宗—騰龍—振安—維香—興邦—克觀、克華、克文、克章、克昌。

異姓同宗源流

稽我劉姓，最初源出黃帝，姓祁，號軒轅氏，又號有熊氏。史載帝有廿五子，得姓者十有四人，分姬、酉、祁、己、滕、箴、任、荀、僖、儂和依共十二姓。帝裔譽生帝堯，名放勳，姓伊祁。踐位前被封為唐侯（今山西翼城縣）；後改封於陶（今山東定陶縣西北陶丘），稱陶唐氏，乃以封國封邑為氏也，謂祁姓之劉。

帝堯長子監明公，原欲立為太子，因早死不得立，（參考《留青新集》、《路史》及《姓氏考略》）。後人亦有將監明公抄為源明公者，其子永河公，舜時受封於劉（今河北唐縣），是為我劉氏開天闢地之始祖，此乃以封地為姓，可謂系從姬或祁改姓而來。爾後十餘代默默無聞，傳至十八代孫累公始得發揚，累公幼學擾龍之術。夏時事孔甲為豢龍氏。夏後嘉之賜姓為禦龍氏。降至周代，周匡王（一說周定）封其子季於劉（今河南偃師縣城南）號劉康公，其後裔以封邑為劉姓，此乃由姬氏改姓而來，或稱為姬氏之劉。

秦末楚漢相爭，項纏字伯項羽之叔，公元前 206 年，項羽率軍 40 萬駐於鴻門，地在今陝西臨潼關東，欲擊沛公，伯夜馳漢營密告，又於項羽面前為高祖解脫。鴻門宴上，項莊舞劍欲殺沛公。項伯以身翼蔽，使高祖得免於難而有功。高祖登基後即賜伯公為劉姓，封為射陽侯，伯公之裔遂因禦賜而改為劉姓。

婁敬，齊人，原系西漢某臣，因有“都關中”及“與匈奴單于和親結盟”之議有功，漢高祖遂賜為劉姓，封郎中之職並號奉春君，後改封關中侯。其裔即改為劉姓。

公元前 209 年，匈奴單于冒頓，擁兵 30 萬東滅東胡、西破月氏，進占今河套之地，威脅中原。漢高祖帥兵迎擊被陷，聽婁敬和親結盟之議，以漢公主妻於冒頓。因其欲貴者皆從母族，其裔即從母漢化為劉姓。並分佈河南濮陽、山東及河南部份地區；河南黃河河套以南睢陽，即今陝西綏德縣等三地。

東漢時，入塞匈奴呼韓邪單于之後裔至魏時漢化後亦改為劉姓。屬各貴族也改為劉姓。而北魏孝文帝亦將姓獨孤姓者漢化並改為劉姓。這些改姓情況均詳載《姓氏考略》及《中國姓氏大全》等書。

元代劉國傑(1235—1305)原系元代前期將軍，字國寶，號劉二撥都，原系女真族。姓烏古倫。金國亡後入中州，慕化而改為劉姓。事詳《中國百科全書·中國歷史·元史》。

綜上所述，我族得姓之來歷，乃是由國（國名）、封地（邑名）、封官（爵號）以及賜姓、漢化、慕化等等原因，而先後集於一姓，而非以一人之身而繁衍億萬之後裔也。



臺灣劉姓宗親會總會

Taiwan
LIU







劉政鴻

臺灣劉姓宗親會總會長



劉金髮

臺灣劉姓宗親會副會長



劉炳均

臺灣劉姓宗親會副會長



劉禮讓

臺灣劉姓宗親會副會長



劉安邦

臺灣劉姓宗親會常務理事



劉家智

臺灣劉姓宗親會常務理事



劉興隆

臺灣劉姓宗親會常務理事



劉正在

臺灣劉姓宗親會常務理事



劉政雄

臺灣劉姓宗親會常務理事



劉鳳蘭

臺灣劉姓宗親會常務理事



劉珈愷

臺灣劉姓宗親會常務理事



劉源興

苗栗縣劉姓宗親會常務理事



劉龍男

臺灣劉姓宗親會理事



劉錦廷

臺灣劉姓宗親會理事



劉德發

臺灣劉姓宗親會理事



劉文雄

臺灣劉姓宗親會理事



劉有駿

臺灣劉姓宗親會理事



劉運發

臺灣劉姓宗親會理事



劉金樹

臺灣劉姓宗親會理事



劉邦源

臺灣劉姓宗親會理事



劉煥雲

臺灣劉姓宗親會理事



劉水銀

臺灣劉姓宗親會理事



劉南剛

臺灣劉姓宗親會理事



劉國賢

臺灣劉姓宗親會理事



劉華柱

臺灣劉姓宗親會理事



劉承安
臺灣劉姓宗親會理事



劉國賢
臺灣劉姓宗親會理事



劉華柱
臺灣劉姓宗親會理事



劉承安
臺灣劉姓宗親會理事



劉純芳
臺灣劉姓宗親會理事



劉明道
臺灣劉姓宗親會理事



劉文禎
臺灣劉姓宗親總會理事



劉慶文
臺灣劉姓宗親會常務監事



劉譚鴻
臺灣劉姓宗親會常務監事



劉守隆
臺灣劉姓宗親會監事



劉榮昌
臺灣劉姓宗親會監事



劉少峯
臺灣劉姓宗親會監事



劉榮基
臺灣劉姓宗親會監事



劉秋雄
臺灣劉姓宗親會監事



劉汝明
臺灣劉姓宗親會監事



劉朝煌
臺灣劉姓宗親會監事



劉震嘉
臺灣劉姓宗親會監事



劉富明
臺灣劉姓宗親會秘書長



劉明仁
臺灣劉姓宗親會副秘書長



劉復樽
臺灣劉姓宗親會副秘書長



劉興榮
臺灣劉姓宗親會副秘書長



劉永基
臺灣劉姓宗親會副秘書長



劉燕梅
臺灣劉姓宗親會財務長



劉興榮
臺灣劉姓宗親會出納



劉俊翼
臺灣劉姓宗親會監事會召集人

劉侯是一家

茲將吉隆坡劉氏總會提供史稿錄下：

本會籌組於一九四八年二月廿二日，一九四九年六月十日，獲得社團註冊官批准，初名為南安劉氏族馬同鄉會，後改名為馬來西亞南安劉氏公會。

本會是聯合來自福建南安劉林鄉、侯坡鄉、格林鄉及古山頭。同是始祖永齋公派下之裔孫，同一血脈，也同一昭穆，世代派行為：朝爾伯子男、東璧圖書府、西園翰墨林、孝垂家政、賢樹國勳、榮宗顯祖、緯武經文，之鄉親所組成。

為何福建南安之劉侯姓被認為或稱為劉侯同一宗呢？根據我族譜之記載，卯金子孫（我劉姓之別稱），乃是唐文靜公之後裔（始祖永齋公之遠祖）。文靜公，乃唐高祖武德年間（公元 618-627）之晉陽令，歷任唐民都尚書，後遭殘殺，其子中興公逃入河南光州固始縣，易姓侯；後入福建居南安詩山之麓。子孫繁衍，成為今日南安之望族也。

此是劉侯同宗一證。另者，傳說我先祖永齋公，結廬於北坑（今劉林鄉）時，留有一本頁首唐劉文靜公真容的斷斷續續之家譜，並言傳侯其姓，劉其祖。此雖屬蛛絲馬跡，應也是“劉侯同宗”之另一證也。

先賢劉壽松對流傳及古譜曾花不少精力，加以考證，於一九二九年發表“光復劉氏世系考”證明蘆川（侯坡）之姓侯族群實為劉林姓氏之裔孫，即歸宗恢復姓劉。

目前居住在我國各地之南安劉姓或侯姓之宗親，都是來自福建南安之各鄉各鎮，一些侯姓之宗親，也隨著劉壽松先賢之證明，恢復劉姓。

劉、關、張、趙四姓龍岡簡介·《瑞閣家乘》

龍岡此一名稱，起於遼清康熙初年，廣東開平縣單水口地方，有龍岡古廟一所，廟內供奉劉、關、張、趙四先祖神像。廣肇通志記載《龍岡古廟記》之原文：《昔人言：山不在高，有仙則名，水不在深，有龍則靈。是知深山大澤之外，亦有英靈神物之憑居。惟斯地也，脈出雲山，氣連珠海，盤旋起伏，勢如蟠龍，中一小岡，若龍首之昂空，故老傳言，每當風雨晦明之夕，恒見岡山雲霧迷蒙，直升霄漢，若有神物虛氣於其間，因名之曰（龍岡）焉。業權本屬山草步鄉劉姓所有，附近各姓以其地有靈氣，知龍脈所鐘，均欲據奪，劉姓族小，以強鄰虎視，恐釀爭端，乃集劉、關、張、趙四姓人士商決興建祠廟於岡上。塑奉漢昭烈帝、關壯繆侯、張醒侯、趙順平侯，乃諸葛武侯諸神像，並名之曰（龍岡古廟）以杜凱，者謀。斯乃龍岡古廟得名之由來也。妥此筆而為之記，康熙元年裏人翰林院編修劉文舉撰。緣龍岡之組織乃從此而發祥，該地為臺山、新會、開平三縣交界處、當地同胞到海外謀生者最早，我僑居美國之四姓宗親，於遼清光緒初年即於三藩市布碌倫港首先建造龍岡古廟，宣統二年三藩市龍岡公所大樓落成，為四姓僑胞聯絡中心。

繼則由美國各埠擴展至其他國家如加拿大、墨西哥、古巴、秘魯以至澳洲各地區，均先後成立龍岡親義公所，民國四十九年秋臺灣和香港龍岡組織成立，同時世界龍岡親義總會在港亦開始籌備，四十九年九月，世界龍岡親義總會在香港正式成立。五十年，泰國、日本、韓國龍岡親義總會次第組成，五十八年馬來西亞十四個龍岡單位及四姓宗親組織成為馬來西亞龍岡親義總會。新加坡劉、關、張、趙《古城會館》其成立迄今已逾一百年歐洲龍岡親義總會於六十七年成立。近年有阿根廷及金門兩個龍岡單位亦相繼成立。

目前，世界各地有龍岡組織者共為一百四十六個單位，擁有宗親約三百餘萬人占海外華僑總人數七分之一。龍岡宗親遍佈全球，一個宗親團體有如此悠久歷史龐大力量和世界性的組織，實開氏族團體之先河。

何謂龍岡精神，曰忠、曰義、曰仁、曰勇。簡言之《盡己之謂忠》《行而宜之謂義》，《博愛之謂仁》，



《見危受命之謂勇。》此四者、亦為我國固有倫理、道德之精髓，龍岡宗親視為立身處世之準則，造次如是，顛沛不違，其宗旨乃秉承劉、關、張、趙四先祖桃園結義、古城聚會之精神，遵奉先主遺訓，親愛精誠，團結互助，共謀福利為目的。

劉先主遺訓曰：“勉之勉之，勿以惡小而為之，勿以善小而不為，惟德惟賢，可以服人”。

劉鄭宗祠

福安市範坑鄉山岫宅彭城劉氏經考公為汀洲始祖(劉祥)。派衍江西瑞金塘背,因甚富為避官,遷福建汀洲上杭來蘇,中都田背,(石壁洞)迨十四郎開基勝運,幾經遷徙到福寧府福安西裏七都蘭溪境山岫宅村開基,至今四百多年,二十六世。

明嘉靖(1521年—)年間與友好和睦,尤如兄弟的同村的鄭氏(鄭氏由鄭家莊經黃連章遷入,至今四百多年,二十八世)共建劉鄭宗祠,劉居右首鄭居左首。宗祠安著本村龜墩坐午向子加壬丙(丁)前後兩座占地五百多平方米。於光緒乙卯五年(1879年)七月初七重建,二十世紀七十年代再修。

有詩為證:山岫宅附勝孱確,兩姓一祠真出奇; 榮陽堂上長髮地, 彭城郡內發千枝。

祠前坑邊村口有百年古樹和紅豆杉真龍古跡洞口,鎮山之王“無皮樹”,八仙下棋盤,太白仙遊峰,七曲嶺風景,馬仙岩,七岩竇洞五穀真仙神宮等風景古跡。

老紅軍劉發祿,任機槍連連長,參加過二萬五千裏長征

兩姓共宗祠 一村譜和諧

一姓一宗祠,是廣大農村最平常不過的事了。可在福安市範坑鄉偏遠的山岫宅村,不僅打破這一根深蒂固的宗族傳統,兩姓氏共用一個宗祠,還譜寫了一曲兩姓人親如一家、相敬互助的百年和諧佳話。

百年宗祠見證兩姓和諧山岫宅坐落於範坑鄉東北部的山岡上,全村現有人口180多戶,900多人,幾乎全是鄭、劉兩姓人家。自古以來,兩姓村民便是親如一家。據村祖譜記載,宋朝宣和年間,鄭、劉兩姓先人後遷居山岫宅。兩家人同墾荒共興業,相濡以沫,生息繁衍,結下了深厚的情誼,以至於後來兩姓人家通婚結親,不分彼此。為銘記這份難得的情誼,世代和睦相處,明嘉靖年間,兩姓族人共同建起了占地500多平方米的劉鄭宗祠。經清光緒乙卯五年重建及20世紀70年代的再修、劉鄭宗祠屹立村口,攬盡百年滄桑。

古舊的劉鄭宗祠,沒有常見祠堂流光溢彩的琉璃磚瓦,沒有氣勢非凡的高牆飛簷,雕樑畫棟,樸素得就像是一座農家土房。“山岫宅村勝景稀,兩姓一祠真出奇,榮陽堂上長髮地,彭城郡內發千枝……”只有這些從清代光緒年間至今,歷代草班戲子密密匝匝題寫在祠內戲臺四壁的詩句,可見劉鄭宗祠的歷史。

村民們說,劉鄭宗祠內幾乎沒有舉辦與宗族有關的活動,更多只是全村群眾集體文化娛樂的場所,如演戲。劉鄭宗祠見證著兩姓人家的百年和諧,更寄託著全村人相親相敬永結同心的美好祝願。

鄰里相親譜就文明鄉風據瞭解,山岫宅至今未發生過一起治安、刑事案件,已連續三屆榮獲福安市文明鄉村殊榮。

“村子就像個大家庭,村民歷來以叔伯兄弟相稱,從未紅過臉。”村民主任劉聲堂說,在村裏,只要誰家有紅白喜事,大家都會圍攏而來,不分姓氏,出資出力從無二話。以建房為例,全村180多戶人家,一戶建房,全村幫忙,義務幫工至少三天。每一幢房子都灑過全村人的汗水,鄰里情深可見一斑。

誰家遇了困難,大夥同樣不遺餘力伸出援手。今年7月,村民鄭貴清的孩子不慎從樓上跌下摔傷,家人將其送往住院治療,開採的茶園沒了勞力。得知這事後,全村婦女齊上陣,採茶、挑揀,將鄭家茶園收拾得穩穩當當,讓老鄭一家心頭熱乎乎的。

村民劉前樹的孩子勤奮好學,2002年考上中國農業大學,可學費沒著落,一家人愁上心頭。全村群眾你五十、他一百,為劉家解了燃眉之急。在村裏,只要有村民子女考上大學,每戶人家都會自發捐資助學。在大



家眼裏,這是全村人的孩子、全村人的希望。

劉鄭兩姓情深誼厚,讓村裏僅有的幾戶外姓人家也感受到了大家庭的溫暖。14年前。村民曾阿弟乘坐的柴油機翻下村外幾十米的深山澗,頸椎骨折、危在旦夕。全村人聞風而動,將他抬出了深澗,不但眾人籌資湊足2萬多元醫藥費,還在他住院期間幫他打理農活,采挖了田裏的2000多公斤甘薯。“我這條命是全村人揀回來的。”61歲的曾阿弟至今心懷感激。

全村人不分姓氏和諧共處,建設家園群情激昂。眾人投工投勞,歷時兩年挖通通往村外的3公里土石路,在各級部門的幫挾下,硬化了村道,程式控制電話、手機信號覆蓋全村,閉路電視進村入戶,嶄新的教學樓拔地而起……

村民們說,延續了幾百年的和諧鄉情,他們會一代一代地傳下去。

(三) 華夏劉姓遍世界

華夏劉姓具有鮮明的開放性格。早在兩漢時期,中日就有使節往來。自此劉姓苗裔紛紛從中原內地漂洋出海,繼而走向世界,直此凡海水所至,無不有劉姓華人的足跡。

朝鮮韓國劉姓: 朝鮮半島與中國是一衣帶水的友好兄弟鄰邦,在獨立前,朝鮮還一度是中國古代封建王朝的附屬國。朝鮮人有很大一部分祖籍是中國大陸,據1985年韓國人口調查資料統計,韓國現有250個姓氏,其中祖籍中國大陸的歸化姓氏就有136個,這些歸化姓氏的人口達1000萬之多。

劉姓是朝鮮的主要姓氏之一。韓國學者片泓基先生稱,劉姓“歷史上人才輩出,亦為(朝鮮)名門大族”。目前,在韓國的劉姓人口有約二十萬。

據記載,劉姓最早到達朝鮮是在魏晉時期。如當年漢獻帝的玄孫劉阿知歸化日本時,他的一部分族人就曾移民到朝鮮。宋代有漢族文人劉載入高麗,在高麗王氏王朝任尚書右僕射之職。

其世系是: 漢獻帝劉協—石秋王(兄少帝劉辯)—□—阿智王(阿智使者、東渡日本)阿多倍(兄志孛直)—山本直(賜姓大藏)—高市大領—檜前領主—家主—泉—橫佩—岩三—村主—大藏春種—大藏種光—大藏種材(太宰太監)—大藏種資(太宰太監)—大藏種連(太宰太監)—大藏種持(太宰太監)—大藏種茂(太宰太監)—大藏種忠(太宰太監)—大藏賴種(高橋太郎)—高橋泰種—高橋時種—高橋經種—高橋祐種—高橋光種(築前守)—高橋持種(三橋守)—高橋教種(築後守)—高橋政種(築前種)—高橋長種(三河守)—高橋統種—高橋統昌—高橋義種—高橋義宗—高橋昌行(弟高橋義行)—高橋勝昌—高橋昌德(左衛門)—高橋元治(左衛門)—高橋元勝(源之丞)—高橋富昌(彌右衛門)—高橋昌治—高橋晃—高橋正高。

據韓國《江陵劉氏隱齊公派譜》卷上《劉氏本源世系》記載,朝鮮劉氏開基始祖是中國北宋著名學者和官員劉荃。劉荃,字原甫,號竹諫,漢高祖劉邦的第40世孫、東漢光武帝劉秀的第32世孫。史稱劉荃在北宋時官任翰林學士和兵部尚書,宋英宗時被貶高麗。朝鮮高麗文宗三十六即宋神元豐五年(1802年),劉荃渡海入朝,時年32歲。史稱劉荃精通儒九經和諸子百家,又通曉天文地理,渡海入朝後不出仕。劉荃死後,葬在朝鮮慶北永川邑綠田洞碑石村後山亥座上下封。他的陵墓原有文拜、明燈、秀爐、床、神道碑碣、石將軍、童子、羊馬、甲冑石、下馬碑和正方趙達承撰寫的墓誌銘。

劉荃的後裔在南北朝鮮非常興旺發達,不但人丁興盛而且家族顯赫,人才輩出。

據片泓基《從族譜學看韓中交流史》一文中還批露,當年日本侵略朝鮮時,大批中國明朝軍隊進朝鮮,幫助朝鮮抗日。這些抗日援朝的將領後來有二十多個姓氏留在朝鮮成為新的歸化姓氏,其中就有一支來自浙江的劉姓。

日本劉姓: 據日本史籍記載,劉姓最早到達日本是兩漢時期。當時,中國與日本有使節往來,東漢



初，日本還派使節到中國朝貢，漢朝光武皇帝劉秀就曾賜給日本天皇“漢倭奴國王”的金印。這個時候開始，就有一部分漢朝皇室成員因出使、避難等原因開始渡海來到日本。其世系 75 世高祖刘邦—劉恒—劉启—劉发—劉买—80 劉外—劉回—劉钦—劉秀—劉庄—劉炆—劉开—劉淑—劉棻—劉宏—劉協—劉冯—劉康—劉瑾—劉秋—95 劉阿知……

歷史上最著名的劉氏開拓日本人物，是今天日本原田、高橋、大藏等家族的共同祖先阿知王。阿知（也寫作阿智）王，又稱阿知使主，是東漢最後一個皇帝漢獻帝的玄孫。

日本原田家族族譜《大藏朝臣原田家曆傳》稱，阿知王是漢獻帝的玄孫。當年曹氏滅漢建魏，漢獻帝劉協被曹丕貶為山陽公，建都山陽郡下的濁鹿城（一名青陽城，在今河南省修武縣東北）。阿知王在這時也便隨東漢皇室遺民從洛陽徙居濁鹿。後來司馬氏滅魏建立西晉，劉氏皇族他們表面上沒有改變，但實際情況開始惡化。太康十年(289年)，劉阿知見當時天下混亂之象已生，便於五月初一召集舊臣商議對策。劉阿知說：“我久在此地，恐有覆滅之禍，聞東國於日本，有聖天子”。遂決定率其家族東渡、前往日本避難。這樣，劉阿知便率領他的兒子劉都賀，舅舅趙輿德和族人劉國鼎、劉濤子、劉鶴明、劉信子等男女人 2040 人，離開中國本土，飄洋過海，幾經艱難，於日本應神天皇二十九年九月五日來到日本。阿知王到達日本後，被日本天皇賜號東漢使主，奉命定居於大和國高市郡檜前村。在今天日本的奈良縣前村和岡山縣倉敷市妙見山頂，現在都有“阿知宮”，是後人祭祀阿知王的場所。

據記載，當年隨阿知王去日本的，還有段姓、郭姓、李氏、多姓、皂姓、宋姓、高姓等 7 個姓。阿知來日本後，又奏請日本天皇，派遣使者前往高麗、百濟、新羅等國，將許多流落在這些地方的同鄉族人招來日本。因人多地狹，日本天皇政府又將他們分置各地。

日本大化《新撰姓氏錄》記載，阿知使主的兒子劉都賀，後被日本雄略天皇賜姓為直，子孫因此直為姓。他的兒子山木直，是兄腹祖也，本名山豬；次志努直（一名成努直），是中腹祖也；次爾波會直，是弟腹祖也，其中，山木直又是日本民忌墳、檜原宿禰等 25 個姓氏的共同祖先。爾波伎直則是山口宿禰等 8 個日本姓氏的共同祖先。志努直的後裔後來也衍生出四十多個日本姓氏（《新撰姓氏錄》載）。

《新撰姓氏錄》還記載有如下出自劉姓的日本姓氏：

文宿彌氏，也自漢高皇帝之後鸞王。

文忌寸氏，與文宿彌氏同祖，是字樂古首之後。

無武生宿彌氏，與文宿彌氏同祖，是王仁孫阿浪古首之後。

伊吉連氏，出自長安人劉家揚雍。

本津忌寸氏，後漢靈帝三世孫阿智使主之後。

常宗忌寸氏，出自後漢獻帝四世孫山陽公。

丹波史氏，後漢靈帝八世孫孝日王之後。

桑原村主氏，出自漢高祖七世孫萬德使主。

下村主氏，出自後漢光武帝七世孫慎近王。

阪上大宿彌氏，出自後漢靈帝之子延王。

檜原宿彌氏，與阪上大宿彌氏同祖，是都賀直孫賀提直之後。

南藏宿彌氏，與阪上大宿彌氏同祖，為都賀直四世孫東人直之後。

冊品宿彌氏，與阪上大宿彌氏同祖，為都賀直四世孫黃直之後。

平田宿彌氏，與阪上大宿彌氏同祖，為都賀直五世孫色夫直之後。

佐太宿彌氏，與阪上大宿彌氏同祖，為都賀直三世孫兔子直之後。

穀宿彌氏，與阪上大宿彌氏同祖，為都賀直四世孫宇志直之後。

畝火宿彌氏，與阪上大宿彌氏同祖，為都賀直三世孫大父直之後。

櫻井宿彌氏，與阪上大宿彌氏同祖，為都賀直四世孫東人直之後。

高村宿彌氏，出自魯恭王劉餘之後青州刺史劉琮。

臺忌寸氏，為漢孝獻帝之子白龍王之後。



檜前村主，出自漢高祖庶長子齊王劉肥。

若江造氏，出自後漢靈帝苗裔奈率張安力。

桑原直氏，與桑原村主同祖，都是漢高祖七世孫萬得使主之後。

真神宿彌氏，出自漢福德王。

豐岡連氏，出自漢祖功裔伊須久牟治使主。

下日佐氏，出自漢高祖庶長子齊王劉肥之後。

火撫直氏，為後漢靈帝四世孫阿知使主之後。

河內忌寸氏，漢孝獻帝之魯國白龍王之後。

志賀忌寸氏，出自後漢地獻帝之後。

臺直氏，出自漢釋吉王之後。

八戶史氏，出自後漢光武帝孫章帝之後。

高安造氏，與八戶史氏同祖，為盡達王之後。

春井連氏，與下村主同祖，後漢光武帝七世孫慎近王之後。

河內造氏，與春井連氏同祖，慎近王之後。

武丘史氏，與春井連氏同祖，慎近王之後。

廣原忌寸氏，出自孝獻帝之子孝德王之後。

池邊直氏，阿知王之後。

火抗直氏，阿知王之後。

粟棲直氏，阿知王之後。

凡人中家氏，與山代忌寸氏同祖，白龍王之後。

志賀穴太村主氏，後漢孝獻帝之子美波夜王之後。

尾津直氏，漢高祖五世孫大水命之後。

作為漢朝皇族的劉氏移民日本一事，在日本史書《日本書紀》、《古語拾遺》、《續日本紀》上都有記載，因此應屬歷史事實。（當然，在部分日本本史學家中，對此事還存在著較大的懷疑。）這部分劉姓族人拓殖日本後，大都沒有繼續使用“劉”的姓徽，而是完全融入了日本的大和民族，衍變成新的日本姓氏。他們稱民日本，帶去了當時中國的先進生產技術和文化，極大地促進了日本文明的發展。因此，他們以其固有的文化素質，很快成為日本社會中地位尊高的新貴族。如阿知使主的兒子劉都賀就將當時中國的紡織技術傳入日本，他因此被稱為都賀王。特別是到日本朱雀天皇時代（903—964年），阿知王后裔、漢高祖劉邦的第45代孫大藏春實（此據日本原家田家譜，而日本高橋家譜則說春實是劉邦第39代孫，兩者誰是誰非，尚待考證）官任徵西將軍，為平定當時日本發生的“天慶之亂”立下了汗馬功勞，於朱雀天皇天慶三年（940年）五月初三受到天皇的巨大嘉獎和賞賜，被賞賜錦禦旗、皇族紋章、軍配。當此之時，劉支劉氏皇族後裔“恩寵偉大，威勢極盛”。自從大藏春實之後，大藏家族一直任長六守、太宰大監等顯要職務。

當年劉阿知歸化日本後，被賜姓為“東漢使主”。到仁德天皇六十年（372年）四月八日，阿知的後裔被賜姓“阪上”，再到雄略天皇十六年（471年）十月初一，阿知的後裔又改賜姓為“大藏”。

大藏春實因功被封為徵西將軍後，曾在日本九州原田築城。此後他的後裔就世代居住在原田城。到日本天承元年（1131年），這支居住在原田的劉氏後裔正式以原田為姓，形成今天日本社會中的著名姓氏——原田。到今天，原田家族已傳衍到劉邦的第93代。這支源出中國劉姓的日本原田家族，在日本九州祖岡市建立了漢太公廟。他們至今保存著代代相傳的族譜，注明自己是劉邦的後裔，而且按照傳統禮節到太公廟對劉邦等劉姓遠祖進行定期祭祀。

據劉長進先生提供、由劉邦第71代孫日本高橋泰先生編制的《島田高橋家系圖》記載，這支加入日本大和民族的劉姓後裔，傳到大藏春實的第9代孫大藏種直，生有5個兒子，他們的後裔分別形成5個新的姓氏，太郎大藏賴種，移居高橋城，以高橋為氏，後裔形成今天日本的大藏（姓）高橋氏；次郎大藏幸種，移居江上城，以江上為氏，後裔形成日本的大藏江上氏，三郎大藏種雄，以秋月為氏，是為大藏秋月祖；四郎大藏種成，分居原田城，以原田為氏，後裔形成日本的大藏原田氏；五郎大藏種景，以波多江為氏，成為大藏波多江氏的開姓始祖。到今天，由中國劉姓繁衍而成的日本高橋氏，已傳到劉邦



的第73代。

附：日本藏高橋氏島田高橋家族世系表：

漢獻帝劉協—石秋王—阿智王（阿知使主）—阿多倍（高尊王）—山本直—高市大領—檜前領主—家主—泉—橫佩—岩三—村主—犬藏春光—大藏種材—大藏種資—大藏種連—大成長種持—大藏種茂—大藏種忠—大藏種直—高橋賴種—高橋泰種—高橋時種—高橋經種—高橋種—高橋光種—高橋義種—高橋持種—高橋教種—高橋政種—高橋長種—高橋鑿種—高橋統種—高橋統昌—高橋義種—高橋義宗—高橋昌行—高橋昌德—高橋元治—高橋元勝—高橋富縣—高橋昌治—高橋晃—高橋章仁、高橋正尚、高橋通泰、高橋正則（生于1932年）。

南洋印尼劉姓：劉姓最早是什麼時候到達印尼，史無明載，但是遲在清代，劉姓已經成為印尼社會中的一支重要力量。

如印尼歷史上著名的蘭芳共和國，劉姓華人就曾擔任第4屆、8屆、9屆大總制，他們分別是劉臺二、劉亮官、劉鼎，就是祖籍廣東梅縣的客家籍劉姓華人。印尼劉姓比較著名的人物，有將中文書籍翻譯成印尼文，為中印尼文化交流作出過突出貢獻的劉文晶；有劉方夫，曾任西婆羅洲反日同盟會副會長；劉玉蘭，雅加達《新報》創辦人；劉岩、棉蘭蘇島華僑民主同盟負責人；劉繼曾、劉家騏、劉應宜，均為雅加達巴城中學負責人。印尼劉氏宗親會主席劉嘉其先生，祖籍廣東大埔高坡鎮渡頭村，他的父親劉灼寧先後在印尼經營布莊，而他自己則為亞崙裏高行創辦人之一。劉志俊，又名劉榮昌，祖籍廣東省梅縣洋坑外村，著名攝影家，書法家和收藏家，名列《世界華人文學藝術界名人錄》。

據《第一屆世界劉氏宗親聯誼總會紀念特刊》所載《印尼劉氏宗祠互助會簡介》，公元1872年，劉姓族人因生活所迫，從家鄉乘大眼雞船飄洋過海，經過千山萬水到爪哇（今雅加達）開荒拓土。其中，有一個祖籍中國廣東梅縣鬆口、曾做過清朝政府官吏的劉國書先生，為了聯絡團結劉姓宗族，特在雅加達石橋頭59號這塊地皮，創建了雅加達劉氏宗祠。這大概是印尼歷史上最早的劉姓宗廟建築，至今仍留於印尼雅加達市。

印尼的劉姓宗族，成立了許多宗親組織。如1952年，雅加達劉姓華人正式成立了“印尼劉氏宗祠互助會”，也稱印尼劉氏宗親會，現有會員1138人，廣泛分佈在印尼各省市。現在主席為劉嘉其先生。又如印尼萬隆華人劉姓宗族，在1970年開始組建，至1980年正式成立了印尼“萬隆劉氏宗親會”，現有會員兩百多人，現任主席為桂才、副主席為劉南銓、劉其湘、劉忠經、劉其熾。

新加坡劉姓：新加坡是世界上除中國外第二個以華人為主體民族的國家。作為中華民族主要姓氏之一，劉姓理所當然成為新加坡的主要姓氏之一。劉姓到達新加坡，大約也是在公元19世紀，即清朝中期，新加坡的劉姓，主要來自中國大陸的廣東、福建等沿海省市和臺灣地區，也是有從其他周邊國家轉輾而來的。

劉姓宗族在新加坡建立有自己的宗族組織。如1930年，新加坡劉氏宗族就在當地成立“彭城公會”，會址設在諶吉麗丹巷。1935年該會改名為“新加坡劉氏總會”。新加坡劉氏總會（第29屆理事會）現任主席為劉漢水，副主席為劉耀來、劉朝鮮、劉潮湘。1951年，客家籍的新加坡劉姓族人又成立了“新加坡客屬劉氏彭城公會”，會址於乞力律，不久更名為“新加坡劉氏總會”。新加坡劉姓族人又成立了“新加坡客屬劉氏彭城公會”，會址租借於新加坡小坡賽逸亞雷街40號B。1968年，該會成為新加坡第一個頒發獎學金、助學金的劉氏宗親團體。1971年該會更名為“新加坡客屬劉氏公會”，會址先定在加冕律6號B，1973年遷於芽籠24巷18號A。該會（第31屆理事會）現任主席劉智評，副主席劉再光、劉憲章。

據《第一屆世界劉氏宗親聯誼總會紀念特刊》所載《揭陽桂林劉氏公會簡史》記載，大約在20世紀初期，祖籍廣東省揭陽縣桂林鄉的一批劉氏族人開始渡海移民到新加坡拓荒謀生他們大多聚居在新加坡



芽籠一帶，為了方便新來的鄉人居住，人們共同成立了一公用居所，初名為“公厝”，後更名為“桂林公厝”，這就是“揭陽桂林劉氏公會”的前身。1964年，該會正式註冊，定名為“揭陽桂林劉氏公會”，會址定在惹蘭加章，並創辦醒獅團以發揚中華傳統體育精神。1989年，該會購置芽籠33巷24及26號聯座’作為新加坡揭陽桂林劉氏公會的新會所。1991年再遷會址到芽籠34巷21號現址。該會（第24屆理事會）現任常務主席為劉潮湘，副主席為劉玉江、劉亞三、劉仁慈、劉嶽標。

來自中國僑鄉劉隴的劉姓宗族，則在1957年正式註冊成立了“新加坡劉隴同鄉會”，由劉英先生擔任第1任會長、劉藝乾接任第2任會長。1977年，該會購得芽籠24巷8號作為會址。現任會長為劉英木，副會長為劉旭宗、劉天福、劉英才、劉東。

作為新加坡的主要姓氏之一，劉姓族人廣泛分佈在新加坡的各個領域和地域，並在政、經、工、商、學、藝各界都湧現了大批優秀人物。早期較著名的新加坡華人劉姓有劉繼明，任南華企業私人有限公司經理；劉以甯，新加坡《鋒報》主筆；劉西喙，《鋒報》董事長；劉益之，新加坡《益世報》經理；劉教芳，新加坡《燈報》經理；劉孔貴，南洋大學負責人；劉志榮（新加坡）世界廣西同鄉聯誼會會長；劉情玉，禮節有籍福建安溪，生於馬來西亞，現為新加坡著名女作家；劉金榜，祖籍福建省南靖縣，1889年獻地建立雙林，寺劉士木，南洋學會，並組成首屆理事會，任理事，致力於研究與發揚南洋文化藝術；劉孔貴，教授，1964-1965年任南洋大學臨時校內行政委員會主席。

《新華歷史人物列傳》收錄了1819年至1990年間，在新加坡的政治、經濟、思想、文化、教育、藝術、宗教等各界傑出的已故歷史人物1175名，是一部系統地載錄新華厲史人物生平事蹟的工具書。收入此書的著名新加坡劉姓，就有36個，約占全書總人數的3%。他們：劉三、劉士衡、劉天鳳、劉木榮、劉長意、劉正興、劉傳東、劉阿日、劉牡丹、劉伯和、劉孝欽、劉延陵、劉英舜、劉坤意、劉金榜、劉洛三、劉保壬、劉炳先、劉炳炎、劉侯武、劉炳思、劉春榮、劉篤能、劉清玉、劉煥光、劉源安、劉群輝、劉毓霖、劉韻仙、劉清坤、劉清泉、劉強、劉瑜、劉登鼎、劉隆鎮、劉溪士等。

馬來西亞劉姓：馬來的劉姓族人支派複雜，人口眾多，主要來自福建、廣東、廣西、海南、臺灣等地。他們前來拓殖馬來西亞，以19世馬清朝中期比較集中。

據《第一屆世界劉氏宗親聯誼總會紀念特刊》資料介紹，大約在清朝光緒末年，因清政腐敗，盜賊蜂起，民不聊生，許多閩粵劉姓族人開始為了生活而渡海來到馬來西亞，在此定居拓業。

福建籍的馬來西亞劉氏，大多屬於福建風岡劉氏一派，是由河南光州固始遷入福建的劉存的後裔。

據馬來西亞《砂羅越彭城劉氏族譜》記載，砂羅越彭城劉氏有一部分來自福建的閩清、古田、永泰、莆田、仙遊等縣；分佈在詩巫、泗裏街、明那丹、加帛、加拿逸、古晉、成邦江、美裏、林夢、老越、嶮南與沙巴等地。也有部分來自廣東省的馬來劉姓，則主要集居在詩巫的廣東土十巴一帶。

據《漢祖劉氏·僑越劉氏臺峰系史略》所引1957年版《彭城劉氏卷殖詩巫族譜》資料記載，臺峰系僑越劉氏主要來自福建閩清四都前山洋人、劉氏第23世祖劉家洙回應黃乃裳先生號召，毅然率領劉姓同宗人創業。此後這些劉姓族人就在詩巫居下來，他們的後裔繁衍興旺起來後，形成今天的馬來西亞詩巫劉氏臺峰系。劉家洙因其突出貢獻，被當地政府委任為詩巫劉氏詩巫的第一個拓荒者。

隨同劉家洙一同拓殖詩巫的有五百多人，其中還有劉振舜、劉兆其、劉兆富等劉姓祖先。

福建籍的砂羅越劉氏，自劉家洙的孫子輩也即福建鳳岡始祖劉存第25代孫開始，使用如下字派：“應時朝廷忠孝貞連為世至寶居仁田義敦厚。”

廣東籍的馬來劉氏，大都是客宗劉氏一系，是劉氏人粵始祖劉開七的後裔。任馬來西亞錦興企業公司主席、世界劉氏宗親聯誼會第一屆秘書長劉景森先生，就是劉開七的第24世孫，屬於客家劉氏十四大房中的巨浪公房。



在馬來西亞的劉姓華人，大都已融人馬來社會，在當地落地生根，他們對當地馬來西亞社會經濟的發展和文明的進步，都作出了巨大的貢獻。馬來的著名劉姓代表人物除了上面提到的劉家洙外，還有劉子政，著名學者、作家，祖籍福建閩清前山洋人，1936年移民詩巫，著有《沙撈越百年紀略》、《懷撈越散紀》、《詩巫劫後追記》、《波羅洲史話》、《黃乃裳與新福州》、《懷故集》、《風下雜筆》等作品。劉建發，祖籍潮州，為北婆羅洲僑領；劉榮桑，馬來西亞中華小學校長；劉本超，詩巫《詩華日報》經理；劉亞德，柔佛州廣西會館副主席；劉戈，吉隆坡《蕉鳳》雜誌編輯；劉考善，詩巫《錫江日報》負責人；劉成，廣西人，馬來亞三和會幹一味；劉金星，宜力廣西會館文書；劉灌周，江沙廣西會館副會長；劉運，任羅宏廣西會館主席。

馬來西亞的劉姓華人非常熱衷於宗族活動，他們在馬來西亞建立了眾多劉氏族親團體和組織，組織了很多聯誼和尋根活動。

1949年8月27日，馬來西亞劉氏在吉隆坡成立了“大馬南安劉氏公會”，會址在吉隆坡市節上街17號，現任會長為劉桂明，副會長劉如田、劉金泉。

1966年，由劉順義、劉興孝、劉興幫、劉興昨等劉姓前輩發起，馬來西亞劉姓成立了“馬來西亞柔佛劉氏公會”，以劉順義為第一屆會長，永久名譽會長為拿督劉南輝局紳、拿督劉慶年，現任主席為劉振發，副主席劉秋南、劉漢華。該會是目前馬來西亞最大的劉姓華人宗親組織，並建立有禦龍堂劉氏宗祠（參見圖片）。該會還與祖地中國大陸的劉姓宗族建立了廣泛聯繫，多次組織劉姓華人回國尋根祭祖，對中馬兩國的文化交流起了較大的推動作用。

1967年10月3日，祖籍中國福建省安溪縣蓬萊鄉的馬來劉姓族人，在吉隆坡註冊了“馬來西亞蓬萊劉氏公會”，第二年正式召開成立慶典，1983年該會購吉隆坡市蕉賴路萬順花園為所。該會現在會員三百多人，而且都使用“仕世延芳，肇祖發詳，簪纓朱帶，華萼鹹藏”的字派，為同一劉姓宗派。該會每年4月舉行會員大會，現任理事（第16屆）主席為劉天魁先生，副主席是拿督劉慶年，現任主席為劉振發，副主席劉秋南、劉漢華。該會是目前馬來西亞最大的劉姓華人宗親組織，並建立有禦堂劉氏宗祠。該會還與祖地祭祖，對中馬兩國的文化交流起了較大的推動作用。

1964年，由拿督劉後兩、劉克文等劉姓前輩發起，居住麻六甲的劉姓族人成立了“麻六甲劉氏宗祠”，以“後兩堂”馬堂號。該劉氏現任（第4屆）主席劉文權，副主席劉佳境、劉文祺。

1957年馬來西亞麻坡劉氏在劉後兩的發起下，開始籌建劉氏宗親組織，到1958年，正式成立了。馬來西亞永春湖洋城公會”，由劉後兩出任第一屆主席，會所是麻坡三馬路113號。現任主席為準拿督劉慶禮先生，副主席為劉漢格、劉香清、劉詩池。這支馬來西亞劉氏主要來自中國福建永春縣湖洋鄉，族人現分佈在全城各地。1991年，劉氏公會組織了一支37人的代表團回鄉尋根祭祖，加強了與祖國宗親的聯繫。

1998年，居住在沙巴州的馬來西亞劉氏華人經過3年的籌建，也終於建立了自己的宗親組織——沙巴州（彭城）劉氏宗親會，以拿督劉智新為第一屆主席，劉永龍為代理主席，劉永振、劉國靖、劉國林、劉天民為副主席。

1978年底，馬來西亞來砂羅越州的劉氏華人在劉賢任等人的積極發起下，註冊成立了“砂羅越詩巫彭城劉氏公會”，並於1979年1月24日正式召開成立慶典。該會以拿督劉會幹先生為首任正會長和永遠名譽會長，以劉燦源為第一任主席。現任理事會（第10屆）會長為劉瑞源，主席為劉虔材，副主席為劉賢英、劉華新、劉見玉、劉春亮、劉會湘。該會在1997年還成立了修訂族譜編委會，於1982年修編了《砂羅越彭城劉氏族譜》。

1980年，砂羅越泗裏街的劉姓華人註冊成立了“砂羅越泗裏奎彭城劉氏公會”，並於1981年2月7



日舉行了成立慶典。該會現任主席劉仁純，副主席是劉必泰、劉仁端。

1988年，由劉賢威等人經過1年籌備的馬來西亞砂羅越美裏省彭城劉氏公金正式註冊成立，該會選舉劉文賢成為會長，劉文賢為代理會長，劉光輝為副會長。

1990年，馬來西亞古晉省的劉姓華人在律師劉少英的積極籌備下成立了“古晉三馬拉漢彭城劉氏公會”，1992年召開第一屆會員大會，據推選劉漢水為第一屆會長，劉邦檀為代理會長。

最值得一提的是，公元1997年，“馬來西亞柔佛州劉氏公會”聯絡中國大陸、中國臺灣、中國香港、以及美國、加拿大、印尼、泰國、菲律賓、新加坡等國劉姓宗族，在馬來西亞召開了世界劉氏宗親聯誼會第一次大會，從而把全世界劉姓族人，聯誼交流和尋根活動推向新的高潮。2012年10月21日至24日世劉七屆聯大又在馬來西亞召開

附1：世界劉氏宗親聯誼會第一屆會長、馬來西亞柔佛州劉南輝家族世系：1 劉開七一廣傳—巨浪—高千—十四郎—十三郎—必從—劉恭—千一郎—10 萬七郎—念三郎—永海—琨峰—道—國誥—紹廣—尚珩—盛漢—統？—20 業始—從業—慈虎—興八—南輝—25 國興、國強、國勝、國利、國順、國光。

附2：世界劉氏宗親聯誼會第一屆秘書長、馬來西亞柔佛州劉景森家族世系：1 劉開七一2 廣傳—3 巨浪配楊氏，生子七：高千、成宗、鐵三郎、六十六郎、仕七郎、仕八郎、仕九郎。—4 高千，配麥氏，生一子：十四郎。—5 十四郎，配楊氏，生一子：十三郎。—6 十三郎，配妙、曾氏，生一子：必從。—7 必從，配徐、李氏，生四子：續、廷、廣、恭。—8 劉恭，配曾氏，生三子：千一郎、千二郎、千滿郎。—9 千一郎，配楊氏，生三子：萬七郎、萬二郎、萬三郎。—10 萬七郎，配餘氏，生二子：念二郎、念三郎。—11 念三郎，配張氏，生四子：永達、永鳥、永海、永貴。—12 永海，配黃氏，生六子：倚峰、建川、見泉、見溪、坤峰、宇泉。—13 倚峰，配張、曾氏，生五子：一元、一仁、一達、一顯、一律。—14 一顯，配李氏，生四子：國治、國昭、國閏、國銓。—15 國銓字能臣，配王、廖、氏，生十四子：芳春、芳聲、芳世、芳桂、殿相、昌運、芳遠、際隆、芳名、芳槐、漸進、大章、芳秋、芳範。—16 際隆，配黃氏，生三子：尚簡、尚侃、尚望。—17 尚望，配陳氏，生子四：盛典、盛模、盛訓、盛課。—18 盛課生一子：統善。—19 統善，生一子：六貴。—20 六貴，生一子：從坤。—21 從坤，生一子：茲拋。—22 茲拋，生一子：順儀。—23 順儀，生三子：景謀、景星、景森。—24 景森，配廖氏，生四子：道英、道偉、道雯、道平。—25 道英，配黃氏，生三子：佑龍、佑業、佑國。詳見：馬來西亞柔佛州劉景森家族世系

菲律賓劉姓：菲律賓是南洋各國中離中國大陸最近的國家，也是華人集中的一個國家。華人已經構成菲律賓的一個重要民族，甚至是最大的少數民族。

劉姓是菲律賓常見的華人姓氏和重要的族群。在菲律賓的歷史上，出現過許多著名的劉姓華人，祖籍福建南安縣劉林村的劉亨賻，1980年從中國福建遷移馬尼拉，後來出任菲律賓革命獨立軍副統帥，是菲律賓獨立的功臣。又如勞雷爾，本姓劉，日本佔領時期任菲律賓總統；他的兒子薩爾瓦多·勞雷爾後來也任菲律賓總理。劉亨利，任菲律賓商總《郵報》編輯。劉抱真，任馬尼拉《平民時報》總編。

菲律賓的劉姓華人，也建立有自己的宗親團體和組織。

越南劉姓：越南在古代曾是中國王朝統治的地區，因而也是劉姓最早到達的海外地區之一。中國古代史書上的安南、占城，都是在今越南境內。早在漢朝時，劉姓就有可能到達越南地區。史書中有劉紹，是越南歷史上的曆朝家臣。今天，劉姓已成為越南的姓氏之一。

越南的劉姓有3類，一類是完全融入越南民族的劉姓，一類是越南族人使用漢家姓劉氏而形成的劉姓，再一類就是近代以後移民越南的華僑、華人。不過今天這幾種不同的劉姓已很難區分了。

中國史籍《宋史·占城傳》記載，早在北宋雍熙三年(986年)，就有劉繼宗稱占城王，曾派使者到蒼州向中國朝貢。



近代以來，著名的越南劉姓華人很多，如劉易初，任西貢同盟分會坐長；劉信，任西貢玻璃工業工會會長；劉華，西貢華僑工團聯合會主席；劉行之，越南南圻《全民日報》經理。

柬埔寨劉姓：柬埔寨著名劉姓人物有劉棟村、劉根，任金邊《生活午報》社長。劉蓮，《現實日報》負責人。劉介民，任金邊越南華僑青年話劇團負責人。

泰國劉姓：泰國也是劉姓華人比較集中的國家之一。《第一屆世界劉氏宗親聯誼會紀念特刊·泰國劉氏宗親總會會史簡介》記載：“吾代族人，自明清迄今數百年來，相與航海南渡，落足泰國者為數尤多”。早期泰國劉姓著名人物有劉錫如，《中華民國報》創辦人；勿洞八桂堂副財政劉榮基、文書劉統伏、區代表劉世義；劉哈泰，泰國名字為沙量·勞哈泰，祖籍廣東潮州人，任美都銀行集團董事長；劉品威，任泰國廣西會館副主席；劉文魁，任曼谷南洋中學教務主任。

現在著名的泰國劉族人劉邦宿博士，祖籍揭陽縣，任泰國中華總商會會董、泰國工商總會名譽主席、蘭詩耶國際集團機構董事長、劉順興集團機構總裁、泰國劉氏宗親總會名譽理事長；劉桂利，祖籍中國廣東省豐順縣，現任泰國桂與股份有限公司董事長、泰國劉氏宗親總會副理事長、泰國潮陽同鄉會常務理事兼教育主任、泰國劉氏宗親總會理事長。劉暹有，祖籍中國廣東省澄海縣，現任泰國聯發有限公司董事長、泰國劉氏宗親總會理事長泰國龍岡親義總會副理事長、旅泰潮陽港頭鄉劉氏家族會一理事長；劉堅松，祖籍中國廣東省潮陽縣港頭鄉、現任泰國財興發房地產有限公司董事長、財興發空氣壓縮機有限公司董事長、泰國劉氏宗親總會副理事長、泰國龍岡親義總會副會長；劉錦武，祖籍中國廣東省潮陽縣港頭鄉，現任泰國隆高公寓有限公司董事長，隆高公吉灰樁兩合公司總經理、泰國劉氏宗親總會副理事長；劉炳榮祖籍廣東省潮安縣，現任泰國曼谷化學有限公司董事長、泰生利公寓有限公司董事長、泰國龍岡親義總會副稽核等職；劉廣仲祖籍中國廣東省澄海縣，現任泰國華堂裕夏有限公司董事長、泰國劉氏宗親總會理事等職；劉本慎，祖籍貫中國廣東省潮安縣磷漢鄉，現任泰國振發建築有限公司董事長、建都投資有限公司董事長、泰國劉氏宗親總會常務顧問，泰國潮安同鄉會常務理事；劉烈盛，祖籍中國廣東省梅縣，現任泰國億士亞實業有限公司董事、泰國劉氏宗親總會常務理事；劉石條，祖籍中國安徽省碭山縣，現任泰國工業有限公司電鍍廠經理；劉忠強，祖籍中國廣東省潮陽縣，現任泰國劉氏宗親總會總幹事；劉松烈，祖籍中國廣東省澄海縣，現任泰國劉氏宗親總會總幹事；劉小聰，泰國裕龍旅貿商行有限公司董事長。

泰國的劉姓族人建立有多種劉姓宗親組織。1969年，泰國劉姓成立了“泰國劉氏宗親會”，以劉天各為第1屆理事長。劉嘉祿任第2屆理事長。劉慶安任3-6屆理事長。劉坤若任第7-11屆理事長。劉邦有任第12-14屆理事長。現任理事長（第15屆）為劉暹有先生。會所在泰京萱挽讀通朱拉第8巷859-863號。

客家籍的泰國劉姓族人還成立了泰國客屬劉氏宗親聯誼會。祖籍中國廣東省潮陽縣港頭鄉的泰國劉姓，成立了旅泰潮陽港頭鄉劉氏家族會，以劉松炎為現任理事長。祖籍中國廣東省潮陽縣深溪鄉的泰國劉姓，則成立了旅泰潮陽深溪鄉劉氏家族，劉炳榮為現任理事長。祖籍中國廣東省潮安縣磷漢鄉的泰國劉氏，也成立了旅泰潮安磷漢鄉劉氏家族會。祖籍中國廣東省揭陽縣桂林鄉的泰國劉姓，成立了旅泰揭陽桂林鄉劉氏家族會。另外，泰國劉姓華人還參加了由劉、關、張、趙四姓華人共同組成的泰國龍岡親義總會。

緬甸劉姓：緬甸位於中國的西南方，與中國的雲南、廣西接壤。這裏也是劉姓華人比較集中的地方。由於地理的關係，緬甸的劉姓華人與其各姓華人一樣，主要來自中國的雲南省，此外也有部份來自中國沿海和內地。早期緬甸劉姓較著名的人物，有劉怡仲，任緬甸仰光惠安會館副理事長；劉惠之，任曼勒《僑商報》社長，劉國歷任緬甸劉氏宗親會會長。

據《彭城春秋》-書記載，緬甸的劉姓，僅來自雲南騰沖地區的就有48支之多。我們這裏擇要介紹：



緬甸果敢慕泰棉花林劉氏，祖籍雲南。其雲南開基始祖劉正，明末清初來自江西吉安，落籍雲南順寧松山（現屬昌寧打丙鄉）。第4代時還往鎮良天生橋，第5代又遷入苕菜塘，第9代開始遷入緬甸果敢慕泰棉花林，到現在已在緬甸傳4代。如緬甸劉氏宗親會長劉國璽，就是劉正的第114代孫。這支家族的傳遷世系如下：1.劉正—唐漢—思聰—劉玉—至達—劉光—正榮—占春—雙壽—10 進昌—國璽—12.德壽、德超、德宏、漢珠（女）。

又有緬甸大勐家劉氏，遠祖劉恩義，原籍南京金陵府青田村，明洪武五年（1372年）奉調統兵入雲南騰冲，後落籍雲南綺羅田心。第15代劉三揚攜子劉太鎖於1904年遷往緬甸大勐宜。現在劉三揚的後裔已傳到第18代劉三朝移民緬甸在勐家拱送山村，劉三朝的兒子劉太能又遷緬甸大勐宜山新寨。劉太能生子劉長貴、劉長元。劉長貴生子劉安聰、劉安福、劉安益。劉安聰明能幹生子劉永全。如今這支緬甸大勐宜山新寨劉氏已傳到第20代“家”字派。

緬甸姐蘭劉氏，開基始祖劉國財，原籍江西吉安府太和縣三十都，後遷貴州遷居雲南龍陵，最後移民緬甸南坎山三家寨，後又遷到現在的姐蘭南承居住。現在已傳到劉國財的第8代，世系是：劉國財—劉正先—劉福—劉佑華—劉朝英—劉挺立—劉新仁—劉大雲。

緬甸木姐劉氏，原籍雲南，開基始祖劉端卿，本系江西吉安府安福縣四十都大金山人氏，清朝時與夫人馬小二一同遷來雲南龍陵，到第6代劉之俊於1912年從龍陵移民緬甸木姐，現已傳到第9代。這支家族傳遷世系如下：1.劉忠—國治—劉清—科常—廣發—廣俊—宏澤—嘉慶—9.劉其華。

北美劉姓：北美主要包括美國、加拿大、古巴等位於北美州的國家。華人華僑是北美眾多民族中的一個重要族群。在美國和加拿大，華人都是優秀的少數民族。北美華僑、華人來自中國大陸和港澳臺地區。

劉姓是北美華人社會的主要姓氏之一。劉姓最早是在什麼時候到達美洲，現在無史記載可查。劉姓移民美洲，大約開始於19世紀中葉中國國門開放時，到20世紀達到高潮。移民北美劉氏及其後裔，現在大多都在當地落地生根，他們已經融入了北美社會，但還保留著濃厚的中國文化傳統。他們在異國他鄉也建立了自己的宗親組織，如在美國的劉姓，建立了三藩市劉家公所，現任主席為劉建發，副主席劉漢平，元老有劉孔悅、劉鬱文、劉孔森、劉清泉、劉源綿、劉富林、劉應同等。又在紐約建立了美國紐約成立了“劉橫水同鄉會”，以劉煥新為第一屆會長，劉錫俊、劉孟昆為副會長。據記載，劉橫水同鄉會的劉姓族人均是橫水鄉劉姓開基始祖劉世華的後裔。

此外，美國的劉姓還參加了世界龍岡親義總會、美洲龍岡親義公會。劉國樑宗長為該會現任主席。在加拿大的劉姓也建立了宗親總會以劉秀德為各譽會長，劉鏡生任理士長、劉志成、劉楚雄為副理事長。

劉姓在北美華人、華僑社會中人數雖不算最多，整體素質卻較高，在各個時期都產生了大批優秀的人物：如清朝末年，就有劉慶雲，任三藩市廣東銀行；另據《世回歸估計華僑華人大辭典》等書記載，在現在華人社會中，有劉斐信，為希拉丘滋大學人類博士；劉玲玲，任美國西雅圖加州、對克拉門托空軍後勤中心司令、空軍少將；劉威成，美國聯邦法官；劉志同，紐約《自由人》雜誌創辦人。

據1992年1月28日紐約《僑報》文章《揚名美加等式邏輯的華裔精英》介紹，一年來，在美國聯邦政府任職的劉氏精英有劉美芳，任農業部副部長；劉美蓮，任內華達州州務卿；劉彥，被評為美國“國會學者”；劉為綸，獲1991年度，“全美高中學術獎”。在加拿大有公民廳“最高榮譽獎章”。

古巴劉氏有劉德軒，祖籍中國閩南，曾任古巴生產人民黨領袖。

澳洲劉姓：據澳洲統計局透露，澳洲華裔人口已高達35萬，而且還在日漸增加。這些海外華人主要來自中國本土、中國香港和越南、馬來西亞。

劉姓也是澳洲華人中的主要姓氏之一。在澳洲近現代華人華僑的發展歷史上，湧現過很多著名的優



秀劉姓人物。

劉月池，在墨爾本創辦中華夜校，教授華文、華語。劉美齡，任澳大利亞悉尼《新報》社長。劉光福，澳洲早期華人，中澳輪船公司的創始人。

歐洲劉姓：劉姓開拓歐洲的歷史較短，大約直到公元 19 世紀末，劉姓才開始涉足歐洲。20 世紀前期和晚期，則是劉姓移民歐洲的高潮時期。時至今日，劉姓族人的足跡已遍佈歐洲各國。

在英國，有劉新。任伯明翰華聯社會長；劉榮祥，任英國倫敦正義商會會長；劉德芳，倫敦路易期鹹印支華裔會主席；劉金恒，任倫敦華聯協會首任主席。

法國劉姓，有劉友煌。任旅法華僑俱樂部名譽主席。劉國良，旅法宗正總會會長。劉子淵，巴黎法華工商經貿協會秘書長。

非洲劉姓：劉姓到達非洲的時間比較晚，大約在 19 世紀末開始到 20 世紀前期形成第一個高潮。中華人民共和國成立後，因為加強與非洲國家的聯繫，許多劉姓成員隨中國援非隊伍一起進入非洲。20 世紀 80 年代以後，隨著中國的對外開放，更有大批中國大陸劉姓到非洲來從事商貿、文化、建築等多項工作。今天，劉姓的足跡已遍佈非洲大地的每一個角落。

早在 20 世紀初期，在非洲的大多數國家，就已有劉姓華僑、華人居住。據民國十八年（1929 年）上海僑務協進會非洲特派員莫次南所作的調查報告《亞非洲加洲華僑概況》資料統計，當時非洲華人總數才一萬一千多人，而劉姓就是其中主要的姓氏。當時劉姓已移民或居住在非洲的許多國家，如在馬達加斯加有劉玲，為華僑領袖。在法屬留尼王島（該島位於馬達加斯加東方、印度洋之中），華人人口數千人，其中有劉文波、劉煥文都是 20 世紀初期的華人華僑領袖。在南非的伊莉莎白港，有劉任白為 20 世紀前期華僑領袖。馬布多，有劉曉明為僑界領袖。現代以來，劉姓在非洲同樣有出色表現。如劉紀抗，毛里求斯洋人，任毛里求斯中國文化中心主任。

（四）血濃於水的宗親會

中國傳統文化以群體為本位，以家為中心，強調的是家、族、宗、國、人際關係注重倫理道德以鄉土情誼。自古以來，中國就是一個典型的農業社會，而農業社會的特點，在於定著而安居。世世代人生活在同一塊土地上，無天災人禍則很少遷徙。同一姓氏，往往聚族而居，日出而作，日入而息，各自耕耘，各安生業。“生者不遠別，嫁聚先近鄰。死者不遠葬，墳墓多繞村”（唐白居易《朱陳村》）。但每逢族中春秋二祭或遇有婚喪喜慶，親族則無不共同參入；假若與異族發生爭執，更是團結合作，族長一呼百應。在這種情況下同姓宗族的意義才體現出來，而同時又導致產生多少光怪淋離的人間悲喜劇！

“在家千日好，出門一時難”。對故土鄉情母愛的依戀與嚮往，作為人的一種避遺傳本能廣泛地存在於生命之中，尤其是暮年的“朝花夕拾”更使人感動不已。一旦離鄉背井，遠走他鄉，在背負生活重擔的艱辛，歷程中苦苦掙扎時，尤其會意識到親情的重要。“家書抵萬金”，“每逢佳節倍思親”這類千古傳誦的名句正是炎黃子孫戀土情結的生動寫照。《國語·晉語四》曰：“同姓則同德，同德則同心，同心則同志。”親不親故鄉人。當一個流寓海外的華夏子孫，形影單只，舉目無親，在浪跡江湖言語不通的異域，突然遇到同姓華人，其興奮喜悅之情自然是難以言表的。尤其是他們初到國外，面臨陌生的社會環境與文化背景，更需要同鄉、同族的團結和幫助。基於血濃於水，又是“同在異鄉為異客”，同為天涯淪落人，這種共同的感受，就會產生同鄉，同宗的鄉情親和感與不由自主的團結合作。這種合作對於凝聚初期移民的開拓力量，排除異域各種人為和自然的侵害，其意義顯得尤為重要。於是，由同姓、同鄉的海外華人共同組織具有濃厚中國文化色彩的宗親會館，就成了一件很重要的事情。這既是作為彼此間互相照顧、團結互助，在異域他國求生存，求發展的必然手段，同時也是為了不數典忘祖，加強對華夏本土文化的



親合感與認同感，尋求精神寄託的適契方式。

在海外華人社會，尤其是華人眾多的東南亞各國，住往設有同姓宗親會組織。同姓華人，尊其嘶出之高祖為始祖，此謂之同姓聯宗。也有同姓華人，尋根稽譜，依其始遷祖所衍生的支派世系，集合世系族屬，組成親宗會。如新加坡劉氏總會、泰國劉氏宗親總會、美國世界龍岡親義會總會（劉、關、張、趙四姓聯合）……等 20 餘家之多。

最值得一提的是“馬來西柔佛州劉氏公會”聯絡中國大陸、中國香港、中國以及美國、加拿大、印尼、泰國、菲律賓、新加坡等國劉姓宗族，於公元 1997 年在馬來西亞召開了世界劉氏宗親聯誼會第一次大會，從而把全世界劉姓族人聯誼交流和尋根活動推向新的高潮。

這些宗親會都有永久性的建築物（祠堂、會館、辦事處之類）有會章、會徽、會歌、有組織（公推理事、主席），每年有定期活動（春、秋祭祖），同時還有互助福利基金，有的還有經濟實體、學校及安葬同姓族人的公共墓地。

（五）黃皮膚的旗幟上寫著中華

“宗親會”作為海外華人尋根宗親，團結互相的民間社團，在當地華人社區享有很高的聲譽，具有很大的凝聚力量與精神紐帶作用。據考，各地劉姓宗親會都有自己制定的會章，長期開展多種內部活動，這些活動大同小異，主要有下面這些：

1、報本崇源春秋祭祖。為根本崇源，各地宗親會於每年清明、重陽二節都要隆重舉行祭祀活動。這是同姓族人的一件大事，男女老少都要參加。祭祖的儀式大致有：主席引導族人向祖先上香；祭祖如祖在，全體向祖先鞠躬禮拜；宜讀祝文，唱頌祖歌，對祖先歌功頌德，行其他有關祭祖儀禮；祭祖之後即宏開筵席，助以文娛活動，宗親們杯酒言歡，歡聚一堂。祭祖儀式中的“宜讀祝文”，最能激起同姓族人慎終追遠、勵志圖強、團結和存的尋根意識與精神共鳴。

2、承前啟後編修家譜。一部完整的家譜，就是一部系統的“家史”、“姓史”、“宗族發展史”，這是海外華人尋根追祖的最可信、最便當的“活字典”，也是他們作為炎黃子孫的寶貴、最可靠的文字證明檔案。故各地宗親會，無不把編家譜視為當然工作與重要活動。

與傳統家譜的編修體例相比，海外華人纂修的家譜，除追蹤肇始淵源、開宗始祖、衍派系譜，盡錄先賢列傳，藉以垂範後世外，更注重移民海外的坎坷歷史與表彰在海外作出重大貢獻的傑出人物，尤其是對第一代在海外立足腳跟，開宗衍派的關鍵人物及其貢獻更為詳盡。展示在讀者面前的這種家譜，已不再僅僅只是傳統意義上的“一家一姓之史”，而是記錄炎黃子孫在海外艱苦奮鬥求生存、求發展的創業史，也是記錄中華民族智慧文才自強不息，對世界文明作出輝煌貢獻的光榮史。

3、敦睦宗誼，共謀發展。這是宗親會經常性的活動，主要有災禍救助、獎學助學，喪吊奠儀、福利照顧、調解糾紛等。茲錄“新加坡劉氏總會”有關該會《會務活動概要》一節資料，以見一斑。①敦睦宗誼：聯絡各地宗親，使宗誼親情交流，為本會主要工作。本會和各分會及有關各同鄉會間，不時有聯誼會的舉行，交換應興應革意見。對於來新加坡訪問的宗親團體或個人，均於熱烈歡迎和接待。數年來不斷的組織訪問團前往臺灣及東南亞各地訪問當地宗親，加強聯繫，互通聲氣。②調解糾紛：宗親和宗親或與外姓間，難免有糾紛之發生，糾紛性質包括商業、財產、婚姻、人事等。本會以和為貴、息事寧人、和平共處為原則，加以婉勸與疏導，多數得到當事人的合作，消除意見，達成協議，減少糾紛與損失，保存許多元氣，維護了一方平安。③獎學助學：獎勵優秀族生，鼓勵其努力向學，補助清寒族生，使能繼續就讀，皆為栽培後起人才之大計。本會 30 餘年前首先倡辦獎學，繼續不斷，受獎族人包括大學、專科學院，以及中小學英漢文各年級族生。在學成績列第一至三名者均給予獎狀獎金，受獎人數每年均



在貳百名以上。助學方面，設立永久助學獎金，接受族中清寒族生申請，給予補助。每年補助名額均在貳百名左右。④福利救濟：謀求福利，救濟貧寒族人為本會宗旨與義務，得族中熱心人士踴躍捐獻福利基金。本會對於貧寒族人的疾病，回國旅費、救濟災難，喪葬奠儀.....等，均能予以幫助。⑤公益捐獻：本會為新加坡一民眾團體，歷年來對政府或慈善機構發動的各種救災活動，以及社會上各項慈善公益，諸如風災、水災救濟、文化基金，社會建設，均予捐獻。

4、尋根謁祖，宗親互訪。目的是通過尋根謁祖，聯絡同宗感情，團結互助，共謀發展。藉以敦睦宗誼，並調查瞭解有關劉姓歷史淵源與移民海外的情況。在改革開放的今天，海外華人的尋根追祖宗親互訪活動，終於深入到了華夏本土文化的發源地一大陸。

海外華人的宗親會組織，過去的主要任務是團結互相，共謀發展，為來自中國的同姓本族同胞的利益和福利服務。隨著時代進展，現在這種狹隘的傳統角色已漸趨淡化，而是在致力於保存和發揚中華民族傳統價值觀與優秀文化的同時，和其他各族團結合作，為促進所在國家與地區的經濟、文化的發展作出新的更多的貢獻，共同表現出炎黃子孫的高大形象。

公元2006年11月新加坡最大宗親會“劉氏總會”舉行慶祝復興60周年，並主辦世界劉氏宗親第五屆聯誼大會。一千多來自中國大陸、中國香港、中國澳門、中國臺灣、美國、加拿大、日本、泰國、菲律賓、馬來西亞、印尼、汶萊等國家和地區與數百新加坡閩、廣同鄉嘉賓，濟濟一堂，共慶盛典，筵開160席。新加坡教育部長親自主持儀式。

在賀詞中，希望各宗親會館展開更廣泛的活動，招募新會員，尤其是年輕人入會，使中華民族的年輕一代在參加宗親活動中，探討過去，瞭解中華民族的文化歷史和傳統價值觀。他還希望各宗親會館要與世界各地的宗鄉團體建立聯繫，互相學習，特別是向哪些能夠在西方國家裏繼續生存和發展的宗鄉團體學習。他認為，這種聯繫將有助於促進各宗鄉團體的經濟合作，從而給大家帶來好處。

第二次世界大戰以後，海外（除中國大陸和臺灣）華人（包括仍持中國護照的華僑和已取得外國國籍及海外出生的華裔）人數急增，據有關統計資料估計，迄今已超過5000萬人。全世界的華人不論身居何地，他們都是炎黃子孫，都屬中華民族。“我們是相同的血緣共有一個家，黃皮膚的旗幟上寫著中華。”書同文、語同音，習同倫，行同倫，共同的文化系統、習慣心理、價值取向以及宗教信仰、民間風俗等，把海外華人組成一個文化共同體。而一系列尋根追祖、敦親睦族的民間活動，正是將海外華人組合為一個文化同體的重要內容與普通能被接受的形式。雖然海外華人的尋根宗親活動，難免帶有封建宗法色彩，但在異域他國的特殊社會環境和文化背景裏，卻起著巨大的凝聚作用。它已成為一種潛在的文化心理意識，促使海外華人（尤其是在海外出生的華裔）生長起對故鄉、對祖先、對中華民族、對中華文化所具有的普遍的親合感和認同感，保證中華民族的文化傳統在異域文化的強大包圍中長存不衰，此誠謂“天行健，君子以自強不息”！



第八章 世界劉氏宗親聯誼會

一、世界劉氏宗親聯誼會成立經過

一九九七年十二月八日馬來西亞柔佛州劉氏公會新會所大廈落成暨劉氏大宗祠——禦龍堂新主升龕旋火慶典，工委會廣發請柬誠邀世界各國各地區劉氏公會宗親團體及族長宗賢名流俊彥出席參加慶典。當時，獲得了新加坡劉氏總會客屬劉氏公會劉隴同鄉會香港、印尼、加拿大、泰國、中國各省市地區等劉氏宗賢或派代表團或以嘉賓身份參加者同馬來西亞各州地區之代表共千人參與其盛。這是我劉氏宗親第一次世界性的大規模集會，主辦單位覺得機不可失，趁此大好機會質證與會者之意見與各代表團領導人磋商之後，遂在柔佛州劉氏公會新廈“漢祚堂”召開了一次聯誼座談交流會。小弟授選為秘書，作大會引言，以闡明開會目的及引導會議進入討論主題（詳見第一屆世界劉氏宗親聯誼會紀念特刊 頁）。與時各國各地區代表紛紛發言，討論非常熱烈，親情溫馨，目標一致。大會主席——柔佛州劉氏公會名譽會長拿督劉南輝指出所有出席代表大多數都是初次見面但不失親情宗誼。大家都肩負著促進世界劉氏宗親聯繫之使命之期團結劉氏宗親之力量發展共同壯大劉氏漢祖精神——即中華民族之精神，加拿大宗長劉孝德、印尼劉嘉其、新加坡劉耀來、劉再光、砂勞越劉虔材、古晉劉細暢、香港劉永強、柔佛州拿督劉文豐、劉方青等都相繼發言，經詳細討論後大家一致議決必須成立世界性的劉氏組織，最後接納新加坡客屬劉氏公會會長劉智評宗長之提議把這次會議定名為“世界劉氏宗親聯誼預備會議”以及把下午的千人宴及懇親聯歡大會定為“世界第一屆劉氏宗親聯誼會”。大會推舉拿督劉南輝為本屆大會主席，議決每二年在世界各地輪值舉行一次聯誼大會，設立臨時秘書處負責推動各項活動及制定大會會章、會旗等工作。馬來西亞柔佛劉氏公會受委推舉為臨時秘書處，負責有關工作。由此世界劉氏宗親聯誼會宣告正式成立。這是我劉氏數千年來第一項也是第一次的世界性組織。溯我劉氏自帝陶唐封地為姓至今近五千年曆史人丁約6千萬，以分佈在中國及世界各地，歷史上有特殊貢獻的人物不計其數。其中以十八世祖累公事夏朝孔甲帝為相，獲封禦龍氏至今為劉裔孫所樂道，宋朝宰相王安石亦曾詩以詠其事“神物驚天擾可騎，如何孔甲但能羈，當時差使無劉累，龍意茫然豈可知”。禦龍堂之來由實可證也，七十五世祖劉邦以布衣得天下享四百年帝業，是我劉氏最光輝燦爛時期。迨及各代名賢為數甚多，作為劉氏後裔之你我能碌碌於三溫飽而無所發奮乎？

故如以聯繫世界宗親建立立體思維，發揮團結力量，互愛互助進而促進宗親感情及宗親利益而創造財富造福社會，是為我世界劉氏宗親聯誼會之主要目標及長遠之工作，際此新加坡劉氏總會出版紀念刊。蒙森發兄囑記，謹致數語以共勉之。劉一其（世界劉氏宗親聯誼會永久名譽會長兼第一屆秘書）

二、世界劉氏宗親聯誼會章則

（一）總則

第一條本會全稱：世界劉氏宗親聯誼總會（簡稱世劉總會）

第二條本會是同姓宗親的聯誼團體，是劉氏文化研究和漢文化研究的群眾性組織。

第三條本會宗旨：聯繫世界各地劉氏宗親，互通資訊，朔祖尋宗，增進宗誼，加強資信交流，促進團結。發揮環球宗親團結互愛精神，謀求發展劉氏宗親文化、教育、公益、慈善、工商福利事業等。



(二) 組織機構

第四條世界劉氏宗親聯誼總會以敦睦宗誼為大前提，以經濟發展為目的。不受任何國家或地區劉氏社團條例之約束，各國家或地區的劉氏社團不分大小，均無領導和被領導關係。但大會期間，必須遵守主辦國之法律和尊重當地之國情及習俗等進行聯誼活動。

第五條聯誼大會設主席一位，副主席三位，秘書長一位。任期兩年。任內領導及主持大會之各項活動及工作。由主辦單位自行推選之。

第六條主辦單位有權敦聘德高望重，對劉氏宗親會或對社會有重大貢獻之宗長俊彥為大會名譽會長或顧問等職銜，指導及協助大會進行，以提高大會之形象及地位。往屆主辦世界劉氏宗親聯誼會之大會主席為當然之永久名譽會長。

第七條本會常設機構，由歷屆會長（執行主席）及秘書長（包括當屆）組成常務委員會。當屆會長為常務委員會會長，即總會長。大會閉會期間，主持處理本會日常事務。主辦單位為該屆當然之秘書處，負責策劃及處理大會活動，以及延續上屆大會所議決之工作，並須向大會提呈當屆之工作報告。

第八條聯誼大會以世界各地輪流主辦為原則，任期二年，由接辦聯誼大會起至移交給下屆接辦單位為止，大會閉幕前必須將會旗、印章會議記錄等資料移交給下屆接辦單位。

(三) 聯誼大會

第九條每二年由各國或各地區劉氏宗親會輪值主辦大會（中國大陸與海外輪替），日期由主辦單位決定。但必須在大會舉行之前最少三個月發函邀請各地宗親會，以便組團出席會議。

第十條各國各地區之宗親會組織皆可組團赴會，或派五位以上代表參加會議。

第十一條主辦單位可邀請對劉氏宗親或對社會各領導有重大貢獻之宗賢俊彥宗長出席會議。

第十二條世界劉氏宗親聯誼大會活動，聯繫管道主要是各國的劉氏社團組織。但是沒有建立劉氏組織的國家和地區，有興趣參加大會之宗親，可以由五人以上組團參加會議，但事先必須獲得主辦單位之同意。因為主辦單位可能由於人力財力等客觀因素，無法接待超額之負擔，故主辦單位有權酌量安排。

第十三條各代表團必須推選團長一位，首席代表一位，領導該團參加大會活動，並有權出席主席團會議。

第十四條為加強宗親聯繫與交流，凡組團出席大會之宗親人數，原則上無限制，但若主辦單位由於客觀環境所限，則有權規定出席代表之人數，但必須預先發函通知。

(四) 主席團會議

第十五條主席團會議即聯誼大會前之預備會議，出席成員如下：

- 1) 各代表團之團長及首席代表。
- 2) 由主辦單位邀請之宗賢俊彥，名譽主席或名譽顧問等。
- 3) 主辦單位之主要負責人。
- 4) 如環境許可，其他團員可列席（但不參與投票，如獲會議主席許可，才可發言。）

第十六條主席團任務：

- 1) 接納及檢討上屆大會之議決案。
- 2) 審核及接納各代表團之提案，以便提呈大會討論及通過。
- 3) 推選下屆聯誼大會之主辦團體單位。若同時有多個團體申辦時，必須通過協商或投票解決，每單位只投一票，但以防礙敦睦親誼為原則。如果票數相等，則主席可加投一票決定。

4) 擬定聯誼大會之活動大綱及工作目標。可通過成立實業團體、如工商業集團，文化教育機構，福利事業，族譜研究修訂等。各宗會單位可自由選擇參加與否，但所成立之團體或機構之活動，可跨國，跨地區。可獨資或合資經營，以達到繁榮我劉氏之目的。

- 5) 主席團所接納之提案及所達致之決議，即須提交大會通過，方能生效。



(五) 經費

第十七條聯誼大會之經費，由主辦單位負責籌措，但為減輕主辦單位之負擔，除所安排規定之招待節目外，其他住宿及旅費等，皆由單位代表自行負責。如主辦當局熱情特別招待例外。

第十八條鼓勵各地宗親會承辦聯誼大會，為減輕其經濟承擔。

1) 建議各地宗親會，出席與否，禮貌上致送贊助賀儀。出席大會之代表團，可按其人數酌量從團費中致送贊助席金。

2) 主辦單位有理由向出席大會之代表，收取每位不超過一百美元之註冊費，以補助大會開支。

(六) 紀律

第十九條吾劉氏族人分佈世界各地，國度不一，國情各異，提倡愛宗親愛民族、愛國家之美德，增吾劉氏之光輝形象。

第二十條 1) 聯誼大會領導成員要顧世界之大局，識劉氏之大體，不謀私利，奉公守法，為完成大會所交使命，奮鬥不已。2) 各宗親團體必須遵守大會議決案，並努力執行之。

(七) 附則

第二十一條此章則可由世界宗親聯誼大會通過，加以增刪修改。

三、世界劉氏宗親聯誼大會活動的規則

為進一步增強世界劉氏族人的和睦與團結，維護世界劉氏族人的名譽和形象，規範世界劉氏族人的活動和行為，促進世界劉氏聯誼活動健康、有序和富有成效地開展，特制定本規則：

未經世界劉氏聯誼總會的批准和認可，各國、各地不得以“世界劉氏”的名義從事、開展下列活動和事宜：

(一) 以“世界劉氏”的名義成立或註冊各類組織或團體。

(二) 以“世界劉氏”的名義開展祭祀、紀念、研討等各類活動。

(三) 以“世界劉氏”的名義召開各類會議，出版各類書籍、雜誌、報刊，建立各類網名、網站，發佈各類公告、文章或宣傳檔等。

(四) 以“世界劉氏”的名義建設和命名各種樓、堂、館、所或紀念地等硬體建設。

(五) 以“世界劉氏”的名義組建和命名各類經濟實體，行銷各類產品或廣告，從事各類經濟活動。

(六) 以“世界劉氏”的名義自命職務、頭銜，自印名片或發聘書等。

(七) 凡須以“世界劉氏”名義進行的其他一切活動和事項。

(八) 凡未經“世界劉氏聯誼總會”批准和認可，已經以“世界劉氏”的名義進行的活動和事項，請各國、各地自行取消或改正，並將取消或改正的情況，向世界劉氏聯誼總會彙報。如不取消或改正，世界範圍內的劉姓人士將拒絕參加和認可其他組織的任何活動和事項，並將其不正當行為通告世界各國、各地劉氏組織和劉氏族人。

(九) 以上規定，同樣適用於各國、各地在各自的範圍內以“全國劉氏”和“中華劉氏”名義，從事的各類活動和事項的規範和約束。即：不經該國該地“全國劉氏聯誼總會”或該國該地“全國劉氏聯誼代表大會”批准或認可，不得以“全國劉氏”或“中華劉氏”的名義從事各類事項或活動。

(十) 全國、各地需以“世界劉氏”名義進行的活動或事項，應先向世界劉氏聯誼總會提出申請，並在每兩年一次的世界劉氏聯誼大會上討論和表決通過，然後方可實行。如情況特殊，可由世界劉氏聯誼總會臨時召開全國、各地代表會議或世界劉氏聯誼總會常務理事會討論和表決通過，然後實行。

世界劉氏聯誼總會首屆理事會——西安會議

二零零七年八月十七日



四、會徽、會歌



世界劉氏宗親聯誼會會徽樣釋義：

- 古鼎：（銅色）代表權威，象徵鼎盛。
- 雙龍：（赤色）代表御龍，象徵龍的傳人。
- 漢錢：（銅色）代表西東兩漢，廿四朝。
- 劉字：（黃色）代表劉氏后裔，黃帝子孫。
- 地球：（淺青）代表世界，象徵蓬勃和平。

中華劉氏宗親聯誼總會會徽釋義

- “地球”為基圖，表示劉氏遍布全球
- 皇帝貴為真龍天子始于漢高祖劉邦
- “龍飛九天”紀念先祖劉邦經天緯地，肇漢偉業
- 劉氏為劉邦之后裔，沛縣為高祖故鄉
- “劉”字謂我劉氏不忘本源，加強聯誼

劉姓祖訓頌

A調

4/4

堅定 有力地

2001年8月

$$\begin{aligned} & |: (\underline{\underline{5}} \underline{\underline{5}} \text{---} | 4 \text{---} \#4 \text{---} | \underline{\underline{5}} \underline{\underline{5}} \text{---} | \underline{\underline{XXX}} \underline{\underline{XXXX}} \underline{\underline{XXX}} \underline{\underline{XXXX}} | \\ & | 5 \quad 1 \quad 3 \cdot \underline{2} | 1 \quad \underline{\underline{7}} \cdot \underline{\underline{6}} \quad 5 | 6 \cdot \underline{7} \quad \underline{1} \underline{6} \quad 1 \quad 3 | \underline{2} \text{---} \text{---} | \\ & \text{駿馬騎行各出疆，任從隨地立綱常。} \\ & | 3 \quad 4 \quad 5 \cdot 3 | 1 \quad \underline{\underline{7}} \cdot \underline{\underline{2}} \quad 6 \text{---} | \underline{\underline{5}} \cdot \underline{\underline{5}} \quad \underline{\underline{5}} \underline{\underline{6}} \quad \underline{7} \quad 3 \quad 2 | 1 \text{---} \text{---} | \\ & \text{年深外境皆吾境，日久他鄉即故鄉。} \\ & | \underline{\underline{7}} \quad \underline{\underline{7}} \quad \underline{\underline{7}} \cdot \underline{\underline{3}} | 2 \cdot 2 \quad 7 \text{---} | \underline{\underline{1}} \cdot \underline{\underline{1}} \quad \underline{\underline{1}} \underline{\underline{6}} \quad ? \quad \underline{\underline{3}} | 2 \text{---} \text{---} | \\ & \text{早晚勿忘親命語，晨昏須顧祖爐香。} \\ & | 4 \quad 4 \quad 4 \cdot 3 | 2 \cdot 3 \quad 6 \text{---} | \underline{\underline{7}} \cdot \underline{\underline{7}} \quad \underline{\underline{7}} \underline{\underline{1}} \quad 2 \quad \underline{\underline{3}} \underline{\underline{4}} | 5 \text{---} \text{---} | \\ & \text{蒼天佑我卯金氏，二七男子共煥昌。} \\ & | \underline{\underline{4}} \cdot \underline{\underline{3}} \quad \underline{\underline{2}} \underline{\underline{5}} | 1 \text{---} 0 : \underline{\underline{5}} \cdot \underline{\underline{5}} \quad \underline{\underline{6}} \underline{\underline{7}} | \underline{\underline{1}} \text{---} \text{---} | \\ & \text{共煥昌 \quad \quad \quad 共煥昌。} \end{aligned}$$



聯誼篇

二十世紀中葉至八十年代，宗親聯誼活動基本上不活躍。海外劉氏聯誼雖然有些活動，但是規模不大。改革開放帶來了經濟蓬勃發展，社會活動及民間來往又是國家經濟建設中不可缺少動力。資訊科技及電訊傳遞功能先進，大大地縮短了人與人之間的距離。1994年初徐州市訪問團至馬來西亞進行交流訪問，該團領導劉瑞田副市長特別邀請柔佛州劉氏公會參加彭城文化節活動。同年10月劉振發會長、劉景森等第一批訪問團達到漢高祖故鄉進行尋根聯誼活動，於是從此激起了劉氏聯誼大會香甜豐美的碩果，其後每2年舉辦一次聯誼大會。十五年來經歷七屆聯誼大會，影響了世界各國及全國各省市劉氏聯誼會的紛紛建立。世界劉氏聯誼活動從此走向光輝燦爛的千秋征途。



丰县县长王玉柱（右三）接待柔佛州刘氏公会



韓國劉氏訪問豐縣漢皇陵



來自日本的劉氏宗親參加祭祀大典活動



韓國劉氏訪問豐縣漢皇陵



左起日本國劉氏宗親高橋英男、香港劉麥量與參加公祭大典的應邀貴賓竹林寺高僧釋明道、釋弘法在總會會館前合影。

第一届联谊大会简介

日期：1997年12月8日

主办单位：马来西亚柔佛州刘氏公会

地点：马来西亚柔佛州新山市加拉巴沙威镇

大会筹备会主席——刘振发

第一届大会主席——刘南辉



大会筹委会主席刘振发会长



第一届大会——刘南辉主席致辞



嘉宾代表——泰国刘邦宿博士致辞



马来西亚柔佛州刘氏公会新厦落成开幕暨第一届世界刘氏宗亲联谊会全体代表合照一家亲(1997.12.8)

世界刘氏第二届联谊大会



日期：1999年10月26日

主办单位：沛县中华刘氏宗亲联谊会总会

地点：中国徐州市南郊宾馆

大会主席：刘景秀



大会会徽

「地球」为基因，表示
刘氏遍布全球。
皇帝贵为真龙天子始于
汉高祖刘邦「真龙天子」
纪念先祖刘邦经天纬地
肇汉伟业。
刘氏为刘邦后裔，沛县
为高祖故乡，「刘」字
请我刘氏不忘本源，加
强联谊。

中华刘氏宗亲联谊会总会
会徽释义

世界刘氏宗亲第二届联谊大会全体代表合影



王者风范



来自海内外刘氏宗亲在汉高祖行跪拜礼



乐沛殿前祭祀高祖刘邦



天香一枝乐沛殿前祭祀高祖刘邦



中国·沛县第八届刘邦文化节——世界刘氏公祭刘邦大典合影
沛县各种活动图片文字资料均由刘惠新、刘效君提供

世界刘氏第三届联谊大会



日期：2001年11月2-5日

主办单位：泰国刘氏宗亲总会

地点：曼谷眉特国际会议中心

大会主席：刘暹有



大会主席刘暹有



大会主席—刘暹有致词



大会司仪台



第三届大会主要贵宾台上合影

世界刘氏第四届联谊大会

日期：2004年5月26-29日

主办单位：平顶山市人民政府

地点：中国河南平顶山市影剧院



大会主席刘全新

大会主题：

联谊、寻根、合作、发展



大会会徽

以根在鲁山为载体，以乡情亲情为纽带，受到海内外刘氏宗亲到祖地寻根问祖，宗亲交往，促进对外合作推动经济建设

当好东道主 热情迎嘉宾





大会执行主席刘全新，刘累研究会会长辛根义等向前军副主席刘华清总政后勤部政委刘源将军汇报会议筹备情况



大会主席刘全新向刘源将军汇报会议筹备情况



刘源将军与刘全新同志亲切交谈



中央廣播電視臺呈現大型文藝晚會



著名歌唱家女高音宋祖英



中央電視臺著名節目主持人：朱軍 周濤



傳統豫劇表演



大型文藝晚會現場



市領導鄧永儉，喬新國、邢文傑、李振等
祝賀演員演出成功



魯山縣委副書記張保拴（左三）
縣委宣傳部長張明鵬（右二）與編導人員在一起

大會圓滿成功 勝利閉幕



平頂山市劉氏聯誼會名譽會長
劉振軍主持閉幕式



大會組委會執行主席劉全新向下屆大會舉辦地新加坡
移交會旗由劉智評(中)劉潮湘(左)接領。

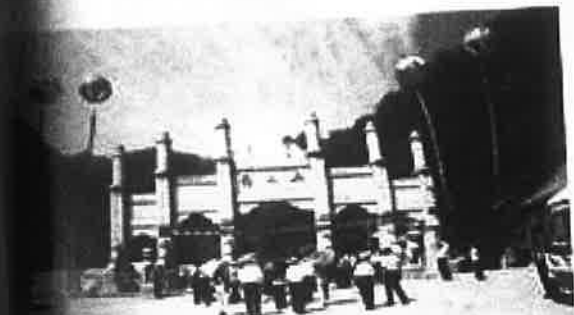

參會代表到風景區石人山觀光旅遊



大會主要領導左起：辛根義、喬新國副書記，
右一劉安民，右三劉全新。



新聞媒體對此次盛會的主要報導

第五屆聯誼大會簡介



會徽
華

第五屆聯誼大會
日期：2006年11月、16-18日
主辦單位：新加坡劉氏總會
地點：新加坡多利亞歌劇院
大會主席：劉國華



劉氏同鄉會



新加坡劉氏總會



新加坡客屬劉氏公會



揭陽桂林劉氏公會



劉天福、劉國華、劉智評、劉潮湘



聯歡晚會舉杯“飲勝”





新加坡刘氏总会



第六屆聯誼大會簡介

世界劉氏第六屆聯誼大會

主席團會議義程

- 一、 會議時間：2008年09月20日16:00—18:00
- 二、 會議地點：人民大廈凱旋門會議廳
- 三、 主持人：劉恣豪 世界劉氏第六屆聯誼大會秘書長
- 四、 會議議程：
 - 1、世界劉氏聯誼總會總主席劉南輝先生致詞。
 - 2、覆准世界劉氏宗親第五屆聯誼大會會議記錄。
 - 3、檢討第五屆聯誼大會各事。
 - 4、通過大會日程安排（劉林修）。
 - 5、通過世界劉氏第六屆聯誼大會主席團名單（劉連騰）。
 - 6、宣佈大會注意事項（劉林修）。
 - 7、通過世界劉氏第六屆聯誼大會作息時間（劉恣豪）。
 - 8、推選第七屆舉單位（劉連騰）。
 - 9、通過世劉總會關於表彰救災模範劉兆水副理事長的決定。
 - 10、通過世劉總會關於表彰捐建世劉總會網站劉向榮宗長的決定。
 - 11、其他。

世界劉氏第六屆聯誼大會秘書處

2008年9月20日



揭陽桂林劉氏公會全體理事



客屬劉氏公會全體理事



古城會館全體理事（劉、關、張、趙四姓兄弟的忠勇仁義團結一起）

第七屆聯誼大會簡介

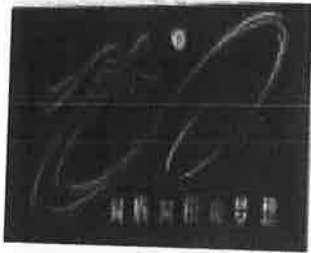

大會會徽

日期：2010年10月22-25日

主催單位：世界劉氏聯誼總會

主辦單位：馬來西亞劉氏總會

承辦單位：砂羅越彭城劉氏公會

協會單位：砂羅越彭城劉氏總會

地點：馬來西亞詩巫市晶木酒店

大會主席：天猛公 劉利民

大會主題：同族、同根、同夢想



大會主席劉利民



第八屆聯誼大會簡介

日期：2012年11月25-28日

主辦單位：廣東省漢文化促進會

承辦單位：廣東省劉氏聯誼總會

地點：廣東省興寧市泰山酒店

大會主席：劉耕



大會安徽



大會主席劉耕

大會主題

和諧 團結 愛心
奉獻 育才 發展

第八屆世劉大會啟動儀式

2012



第八届世界联大会(2012)江苏省举行



大会会场



大会



領導關心姓氏文化



國家主席胡錦濤、國務院總理溫家寶接見丹斯裡拿督劉南輝等世劉聯誼總會領導



國務院總理溫家寶（右），親切接見丹斯裡拿督劉南輝太平局紳（左）



新加坡總理李顯龍先生與丹斯裡拿督劉南輝太平局紳（左1）合影



國家副主席習近平（右）、在羅馬尼亞訪問時接見福景宏實業有限公司董事長劉菊官（左）時留影



2011年9月19日，時任中共中央政治局委員、國務院總理吳邦國（左三），同新密市副市長劉萬法（右一）和市煤炭副局長劉惠鋒（右二）交談煤礦整頓和安全生产工作。



1989年3月24日，時任中央總書記胡耀邦（左）在家中接見中國教育報社美術攝影部主任劉全聚（右）時的合影。



中共中央政治局常委李長春（右），在河南任省書記時，與原鄭州市副市長劉振中（左）合影



中國固始縣書記方波（前排左五），固始縣人民政府縣長曲尚英（前排左四）、固始根親文化研究會會長陳學文（前排右二）會見固始縣劉氏文化研究會部分成員時合影

族務動態



世劉聯第二屆一次會議於 2011 年 12 月 6 日——17 日在馬來西亞新山舉行 部份理事合影



理事長劉耕大會講話



劉南輝與廣東總會部份領導合影



葉源半壩明信公祠重光



總主席劉南輝大會致辭



祖向 劉耕 天良



2011.2.2 日河源龍川祖靈升座



廣東劉聯向台灣宗親贈旗



劉旭與劉南輝夫婦合影



劉耕向台宗親贈字



劉耕(右)與台灣義員劉盛良(左)合影



粵台宗親合影

族務動態



2010年9月8日湖南省劉氏聯誼會第五次聯誼大會在瀏陽召開



原國家主席劉少奇長女劉愛琴
大姐到會講話



河南魯山縣劉累先祖陵園領導給湘劉會贈送湖南
氏傳會信物，先祖劉累公銅像。



歷史學家，湖南省炎黃文化研究
會何光嶽會長講話



湖南省劉氏聯誼會總會務理事會長會議合影(公元2010年11月6日于長沙市袁家辦公地址)



江西山田劉氏宗祠竣工慶典



萍鄉上粟金山田

族務動態



桂平市代表團合影



蒙山、藤縣代表團與揚軍主席、炳新副主席合影



柳州地區代表才合影

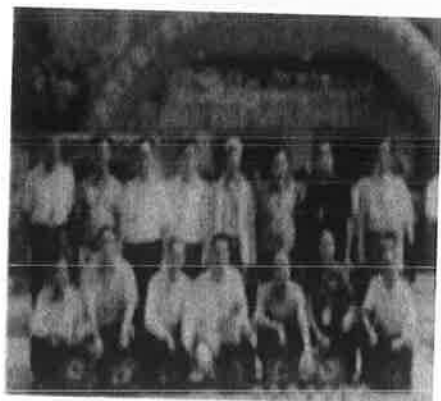

平南縣代表團合影

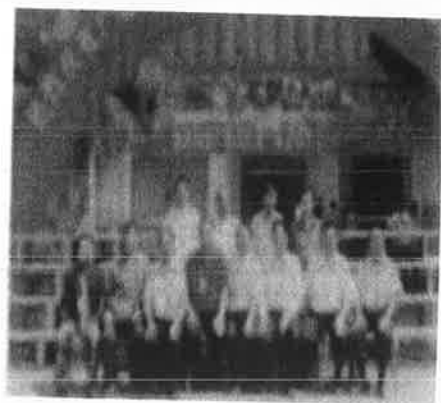

藤縣代表與芳基名譽主席、揚軍主席、炳新、國華副主席合影

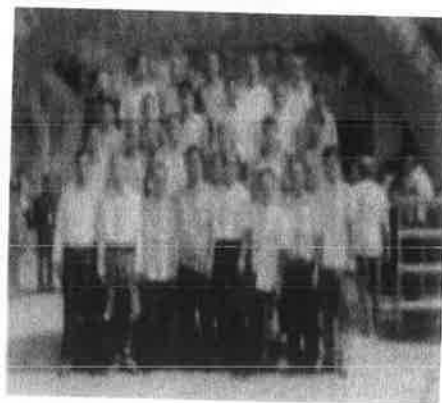

玉林地區代表合影

湖南省刘氏联谊会第四次代表大会

2003年6月22日于岳阳





族務動態



世劉六屆西安會議



興善在世劉會上與忠生等合影



興善至黔十一中學考察

族務動態

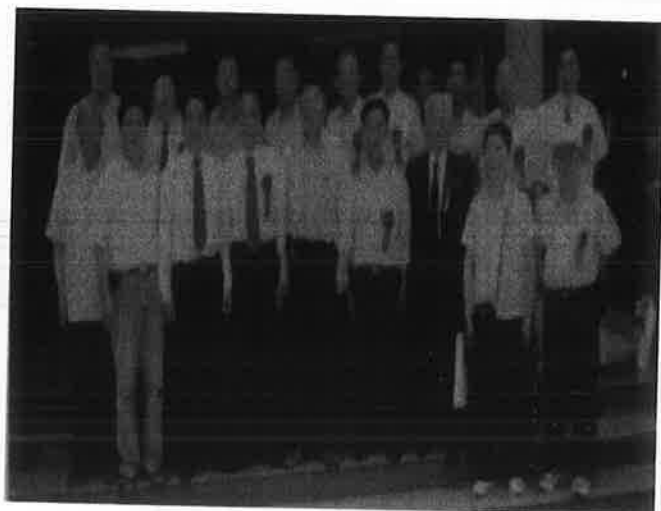

參加閩清彭劉氏聯誼會暨會館落成慶典，圖為閩清劉氏聯誼會正副理事長同福州鳳崗，長樂二劉、建陽麻沙，莆田涵江、永春湖洋等代表合影。

出席廣東普寧劉氏首屆宗親聯誼會全體代表合影留念



廣西柳州第一屆聯誼大會祭拜先祖

族務動態

山东刘氏联谊总会2012年10月在济南召开

威海 青岛 烟台 德州 临邑 滨州 淄博 泰安 分会领导学习广东刘氏精神会议



族務動態



广西刘氏首届联谊会主席团成员合影



博白县代表团合影 大勋宗长（左六）

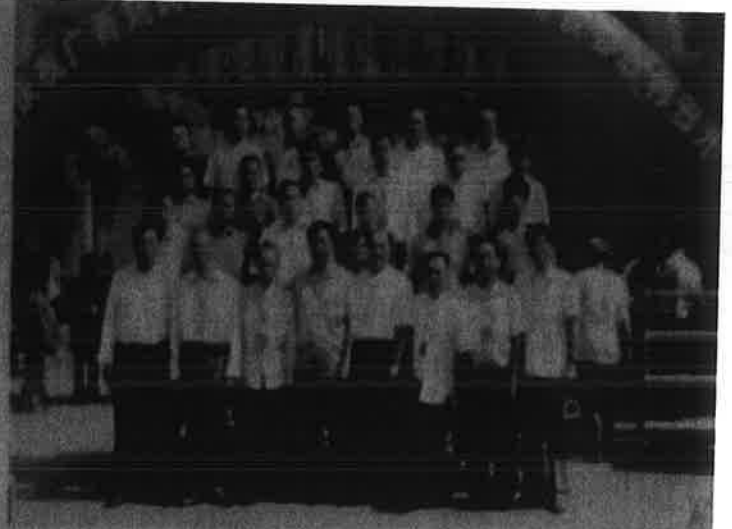

北流市代表团合影



贵港市代表团与炳新副主席、汉泉副秘书长合影



左起：贺州仕先、月新、仕良、定祥，柳州智勤，桂林鲜敏，南宁志昇共同合影



蒙山、藤县代表团合影

雲南劉氏聯誼會（西元二〇一三年八月十日）于昆明市



劉立新、劉高烈、劉興善、劉大倫、劉克山



興善至黔·惠水縣裔宗親共研劉氏文化



興善至黔職金縣共研劉氏文化



攻錯興善西安第六屆世聯會留影



湘贛廣傳公裔聯譜予備會

族務動態



閩中城區鳳崗祖祠祭祖



閩中鳳崗劉氏發譜大會



贛萍鄉上栗金山巨源、巨浪、巨浩、巨深支祠竣工



宋代劉錡將軍研討會

族務動態



2008年9月22日，福建代表團與閩東代表合影



2008年12月10日寧德蓮下劉氏宗祠重修竣工慶典圖為
(左起)：香港劉喜明④劉喜文⑤宗親



寧德蓮下劉氏宗祠重修竣工慶典圖為右起，蓮下劉
氏宗親同福州鳳崗劉氏宗親合影

族務動態



砂羅越劉氏懇親團總顧問劉增欽先生在鳳崗祠堂講祖會上講話



圖為 2009 年 5 月 15 日馬來西亞羅越劉氏懇親團一行 49 人到鳳崗祖祠尋根講祖



福州市政協原副主席兼統戰部長劉嘉靜在懇親會上講話



砂羅越劉氏懇親團在福州鳳崗祠堂祭拜如祖圖右起：劉久生、劉增欽及夫人張樂熙、劉會幹夫人黃淑貞及三子劉利強等合影



向砂羅越懇親團贈送《福州鳳崗劉氏族譜》等文化典籍，圖為鳳崗劉氏祖祠理事會副會長兼秘書長劉德須（左）同劉增欽先生握手



參加閩清彭城劉氏聯誼會暨會館落成慶典，圖為閩清彭劉氏聯誼會正副理事長同福州鳳崗，長樂二劉、建旭麻沙，莆田涵江、永春湖洋等代表合影



通鑒部份工作人員留玉照
前左一劉興善、劉佐賢，
後左一鄒春霞、謝榜銘、劉胤宏。



韶关始兴县木山村宗亲接待广州刘氏联谊会联谊活动留影
2012.4.19



开平龙冈古庙重建十四周年庙庆活动留影
2012.4.11



粤台刘氏宗亲座谈会在台北市召开留影
2011.11.26



广州刘氏联谊会与韶关始兴县刘氏联谊会联谊活动留影
2011.10.25
热烈欢迎广州、花都刘氏宗亲莅临指导！

湖南赴世劉六屆西安聯誼會部份代表留影



大埔縣劉氏宗親聯誼會





來在世界各地宗親參觀樂沛殿



香港劉氏宗親合影



2007年3月宗親合影



2007年3月越南宗親合影



粵·泰劉氏宗親會贈送錦旗

五、世界劉氏聯誼總會活動

世界性的劉氏宗親聯誼會於1997年成立，至今已有15年的發展歷史，經歷了八屆聯誼大會，已經基本完善了世界劉氏聯誼活動的章程、規則和組織，弘揚了漢文化，加強了國內外經濟、文化交流，發展了地方經濟，為促進社會主義經濟、文化大繁榮大發展做出了應有的貢獻。現對於歷屆世界劉氏聯誼年會情況介紹如下：

第一屆大會於1997年12月8日在馬來西亞柔佛州新山市加拉巴沙威鎮召開，由柔佛州劉氏公會主辦，丹斯裏拿督劉南輝太平局紳出任第一屆大會主席，劉景森宗長任秘書長，劉振發宗長為籌委會主席，參會人數800餘人，大會通過了會旗、會徽和會章。

第二屆大會於1999年10月26日在江蘇徐州市南郊賓館召開，大會主席劉景秀宗長，秘书长刘忠新主办单位沛县中华刘氏宗亲联谊会總會參會人數1000餘人。

第三屆大會於2001年11月2日在泰國曼谷召開，由泰國劉氏宗親總會主辦，劉暹有宗長出任大會主席，參會人數1500餘人。泰國政府長官國務院長塔信臣那警安中校，前國務院長·川立·沛，樞密院大臣主席秉·丁·那素拉上將暨。中華人民共和國駐泰王國前大使傅學章致賀詞。

第四屆大會於2004年5月26日（因“非典”之故將原定為2003年召開改為2004年召開）在河南平頂山市召開，由平頂山市和魯山縣劉氏宗親會主辦，魯山縣委書記劉全新宗長出任大會主席，本次會議是世界劉氏聯誼總會創會以來的盛會，參會人員達到五萬餘人，在中央廣播電臺播放盛況，國內外來賓2000餘人。大會就劉氏先祖劉累公之有關事宜進行了研究，並推選出了第五屆主辦單位為新加坡劉氏宗親總會。

第五屆大會於2006年11月18日在新加坡召開，參會人數有1500餘人。在新加坡召的世界劉氏第五屆聯誼大會上，由未央區王軍副區長帶領陝西代表團爭取到了世界劉氏第六屆聯誼大會的主辦權。

第六屆大會於2008年9月20日至23日在陝西西安古城召開，由西安市劉世宗親會主辦。西安市統戰部部長張雷，人大常委副主任李尊賢、副市長黃省身等領導參加了入城歡迎儀式並講了話。其間舉行了紀念漢長城建城2210周年暨世界劉氏後裔公祭漢高祖大典，世界漢文化高層論壇，親情報告會、宗親遊覽古城觀光、經貿洽談等活動。並推選出了第七屆主辦單位為馬來西亞劉氏宗親總會。

第七屆大會於2010年10月21—24日在馬來西亞之東馬來西亞砂羅越州詩巫市晶木大酒店召開，入會者來自世界50多個國家1600餘人，會議非常成功，凝聚強大力量，促進鄉親交流。

第八屆大會定於2012年11月25—28日在廣東省梅州興寧華夏總祠召開

六、世劉聯誼活動點滴與過程·劉南輝

從第一屆至第七屆的世劉聯誼大會的點滴與過程，都值得我輩劉氏族親省思與紀念：

第一屆大會柔佛州劉氏眾多先輩與時賢都是歷史創造者，而柔佛州劉氏公會也在當時被推舉為世劉聯大會的臨時秘書處，由景森秘書長主導，為世劉宗親聯誼大會制定章程、會徽、會旗、印章等工作，聯繫各地宗親，協調聯誼事宜，記錄和整理各種劉氏活動資料，並出版第一屆世界劉氏宗親聯誼大會特刊，譜寫了開創世劉聯誼活動歷史性的篇章。為劉氏活動的曆丈與發展，掀起了一層又一層的浪濤，席捲了神州大地與世界冬個角落！



第二屆的聯誼大會，來到了漢高祖的祖地——江蘇徐州。當年的大會，卻是聯誼大會，亦是尋根覓祖的大會，讓劉氏裔孫對偉大的漢高祖有更親切更深一層的認識和瞭解，油然而生更敬仰崇拜這位漢朝創建者的心思。

第三屆曼谷的大會，乃世劉大會發展極為重要的一個篇章。在暹有宗長與錦庭宗長的周詳籌劃下，走訪了許多城市與國家，宣揚世劉聯誼大會，將大會的傳承，散佈的更廣更遠。其中，平頂山市劉建興宗長、吳賓章、僑聯主席勵偉英女士、李高升和馮德頂五人代表團，為大會捎來有關劉氏大遠祖劉累公祖墳就坐落在魯山縣昭平湖的消息，給全場的劉氏宗親帶來了極大的驚喜！

在申辦第四屆大會的過程中，共有八個單位極力爭取；平頂山市以劉氏的歷史淵源、市縣政府的支持力度等有利因素，說服與會各地宗親，成功獲得第四屆大會的主辦權。

第四屆世劉聯誼大會原訂於2003年舉行，由於受SARS的影響而延至2004年舉行。終於，第四屆大會順利在平頂山市召開。由全新宗長、勵偉英主席及平頂山市、魯山縣政府單位積極籌辦，加上當地劉氏宗親全情投入下，動員了近千名工作人員，引來數千名海內外的宗親參與其中，把整個平頂山市與魯山縣沉浸在劉氏尋根祖與聯誼的喜悅之中。是讓劉氏宗親感動的莫過於向劉氏的第十八世大遠祖——累公敬拜大典，特別是華南一帶與東南亞的海外劉氏族親，傳統上都奉禦龍累公為始祖，許多宗親面向累公墓靜思時都淚流滿頰，他們內心的激動、感動、感恩，自然流露！

第五屆的新加坡大會，在國華宗長的帶領下，將兩年一度的盛典推向另一個高峰，千餘名海內外劉氏宗親齊聚獅城，共商劉氏與世劉的未來。大會為世界劉氏的未來發展作出議決，決定成立“世界劉氏聯誼總會”，同時推舉第六屆大會執行主席連騰宗長負責籌組大會事宜，中國陝西省西安市為第六屆世劉大會地點。

在連騰宗長策劃和一其宗長與青平宗長等人的配合奔走下，《世界劉氏聯誼總會》成功在香港註冊，並在同年8月17日於陝西省西安市召開“世界劉氏聯誼總會”成立大典與第一屆理事大會。超過500位海內外劉氏宗親與代表參加世劉成立大典，在歡呼世劉總會成立之際，與會宗親也對世劉總會的領導班子進行熱烈的討論，宗親們一致推舉本人擔任主席一職，惟本人當時年屆九旬，深恐不能承擔總主席職，力薦其他年輕的宗親來承擔世劉的領導工作。但是，眾宗親熾熱的親情和擁護的烈焰燃燒了我心裏的熱血，即便是給我極大的壓力，卻也是宗親對於本人的信任與委託，鼓勵了本人毅然接受世劉聯誼總會總主席職位。

次年，第六屆世劉聯誼大會又來到了西安這一個歷史古城。對於劉氏裔孫而言，這是我們先祖邦公開基立業，開創大漢皇朝的地方，能夠聚集於此，那是先祖所賜予的福份！

2010年，第七屆世劉聯誼大會再次回到了馬來西亞，惟此次是在東馬砂拉越州詩巫市舉行，逾千名海內外劉氏宗親參與了此次的大會。本屆大會的最大不同之處，就是以鮮花果品行三鞠躬禮敬祖，有別於之前的上香祭祖儀式，因為詩巫的劉氏裔孫主要是基督教徒與天主教徒；所以這是聯誼活動充分尊重當地國情和風俗習慣的體現。

於2011年12月16日，世劉總會第一屆理事會任期也宣告屆滿，年輕有為、事業有成的馬來西亞劉氏總會會長天猛公利民宗長承接領導棒子，配合充滿幹勁敢於承擔、有愛心、肯奉獻的理事長劉耕宗長，共同統領第二屆世劉理事會的會務發展，秘書長一職則由組織經驗豐富、文化素養底蘊極深厚的世南宗長擔任。年輕一輩的接棒，象徵世劉總會邁入另一個發展階段、另一個旅程碑！

而本人也被推委為世劉創會總主席、永久名譽會長，讓本人能有機會發揮餘熱繼續為世劉會務的發展再獻心力。

今年的第八屆世劉大會來到了廣東省，劉氏先祖開七公墓就座落於廣東省梅州興寧，而擁有三百多年歷史的劉氏總祠就在興寧崗背；相信本屆大會必能掀起另一個高潮，將劉氏的發展推向另一個高峰！



回首過去十五年的歲月，世劉聯誼大會與世劉總會，為溝通劉氏宗親交流、相聚相識團結友愛、發展經濟、弘揚漢劉精神、尋根覓祖、振興民族文化等發揮了重大作用，也為社會和諧作出了應有的歷史貢獻，已成為廣大劉氏族人心目中新的巨斧圖騰！

我們能在 1997 年籌辦第一屆世界劉氏宗親聯誼大會，實屬不易，因為那是我們劉氏裔孫自大始祖源明公傳承超過 4000 多年以來的第一次聚首；當年的激情、當年的義不容辭，一路走來克服了許多困擾與阻礙，值得我們一再回味、一再鼓掌！然而回顧過往的劉氏活動以及目前的情況看來，有成績，也有不足之處，有待更進一步的提升與調整。

本人參與劉氏活動超過五十年，而參與世劉活動則號從催生（1997 年）至今，我深深的體會到參與世劉與劉氏活動，是充滿激情、喜悅與歡愉的，通過參與的過程，能夠聯繫全世界的劉氏裔孫，那種血脈與親情的無形默契、相互尊重與信任，是打從心裏發出的，真誠、真實！

服務劉氏與世劉，必須不分地域與能力、必須全情投入；每一位劉氏族親，都能為劉氏與世劉獻一份力，無論是在海峽兩岸、東南亞、歐美，或是任何一個角落，只要是劉氏的一份子，就能扮演各自的角色！世劉的會務發展，必須依循組織的規章規範，也必須考慮各國各地的各別情況與環境，在符合國情、族意的大我環境下，共同推展世劉會務，與劉氏宗親攜手邁向成功！

參與世劉與劉氏組織，必須瞭解與遵守組織規章、明瞭本身的定位與位置，各司各職、絕不越逾，如此一來，組織必能在和諧的氣氛下發展。

衷心期盼透過第八屆世劉大會的舉行，全世界劉氏宗親共同探討與交流，為世劉總會、聯誼大會及劉氏的未來發展，作更深、更廣的思考！今後世界劉氏聯誼總會的工作仍然任重道遠，劉氏八千萬裔孫在新形勢下，必須同心同德、加強團結，共同維護與弘揚漢劉雄風，堅持同在世界劉氏聯誼總會的旗幟下，為世界各地社會文明，經濟建設獻出努力與貢獻。

七、賀世界劉氏聯誼活動十五周年·劉天良

世界劉氏聯誼尋根活動的十五年(1997-2012)是全球劉姓族人第一次有組織的聯誼尋根活動，是開創世劉聯誼歷史的十五年，是世劉聯誼活動取得成就的十五年，是國內改革開放的成果。

十五年來在世劉聯誼活動的影響號召下，各國各地區，國內各省的族人普遍開展祭祖、修祖墓、修祖詞，修編族譜，發掘人文資源，建立民間聯誼組織，宗族文化得到蓬勃發展。同時湧現一大批熱心宗族事業，熱情奉獻勤奮做實事，為漢文化事業做出卓越成就的宗族活動骨幹。

劉邦是漢王朝，漢民族、漢文化的締造者，是漢族、漢人的共同祖先。對中國社會發展繁榮富強統一做出歷史性的貢獻，其偉大的歷史功績是劉姓宗族，中華民族重要珍貴的文化遺產，是發展先進文化，提高綜合國力不可或缺的精神資源。在劉忠新宗長、劉景秀宗長等帶領劉邦故里的宗賢，企業家做了大量有成效的工作，得到當地黨政領導的支持重視，由國家投資 3 億多元修建“高祖原廟”、“歌風臺”、“沛公園”、“泗水亭公園”、“漢街”、“劉氏會館”、“漢文化廣場-沿河公園”等一大批珍貴的文化建設，是全國縣級單位最突出的典範，為創造漢文化大區域創造了良好的堅實基礎。受到當地政府、群眾的讚譽。

劉累公是劉姓十八世祖，為夏王孔甲養龍有功而被賜為禦龍氏，是祁姓劉氏的遠顯祖，是最早載於中國歷史典籍的劉姓第一人。第四屆世劉聯誼大會發起修建劉累公陵園的倡議。得到各國，各地宗賢企業家的積極回應，世劉第一屆聯誼大會主席劉南輝宗長家族捐款近 500 萬元，對工程起到主導作用。劉累公陵園修建的投資專案得到平頂山市政府的重視支持，得到平頂山市、魯山縣劉氏聯誼組織的全力協



助，在昭平湖旅遊區修建劉累公陵、十八世祖廣場、祖殿、劉氏紀念館、劉氏會館等宗族文化建築物，成為旅遊亮點，是宗族文化開發與旅遊文化結合的典範。

劉耕宗長帶領廣東省劉氏聯誼總會領導成員，同心協力，發動廣大劉氏宗賢，企業家經四年的努力籌集 2000 多萬資金，修建華夏宗祠文化基地——劉氏總祠，漢文化長廊、文化廣場、擴建開七公墓園，建匯源橋，偉權橋，籌建宗祠博物館等多項宗族文化建築物，將宗祠文化內容充實豐富，開拓發展空間，提升為漢文化教育，宣傳場所。是做強做大宗祠文化的基本條件，也是宗祠文化創造性發展的典範，得到當地黨政的大力支持，受到各姓群眾的讚譽。

總之十五年來，創辦“世劉聯誼大會”成立“世劉聯誼總會”是劉氏族人歷史性的創舉，值得全體族人高興，祝賀！

在回顧世劉聯誼大會活動時有人指出世劉大會的規模過大，花費的財力，物力，人力過多，而文化實效不顯著，有待改進完善；世劉聯誼總會是個民間群眾組織，它與各地聯誼組織之間是獨立是平等的，不構成從屬關係。各地聯誼組織成員以個人或團體成員參加世劉聯誼總會成為理事成員也不會改變民間組織的特性，在管理方面實行共同協商，共同議決，共同負責的原則運行是符合科學發展的規律。

建議：世劉聯誼總會實行“秘書長負責制”

一、世界劉氏聯誼總會是組織名稱 所以，參考聯合國組織的運作形式，世界劉氏宗親共同維護及共同遵守公共議決及建立親情互相交流的平臺。

二、世界劉氏聯誼總會會長 是世劉總會的形象，是劉氏族人的團結象徵。其熱愛劉氏宗族事業·熱心為宗族作奉獻，在世劉總會任期內提供活動經費，以其熱心奉獻的崇高品德的影響力、親和力、號召凝聚力成為宗族的形象。

三、世劉總會執行常委是決策者

執行常委是決策者，重大事項由執行常委會議議決，執行常委是各地聯誼會的現職主要負責人，執行常委要為世劉總會提供經費資助。

四、秘書長：

秘書長是世劉聯誼總會的總管，工作事務負責人，是世劉總會工作的協調者，實施者、執行者，是全職的工作人員。

期待在世劉總主席劉利民宗長的帶領下，以新的起點，新的姿態與時俱進，聽取並善待不同意見，增強團結，為宗族文化的發展繁榮多做有效益的事實，為宗族事業作出新貢獻。

趁此第八屆世劉聯誼大會舉辦之際與各地宗親共勉之

2012年6月8日於深圳市

第九章 海外宗親聯誼會簡介

第一屆世界劉氏宗親聯誼會總會（地址：馬來西亞：時間：1997年）

香港劉氏宗親聯誼總會（香港灣仔洛克道94號13樓）

臺北市劉氏宗親聯誼會（臺北市長安東路一段27號4樓。理事長劉闊才）

臺灣高雄市劉氏宗親聯誼會（高雄市800區號泯區堯山街70號。理事長劉興傑）

臺灣基隆市劉唐杜宗親會（基隆市愛三路122號）

馬來西亞砂羅越美裏省彭城劉氏公會（會長劉賢成，副會長劉光輝）

馬來西亞古晉三馬拉漢彭城劉氏公會（會長劉漢水）

馬來西亞砂羅越泗裏砂彭城劉氏公會（會長劉仁純）馬來西亞賓城劉氏公會理事劉文水、劉瑞源。



馬來西亞砂羅越詩巫彭城劉氏公會（會長劉會幹拿督）

馬來西亞沙巴州劉氏宗親會（主席劉智新拿督，副主席劉永振等 4 人）

馬來西亞柔佛州劉氏公會（會長劉順義、劉振發、劉紹基）

麻六甲劉氏宗祠（主席劉文權、副主席劉佳境，劉文祺）

馬來西亞蓬來劉氏公會（吉隆坡蕉賴路萬順花園劉氏公會會所主席劉天魁）

菲律賓清源劉氏宗親會會長留玉照、劉賢總 越南劉氏宗親總會劉僑

新加坡劉氏總會（主席劉漢水，副主席劉耀來等）

新加坡客屬劉氏（新加坡加冕律 6 號 B 座，或芽籠 24 巷 18 號 A 座主席劉智平、副主席劉再光、劉憲章

日本國九州福岡市漢太公廟・菲律賓劉氏宗親會 美國三藩市劉家公所（主席劉建發、副主席劉漢平）

美國紐約劉氏宗親會（會長劉孔清）

泰國劉氏宗親總會（泰京萱鑾挽通朱拉第 8 巷 859 號，會長劉遇有副會長劉桂利、劉玉榮、劉松炎）

世界龍岡親義公會（劉關張趙四姓聯誼會，會址美國）

美洲龍岡親義公會（劉關張趙四姓聯誼會，會址美國）

香港龍岡親義公會（劉關張趙四姓聯誼會，會址美國）

臺灣嘉義市劉唐杜範金侯留錢姓宗親會（會址嘉義市）

福建珊屏劉氏宗親會（勝源公祭祀公業管委會。會址廈門美市仁後社）

第十章 部份省市劉氏宗親聯誼會簡介暨族務動態

中華劉氏宗親聯誼總會

安徽省劉氏聯誼總會

安徽省劉氏宗親聯誼總會成立於 1997 年 12 月 28 日，會址設在淮南市，2004 年 12 月 28 日第四屆聯誼大會以後遷移至蚌埠市振興大酒店，會長由兆水宗長擔任，長茂宗長擔任秘書長，湘盤、金華、克坦、文和、殿騰、傳路、會祥、敏學、克祥等任副會長，省聯誼會成立至今已召開了七屆全省劉氏宗親聯誼大會，十二年來，有 52 個縣市成立了劉氏宗親聯誼會，組織了全省各地劉氏宗親代表參加了五屆世劉大會經常參與國內各省市劉氏宗親聯誼活動。在兆水會長的領導下，我們要加强宗親聯誼工作，與海內外劉氏宗親共謀發展，共同開創美好未來。



北京市劉氏聯誼會

北京劉氏聯誼會自 2003 年創設以來，依託北京政治文化中心這一大環境，以“研究族史，聯絡親情，推動交流，共謀發展”為目標，不僅成為北京地區劉氏聯誼之平臺，成為聯繫劉氏名人的橋樑。北京劉氏聯誼會也經常參加河南、福建、江蘇、陝西等劉氏聯誼活動，並逐步成為同全國乃至世界劉氏進行廣泛交流的舞臺。



四海之內皆兄弟，天下劉氏本一家，北京劉氏聯誼會真誠歡迎海內外劉氏前來指導工作，交流發展。

廣東省劉氏聯誼總會

廣東省地處祖國南大門，與香港、澳門接壤，是僑鄉，全省劉氏裔孫 450 多萬人。

在改革開放初期，海外宗親主動積極與國內宗親開展祭祖、修祖祠、祖墓、修宗譜、組織宗親聯誼會等活動。廣東省劉氏聯誼總會在 2001 年宣告成立。

宗旨：敬祖睦宗 愛國團結 無私奉獻 忠誠服務

2008 年一致推選劉耕為會長，提出宗親工作——濟文化新構思，組織劉氏企業家協會發展宗族經濟，開發姓氏文化核心產業，為扶助教育、培養人才，保護文化遺產提供經費，為振興發展宗族經濟作貢獻。



江西省劉氏聯誼總會

經過江西近 3000 萬劉氏宗親的共同努力，江西省劉氏聯誼總會於 2008 年 8 月 2 日在南昌宣告正式成立，與會代表共同推選出會昌為常務副會長兼秘書長。主持總會日常工作（會長職位暫缺）。首批推選出的副會長人選有劉宗光、劉聲高、劉光清、劉益華、劉福全、劉紅珊、劉立三、劉青宏、劉獻忠、劉國騰、劉顯沐、劉江南、劉水根等。



瀏陽市劉氏聯誼會

在世界劉氏總會理事長世聯第六屆聯誼會主席——劉連騰暨湖南省聯誼總會的關心、親臨指導下，瀏陽市劉氏聯誼會於 2008 年 7 月 27 日在瀏陽城華爾宮大酒店正式成立。參會領導、劉氏宗長、宗親近三百人，民主選舉以劉興善、劉守文、劉大水、劉建芳、劉世傑、劉守許、劉興化、濟民等 180 餘人負責的瀏陽市劉氏聯誼會（又稱瀏陽市漢文化研究會）。宗旨：敬祖睦宗、愛國團結、弘揚傳統、發展經濟，為推動大漢民族間聯誼合作、漢文化與經濟同步發展、構建和諧社會而努力奮鬥！

廣西自治區劉氏聯誼總會

廣西人口 4800 萬，是個多民族的省（區），廣西劉姓分佈最廣泛的地區是玉林市，相對較集中的是：博白縣有劉姓 20 多萬人，北流市有 5.6 萬人，廣西還沒有省級宗親聯誼總會，目前已成立劉氏宗親聯誼會的縣市有博白縣北流市兩個地方。博白縣劉氏宗親聯誼會成立於 2005 年 10 月 30 日。

會長：劉大勳 副會長：劉功名 劉敬榮 劉景澤 劉陶術 劉國成等



北流市劉氏宗親聯誼會成立於 2006 年 2 月 9 日

名譽會長：劉仲華（原北流縣黨委書記） 會長：劉芳基（原北流縣檢察院副院長）
副會長：劉德源（原北流縣國稅局局長） 劉良壽（原北流縣統戰部副部長）
劉良波（原北流縣公安局局長） 劉慶暉 劉桂生 劉光甫 劉步青 劉國茂
劉天柱 劉海 楊海英

湖南省劉氏聯誼總會

湖南省劉氏宗親聯誼會於 2008 年 6 月 21 日至 23 日在岳陽市舉行了第四次代表大會，旨在激發廣大宗親的愛國熱情，促和諧，為奧運加油，為四川災區人民獻愛心取得了很好的效果。

會議期間有廣東省、陝西省、江蘇省、河南省、湖北省、福建省等劉氏聯誼會發來賀詞、賀電，表示祝賀。第六屆世劉會主席、西安的連騰宗長、湖北的運河宗長等親臨大會。大會修改通過了新的章程，選舉了新一屆理事班子，健全完善了組織機構，會長劉攻錯作了求真務實的工作報告。

廣大宗親激情高漲，紛紛表示要為爭取第八屆或第十屆世劉會在湖南召開而共同努力。



陝西省劉氏聯誼總會簡介

陝西省弘揚漢文化研究中心成立後，其中省民政廳允許下設劉氏聯絡部。為廣泛聯繫國內外劉姓宗親前來參加各種活動，按世界劉氏活動慣例故稱：陝西省劉氏聯誼總會。2004 年陝西省弘揚漢文化研究中心全體成員經選舉，法人由朱正鵬變為劉次中擔任，陝西省劉氏聯誼總會隨即開展活動。（請閱 2004 年變更法人會議紀要）。2004 年 5 月 26 日組團參加了河南省平頂山舉辦的世界劉氏第四次國際大會（年會）。大會上，陝西省劉氏聯誼總會向大會提出：2005 年清明節前後在陝西省西安市由陝西省弘揚漢文化研究中心主辦，陝西省劉氏聯誼總會承辦的世界劉氏紀念漢高祖劉邦公大會。大會經陝西省文化廳，陝西省僑辦批准，於 2005 年 4 月 26 日在西安阿房宮如期舉行參會人員有馬來西亞世劉會創會會長劉南輝泰國世劉會第三次大會主席劉暹有，日本株式會社高橋通倭等國內外代表，各新聞媒體約 400 人參加。當年組團參加由河南省鄭州市聯合舉辦祭祀黃帝大會，同時參加了在由河南省永城市統戰部和河南省劉氏總會共同舉辦的興漢紀念活動。同時二次參加徐州劉氏聯誼祭祖，多次出席平頂山劉氏祭祖聯誼活動 2005 年 12 月與西安市未央區政府共同組團參加在新加坡召開的世界劉氏第五屆國際大會，同時訪問了新加坡，馬來西亞，泰國劉氏組織，在交流中學習了寶貴的辦會經驗，並得到大力支持。所以在五屆大會上多數票通過世界劉氏第六屆聯誼大會由我會承辦，並定於西安召開。



第十一章 世界劉氏企業家聯合總會

FEDERATION OF WORLD LIU ENTREPRENEURS

和諧 合作 發展

——寫在 2009 年中外企業發展戰略論壇舉行之際
會 徽

適值中華人民共和國國際經濟合作學會、世界劉氏企業家聯合會“2009 中外企業發展戰略論壇”於 2009 年 8 月 8 日在北京人民大會堂委領導、經濟學家、科餘人歡聚一堂，圍繞“和責任與使命、慈善與公整合資源，共謀發展。次非常特別和重要的大

——和諧。和諧是有國家穩定，民族團結，

企業才能正常生產經營，經濟才能有效發展。我們要積極回應胡錦濤總書記共創和諧社會的號召，貫徹落實科學發展觀，從自己做起，從家庭做起，從宗族做起，勇挑重擔為國分憂，“利天下而為之”！

——合作。古語言“獨木橋難行”。經濟的發展已使全球一體化，封閉式的經營難成氣候。企業生產、創新發展、追求效益的環節過程中已是你中有我，我中有你，眾多成功的企業經驗說明合作無處不在。合作是取長補短，是優勢互補，是超越發展。我們願搭建起一個實用有效的合作平臺，加強國外企業與國內企業之間的互動合作，加強國內省市與省市企業之間的互動合作。

——發展。偉人鄧小平曾有一句精典之語：“發展才是硬道理”。從歷史和哲學的角度看，人類對和平與發展、富裕與文明的追求不會改變。今天的小企業渴望成為大企業，今天的公司希冀變為跨國集團……人們都在追求發展，追求快速發展，追求跨越發展。發展更是永恆的主題！讓我們攜手共創和諧，增強合作，共同發展。

預祝大會取得圓滿成功！

2009 年中外企業發展戰略論壇秘書處



國六十華誕之際，由中國高科技產業化研究合總會聯合主辦的略論壇”於 2009 年 8 月隆重舉行。國家有關部學家、中外企業家 300 諧與民生、科技與投資、益”為主題，探討合作，未來將會證明，這是一會。

根本，和諧是基石。只人民生活才能有保障，

一、世界劉氏企業家聯合會成會成立

大會選舉產生以劉南輝、劉承寶、劉一其、劉英驥、劉天良等 5 人為總顧問。劉精松、劉愛琴、劉忠德、劉家琛、劉金富等 5 人為永久榮譽會長。劉錦庭、劉長樂、劉賢威、劉滄龍、劉潮湘、劉漢元、劉立榮、劉謙、劉學斌、劉紹喜、劉慶瑞等 11 人為名譽會長。選舉劉耕為會長。劉兆水、劉連騰、劉官政等 3 人為常務副會長。劉升宣、劉海東、劉恣豪（兼副秘長）、劉林芝（兼秘書長）、劉超成、劉紹葵、劉旭、劉松林、劉菊官、劉繼輝、劉建軍、劉利民、劉國強等 13 人常務為副會長。



第四輯 劉姓文化

第一章 劉姓文化的特點

一、劉姓和龍文化

劉姓的先祖夏代禦龍氏劉累。夏代孔甲帝時劉累受命為帝王養龍，並被賜為“禦龍氏”。因出現意外，劉累逃到河南魯山縣，在現在魯山境內的昭平湖景區，有劉累的故里和終葬地。

劉氏作為中華第四大姓，其源頭是多源的，但劉累是見於史載的“中華劉氏第一名人”，可以稱之為“最早、最大、最正宗”的劉氏先祖，並得到海內外劉氏華人的認同與尊崇。中華劉氏與龍文化關係密切。劉氏是中國諸多姓氏中產生皇帝最多的姓氏，在中華民族的歷史長河中，劉氏建立了西漢、東漢、蜀漢等諸多王朝或政權，共有“六十六個帝王，歷時長達四百多年。尤其是以“劉累禦龍”的神秘性為先導，開創大漢基業的劉邦，自詡為“真龍天子”，自此開始了“龍與帝王”的不解之緣。由劉氏建立的漢王朝對中華民族的發展產生了較大影響，並產生了漢族、漢語、漢字的專稱。作為中華民族主體姓氏之一，占中國大陸總人口 5.4% 的劉姓，其宗族特點和精神是什麼？

是王者風範和禦龍精神。

王者風範作為劉姓的宗族傳統和特點，是經過劉姓族人幾千年來的刻意培養和反復強調，灌輸才形成的。劉姓的王者風範有兩個源頭：一是劉姓先祖劉累，二是劉邦與漢皇朝。

劉累是劉姓中第一個見於經典記載的著名人物。劉累以擅長養龍、禦龍著稱，他因此被夏朝的帝孔甲封為“禦龍氏”。古人認為，龍為動物之靈、動物之王。而劉姓卻是這種萬獸之王的馴服者、駕馭者。龍是中華民族的象徵，也是帝王的象徵，因此，中國人自稱為“龍的子孫”、“龍的傳人”，帝王的一切更都被打上了龍的印記，如龍袍、龍顏、龍子龍孫、真龍天子之類。然而，劉姓卻以禦龍氏自居，也就是說，劉姓不但是龍的傳人，也是禦龍的人，是王中之王。劉姓宗族對於祖先的這一歷史無不引以為豪，至今，仍有相當一部分劉姓以“禦龍堂”作為自己的堂號，並在族譜上大書特書“禦龍精神”四個大字。由此可見，禦龍精神是劉姓王者之風的最初源頭。

漢高祖劉邦，當年雖只是個相當於今天的村長之類的泗水亭長，但他第一次看到出巡的秦始皇時，所說的話赫然是：“大丈夫當若此爾！”數千年後的今天，當我們來重溫當時的這一情景時，仍然能感受到此話所蘊含的無比偉大的英雄氣概，這大概就是劉氏所擁有的王者之風、王者之氣最早的又一表現和源泉吧。就像人們談論西方文明時言必稱希臘、羅馬，世人一提到中華文明，就必定要稱李唐劉漢。因為只有漢唐盛世，才是中華文明的典範。

劉漢是中華文明的第一個高潮，創奠定之功，又絕非他朝另姓可比。因此，自漢朝以來數千年至今，中華文明也被稱作大漢文明或漢文化，中華民族的主體也就被稱為漢人、漢民族，中國的語言被稱為漢語，中國的文字被稱為漢字。

而漢朝的創立者和統治者，正是劉姓。

於是，劉姓有了一種其他姓氏無法體驗、無法感覺也無法享受到的強烈自豪感和無比的驕傲，每時每刻都會覺得，自己與整個中國、與整個中華民族是融為一體的，中國是劉姓祖先統治過的中國，中國是劉姓的中國。

於是，劉姓自稱漢之後代、漢之子孫！以至在隋唐之前，對恢復漢家劉氏天下一直念念不忘！表現在行動上，則是在中國分裂時代出現了許多個劉姓創建的以“漢”為國號的割據政權。後來，劉姓的這種觀念得到美好昇華，把中國的傳統、中國的文化當作祖先留給自己的遺產，而對整個中華



民族及其文明則產生出一種無比尊敬、無比虔誠的感情，就像尊敬自己的祖先一樣。自覺或本能地把自己視為中華文明的守護者，中國主權的捍衛者、保護者，對它極盡愛惜、愛護、保護、守衛的責任，這就是王者風範。

王者風範在歷史進程中的表現，就是每當中華民族受到異族的侵略，或者面臨分裂的歷史關鍵時刻，劉姓都會以漢民族、漢文化保護者的身份挺身而出，抗擊侵略，保衛祖國，捍衛主權，防止分裂，做中流砥柱、民族脊梁。

於是，在中華民族的每個歷史關頭，在中華民族每一個生死存亡的時刻，我們都可以看到劉姓愛國先驅們的身影。如劉錡、劉韜、劉宗周、劉永福、劉銘傳、劉步蟾、劉湘、劉伯承……或為國捐軀，或殺身成仁，或闔家為國，譜寫了劉姓歷史上甚至是中國歷史上最精彩的樂章。

在 20 世紀的最後 10 年，中華民族發生了兩件最值得大書特書的事，那就是收回香港和澳門，而在這兩件關係中華民族威嚴的重要歷史事件中，我們再一次看到了劉姓的身影：也許是歷史的巧合，象徵中國主權、代表中國政府駐守港澳的中國人民解放軍部隊，都是由劉姓的成員統帥。

王者之風在宗族文化特點上的表現就是劉姓在中國歷史舞臺上以政治人才居多。

當年漢高祖劉邦在分析他得天下的原因時，曾不無得意地說：“夫運籌帷幄之中，決勝千裏之外，吾不如子房；鎮國家，撫百姓，給餉饋而不絕糧道，吾不如蕭何；連百萬之眾，戰必勝，攻必克，吾不如韓信；三者皆人傑，吾能用之，此吾所以取天下者也！”

在劉邦的故鄉，劉邦的這一句話，被當作家訓出現在當地的劉氏宗譜上，叫做《西漢高祖遺訓》。而在由馬來西亞柔佛州劉氏公會 1999 年編印的《第一屆世界劉氏宗親聯誼總會紀念特刊》上，也刊載了這句話。看來，廣大劉姓宗族，曾經普遍用劉邦的這句名言來激勵族人，以培養其王者精神。

同樣，在劉氏族譜上我們也發現了反應這一思想的《東漢光武帝遺訓》：

“舍近謀遠者勞而無功，舍遠謀近者逸而有終。故曰：務廣地者荒，務廣德者強；有其有者安，貪人有者殘。”

王者之風的另一表現，就是相對來說，劉姓的家族主義、宗族意識較為淡薄。因為王者之風講究的是以國為家，國即是家。因此，在劉姓的祠堂和每家劉姓堂屋的正方神位上，都寫著“天地國親師位”，而在其他非帝王之後的姓氏中，則所寫的是“天地君親師位”。

今天，王者之風和禦龍精神，仍然是激勵廣大劉姓族人愛國、敬業、奮發向上的精神動力。’

二、劉氏的“三帝遺訓”

西漢高帝遺訓

夫運籌帷幄之中，決勝千裏之外，吾不如子房；鎮國家，撫百姓，給餉饋而不絕糧道，吾不如蕭何；連百萬之眾，戰必勝，攻必克，吾不如韓信；三者皆人傑，吾能用之，此吾所以取天下者也！

這是漢高祖劉邦當年和大臣們在一起討論、分析自己戰勝項羽、奪取天下江山的原因時所說的一番話。見載於《史記》和《漢書》。此句話也己成為中國人的名言之一。

東漢光武帝遺訓

舍近謀遠者勞而無功，舍遠謀近者逸而有終。故曰：廣文地者荒，務文德者強；有其有者安，貪人有者殘。

這句話在中國社會中的知名度不比上下兩條，它所表達的是一種務實的生活哲學，反對好高騖遠，提倡知足常樂的人生觀。

蜀漢昭烈帝遺訓

勉之，勉之，勿以惡小而為之，勿以善小而不為。惟善惟德，可以服人。

這一句“勿以惡小而為之，勿以善小而不為”，已成千古名言，它已不只是劉姓家族，而是整個中華民族傳統價值觀念、是非善惡取捨和個人行為的標準。但是，將這句話作為祖先遺訓，這大概只有劉姓才會如此，也只有劉姓才有此資格。



上述“三祖遺訓”，也叫“三帝遺訓”，在國內外廣大劉氏族姓中廣泛流傳，已成為整個劉姓宗族的共同族訓。劉邦故鄉的漢裏堂劉氏族譜《漢祖流史》、湖南湘中地區劉姓族譜《劉氏文史》、馬來西亞柔佛州劉氏公會 1999 年編印的《第一屆世界劉氏宗親聯誼總會紀念特刊》上，都刊載了上面的“三祖遺訓”。近年來，隨著海內外炎黃子孫聯繫的加強和劉氏宗族聯誼活動的深入開展，“三祖遺訓”更越來越贏得廣大劉姓宗族的認同，成為劉姓宗族教育、激勵族人的重要內容。

除此，在劉姓宗族中，還有一種與“三祖遺訓”具有相同影響的為全體劉姓族人所認同的家訓，那就是相傳為明初開國功臣、萬代軍師劉伯溫所作的《傳家寶》。這在許多劉姓宗族中、甚至在傳統中國社會中，《傳家寶》的地位幾乎可以與朱熹的《治家格言》和在中國人民中廣泛流傳的《增廣賢文》相媲美。

三、劉伯溫的《傳家寶》

《傳家寶》的形式是一種平仄韻律不很嚴格的六言韻文，內容則講的全是中國人的個人道德修養和行為規範，簡直就是一部傳統中國人的做人指南。現將全文抄錄如下：

勤儉立身之本，	耕讀保家之基。	大福皆同天命，	小富必要殷勤。	一年只望一春，	一日只望早晨。
有事莫推明早，	今日就想就行。	明日恐防下雨，	又推後日天晴。	天晴又有別事，	此事卻做不成。
夏天又怕暑熱，	冬寒又怕出門。	為人怕寒怕熱，	如何發達成人。	請看天上日月，	晝夜不得留停。
臣為朝君起早，	君為治國操心。	寒窗苦讀君子，	五更雪夜螢燈。	官商鹽埠當舖，	萬水千山路程。
若做小本生意，	必要起早五更。	鄉農春耕下種，	一年全靠收成。	男人耕讀買賣，	女人紡織殷勤。
勤儉先貧後富，	懶惰先福後貧。	用特體惜檢點，	破爛另買費用。	縱有房屋田地，	亂用終久必貧。
每日開門兩扇，	要辦用度人情。	自食油鹽柴火，	總要自己操心。	一家同心合意，	何愁萬事不興。
若是你刁我拗，	家屋一事無成。	近來年輕弟子，	為何不做營生。	總想空閒遊耍，	不思結果收成。
年輕力壯不做，	老來想做不能。	別人那樣發達，	我又這等身貧。	別人妻財子祿，	我今一事無成。
別人也有兩目，	我有一對眼睛。	又不瞎眼跛腳，	為何不如別人。	自己想來想去，	只為賭博姦淫。
務須回心轉意，	發憤做個好人。	為人忠厚老實，	到底不得長貧。	忍讓和氣者富，	爭強好訟必貧。
粗茶淡飯長久，	衣衫潔淨裝身。	不論居家在外，	總要節省殷勤。	若是出門求利，	總要積趕回程。
銀錢勤勤付寄，	空信也要常行。	父母免得懸望，	妻兒也免憂心。	若是賭嫖亂用，	一世不能成人。
賭錢不是正業，	本來有輸有贏。	贏錢個個問借，	輸錢不見一人。	即刻脫衣押當，	無人來幫半文。
回家尋箱找櫃，	想去再賭轉贏。	誰知贏不收手，	再賭又輸與人。	輸多無本生意，	耕讀手藝無心。
輸欠下賬目，	田地當賣別人。	父母妻兒丟賤，	自己被人看輕。	嫖賭從今戒盡，	耕讀買賣當勤。
每日清晨早起，	夜坐必要更深。	夥計同心協力，	商量斟酌方行。	銀錢交點清白，	戩稱斛斗兩清。
算盤不可錯亂，	賬目登記宜清。	開店公平和氣，	主顧富客常臨。	兄弟忍讓和睦，	外人不敢欺凌。
夫妻更要和順，	吵鬧家也不宜。	親朋不可輕視，	弟妹不可斷情。	貧富都要來往，	免被別人看輕。
奴婢務宜恩待，	必有護主之心。	切莫使氣刻薄，	忍耐三思而行。	村坊和睦為貴，	不可唆害別人。
絕莫使氣刻薄，	忍耐三思而行。	村坊和睦為貴，	不可唆害別人。	瞞心騙拐莫作，	鬥秤總要公平。
錢糧不可拖欠，	關稅更要報清。	安分守己為貴，	奸猾造次莫行。	親戚朋友識破，	誰肯賒借分文。
必然饑寒受餓，	定起盜賊狼心。	偷盜有日犯出，	吊打必不容情。	先捆遊街示眾，	然後押送衙門。
板子挾棍難免，	枷鎖怎能脫身。	自身監牢受苦，	拳打也會傷身。	父母妻兒憂驚，	勸君回心轉意，
嫖姦更不可作，	出錢還愁喪命。	縱使不遭砍殺，	拳打也會傷身。	先刑脫衣剪發，	然後捆送衙門。
官坐法堂審問，	招認奸惡淫行。	枷身當街示眾，	羞愧難見六親。	男人羞見子侄，	女人一世污名。
丈夫當堂休出，	外嫁無臉見人。	姦淫第一損德，	報應兒女妻身。	我嫖別人妻女，	我有姐妹女人。
倘若別人嫖戲，	我知豈肯容情。	妻女定然砍殺，	姐妹我必斷情。	想來人人如此，	為何我去姦淫。
善惡終須有報，	不可損壞良心。	嫖賭若能謹戒，	天涯海角可行。	功名連州高中，	買賣錢發萬金。
粗言雖無平仄，	貧富都可讀行。	為惡化為良善，	懶人聽了必勤。	勸君抄本回去，	教訓子侄兒孫。
口教恐怕不信，	此乃有書為憑。	若能留心熟讀，	定有結果收成。		
批曰：怕貧休浪蕩，	愛富莫閑遊。	欲求身富貴，	須向苦中求。		



四、劉氏族訓詩

駿馬騎行各出疆，任從隨地立綱常。年深外境皆吾境，日久他鄉即故鄉。
早晚勿忘親命語，晨昏須奉祖爐香。蒼天佑我卯金氏，二七男兒共熾昌。

第二章 譜 牒

中華姓氏文化——家譜

一、譜牒起源 “譜牒”、即家譜，又稱族譜，是關於某一姓氏家庭、家族或宗族的歷史書籍，譜牒的起源很早，人類確立了“單偶婚”制（一夫一妻制）以後，便形成了出自同一祖先的，先是以母系，後是以父系為中心的比較穩定的人群，這就是氏族、家族。在氏族、家族的社會生活中，婚姻、權力等都與姓氏、輩分有關，所以區分姓氏、計算世系就極為重要。譜牒大至起源於夏朝，因司馬遷在《史記·夏本記》中記錄了禹王帝履癸（桀）的十四帝系。商代的譜牒可以從《史記·殷本記》中讀到。周代已在朝廷中設立太史、內史等官員管理宗族世系。先秦時代除了王室盛行修譜外，民間大姓或富貴人家也修譜。秦漢時，統治者很重視帝室及諸侯王的譜系，在中央設置宗正，位居九卿之一，其職責主要是掌管“親屬”，編修和保存譜牒。唐宋設宗正寺，元設宗正院，明清設宗人府。明清修譜之風更盛，遍及各大姓氏，一般間隔時間短則五年、十年一修，多數為三十年一修，皆在舊家譜的基礎上重修、增修和續修，以保持家族歷史的完整和清晰。由於譜牒的重要性和歷代統治者的重視，歷代名人對譜牒均有論說。

二、家譜的歷史

家譜，又稱匯通譜、統宗譜、宗譜、世譜、族譜、家乘、房譜、支譜等，是同宗共祖的血親集團以特殊形式記載本族世系和事蹟的歷史圖譜。根據家譜的傳承、記載方式不同，它的種類分為結繩家譜、口述家譜、甲骨家譜、青銅家譜、石碑家譜、書本家譜等。如古代東北鄂倫春族人，就是在馬繩上打結記載，十幾個結就是十幾代。青銅家譜是記在青銅器上的，也稱金文家譜。刻譜於石的叫石碑家譜，漢代以後相當流行。書本家譜種類繁多，約有4萬多種。此外，還有掛在牆上的布譜、刻在塔上的塔譜。

家譜的歷史源遠流長。家譜是以記載父系家庭世系、人物為中心的歷史圖籍，是由記載古代帝王諸侯世系、事蹟逐漸演變而來的。先秦時，社會上流傳有《周官》、《世本》等譜學通書；秦漢以後，又出現了《帝王年譜》、《風俗通·姓氏篇》等譜學著作；到魏晉南北朝時，門閥制度盛行，家譜成了世族間婚姻和仕宦的主要依據，於是便迅速發展起來；隋唐五代後，修譜之風更從官方流行到民間，以至遍及各個家庭，出現了家家有譜牒、戶戶有家乘，並且一修再修、無休無止。每次修譜，就成了同姓同族人之間的大事。

從中國家譜發展的歷史看，宋代以後修譜的宗旨發生了變化，此前家譜作為官吏銓選和巨姓望族婚姻門第參考的依據作用已逐漸消失，編纂家譜的目的主要是為了說世系、序長幼、辨親疏、尊祖敬宗、睦族收族，且比較關注親親之道的提供。家譜的編纂也逐漸由官方壟斷走向民間私修。王鶴鳴先生將家譜沿革簡要概括為：先秦時期，家譜萌芽。魏晉南北朝，家譜興盛。唐代家譜發展，宋代家譜功能轉折，明清以來，家譜普及；20.30或50年續修新譜。

家譜的基本體例有10種：（1）譜名。為了防止混淆，常把地名加在譜名前，如《合肥李氏家譜》、《韶山毛氏家譜》。（2）譜序。概述本族來歷、姓氏源流、人口遷徙、修譜經過、修譜理論等，



既有修譜者次序，也有請名人作序的，歷次修譜的序言均收錄其中。(3) 凡例。規定修譜的原則和體例。明清時期女兒不能入譜，媳婦可以入譜。民國時期有所變革，現在新修男女均可入譜。

(4) 遺像。收入老祖宗和重要祖宗的遺像，旁邊配有文字讚語。(5) 恩榮錄。記錄本家族受到朝廷和皇帝的賜匾、封號等。(6) 姓氏源流。姓氏來源、遷徙路線、分支情況等。(7) 族規家法。三從四德，婚嫁墓葬等。(8) 祠堂。建築規模、地理位置、興建時間等。(9) 世系。從古到今，一世、二世是什麼人，姓名字型大小一一列表。(10) 傳記。本家族名人、忠臣、孝子、烈女等都要立傳。(11) 族產。記載家族的墳地、學田、義莊、山嶺。(12) 契約。家庭打官司、過繼、賣田、分家、婚嫁、鄰里糾紛的文約、契據等。(13) 墳苑。祖墳方位、朝向、四界等。(14) 藝文。輯錄祖宗的著作、詩文。(15) 字輩。姓名中的輩分排行。(16) 領譜字型大小。即規定一套譜印多少份數，如某個姓有 34 房，就印 36 部，每房誰來領均記錄在案，多餘兩部放在祠堂裏。歷史上家譜嚴禁傳出，只能內部傳閱。

此外，家譜還有其他體例形式，明譜在因襲歐蘇譜例的同時，增加了“志、圖、考、錄”等體例，這是進一步吸收正史和方志編纂成果的重要體現。從以上這些體例可以看出，方志是一個地方的百科全書，家譜是一個家族的百科全書。

三、家譜的價值

在中國，幾乎每個人都見過記錄著本家族系發展歷史的文字資料一家譜。曾有人這樣定義：家譜是記載本宗族世系和事蹟的歷史圖籍。

當然，由於種種原因，家譜在本族內具有較強的私密性，族外之人無權過問，即使族內人也不能隨便觀瞻，因此中國的一部部家譜都具有幾分神秘的色彩。家譜不僅記載著族人最基本的世系狀況，而且還往往記載著族人的姓氏流源、族規家訓、重大事件、風土人情及族人內傳等內容。可以說，中國的家譜是一塊塊歷史的碎片，它用獨有的方式映現著一個群體、一個區域的歷史文化。但是，20 世紀五六十年代後，中國的家譜遭受了空前的浩劫，許多家譜都被當作“封建殘餘”而慘遭燒毀。

近年來，家譜已越來越引起社會的重視，這似乎與許多歷史學家、社會學家相繼在家譜中發現了許多正史中“不見經傳”的重要史實有關。比如，孫中山在早期革命活動的時候，曾與一個名叫尤列的人過往甚密，形同手足。但是，歷史上有關尤列的生平事蹟卻是一片空白。這一人物曾引起一些史學家的興趣，但有關研究卻一直研究卻一直沒有任何進展。兩年前，華東師範大學嚴佐之教授在一本《常熟九氏家譜》中意外地發現了尤列的名字和一些有關他的主要事蹟。嚴佐之教授從這部家譜入手，掌握了大量的有關尤列的生平資料。

事實證明，家譜與正史、方志一起，構成中華民族歷史學大廈的三大支柱，是中化民族悠久歷史文化的重要組成部分。因此，已經有越來越多的人認識到家譜的歷史價值和文化價值。

上海圖書館家譜研究中心主任陳建華對記者說：“據不完全統計，中國現存各式各樣的家譜 30000 多種。這些家譜對歷史學、地理學、經濟學、人口學等學科的研究具有不可缺的價值，是一筆在沉睡的、待開發的資源。好在近年來已經有越來越多的人認識到了這一點。這是編纂《中國家譜總目》的背景情況，我們編纂《中國家譜總目》的主要目的就是為了將來能把這筆沉睡的資源開發出來。”

任何文化都具有傳承性。文化不是靜態的，而是一個活的流體，溝通人與人，上代與下代、群體與群體、社區與社區等共存關係的一種社會活動過程。每一個人都需要從上一代那裏承接社會文化的遺產，並把它們傳繼給下一代人，使文化都為一個不間斷的連續存在。每一個社會，民族或群體都通過不斷繼承形成文化傳統，並在傳統文化的基礎上發展和創造新文化。作為中國傳



統文化的一種特殊存在形式的家族文化，曾在漫長的歲月裏影響了每一個家族的成員，它記錄著家族的發源、生息、榮衰、升沉與變遷，成為一種群體的共同文化心理積澱與行為規範，深深地印記在家族史上。由於家族特徵不同，反映在家族文化中的內容也各有差異。隨著時間的推移和家族的發展，每一個姓氏所擁有的本家族的文化內容，總是越來越豐富、厚重，於是就形成各具家族特色的家族文化。廣義的家族文化包括家譜、家祠、堂號、堂聯、字輩譜、家教、家訓、家法、家規、家範義門、家族文學等。如果說家庭是社會的細胞，那麼，家族文化則從一個獨特的角度，折射出中國傳統文化五光十色的生動內涵。夫族之有譜，尤國之有史。族之有譜，所以動木本水源之思；而國之有史，所以明興衰治亂之由，意義之廣狹雖有別，而所主之功用則無殊。尋根溯源，重視家乘世系的考稽與整理，以明一己生命之來龍去脈，並用以辨別血緣關係與人倫秩序，這是炎黃子孫數千年來源遠流長之雅風，世界各國，莫與倫比。中國的家譜，導源於上古，延續於現代，上下數千年，和中國的歷史一樣悠久綿長。

四、續家譜的重大意義

福建省委書記盧展工說：“研究姓氏文化，推動族譜對接，理清家族淵源關係，弘揚家族的優良傳統，由家族的認同到國家的認同，由宗族的團結擴大到民族的團結，可謂善莫大焉！鶴鳴先生地說：家譜作為一種民族文化，可以弘揚民族精神，傳承民族文化，凝聚海峽兩岸的人心，促進全世界炎黃子孫的尋根問祖和文化交流，主流是肯定的；但也要具體分析，不能百分之百地說它好，也不能百分之百地說它壞。家譜有它自身的作用、價值和弊端。

從家譜的歷史看，家譜的作用分為兩個部分：在宋代以前的官修，官修的作用是政治作用，為政治服務，為政府用人服務，為仕家大闢服務；宋代以後是私修，私修的作用主要是道德作用，聯繫宗族，維護族權，為宗族部落服務。在社會主義制度和改革開放的新形勢下，提倡在前輩基礎上續寫新家譜，具有十分重要的意義。

（一）**文物保護價值**，家譜中記載著人文、經濟、法律等文獻資料，將它整理出來，可以保護珍貴的歷史文物，有着不可忽略的重要的文物價值。

（二）**學術資料價值**。激勵族人愛家鄉、愛祖國、增進民族自豪感及道德修養，發揮鄉土教材的作用。誠然，舊式家譜有許多糟粕，但是，其中所記述的祖輩萬難不屈，艱苦創業的經歷，清正廉潔、公而忘私、大義凜然、報效祖國的高風亮節以及大量的關於尊師敬長、睦鄰親蒞、勤勞節儉、忠職盡守、厚德載物、自強不息的家規家訓，都並不與今天思想道德要求相悖。

（三）**今人續新譜**，其立場與角度，不僅與古人有著本質的不同，而且眼光與思想境界，也較古人高出許多。因此，以新思想、新道德和新觀念去續寫新家譜，記敘大量的愛家愛國、無私奉獻、見義勇為、勤奮好學、清正廉潔、嫉惡如仇的閃耀著高尚道德品質的新人新事，對於貶斥當今汨濫一時的“數典亡祖”的思想和見利亡義、貪圖享樂的人生觀具有積極作用，並能在新形勢下推動中華民族的歷史前進。

（四）**為學術研究提供許多重要研究史料**。著名史學家梁啟超在 1993 年出版的《中國近三百年學術史》中說：“欲考族制組織法，欲考各時代各地方婚姻平均年齡、平均壽數、欲考父母兩系遺傳，欲考男婦產生兩性比例，欲考出生率與死亡率比較……等等無數問題，恐怕除了族譜外，更無他途可以得資料。”因此，數量可觀的家譜，對家族制度、婚姻制度、人口姓氏乃至歷史學、人口學、民族學、經濟學、教育學的研究，都能提供重要的資料。譜牒主要載錄的是一族之內外的社會、人口方面的史料，因此，翻寫，續寫新式家譜，不僅可以追根尋源，查證、整理出大量的史料，而且能儲存、保留大量的新史料，從而為目前和以後的歷史學、社會學、人口學等學科的研究提供線索。



(五) **尋根問祖價值**。家譜裏面最重要的是世系，要查自己的老祖宗、世祖，只有家譜裏面有，所以上海圖書館於1996年底專門開設了家譜閱覽室，接待海內外的各方人士，包括普通老百姓、學者、黨和國家領導人等。如榮毅仁到上海圖書館參觀時，當他走到家譜閱覽室時就不走了，翻閱了民國24年修的《無錫榮氏家譜》，查到自己的名字等重要資料，非常高興。

(六) **促進優生優育，為不斷改善和提高中華民族的整體素質提供歷史論據**。古人編撰家譜的一個重要目的是“明血緣”，“別婚姻”，早已從優生的角度認識到近親婚配會產生不良後代的道理。如《左傳·僖公二十三年》云：“男女同姓，其生不蕃”。《國語·魯語》也說：“同姓不婚，惡不殖也。”因此，新形勢下續寫新家譜，更完全可以保持對家庭、家族人口資料的連續性，也可以為當代及後代家人，族人的科學繁衍提供一份可資參考的人口檔案。

(七) **可以增進海內外炎黃子孫的同胞親情，加強整個中華民族凝聚力與向心力**。譜牒是維繫家庭、家族乃至民族手足同胞親情的紐帶，是港、澳、臺同胞和海外僑胞、華裔人士尋根問祖的重要依據，也是追溯與研究並繼書海峽兩岸關係史、中華華裔發生發展史以及中華民族演變發展史的基礎。正是鑒於譜牒的這種重要性，臺灣當局才會於一九八三年發起召開“亞洲族譜學術研究會”，並以此為契機，利用至今仍被中外華人崇尚的宗親觀念，擴大在海外華僑、華裔中的影響…維護臺灣的統治秩序。所以，我們更應充分利用大陸“根”的優勢，發掘和整理民間的舊式家譜，並在此基礎上續寫新式家譜，以促進港、澳、臺同胞和海外僑胞尋根問祖的熱潮，吸引散居於世界各地的炎黃子孫回歸投資和推進和平統一祖國的大業。（摘自《中華姓氏學報》1994年第二期，略有刪節）

五、要重視譜牒學的研究

譜牒學在中國文化史上曾經是一門顯學而居於重要地位，隋唐而上人尚有譜系之學，家藏譜系之書，官府設圖譜局，置令郎史以掌之。譜牒學的興起，對國史產生很大影響，以致象魏書、北書的列傳，竟似古代人作家譜，其譜牒在於使貴有尊賤有威等。

經過唐末農民戰爭和五代十國的戰亂，門閥士族被掃除淨盡，於是由賤而貴者不恥言其先，由貧而富者不錄其祖，譜遂大廢。

自北宋仁宗時起，士大夫蘇洵、歐陽修等便率先編撰其本家族的族譜。理學家張載、二程，也為之大造輿論，同時鼓吹管攝天下人心，收家族、厚風俗使其不忘本，須是明譜系世族為立宗之法。

張載集宗法，因而譜牒之學又興盛起來，曆元、明、清，經久不衰，故清人餘紹等說：譜之作也！起自歐蘇，述自後賢，歷歷相承。歷代學者認為族有譜猶國之有史，史以立萬世居臣之綱常，譜以統子孫千載之倫紀，孝子賢孫所宜先務。然而長期以來，在極左的思想影響下，譜牒被認為是地主階級的家譜，屬於封建糟粕而受冷落，幾十年前，上海圖書館就開始注重中國家譜的收集和整理工作。20世紀50年代，在轟轟烈烈的土地改革時期，隨着舊的宗法關係的打破，那些被認為代表着“族權”的家譜也面臨着一場滅頂之災，很多家譜在這時被扔進火堆。到了後來的“文化大革命”時期，中國的家譜又面臨着一場更大的災難……有人估計，從20世紀50年代到70年代，全國大約有2000多種家譜被人為地毀掉。而在50年代的上海，卻有人組織起一班人馬（共16人）分赴江蘇、浙江、安徽、上海、江西、河南等十多個省市，對家譜進行搶救性收購。這班人員的組織者名叫顧廷龍。顧廷龍，原上海圖書館館長，我國圖書館學和古文獻版本學的一代宗師。當初，他冒着被打成“反革命”的危險，經過多次艱辛的工作，終於說通了文管會的領導，使文管會同意上海圖書館對家譜進行民間收購。於是，顧廷龍很快組織人分頭向十多個省市進發。他們從造紙廠的化漿機旁和民間百姓手中購回了堆積如山的家譜書冊。後來，特藏部主任越興茂又從民間



購得大量的家譜，這其中不乏孤本、善本等珍藏本。在 20 多年的時間裏，被他們搶救出的家譜計 5800 多種，47000 多冊。這是上海圖書館在特殊歷史時期搶救出來的比較珍貴的家譜，是上海圖書館有關館藏家譜的第一筆家底。但到了 70 年代後期，由於歷史的原因，這些家譜在館內卻在陰暗的房間裏被束之高閣、無人問津。於是出現一個奇怪的現象：即當代的譜牒學研究中心，不在中國而在外國。

1996 年，上海圖書館開始了一項特別工程，給家譜的收藏工作帶來了新的希望，它就是“搶救中國家譜工程”。宣導者是著名歷史學家、上海圖書館黨委書記兼副館長王鶴鳴。他 20 世紀 60 年代從復旦大學歷史系畢業，幾十年中對中國史學頗有研究。90 年代初，王鶴鳴從安徽省社會科學院調上海圖書館任黨委書記兼館長。一直重視家譜收藏和研究的王鶴鳴組織一批業務骨幹，對館藏的各種家譜進行了重新的整理和修補，讓一冊冊家譜煥發了新的生機。他還主持成立了上海圖書館家譜研究中心，開展了一系列的家譜收集和研究工作。同時，上海圖書館還將館內的所藏家譜向市民開放，為市民服務。

在這種情況下，又一批人馬分赴祖國的大江南北，大量收購各地圖書館、文化館內所藏和保存在民間的各式各樣的家譜。從上海灘頭到四川山寨，從江西的鄉間到竹樓到太原的山西省圖書館，到處都留下了他們的足跡。幾年來，他們又收集到了大量的中國家譜。這些家譜，既有名人家譜，又有普通百姓的家譜；既有刻板印刷本，又有小楷手書本；既有線裝本，又有洋裝本；既有大開本，又有袖珍本……真是琳琅滿目，不一而足。

中國大量的名家譜被收藏。孔子的《孔子世家譜》，翁同和的《海虞翁氏族譜》，劉少奇的《寧鄉南塘劉氏四修族譜》，榮毅仁的《無錫梁溪榮氏家譜》均在其內，此外，李鴻章、左宗棠、魯迅、胡適之、蔣介石、包玉剛等人的家譜均被收錄。

再加上一些市民的捐贈，和過去的一些館藏，上海圖書館已收藏了 12000 多種、10 萬多冊的海內外家譜。這些家譜共有 328 個姓氏，其中陳姓 729 種，張姓 721 種，李姓 463 種，吳姓 436，劉姓 420 種。這幾個數量幾乎佔據了中國目前的館藏的半壁江山，它已是世界上收藏家譜最多的圖書館，這使它具有了編纂《中國家譜總目》的足夠的底氣。

2000 年 6 月，中國國家圖書館在北京主持召開了中文文獻資源共建共用合作會議，會上，上海圖書的編纂《中國家譜總目》工程得以立項。

按照上海圖書館的設想，他們要對中國家譜進行一次廣泛的調查和匯總，編纂一部囊括中國所有家譜目錄的宏篇巨著，目的在於搶救這一豐富而珍貴的歷史文化遺產，滿足新時期人們的需求。這項浩大工程的完成，將是我國家譜研究的一件空前的大事，它以於歷史學、社會學的研究，對於家譜資源的開發和利用，對於人們特別是港澳臺同胞的尋根認祖，具有極其重要的意義。上海圖書館家譜研究中心主任陳建華說，這項工程將歷時三年。

“參天之木，必有其根；環山之水，必有其源”。中國人自古就具有很強的尋根意識。《中國家譜總目》編纂工程在策劃的過程中特別是正式立項後，不少內地和港澳臺及海外的各界人士，包括黨和國家領導人在內，都對此積極的關注。

几年前，榮毅仁到上海圖書館參觀了館藏家譜，榮毅仁還特意在《無錫梁溪榮氏家譜》中找到了自己的名字。上海圖書館為他贈送了榮氏家譜的影本。上海市副市長左煥琛，是左宗棠的第五代孫，當他得知上海圖書館藏有自己家譜時，特邀北京和遠在美國的左家人，到上海圖書館觀瞻本族家譜，以孝先輩的報國之志。香港利達集團總裁劉永齡是清代四川總督劉秉璋的後人，他在這裏找到了自己家的《廬江劉氏宗譜》。最後，江蘇句容當年的名門許氏家族的後人在上海圖書館找到了失落已久的家譜。他們和散落在臺灣等地的族人們一起來這裏複印家譜，並舉行了“家譜返



家”活動，從而增進了兩岸同胞的交流。

上海圖書館家譜研究中心主任陳建華說：“編纂”《中國家譜總目》不僅對史學大有幫助，而且對人們認祖歸宗，特別是海峽兩岸統一都有積極的意義。”

20世紀50年代，轟轟烈烈的土改運動打破舊的宗法制度，被認為代表着“封建族權”的家譜多被付之一炬。“文化大革命”則令更多的家譜遭遇滅頂之災。有人估計，從50年代到70年代，全國大約有兩萬種家譜被人為毀掉。而進入80年代，隨著海外華人尋根熱潮的興起，民間修譜之風又開始慢慢升溫。特別是80年代以來，全國大規模編纂地方誌，家譜作為譜牒研究的對象，受到了重視，這也直接推動了家譜的收藏整理與開發研究工作。

據王鶴鳴先生介紹，上海圖書館是全國首家聚圖書、情報為一體的圖書館，收藏各類文獻種類之多並不奇怪，而令人驚歎的是中國家譜，約占世界上現存家譜的三分之一。之所以有這樣的成果，要歸功於老一代的圖書館老館長顧廷龍先生。顧廷龍，字起潛，江蘇蘇州人。1931年生，他從上海持志大學文學院國學系畢業，考入北平燕京大學研究院國文系。在燕京時，他經常去顧頡剛先生家研討學問。顧頡剛先生是他的族侄，比他大十一歲。顧頡剛先生曾說：“我國歷史資料浩如煙海，但尚有兩個金礦未曾開發，一為方志、一為族譜。”顧廷龍就是族譜這一“金礦”的開發者。他高瞻遠矚，提出一個觀點——人棄我取。早在上個世紀50年代，他擔任上海圖書館館長，社會上將廢舊的文獻資料包括家譜等，一麻袋一麻袋地送到造紙廠，他便組織人拉板車，到廢舊商店、造紙廠收集家譜文獻，一車車收回來，大躍進、“文革”期間始終如此，使成千上萬冊瀕臨毀滅的家譜得到及時搶救。

1996年，在上海市政府的直接關心和支持下，上海圖書館將家譜的搶救、整理、研究與開發提到了重要議事日程，並制定出周密的規劃，對回收的家譜進行了除塵、除蟲的搶救工作，大規模地對年久失修的破碎家譜進行修補。三年多的時間修補了嚴重破損的家譜一萬兩千冊，為開發利用家譜資源打下了堅實基礎。此外，他們又行程萬裏，走街串巷，遍訪散落民間的家譜。加之原來古籍當中的家譜，近5年來耗資500多萬元，新採購了兩千多種家譜，所以，現在上海圖書館藏有家譜原件15700多種，是全世界各家公共藏書機構中藏中國家譜數量最多的一家。其收藏面覆蓋22個省（市），250多個縣（市），收藏姓氏達到328種。其中陳姓家譜有729種，張姓721種，王姓602種，李姓463種，吳姓436種，劉姓420種，徐、黃、胡、楊姓均在200種以上，冷僻姓氏也有近百種。如果按地域劃分，以臺灣居多，其他為浙江、江蘇、湖南、四川、福建、山東、安徽等省。年代最早的是宋內府寫本《仙源類譜》。保存最完整的是明成化四年的《太原王氏大統宗譜》。這些家譜典籍中，最引人矚目的有孔子、李鴻章、左宗棠、盛宣懷、魯迅、榮毅仁、包玉剛等歷代名人望族的家譜。1996年底，上海圖書館設立了大陸唯一圖書館對《包氏族譜》的考證中獲悉，包拯乃是當代“船王”的先祖。血脈相承，血濃於水。一位蘇氏老人在查閱家譜時得知自己是宋代大文豪蘇軾的後裔時，情不自禁，熱淚盈眶。

看家譜，到上海，在尋根認祖的圖子裏已成了口頭禪。由於上海圖書館家譜收藏所占的優勢地位，社會各界有許多不知其名的熱心人無償地捐獻出他們保存的族譜。一位我省黃山腳下的熱心人，多年來義務幫助上海圖書館收購徽州地區的家譜，無償捐助出自己收藏的十幾部老譜，並深有感概地說：“我覺得把自己得到的家譜捐給上海，應該說是得到了最好的歸屬。”

開發家譜資源，繁榮學術文化，上海圖書館為此做出了不懈的努力。1997年底，《上海圖書館館藏家譜提要》的編纂工作正式啟動。這部由上海古籍出版社出版的輝煌230萬字的著作，集十幾位專家歷時兩年才編纂完成。研究人員還分別在不同的報刊、雜誌發表了大量的學術論文，編輯出版了中國譜學研究專著，有力地推動了譜學研究的良性發展。



1998年11月，上海圖書館成功地舉辦了全國譜牒開發與利用學術研討會，在國內外產生了廣泛的影響。人民日報、光明日報、新華社等各大新聞媒體競相報導。2000年5月，上海圖書館又舉辦了中國族譜國際學術研討會，來自香港、臺灣、新加坡、美國、日本、越南、加拿大等國家和地區的百名專家學者，參加了這次世紀之交的盛會。這是近幾十年來最重要的一次家譜國際研討會。

上海圖書館譜牒研究會注重家譜資訊的收集，並將所收集到的資訊分門別類建立了近現代家譜著作論文資料庫、歷代文集譜系譜論資料庫、中國家譜收藏及分佈資料庫等十幾個實用性較強的文化機構的交流合作，上海圖書館還與臺灣“國立”圖書館、臺灣各姓淵源研究會以及美國、日本、新加坡等國的有關機構進行了密切的業務往來。

參天之樹，必有其根；懷山之水，必有其源。上海圖書館每年收到並答復世界各地寄達的尋根信函就達幾千封。一封封情真意切的信函演繹著一幕幕炎黃子孫尊重生命、尊重傳統、尊重祖先的動人故事。為了消除地理空間的隔閡，最大限度地在全球範圍內發揮家譜的功能，1999年，上海圖書館與新加坡合作共同開發了尋根見網站。這一賦予全新理念的華人尋根網站，將家譜研究與開發推向了數字化、網絡化時代。

近幾年來，隨著學術思想的解放，譜牒重要性，已為越來越多的研究者所注意。但就譜牒資料的調整與應用來說，還遠遠沒有提高到應有地位上，相反卻有不少偏見阻礙著譜牒學研究的深入開展。

其實，譜牒中所着力記載的內容是十分豐富的，對於今天的研究者來說：象1.序言、2.凡例、3.目錄、4.源流、5.郡望、6.堂號、7.宗派、8.世系、9.世表、10.列傳、11.象贊、12.誥封、13.墓圖、14.墓誌、15.碑文、16.祠堂紀、17.祠規、18.祠聯、19.家規、20.家約、21.家訓、22.家範、23.義田記、24.義莊記、25.藝文、26.著作等等資料，其翔實具體均為一般官書所不及，研究者如不涉獵，實不應該。

況且譜牒資料涉及範圍極廣，不僅為地區人口史、區域經濟史，乃至華僑史，民族史等提供了進行微觀研究的寶貴資料。而且還為我們進行宏觀研究提供了充分依據，同時對我們瞭解一代社會風貌和弄清封建宗法關係的原貌提供了生動的佐證。

總之，家譜是同宗共祖的血親集團以特殊形式記載本族世系和事蹟的歷史圖籍。家譜是一個家庭的生命史。它不僅記錄着本家庭的來源、遷徙的軌跡，還包羅了家族生息、繁衍、婚姻、文化、族規、家訓等歷史文化的全過程，與當時社會的政治制度、經濟、文化背景有着密切的聯繫。家譜與國史、方志並列為中國史學的三大支柱。

家譜是人口學、經濟學、社會學、倫理學、歷史學等多學科研究的寶貴資料，其豐富的內涵深深地吸引著海內外的專家學者和廣大譜牒編修研究者。

六、歷代名人論譜牒

宋寧宗聖詔 朕聞唐人重姓氏而譜牒具，後世非文儒貴戚之家，浸以論因而難考。然起自犁鋤之卿相，降為疑之世家，所謂子孫自立何如耳？誠能自立雖微而浸著，不能自力，雖著則浸微，人家子孫，百世之下，各宜自立，庶幾無忝厥祖也。此朕之所以致望於天下者興。

開禧元年乙丑（公元1205年）端月強圉單于曰詔

明太祖聖詔 騰承天底定，撫輯萬民，宵旰戰兢，恐難保也。咨爾億兆，各具天良，務立矩度之防，快睹維新之命；溯方規於乃祖，考厥行於前賢；敦厚本源，懋昭上理。雖禮樂也諸必世，而考弟本乎人心，苟能克己振撥，則何治之不淳？如或即此奮興。亦何風之不古？率土欽哉，勿騰意！

洪武九年丙辰（公元1376年）上元曰詔



集先儒論譜

程子曰：宗子法廢尚有遺風，譜牒廢，人家不知來處，世無百年丁之家，骨肉無統雖至親亦薄也！

深山董氏曰：吾聞之傳曰，先祖有善而弗知曰，不明知而弗傳曰，不世此譜牒之所由作也。

黃山穀曰：世之有氏為族者征有譜識其所從出考其所由分世日益遠族日益繁而昭穆之辨淆矣！

歐陽氏曰：族之為言族也尚未聚而有別姓之為言生也本其所自生氏之為言示也示其所自分姓統示分之制變而支派曰已紊矣大宗大小宗之地廢而族屬曰已疏矣於是不變者累數千百年而其子孫勸且萬計賜者別者更者冒者紛擾冒錯於其間愈益難明而後譜牒之辨殷焉。

呂本中曰：國無國之道而後國亂家無家之道而後家亂故禮樂綱紀國之道也宗法譜系家之道也

蘇老泉曰：太上立德其次立言立功譜牒者亦立言之一端也又曰三世不修譜則同小人矣。

王荊公曰：吾聞老泉謂可知者續之不可知者缺之以此論譜牒語極有病夫人不生准空桑豈無祖宗可知者固有續矣其不可知者必夜而思旦而求究源溯本豈有不得者乎苟夫於知而又安於不知其為不孝大矣

北溪陳氏曰：譜牒者人身之根本也根本不明則顛倒無據或委其姓冒人戶貫而混其宗枝何止於托漢胥而冒姓劉以狄朱邪尚附李屬籍者耶

梅溪王氏曰：凡作譜者不過為祖宗重也人知重乎祖則所存惟仕所行惟義而非義不行何也恐得罪於祖宗也。

五峰胡氏曰：甚矣譜之不可不作也譜牒作則昭穆有序而親疏不遺百世之下猶足以知知於分殊而一本不作則喜不矣喪不吊不僅至親相視為途人者鮮矣。

默齋遊氏曰：宗法廢讓士君子無以致親睦之意但有譜牒一事猶能稍合宗族而收其流散是以前輩多留心焉。

河南新安程氏曰：譜之要在明一本而浚其源所以尊祖而敬宗也究萬派而其清流所以別親疏之遠近也辯昭穆等殺之殊所以識尊卑之次第也行吉凶慶吊之禮教孝友睦姻任恤之行所以崇宗族之典禮也。

草堂吳氏曰：宗法廢而後譜作譜而後族尊族尊則一族之人始有所統孝弟之心油然而生不致相視為途人譜其有關於世教也大矣。

宋景濂曰：甚矣譜牒之難稽也君子當盡心於不知信其所可知而已耳人有言曰三世不修譜為不孝苟世世修之豈有不孝之失耶君子常駐慎之可也。

贊世譜詩：重修譜牒大明倫，包括宗支萬代親，宋世東官恒振鐸，明朝北闕更垂紳；十三諸戶芳蘭桂，七百餘年潔藻蘋，秋月鳴蟾逢祀典，期登科甲報南閩。

贊劉氏通譜：（蘇軾）累累先隴樹蒼涼，老淚頻探對夕陽。故國歸來頭已白，結茅擬住歸湖傍。族人散處近誰存，往事悠悠欲共論。見說當年遺老畫，相逢不識是諸孫。好將家譜究宗源，派衍支出子又孫。莫向西風歎零落，至今人說帝王門。

蜀先主廟有感：（劉禹錫）天地英雄氣，千秋尚凜然。勢分三足，鼎，業後五銖錢。將相能開國，先兒不象賢。淒涼蜀故使，來舞魏官前。

吉水解縉（明翰林院學士）溯源何所自，漢室慶長流。南度昭享續，西平肇典章。發榮資祖德，綏德耿宗光。盛德美回繼，代傳經史香。

題劉氏列祖像贊：世以譜傳，而不能以像傳，能並以傳者，必其先人勳業著於當時，學德名於斯世，乃能留其像與譜俱永也。劉氏之宗，以其德業輝映先後，嗚呼盛矣，則若譜若像自可千百世而不朽。子孫覩先人之像，讀先人之譜，而不興起仰止之心者，未之有也。

——宋間慶元年陽月 進士右丞相吉州文天祥 撰



國家文化部向各省、自治區圖書館下發了《關於協助編好〈中國家譜總目〉的通知》：2000年6月，由中國國家圖書館主辦的中文文獻資源共建共用合作會議在北京召開，來自全國各省市（包括臺灣、香港、澳門）及新加坡、美國、荷蘭等國家和地區的42家中文圖書館及中文資料收藏單位參加了會議。會上，上海圖書館關於編纂《中國家譜總目》的工程得到了立項。現開始具體實施……為了協助編好《中國家譜總目》，請他們通知各地圖書館（室）、文化館等收藏，認真做好本單位所收藏家譜條目的摸底工作，按照《中國家譜總目》的編纂要求，編纂好本地區的家譜目錄……

不難看出，一部規模龐大、收集所有中國家譜目錄的巨著正開始編纂。消息傳出，立即得到海內外炎黃子孫的積極回應。各家圖書館表示對這項標誌性的工程鼎力相助，各界人士則紛紛給上海圖書館打電話，詢問編纂《中國家譜總目》的有關事宜，他們爭先恐後地把自家收藏多年的家譜或其影本捐獻給上海圖書館，以求他們的家譜在《中國家譜總目》中爭得一席之地……

有人把這一浩大工程的實施稱為“新世紀的華夏盛事”。

第三章 劉姓族譜

有人形容，族譜是傳統中國人的命根。這話也許有些誇張，但卻說明族譜在傳統中國社會中有極大的作用。其實，族譜只是記載一個家族或多個同姓家族甚至整個姓氏的史籍。族譜是宗法社會的產物，但即使在現代社會，它也是一種客觀的存在。族譜不是中國人的專利，但是中國人相對其他民族來說，似乎更加看重這種宗族史籍。作為中華民族主體姓氏之一，劉姓宗族和中國其他姓氏一樣，自古以來就有重視族譜的傳統。劉姓的譜牒起源於何時，現在難以考證。

秦時期，劉姓是個小姓，特別是源出自堯帝後裔的漢家劉氏，在先秦時期更是默默無聞的家族。這個家族在當時有無族譜，就不得而知了。但作為劉姓大家族成員之一的姬姓劉氏，因為建立了劉子國，被封為公爵，是當時的王侯貴族之一，因而當時必定有由劉國自己的史官或周王朝的史官編修的劉氏世系譜。因此，我們認為，劉姓的譜牒，最晚在周代就有了。

公元前3世紀末，劉邦建立漢朝後，源出堯帝後裔的祁姓劉氏一躍而成為中華國姓。公元前200年，也就漢高祖劉邦七年，漢朝廷開始設九卿一級的機構“宗正府”。

這宗正府的首腦“宗正”一官，必須由劉姓皇族成員擔任，與其他外姓無緣。宗正的職責，就是專門負責皇族事務，包括記錄皇室世系、編修皇家玉牒、每年修一次《諸王世譜》。

至此，祁姓劉氏家族的譜牒正式開始編纂。這也是現在可知的祁姓漢家劉氏的最早修譜歷史了。

終兩漢時期四百多年，劉姓的譜牒應該是當時世界上最完備的譜牒。凡是皇族成員，都統一由國家登記在冊，其傳遞世系，昭穆親疏，自然都一目了然。因此，劉備見漢獻帝時，雖然兩地劉氏自西漢時期就已分支，但只要一查皇家玉牒，就清楚地知道劉備還是漢獻帝劉協的父輩，劉備於是就有了“劉皇叔”的稱呼。

正是這種皇家玉牒和諸王世譜，為當年司馬遷寫《史記》、班固寫《漢書》提供了完整的劉氏宗室世系材料。東漢末年，天下易幟。劉姓的譜牒大都毀於戰火，藏於宮中的玉牒不知去向，因此，後來的歷史學家編《後漢書》時就無法再編諸王的世系表了。但是，應該有一些王室成員的世譜還在民間流傳。另外，三國時期劉姓建立的蜀漢，也有玉牒和諸王世譜的編纂，而且還流傳於世。一個半世紀之後，南朝劉宋要裴松之為《三國志》作注時，就曾引用過記錄蜀漢皇室世系



的《蜀世譜》。

兩晉南北朝時期，是劉姓開始私家修譜時期。由於當時的風氣重視門第和出身，因而像當時的各大士族一樣，當年的劉氏世家大姓，往往都修有自己的族譜。公元二六〇年梁朝庚辰安成章湖劉氏族譜與公元五二〇年的劉氏通譜是見諸於文獻記載的最早的劉姓族譜，是河南南陽《劉氏族譜》。是現存最早的劉姓譜牒文獻。

隋唐時期，是中國譜學大發展的時期，也是劉姓修譜的第一個高潮時期。唐代的劉姓譜牒，見於文獻記載的有5種：即劉知幾的《劉氏家乘》（一作《劉氏家史》）15卷、《劉氏譜考》3卷、《劉晏家譜》1卷、《劉沆家譜》、《劉輿家譜》1卷，都見載於《新唐書·藝文志》。而實際上，當時劉姓族譜，要遠比這多的多。歐陽修的《唐書·宰相世系表》有關劉氏九大房的世系，就是在參考了唐代劉氏族譜的基礎上編成的。

宋元時期，劉姓修譜的現象更加普遍，特別是許多著名的劉氏家族，其族譜在當時還算非常聞名。如源出匈奴的河南劉氏劉溫叟家族，就是完整的族譜，記述了該家族自隋代到宋初五百多年的家族歷史和世系傳遞。當時的劉皇后聽說了此事，曾想看一看此譜，並想與劉溫叟家族攀親戚。又宋代著名學者屏山先生劉子翬所在的福建五忠劉氏家族，就曾派人前往發源地京兆訪尋舊譜，編修新的《麻沙劉氏族譜》。但是，見於記載的宋元時期劉姓族譜僅劉複禮的《劉氏大宗身脈譜》1卷。傳世的元代劉姓族譜則在國內暫時還沒有發現。

明清時期是中國劉姓修譜的高潮時期。現在存世的最早族譜，就是明朝時的刻本，但數量不多。據不完全統計，現在中國大陸地區已知的明本劉姓族譜僅有8部，其中最早的是明正德年間的《山陰劉氏宗譜》，藏在中國國家圖書館（原北京圖書館）。

現在存世最多的劉姓族譜，是清代和民國時期刻印的，其中又以民國時期修纂的為主。這是因為民國時期離現在只有幾十年，保存較易的緣故。大凡官宦之家、富貴之家，甚至就普通百姓劉氏，在明清和民國時期都有修譜之舉。

中華人民共和國成立以後，中國大陸地區的劉姓和其他姓氏一樣，基本上都停止了修譜，不過在個別地方也有續譜之舉，如江蘇豐縣劉邦故鄉在20世紀五六十年代還有續譜活動。而海外和中國港澳臺地區劉姓的修譜活動則一直沒有中斷。

20世紀80年代以後，隨著中國大陸改革開放政策推進，中國人不再視族譜為“四舊”，政府有關部門還發佈了要重視族譜的收集和保存入檔。與此同時，中國大陸地區修譜、續譜的現象又悄然興起，並出現了大規模跨房派、跨地區聯合修譜的現象。這無疑是國泰民安、國富民強之後才會有的喜人現象。

新的族譜，雖然是在舊族譜的基礎上續修，但大都增加了反映新時代、新風氣的新內容。當然，這些新族譜因為民間自發編修的，其內容品質都參差不齊。就筆者知，現在新族譜中，就內容豐富、體例嚴謹、考證精良、印製精美等方面而言，較優秀的有雲南《彭城春秋》、江蘇《睢邑沛郡劉氏宗譜》等數種。

1、湖南《寧鄉南塘劉氏四修族譜》這是記載中華人民共和國已故主席劉少奇先生家世的一部族譜。

這部族譜是湖南寧鄉南塘劉氏第4次修譜，時間是中華民國十年（1921年）。封面題“民國辛酉歲鑄寧鄉南塘劉氏四修族譜存著堂珍藏”。主修是劉方春，編纂是劉紹燁、劉紹鎮。板框高21.2釐米，寬13.2釐米；白口，黑單魚尾，四周雙邊。版心上端題“南塘劉氏四修族譜”，下端刻“存著堂”三字。全書正文17卷加卷首1卷，共18卷18冊。

內容如下：卷首為四修序、目錄、四修凡例、源流圖說、初修跋、初修敘、初修名目、重修



譜引、重修敘、重修跋、墨譜敘、重修說、重修名目、重修凡例、三修敘、修名目、三修凡例。卷一為節烈旌表、節教旌表、恩綸。卷二為家訓、律條、家約、祠圖、節烈詩跋；卷三下為祠堂碑記、重修關廟碑紀、關聖祭文、房山儼公捐銀碑、昭祖墳禁記、宗祠契據、節烈祠契據，映房兌管山地契據、昭祖墓產始末紀略、昭訪公契、之鋌派下玉和業契、得勝祭產碑文、房端千捐契、昭房公契、之鋌派下玉和業契、得勝祭產碑文、房端千捐契、房盛廷文契、旺房眠牛山鉗禁合約、旺房益祀祠契據、喪禮從宜、服製圖、墓圖。卷四上為節烈紀略、節孝紀略、老人紀略、壽文、壽序、行狀、行述、祭文、像贊、述懷、墓誌銘；卷四下為各房傳贊。卷五為班派。始祖、映房、昭房垂絲。卷八至卷十六為各房世系。卷十七為各房領譜字型大小、捐款名目。

該譜在體例上屬於歐式，先列祖先世系表，即譜中的垂絲圖，然後再對各輩祖先作簡介，此外還有家傳詳述和圖像等內容。

譜中記載，劉少奇的遠祖劉時顯是明初從江西吉安遷來湖南的，劉少奇是劉時顯的第 13 世孫，譜名劉紹選，字渭璜。這是研究劉少奇及其家族歷史的非常珍貴的參考資料。

該譜在湖南省圖書館和寧鄉縣檔案館各收藏有 1 部。另外寧鄉檔案館還收有寧鄉南塘劉氏於清嘉慶七年（1802 年）修的《劉氏族譜》（二修）。

湖南寧鄉南塘（現名花明樓）《劉氏五修族譜》公元二〇〇一至二〇〇八年（戊子）七月吉日付梓，名曰南塘劉氏五修簡譜，是一部海峽兩岸合作修譜紀實。成立兩岸編審出版小組，伯功（維雲），敦明（芳伯、名利），正山（維序），禦龍（臧明），福東（維毅），啟書（名光），述原（維述），六名組成人員均為主修，敦明住臺北市，年高八十，為總編，提供各項經費。

該譜在體例上橫書，內容上繼錄先祖世系外，其他務實簡化，故稱之為簡譜。增加中共悼念文——劉少奇永遠活在各族人民心中，與歷史是人民寫的（紀念少奇誕生 100 周年楹聯輯錄（100 首）。

2、雲南騰冲地區《彭城春秋》這是一部記載雲南騰冲和周邊地區以及緬甸劉姓宗族歷史的現代譜牒。該譜修於 1993 年，編纂者為劉國璽、劉春明。全書分為五篇：《序言篇》包括前言、序《彭城春秋》一書的備案報告、首次編輯工作座談會議紀要、關於編輯工作會議紀要等文章。《溯源篇》包括劉姓溯源、劉姓變遷的歷史條件和狀況、騰冲劉姓和各地劉姓創業概況、明清騰冲大塘隘設置沿革及劉姓土把總世系考等 4 篇文章。《人物篇》包括中國歷代劉姓帝王簡介、中國歷代劉姓女傑簡介、中國近現代劉姓名人簡介、《騰越廳志》劉姓名人、近現代族人傳記。《譜牒篇》內容有騰冲地區南京籍劉姓譜系、騰冲地區江西譜系、騰冲地區四川籍劉姓譜系、騰冲地區湖南籍劉姓譜系、騰冲地區河南籍系、騰冲地區其他籍劉姓譜系、鎮康地區劉姓譜系、龍陵地區劉姓譜系、梁河地區劉姓譜系、盈江地區劉姓譜系、騰川地區劉姓譜系、緬甸地區劉姓譜系。《後記篇》則有〈彭城春秋〉編輯委員會組成人員名單、〈彭城春秋〉編輯部特邀顧問簡介、關於幾個族系的字輩資料、〈彭城春秋〉編輯室的歷史使命等內容。該族譜體例新穎，資料豐富，考證嚴謹，是一部難得的現代雲南劉姓族譜。該譜對雲南邊區的開發歷史，對當時劉姓宗族特別是對劉姓華僑的研究，都有十分重要的參考作用。該譜為 16 開精裝印刷，發行量較大，在各大圖書館和研究機構都有收藏。筆者所藏譜牒中也有此書。

劉姓與其他姓一樣，有着悠久的修譜傳統，兩漢皇族氏系由史官專記自不必說，即使一般的名門大族，也多私撰族譜，代代相傳，以適應尊祖敬宗，尋根求源的需要。劉姓家譜較早的於天漢元年辛巳（公元前 1100 年）漢武帝劉徹（中山靖王劉勝之弟）命司馬遷為太史令，造史監及修劉氏宗譜，唐代著名史學家劉知幾所撰的《劉氏家乘》十五卷《劉氏譜考》三卷記錄了本文劉氏的世系。《新唐書·宰相世系表》中列出唐朝劉氏宰相 12 人的世系，分為七房即彭城、尉氏、臨淮、



南陽、廣平、丹陽、南華。另有河南劉氏宰相一名（該支系出自匈奴劉氏）。表中追述了這七房劉氏的淵源，列出他們自漢至唐的出自世系及歷史遷徙所任官職等，實際就是他們的家譜。

宋代劉氏修譜更為普遍。宋代以後散居於全國各地的劉姓大族仍多有修家譜之舉，此風一直延續至明清時期達到高潮。當時有三世不修譜君子謂之不孝的說法，故許多名儒碩學也紛紛加入到修家譜的行列中來，於是各地湧現出大量的劉氏族譜。但因世遷時移，天災人禍諸原因，存留下來的很少。特別是宋元以前的家譜更是罕見。現能見到的多為明、清和民國間所編。從山西省社科院家譜資料研究中心收存的族譜來看，該處共存有劉氏族譜 75 部 730 冊，其中除有一部分明代所修外（即明代陳有守劉堯錫纂修的安徽《休寧邑前劉氏族譜》六卷嘉靖 37 年刻本），餘者均為清代和民國年間所修。如清代劉玉策纂修的河北《滄州劉氏家譜》（乾隆 32 年刻本）；劉氏（佚名）纂修的山西《洪洞劉氏宗譜》（乾隆 5 年刻本）；劉吹藜等纂修的福建《玉阪劉氏家譜》（嘉慶 10 年刻本）；劉舉專編的湖南《邵陽雷灣劉氏續譜》（嘉慶 9 年敦陸堂活字本）；劉松士編修的安徽《彭城劉氏宛旌禮村世譜》（道光 21 年刻本）；劉瑛纂修的江蘇《雲陽嘉山劉氏家乘》（光緒四年黎照堂活字本）；以及民國間劉守銘編修的浙江《古虞劉氏宗譜》；劉悖庸編修的湖南《湘潭衡山劉氏宗譜》；劉榮長、劉興開纂修的貴州《中梅劉氏家譜》等。這些族譜的分佈地區是：北京 2 部、河北 1 部、山西 8 部、山東 3 部、安徽 4 部、江蘇 14 部、浙江 4 部、江西 1 部、福建 7 部、湖北 3 部、湖南 20 部、廣東 1 部、貴州 3 部、不知地區者 1 部。由此可以看出，我國南方各省市劉氏族譜的編修數量和存留數量都多於北方，這也多少反映當時中原地區長期遭受破壞，社會動盪不安，國家經濟文化重心逐漸南移的歷史過程。當然，這只是就山西省社科院所收藏的族譜而言。

關於劉氏族譜的記載內容，明清以前的已難於見到，但從一些存留的譜序中仍可窺知一二。如元代虞集為江西《墨莊劉氏譜》作跋雲：“墨莊劉氏自清江來金溪，遂為其邑之望。諸孫叔熙能以垂三百年之家世及其文學交遊之懿，輯為三巨編，何其備哉！”可見當時墨莊劉氏修家譜有三編，紀錄了自宋代以後 300 餘年的世系和有關的人物、藝文資料，體例十分完備。又如明代何喬新為江西《南昌梓溪劉氏族譜》作序，先陳述了南昌梓溪劉氏的淵源來歷和歷史遷徙過程，再敘述他們歷次編修族譜的經過，最後指出《梓溪劉氏族譜》。其立例甚嚴，其考核皆精，自（劉）允迪而上，推本於陶唐氏，系序不紊，溯流而源也。自（劉）從禮而下，或居或徙，備錄無遺，由本而支也。名諱字行，多從其美，所以辨昭穆也。生卒娶葬，具著於譜，所以紀終始也，附以誥勅之詞，昭寵貺也，次以碑名表碣之文表善行也。其尊祖睦族之心藹然見於斯譜矣。由這段序文可以看出，明代《南昌梓溪劉氏族譜》收錄內容很豐富，包括了姓氏溯源、世系演變、支脈播遷與分佈，人物的生卒娶葬，排行字輩以及有關的皇封誥勅、碑碣之文等，這表明明代的劉姓族譜收錄內容較之宋元族譜更為豐富，體例也漸趨完備，它為考察我國古代家族演變和歷史遷徙提供了珍貴的資料。另外，族譜收錄的一些人物活動和碑文等多不見於正史，可補史書之缺略，糾其錯誤，而譜中有關家族文化的記載，又反映了我國民俗民風的一個方面。

我國清朝和民國年間所編修的劉姓族譜數量很大，現存人世者尚有不少，其體例和內容與明代族譜相似，只是目類有所增加，內容更加詳盡、廣泛和完善了。近年來，散居於國內外的劉姓子孫出於慎終追遠，敬祖敬宗、愛國愛鄉之情，又自發地組織編修了一些族譜較著名的。如：滕沖縣劉春明等人編撰的《彭城春秋》，堪稱宏編巨幅，洋洋大觀，該書的編纂得到了旅緬甸僑胞的大力支持，於 1993 年出版，全書分為序言、淵源、人物、譜牒、後記五部分。主要收到了中緬地區的滕沖、鎮康、龍陵、潞西、梁河、盈江、龍州以及緬北地區的劉氏譜牒 342 個，約 100 萬字。此外，還收載有《劉氏溯源》、《劉氏邊遷的歷史條件和狀況》、《滕沖劉氏和各姓旅緬創



業概況》等文，及劉姓古今人物傳記、簡介 350 餘篇，並附有部分劉氏歷史人物遺跡和資料圖照。該書展示了雲南劉姓由中原南遷的，坎坷歷史過程，詳考了中緬地區劉姓各支的祖籍和來龍去脈，介紹了他們的分佈現狀，特別是記錄了騰沖劉姓在緬甸艱辛創業的歷史過程，為研究這地區人民與緬甸人民的經濟文化交往提供了翔實的史料。

劉姓譜例 傳統家譜的編修內容雖“人自為書，家自為說”，但約定俗成，也有一套程式化的譜例，如：序言；凡例；目錄；世系；世次；源流；譜派；誥敕；像贊；列傳；墓圖；墓誌；碑文；祠堂記；祠規；家規；宗約；家訓；家範；義田記；義莊記；藝文；著作等。也有所謂編修家譜的十二大原則：論性別，談姓源，究姓義，敘地望，講移民，述混合，提名人，書名媛，列史跡，敘人物，議邊裔，說鄰邦等。

家譜的譜序：有舊序，新序，族外人的贈序（客序）之分。所述內容，主要反映該族的得姓淵源、歷史、望族、編修家譜的文化意義等。其中由當朝名人所撰的譜序最著歷史意義與學術價值，名序不但是歷史文獻，而且往往也是一篇優美的散文。考歷代劉姓家譜名人譜序可謂多矣。

一、劉姓撰譜

劉姓撰譜，傳說始於周代。公元前 600 年前，劉軾公留秦，己能理辯自己是聖祖帝堯之裔，劉累公之後。

公元前三世紀末，高祖劉邦建立大漢帝國。漢高帝七年（公元前 200 年），漢朝廷設立“宗正府”，置宗正官（為九卿之一）專門負責皇族事務，記錄皇室成員世系，編修皇族玉牒，每年修一次《諸王世譜》。歷經前後二漢四百餘年，劉姓的譜牒在當時，是世界上最完整的。凡皇族成員都由大漢朝廷統一登記造冊。編修整理，昭穆親疏，傳遞世系。因此，後漢末，玄德公在許都（今河南許昌市）見漢獻帝劉協時，能口若懸河地說出自己為漢景帝第八子中山靖王劉勝的後裔。漢獻帝劉協當時對劉備的身世不了解，便叫侍官取出玉牒查閱世系，果然是之，劉備高劉協一輩。因此，稱皇叔。

正是因有皇家玉牒和諸侯王世譜，司馬遷作《史記》，班固作《漢書》，才獲得了完整的劉氏宗室世系資料載於《史記》冊上。

後漢末，天下大亂，戰火不斷，皇家珍藏於宮中的劉氏譜牒大多為戰火所毀滅，這是劉姓歷史的悲哀。僅有少數諸侯王成員的世譜倖免。玄德公建立蜀漢，蜀漢皇室編《蜀世譜》。後主禪公降魏，避免了成都戰毀之災。蜀漢皇宮中編修珍藏的《蜀世譜》因此未遭劫。蜀漢皇室劉姓一族遷中原，劉祥子孫遂將《蜀世譜》帶洛陽。蜀漢皇族劉氏失去了以往的風采，淪為庶民，人丁不絕，《蜀世譜》流傳於民間。

一個多世紀過去後，後世修譜，能找到《蜀世譜》世系取錄。再後，各支各派各自認祖取捨，再不見了《蜀世譜》的原貌，不再有《蜀世譜》名，而僅見於各支各派自修的，大同小異的！《劉世譜》、《劉氏世譜》、《劉氏宗譜》……等。因此，劉姓譜牒中錄漢以前的世系紊亂。

前人撰修譜牒，一般組織有專門負責班子，大多統一在宗廟、祠堂進行。

修譜是聯繫祖宗兒孫香火不斷，行孝道的表現。三十年不修，視為不孝。

譜牒撰成，主持修譜工作的族長、首事要召集族員代表舉行發譜儀式，規模大的要舉行慶典活動，要宣讀譜牒告成的祭文等。譜牒發放，各家各戶領取盡可能登記造冊，要出譜資，有的是



事先集資修撰。譜牒發放到戶，族長要強調妥善珍藏並要隨時取出演閱，不得外借讓人隨意傳抄，不得污穢有損等。

撰修譜牒，一般採用記實文體，先要制定凡例。凡例，即修譜的章程、原則舊時撰譜的主要內容有：譜名、譜圖（即先祖畫像、廟、祠平面圖等）、像贊、凡例、序言，正文有姓氏源流、遷播記錄、世系記錄、名人錄、所屬廟、祠堂先祖遺訓，家規家法等。今人修譜，其內容有新創意，更適應現實社會效益……。

二、集劉姓古今譜序精華 弘揚祖德偉業

敬錄·梁朝庚辰安成章湖劉氏譜序

炎劉隆祚承堯運而啟沛豐，靈貺握赤符而中興南屯，播治功千九洲西序，藹德化於群黎，享有天祿四百餘年。建封金枝三十二葉，武帝奏親親之樂光，皇歌老老之章，令德常新雍熙永熾，迨呼節候之裔。荊州之牧於建安之際，觀維命不於常，王綱之將替遂潔身獨善，逸居安成之章湖，繼以文行忠信之賢昆，章清安淇之盛族，於是丹陽公會宗修譜徵予而序之，予曰，源之清者其流清，表之正者其影正，況念爾祖肫肫，其仁浩浩，其天令德顯顯，民具爾瞻，永演天潢之良派，又存全匱之爾章，有曰南陽皇叔與國同福，孫支百世，永享天祿，珍而藏之，垂萬民之監矣。

吳永安庚辰三年（公元二六〇年）冬月穀旦僕射令偉昭拜撰

蜀景躍庚三年（公元二六〇年）魏景元元年庚辰 冬月穀旦

敬錄·梁朝普通元年劉氏通譜譜序

古者別生分類而作譜牒，是故有著姓氏之書，而又有掌姓氏之官。自周以降矣，譜牒日廢也。吾劉氏，本出唐堯之後，其可考者惟曰帝堯之裔孫，生而有紋在手，曰劉，其名為累，善擾龍事，夏孔甲，賜禦龍氏，在商為豕韋氏，國於唐為唐氏，周成王滅唐遷於杜，為杜伯氏又總名之曰唐杜氏。晉主夏盟，為範氏，杜伯之子曰隰叔奔晉為士師，生士蔦，蔦生成伯缺，缺生士會，食邑於範，曰範氏，會適秦歸晉有子寓於秦，複為劉氏，生明，明生遠，遠生陽，曆十世至獲（注：有人將獲作祖名，獲不為祖名，秦伐魏為魏所獲是被俘之意）為魏大夫。因秦滅魏（應秦伐魏）獲（注：劉氏祖僑）徙梁生清清徙居沛，生仁號為豐公。號生端字執嘉。而生邦為漢高祖。夫，自帝堯至高祖曆二千二百餘年其間支派昭穆，姓氏變遷，不可能一一詳焉。

皇天祚漢奄有天下。凡吾太祖子姓編人玉牒。三傳至景帝而支繁派衍至新室（王莽）造亂，世祖光武皇帝複統。傳至三國，有中山靖王勝之裔，三分鼎峙然天命改易，吾氏奔散已而東西晉今天下又南北矣。

凡欲合各處所封子姓，一新昭穆求複高皇帝一本之意。然或以地遠而難合；或以派衍而難序。度力有不能如意者也。今邀本派次，先後合為一譜。雖不能求天下大同，庶亦不失本支雲耳。

大樑普通元年（公元五二〇年）仲春 吉旦 二十四世孫紆 玄靜 謹書

肥公裔巨容公撰《劉氏大成宗譜序》

譜者何為而作也，懼族散殊沿至棄祖裘本而作也，蓋天之生物使之一本，是以有身則有其親，有其親則有其祖，親固所當厚，而祖尤不可不厚也。何也？蓋身者，祖之枝葉也，祖者，親之根本也。夫何斯世斯人，深昧一本之理，或有厚於奉生而簿於先祖；或有冒他人之姓而即棄其先祖，或有乏嗣而育異姓之子，即賜之以姓者，甚至或有一等富貴勢利之徒，不思親睦九族，顧乃以強凌弱而以貴凌賤，視至親無異仇敵，固有數者之殊，要之率由昧夫一本而歸於棄祖也。予為此懼



愛是大集同宗，求其齒德俱尊者，作成譜系，以傳於子孫，則庶乎，本同一家，而此敝亦鹹克乎矣！我氏自洪荒之世蓋有之矣，唐帝是也，逮秦氏失鹿，群雄角逐之時，我高祖神武皇帝始興豐沛，提三尺劍，誅秦促項，不數年而成帝業。傳至惠，文、景，武而昭、宣、元、成繼之，固皆一世之英主也。而天下義安四夷賓服，延及哀、平，不幸有王莽之亂，賴天末肯遂棄劉氏每申佑於冥冥之中，我光武皇帝不失舊物，逐大振中興之業，明、章、和、殤、桓、靈；繼之天下亦安，奈何至獻帝臨禦之時，複遭奸雄曹操之厄，而漢室遂危矣！雖有昭烈竭力匡扶，然長江既決，類非泥沙、蘆葦可得而彌矣。迨諸葛亮卒於行陣，而漢室即不血食天下哀哉。雖然尤賴我祖功宗德之盛，以福履綏之，致我於繁昌天下世族，劉居其半，無乃積善之象必有餘慶故也，嗚呼！我族之盛率由我祖功德之隆，如此為之，後者安敢不推鼻祖耳，孫棄業承流守而弗失哉，時

唐乾符六年 (879) 乙亥歲春三月穀旦 巨容 謹序

劉峰廷 摘錄於弋陽新玻《劉氏正源宗譜》

敬錄·南唐沐公建造劉氏族譜序

予嘗仰觀乾象，北辰為中天之樞，而三垣九曜、旋繞歸向，猶君之尊、而無適不拱焉！俯察坤維，昆侖為華夏之鎮，而五嶽八表，逶迤顧盼，譬猶祖之親，而無適不本焉！故君新一理，忠、孝一道。悖之者謂之逆，遺之者謂之棄，漫之者謂之褻，無將之戒，莫大於不忠，五刑之屬，莫大於不孝，為人臣者當鞠躬盡瘁，為人後所當慎終追遠，而不可絲毫或忽也！今閱我劉氏譜牒，上溯姓源之始，下逮繼世之宗，明昭穆以尚祖也，係所生以尚嫡也，序長幼以尚齒也！列像贊以尚思也，非大忠大孝而能之乎？噫！世之去祖未遠，問其所自懵然者，有愧於我劉氏多矣！

建造族譜主修唐內閣大學士狀元 沐撰
後晉天福二年（公元九三七年）丁酉歲春月

敬錄·宋代·文天祥為續修獻章劉氏族譜序

家譜之作何為者耶，明世次序昭穆，生娶卒葬無一不詳，使子孫千百年有所考究，以敬宗睦族者譜之為也，歲丁未予志在恢復駐兵會昌（瑞金之鄰邑也），有劉翁興舉者，持其族譜，介紳士而請予曰：吾家之譜自源明始封於劉（地名），遂以劉為姓，自祖獻章修之已稱大觀，兵興以來散失費全也，今複纂輯而修之頗為完帙，顧乞一言，棄之予不獲辭乃為之序焉。按興舉近祖名奎之後，實衍其傳，其間以顯宦著以碩德稱者代之不乏人，載在史冊可考，而知獨少保之子四郎因官而居瑞金，則四郎翁實瑞金水南百世不祧之祖也，劉氏之盛有自來矣，夫本深者木茂，源遠者流長，自古而此而興，舉獨究心於譜，考訂源流不遺餘力，敬宗睦族收散合離，不附遠不遺近，使千百年之昭穆世次燦然複明，斯其用心豈淺鮮也哉，予嘉其志遂樂書於譜之端焉。

宋祥興二年公元九七九年己卯五月吉日 廬陵文天祥拜撰
乾道九年·朱熹墨莊記

墨莊者安成祖磨勘公陳夫人所立也

乾道四年秋，熹之友臨江劉清之子澄歸，罷官吳越，相遇於潭溪之上，留連數日相樂也，複遊鵬中之境，相與娛樂因潭之南昔號進賢，一旦易名墨慶，詢其故於子澄，子澄拱而起立且言曰，清之五世祖磨勘工部府君仕太宗廟朝佐邦，計者十餘年既歿，而家無餘貲，獨有圖書數千卷，夫人陳氏指以語諸子曰：此爾父所怡墨莊也，海陵胡先生聞而賢之為記其事，其諸子及孫比五世，果皆以文章器業，為時聞人中更變亂，書散不守，清之先君獨深念焉，節衣宿食，悉力營聚，至紹興壬申而所謂數千卷者，始複其故，尚書郎徐公競吳公說皆為大書墨莊二字，以顯其藏書之匾，不幸先人葉諸孤清之兄弟寶藏增價僅不失墜以至於今，然清之竊惟府君夫人與先君之本意，豈不日耕道得道仁在夫熟之而已，而不知者，意其所謂或出於車馬青紫之間，清之不肖誠竊病焉願得



一言發明先世之本意，以垂示子孫丕揚道義之訓甚大惠也，熹聞其說竊自計日，子澄之言誠美矣，然劉氏自國初為各家所與通事書記蓋儒先長者，矧今子澄所稱又其立業傳家之所自，於體為尤重顧熹何人乃敢以無能之辭度越眾賢上紀斯事於是辭謝不敢當，而子澄清之不置既去五六年書牘往來，以十數亦未常不以此為言也，熹惟朋友之誼，有不得而終辭者乃細繹子澄本語與熹不敢當之意而序次之如此嗚呼，非祖考之賢孰能以詩書禮樂之積厚其子孫，非子孫之賢孰能以仁義道德之實光其祖考，自今以來有過劉氏之門而問墨莊之所以名者於此乎，考之則知其士之所出利之的所自人者在此而不在彼矣，蓋磨勘公五子皆賢明中子舉官郎中實生集賢舍人兄弟皆以文章大顯於時，而名後世第四子秘書監資性簡嚴識大體有傳於英宗實錄子澄之先君子即其曾孫也，諱滌字全因官升朝仕無所見其設施今獨具承家之意，於熹如此尚可識也，生二子長日靖之字予和其季字澄子皆孝友廉靜博學有文，而子澄與熹遊尤篤志於義理之學，所謂耕道而仁熟者於是乎在。九年二月丙戌 新安朱熹記

注：宋代史稱“熹之得道，自勉之始”當劉氏先賢修譜之際，他趁機作序以敘其情，序文情並茂併發人深思。大文學家朱熹，年幼父母歿。子暈、子羽公養育、門生、女婿。

南宋·癸酉鹹淳劉氏通譜譜序

劉曾者，字哲甫，與予為同年友，一日手其族譜示餘，甚震驚嗟呼！劉氏詩書科第之相續，簪纓章綬之相承，文光政績相炳煥，殊高剩馥沾丐於人，何其夥哉，吾惕然省曰，今千人之身，其初一人之身也，敦睦之情必復其初矣，族譜之修必有補於世教也，餘觀哲甫拳拳之心，於修譜者非誇門第蓋為尊祖耳，使後人有所考，百世往來勿視同姓若途人也哉！遂書以為序

南宋鹹淳九年公元一〇九三年癸酉春二月初吉 文天祥 撰

宋代·歐陽修為獻章劉氏族譜作序

昔先王，建德以立幾錫士以立國，囚生以授姓，俾本支百世聯屬不散，所以報祖功而傳子孫者，意良厚也。子孫曆世已久，支分派別，遷徙靡常恩有以維持之，於是立為大宗以重其本，又有小宗以聯其支，然後世次明而教化興，子孫不至相視為秦越人者其以此也，吾友劉翁，名沅字獻章，慮歷代毀進，慨然以修譜為任，考訂源流，不遺餘力，譜已成乃向予而問序予，誼屬同官其奚敢辭？按劉氏始於源明，實帝室之胄無庸論矣。獨支祖名奎者，實源之脈祖也，奎與弟添錫皆仁漢，曰振節為兵部侍郎，曰瑩玉為監察御史，曰慶瓏，官至參政其餘為刺史、為縣令者指不勝屈，則劉氏累簪纓不誠望族也哉，然族盛則人眾，獻章憂其久而或混也，為之考其世次，辨其昭穆，俾遠邇親疏纖悉無遺觀斯譜也，亦可知其用心矣。雖然人非孝無以親之，非悌無以長之而獻章之仁孝兼盡謂之光祖德，而垂子孫者，皆以茲譜荀之也。

宋景祐丙子三年公元一〇九六年五月吉日 歐陽修拜撰

敬錄·明代劉氏譜序

譜何為而作也，蓋欲序昭穆、明尊卑、別親疏之同異也。然上無賢士莫作於前，下無令子莫述於後，有作於前，有述於後，餘劉氏之譜見之矣！按舊譜，原系唐虞、夏、商、周，曆及西東漢唐、宋、元、明、清，卿士忠臣，彪炳史籍如日月之揭焉，相傳至今宗族蕃盛支派日分，使不聯屬上無以紀先人之清徽，下無以示子孫之軌道，且至兄弟相會視若途人，是則大有悖於先王倫理之教矣，族中父老有見於此故修譜牒以永其傳，命予為序，予曰：素傳世人不知祖宗不識不知身為何人，驕奢自恣，視骨肉如路人，良可惜也，故今纂修之後，無論親疏皆當常相往來，急難相扶持，不可以尊抑卑，不可以下幹上，正所謂族大人繁萃，一宗之和氣，是則大有補於名教矣。是為序。

道光二十四年洪歲孟春月 吉日 穀旦



明重修族譜 江西狀元主修劉同升 謹述

明·甲戌劉氏族譜源流舊序

常思木生有根，水發有源，由此而思，水木尚有根源，夫豈可人不遠念。祖宗者哉，苟不藉記載之流傳則世遠年裡，又將何以為考證乎？是故朝廷有史，閭閻有譜，史也者，編年紀月垂萬世於無窮，譜也者，生居卒葬，傳千秋而不朽。溯我劉姓，始自陶唐，伊祈氏生第九子源明公，受封于刘，至夏朝累公十八世，累事夏孔甲為相，善能養龍，封禦龍氏，史記祥明，昭然若揭，由累公至周宣王四十三年，隰叔奔晉。周頃王五年，士會公由秦返晉，秦人歸之孥，其處秦者為劉氏，由秦徙秦，曆春秋及戰國至漢，邦公傳曾孫勝公封中山靖王，出郡彭城，至蜀漢備公三足徽爵位之有淵源，爰自備公次子永公東遷洛陽，越兩晉宋、齊、繼梁、陳、隋而至唐季祥公猶存一脈之真傳，又自祥公曆后五代而至宋季開七公生廣傳公相沿至一百三十三代畧記數千年矣，乃覽綜舊冊，參考前徵。

始祖源明公居山西，移山東，徙江南，建西蜀，遷河南，奔福建、物換星移又幾度春秋，迨宋甯宗嘉定年間。開七公官潮州都統制

廣傳公由進士宰於江西瑞金縣，生十四子九十孫，分佈天下處處有之，散而至於各州府縣，派演天潢，譬如河水之脈絡，分流支派於青、揚、兗、豫、雍、冀、徐、梁諸州者，孰非根源深也耶，溯厥根源，流傳漢季、其間爵位有不必以言罄者，既可考而知，自古至今節目井然，依依未艾延及國朝，老譜猶存，第於茲展卷之下，敘其本末，究其始終，以見劉姓實有所譜雲尔

明萬曆二年公元一四五四年甲戌歲春月 開七公十世孫進士 連城重修

明·丁醜劉氏家譜序

景泰庚午，開獠劫殺，城鄉民房，盡為灰燼，時顯在南安已三年矣，越二年，公車北上，顯中進士第旋梓，廬舍俱毀。詢及大德四年庚子、洪武八年乙卯兩次家乘，半已燒毀，撫膺痛悼者久之，適宗人有譜牒再輯之舉，顯曰：此重事也。竊思我玉盛始祖由螺川中山奉編來楚，居邵州，遷新化茅坪落業。派衍孟政、仲遠、季滔三房，勢同基布。自宋慶元二年端平三年合修後，元大德庚子其未合者十之二，明洪武乙卯其複合者十之三。今獠亂甫平，欲合三公之子孫比而同之，其勢固難。

即我遠公之子孫統而一之，其勢亦難。顧合久必分，分久必合，理所必然也。姑就近地十二戶匯成一牒，謹將三公子孫分居都甲，刊諸譜首，以為後之修譜者質。

（蜀後主禪公裔湘澗浦縣牌子田劉氏宗譜）

明戶部廣東清吏司主事獨山顯撰

大明天順元年丁醜歲（公元一四五七年）

《序言》（略有刪簡）

祖者何？父母之父母也。宗者何？同一本源支屬也。然祖宗者；乃列祖列宗，曾祖、高祖、遠祖、始祖是也。族者何？族者、湊也、聚也。同一本源支屬恩愛相流，上湊高祖，下到玄孫，合而為親，生相關愛，歿而哀痛，會聚之道，謂之族也。分屬之，則派，派系也。

蓋萬物本乎天，人本乎祖，人而知之。然人之尊祖敬宗，它類動物且能？所以，擇之別其類，稱人也。欲尊祖，不可不敬宗；欲敬宗，不可不收族。收族者，則子孫相聯屬也。聯屬之道，莫先於譜系。譜者普也。所以注序世統事資周普也，系者緒也，又聯屬也。聯疏遠使知皆出於同一派而不忘祖宗之緒也。夫劉族大支繁也，四方散處，代遠、年湮、途遇叔長，不知親疏以禮，非妄自尊大，乃未明譜系也，譜之有，如樹幹枝有葉不枯也。譜辯一族之親疏，人倫之緒，禮尚往來，有尊有俾，有長有幼……略。



盤古開天以來，溯我劉氏，始自伊初分大堯之後也。堯庶妃生監明（源明）受封劉邑，以邑姓劉。後有累公事夏孔甲受封禦龍氏。在商豕韋氏，在周唐杜氏，爵伯。隰叔公奔晉食邑隰為士氏。士會有子流於秦複累公姓劉，此乃又一開宗始祖矣。其後，有劉榮公徙沛豐，三代積善有德，廣施家財於民，受仙人引到江西贛州府寧都縣太華山觀景，生葬太華崗人形大佛肚臍之穴風景獨好，朝朝竹掃，地，夜夜月明燈，真龍寶地也。得其陰佑，劉邦公反秦起義稱高祖，歿葬長安之北陂，又曰葬南京鎮江府沛縣小地名白良村，黃龍出洞形，乃其衣冠之塚也。曾孫劉勝受封中山靖王。裔孫劉備，字玄德，居冀州涿郡，承天命厚載之恩，見漢室將傾，蒙義友結兄之情助輔，掃除群魔，得天下三分一地，建立起權柄於蜀州，長眠於蜀。有長太子禪，生性仁弱，一切依賴於諸葛孔明，寵信權宦疏政，常於樂，帝位不支，拱璽於魏，封“安樂公”，得保煙祀。備公次子永，吳皇后莧生，初為漢魯王，魏主封其甘陵王。三理，吳皇后生，漢封梁王，魏主封其平安王……（略）。

……後生者如能體得無人厚意，將族譜再修飾輝煌，隨時演熟講習與後生輩知悉，後生者如能發奮，英賢層出不窮，煙祀不朽，餘將不勝瞻天仰聖激切厚望屏營之至，聊以為序耳。

清道光六年（公元 1826 年）丙辰秀才劉啟第

理事 劉煜

清·總序（湖南沅陵縣劉氏族譜）

聞之先王制禮，親親為大。而親有遠近，親親有厚薄，使不有以判別之，不將遠其所近，而厚其所薄乎！故先王複有譜牒之設。集瓜瓞之綿綿以聯其情，而本支克敦萃螽斯之蟄，以肅其分而等設不亂。譜之所系誠大矣哉！粵稽劉氏、派衍彭城、系出四嶽，其中文人迭出，傑士代生族黨之間，誠稱盛矣。近至興祖公由沅遷澈，而家將軍溪，野豬溪，小龍潭、松坡園、楓溪與烈公後裔，由沅遷澈、而家胡家坪、深子湖時慶公（字啟鳴）後裔由沅遷澈而家杉木壩恒暉公後裔，由沅遷澈，而家橫衛依山度日，而親親之義，幾不暇顧。雖其後沅邑族長複有合澈邑八鄉族譜之約，而家資不給，亦有志難成。又歷數傳至於今日其年愈久，其人愈繁、吾恐無譜以聯屬之，不獨長幼無序、親疏無別、而上溯本源不更有數典忘祖之虞乎！時有（永安開幹百求紹科承愈書九）等念歲月已深，恐子孫失序，因約四公嗣孫合修四房譜牒，正名定分以辨其親疏，列等分派以明其尊卑而且溯淵源之合下及支流之分，俾生其後者錄錄繼繼，感識世系之所自，子子孫孫共敦雍睦於靡暨，則一脈之延，居然一家之親，不懿與餘館共外心募其行，因不揣固陋特成畫此以表當事者承先啟後之志雲爾是序

皇清光緒二十五年己亥季冬月

嗣孫謨昌氏嗣典敬撰

清·辛醜劉氏敦睦堂合修宗譜

世族諸翁奉

敕諭贛郡合修族譜餘十六年八月奉

旨，告假歸裏，至局觀閱 諸翁大人詞吐錦心，毫揮金玉之屑，惠賜弁首墨潑湖山之雲，照耀全書，潢池湧龍文，百斛闡相盛德彤穴舒風千章群集予姓只薦，家廟禮畢序立顧繹謂曰，吾豫章由江南發跡之所由來，三世祖祺祥。裡昆季三人，一居衡州一居婺州一居吉州，疆壤不相接者若干裏，音問不相通者若干年前在京師時，按國朝老譜系成東劉氏，在唐沐公主修，在宋德洪諱章者主修，在明有定之同升者主修，在本朝諸翁糾合大通以助賑。賜敕來京詣闕謝恩同信宿邸舍諏問，自出實同一源，蓋祖宗之靈默使之也，茲欲命爾，持譜牒往彼參訂世次，聯其支派，以廣傳贛州大守生子十四房，仁倫昭穆之意何如繹稽首再拜 言日孝哉；此心也。盛哉！此舉也。繹聞



昔魯，季孫問於孔子曰：百世之宗有絕道乎！孔子對曰：同姓為宗，合之以族，序以昭穆，聯以世次，雖百世而婚姻不通者，以其所出同也是故。生有慶死有吊，雖貧微不可棄，雖疏遠不可失，無絕道者理也！今世父，此問高邁季孫世父，此心遠契，孔子繹，雖不敢不拜！受命於是，治裝啟行旬有二日，乃底德洪德，言家及門而群季後俊羅立，肅容登堂拜敘之，餘第見擬擬威儀知其符盛德之隅也、兄弟怡怡知共尚友，於之愛也！予姓彬彬知其嫻過庭之訓也，且閨門雍睦無訾，吒聲內外嚴肅無褻，慢語尊卑式序無倨，傲態使禦繹絡無懈倦意。凡大綱小紀鹹式履莫愆，宛然吾墨莊家法也。重居邃宇，文質適宜，儼然吾墨莊門第也，椒柳遠條蕃衍盈碩，無異吾墨莊族屬也。信夫大人先生所謂根本同，則枝葉同，枝葉同則榮盛同者，豈盛語哉！謹按世系唐堯第九子曾孫日源明、一脈至漢邦公七十五世，漢唐以前，世有位號發出長沙之後的矣，茲修復敘，東晉以退為陶侃，從事中郎將出守安成，因家焉！十七世孫遜，遜生賄、賄生三子：祺、祥、裡祺居衡州支派遠莫可詳、祥與吾祖同居婺之金華、裡後複遷安成，生二子、曰起曰超、超生達字伯達、子三佩陸典、典生五子克明克敬克幾克己克勤，幾開寶四年人宋改名式，以公清強毅被信用，曆官太子大保，生五子立本立言立之立德立禮，洎十九孫並皆登科顯第。夫人陳氏立墨莊，墨莊之劉始也，此祥生三子趨越起，越生迪字仲吉，子二曰瑞端，瑞牖永豐日景，景以子貴封少傅，因避賊戰亂由婺華徙居分成東之笕橋，生子五沆津瀆潞湘，沆宋仁宗至和二年拜相貫吉州籍，取科第遂家吉州，昆季互有顯爵而潁之後裔，若武毅大夫，儀嘉議大夫，思評刑部左侍郎，梅溪庾文事武備展也，太成而成東又一墨莊矣！由是言之，則少傅公與太保公未五世所謂祖廟未毀有服之情，且自大保至袁州守清之又五世，而成東從仕郎瑤則少傅公之七世孫也。亦常有遵。上諭，合修大通族譜而未果，茲者遠祖觀泉、翁天、假會、德洪等於京邸，豈非百世昌其之大典，有所待而然哉！爰是追掃閑軒屏去外慮相與序，世次第班行正名諱，紀文獻正訛舛補闕略舉凡立例悉遵祖典，朝夕從事罔間寒暑而德洪諸季設凡榻陳複屋續侍禦醴酒不怠善承權輿閱數載而蕙功於是備禮告廟，鉞之文梓頌之族眾，而觀譜牒上光祖考下裕後昆，此乃局內諸公之力願酬矣！繹受命之責塞矣！祖宗在天之靈慰矣，於戲本深而未茂，源遠而流長，合修支派之盛固由於徐州彭城墨莊根本之厚，然則由彭城分徙成果而析居各址者其支派之盛又孰非成東根本之厚之所致哉！善哉！

晦庵夫子跋吾譜雲觀圖孝世德同姓足所尊寄語後來者彌遠思彌敦凡我族屬圭誦斯語未有不興沔水之念者哉！

賜進士出身

欽點狀元及第翰林院修撰欽命山東省督學部院

旨 瞻岩劉繹 敬書

道光二十一年公元 1841 年歲官辛醜孟春月 穀旦

衡陽烏鴉塘《劉氏續修族譜》序

烏鴉塘劉氏，衡南望族也。餘曩官儀曹，質夫先生以名進士謁選都門，晨夕相過從。道其家世，甚悉。知先生之根器閎深，淵源有自，為心儀者久之。洎鹹豐壬之冬，餘總理團防，駐衡。得琢堂明府襄辦，並晤可崖，皆平昆季。始念尊翁解組歸裏時惻然，僅敦睦之心，以家乘末續為歉。今夏，可崖來皖，袖牒請序於餘。餘因之有感矣。

周制之宗法系天下，其失也，流為世族。唐人以譜牒覆流品，其失也，目為勳格。迨南北分裂以後，家多僑處，人離土著，不可勝紀，而譜益紊沉。今鶴唳聲驚，狼煙蜂起。聚族而居者，紛紛作鳥獸散，不下數萬戶。非及時而續修之，必至代遠年湮。上不能溯所自出，下不能悉所由分。名諱不相識，覲面不相知。人心之壞，風俗之偷，大都坐此。

劉氏之興，自陶唐以來，代有偉人。即如隸籍吉安者，科名則劉松、劉嚴；相業則劉況、劉



定之；政績則劉孜、劉安世；武略則劉子薦、劉士昭；文學則劉友益、劉辰翁。類皆昆耀一門也。而君家舊譜，斷之於先公自吉安遷衡為鼻祖。親盡者不載，杜扳媛也；非族者不錄，絕附會也。以劉為姓，因祖妣氏李而並稱，示不忘本也。茲貴族總修倡修纂修樣正諸君子，成前人未竟之事。廣搜重輯，支派日繁，長幼尊卑，必序也。裏居星散，生沒葬向，益詳也。士農工商，各仍其業，食舊德也。官階誥命，別著一編，恢先緒也。以之應選，則經文緯武，棣萼聯芳，不問而知，為右姓也。以之敬宗，則葛庇瓜綿，行葦敦好，不言而知，為德門也。萃五十年後之雲初，而登諸栗棗；遵數百年前之體例，而炳若日星。闕者補，亡者存，訛者正，離者合。宗法秩然也。恩宜藹如也，行見人文鵲起，甲第蟬聯，揚積功累德之麻佐，化日光天之治胥。於是乎，券豈第考世系，敘源流雲爾哉。

進士出身翰林院檢討太子少保協力大學士兩江總督統管水陸軍務

世愚弟曾國藩拜撰 清同治二年（1863）夏

壬午劉氏譜序（公元 1942 年）

家之有乘，猶國之有史也，史載曆朝政治以明紀綱，譜詳一族源流以隆孝悌，其事殊其義，故宗譜與國史並重，而譜之當修之修而當屆時而續昭然矣，我祠宗譜曆奉，廣傳公為不遷祖，公生於粵開七公子也，官江右瑞金縣令遷贛州府尹，愛贛山水解組後家瑞金焉，公子十四裔孫尤繁衍，公卒裔孫有回粵者有留贛者，有遷閩者，其後由粵複遷瀏者眾，戶贛閩遷瀏者亦有之，蓋瀏於清初時地廣人稀也，嘉慶間和順族先輩始聯，公裔十四房之籍瀏者倡捐為公祠立蒸嘗費，時振玉高祖鏡才府君典習會務，經營裕饒迺購縣垣龔家塘饒姓屋修葺為，公祠，收族之道略備矣，然有以宅先人之英靈猶未有以紀先人之遺跡，有以聚族中之耆老猶未有以匯族中之苗裔，族先輩遂於道光癸巳創修宗譜，時當盛世民物感亨其譜之作也，注歲月以系和死，紀行實以招勸戒，聘嫁必書美刺悉寓莫世系辨昭穆，序尊卑別嫡庶，內外正言吉凶備詳，舉春秋詩書易禮之法皆備於譜，所以申族人以孝悌之義者無以加矣，故其時族人之親者以親疏者不致視如途人，恂恂然孝悌相尚而民德之厚休美可觀然則治譜之功豈淺鮮哉，成同之世，天下紛亂邑之徽義堂起世道人心驟變，亟亟不可終日，族先輩鑒譜之能管攝天下民心，關心世教遂二修家乘至己酉清政日非朝綱墮敗，又三修之此皆因時舉事，明教一時以期孝悌廉節之不墮而維綱紀倫常於不替也，自清政非綱常敗黔首梟殘野無忠信風靡至今不可收拾，動言自由而用於男女之際，動言平等而用於父子之間，悖逆之風倡孝悌之道滅致釀丙寅庚午之禍而無底止也，國家知其故曾有令天下提倡舊道德之文是則吾宗譜之四修也，又豈可或緩哉，振玉謬長族政垂二十年既念先輩例定卅年續修期已屆，而此邦多難又為應續之時，遂於乙亥冬謀於族人僉日善由是選賢任能通告各支，擬就章程以續吾譜是役也，始議於乙亥明年繕稿付印於壬午，凡七易寒暑而後歲事，始收稿於祠以瀏城被炸而中輟者二年有奇，且以物昂貴絀幾有不能續之慨族人乃於庚辰議由各祀輸捐以赴事功，辛巳春移局邑東獅毛坪之菲公祠，賴同人和衷共濟夙夜在公，幸底於成夫譜以傳信疑而闕三修宗譜以源明公至開七公凡一百四十九代另都一卷，疑者闕者其制大備今譜因之第，譜式歐蘇並仿今則書，取蘇式以費摺而便度藏也，凡例略有刪改因制易而時宜也，藝文編增收古近體詩取其溫柔敦厚合三百篇之旨者存焉嗚呼，孝悌忠信為國之寶，民以是崇國其有治禮義廉恥國之四維四維，不張國乃不競吾譜之續也，教孝教悌，炳如日星，為忠為信，燦若雲霞，至辨尊卑，正男女所以崇禮也，傳賢良之勇於知為所以勸義也，紀良吏之嚴於潔守所以立廉也，不守家規而嚴其懲所以明耳也，舉八德之蘊義悉備於此觀吾譜者豈不穆穆亭亭而納於軌物乎，今而後吾知予弟之親其親長其長化之人人而天下之平，可得而立矣矣是為序



族長振玉謹撰

常德劉氏族譜序

民國·熊希齡

禮運稱親親長長為馴致天下大同源，良以天下之本在國，國之本在家。未有家人父子鬻凌詬誶，本支族姓視同陌路，起視其世，可以舉和親康樂之效者。自歐風東漸個人單位之說興，青年學子中無定見，隨風波靡，謂家族為人類倚賴劣性之本根，踏而去之，若唯恐其不速。於是家庭革命剷除族制之聲，洋溢禹域。二十餘年來，父子相夷、昆弟相殘之事，無時無地而弗有。迄於今日，磷倫盡釋，炎黃胄裔起而操同室之戈，遂至血流四海，大亂脊脊，以成前茲未有之巨禍。個人單位之效，亦略可睹矣。夫人類生息兩間，其不能不治而無亂者，勢也。方亂之亟，邪說暴行，充塞仁義，誠不免上無道揆，下無法守之歎。然以家族制度不隨政治為轉移，雖其時盜賊橫行，中原鼎沸，一鄉一邑之間，往往有世家故族保其宗黨、傳其祖訓，徐以俟運會之迴旋。有豪傑興，因而振之，頹風立挽，而承平可致。人類所以不終淪於禽獸，世界所以不永蹈於陸沉者，胥是道也。由此觀之，當茲其時，家庭制度豈唯不宜摧覆，敦飭修明，揆諸事勢，蓋所以必先矣。漢壽軍山劉氏，為長沙定王發嫡裔，族姓之巨，冠乎一邑。艾唐、白庚昆季，與餘交最久。癸亥春，餘居京西之香山，遠辱書問，言其族方續修譜牒，意在敬宗收族，俾本支子孫曉然於親親長長之義，不至隨世俗為轉移。今譜牒垂成，屬餘一言以弁其首。餘感其意，竦然舛異，誠不意滄海橫流，舉世滔滔，猶睹此敦崇古處之美舉，殆所謂世家故族保其宗黨、傳其祖訓者非歟？湘西風氣簡樸，沔陽枉渚，不乏篤行耆學、憂時憫亂之士。夫誠以聞風興起，推親親長長之意，各詔其宗族為風雨之雞鳴，為俟晨之膏火，神州黃裔貞元剝復之機，將於劉氏是舉啟之耳。弁言之作，其又奚辭。抑吾聞劉氏之先，上禰陶唐，至漢祖肇基，分封諸子，椒聊貴盛，遠媿姬周。然淮南、吳楚，敗德喪邦，其他宗室諸王，淫暴童呆，能以令終者鮮。唯東平王蒼以博學稱，長沙王發以孝思著。漢壽劉氏既為長沙嫡裔，明德之後，必有達人。繼自今為之子若孫者，其益孝友姻睦，肯構肯堂，以勿忘爾先定王之明德，經勿墜陶唐以來爾前人之丕基，蕃衍鼎盛，延麻來冀，必有命世賢豪挺生其族，為華夏光，為世界福，又豈僅漢壽一邑，軍山一鄉，雍雍秩秩，稱為德門望族而已哉。艾唐、自庚歸，試以吾意語其族人，或不謂為失詞乎？

時民國十三年三月國務院總理兼財政總長 熊希齡

甲戌劉氏譜序

常思譜者普也，普察一族之悖戾乖邪削去之，則善者張，其族自尊，其才乃盛，著德依仁，共趨所向，故光宗耀祖賴譜牒以統之，溯我劉氏系出唐堯源明公，慶流兩漢，曆唐宋元明清流傳至今，千百年族眾人繁散居天下已一百六十餘世，可謂昌熾矣，至一百三十五世祖廣傳公，子孫繁衍，由閩而粵而贛，迄清初藩變又多徙湘贛，至今四百餘年，清道光十三年癸巳一修族譜，奉廣傳公為一世祖，經癸酉己酉壬午相繼四修，現距四修已五十二載，沿古三十年續修之例逾限已久，年青一代溯其淵源則不知祖為何人，宗族為何物，甚至連父母兄輩生歿葬之時地亦不曉，更不知其祖德宗功由何傳，且至伯叔兄弟相會視若途人，是則有悖於先王倫理之教矣，族中父老有見於此，倡修譜牒以繼承傳統，純正家風，棄劣弘優，振興中華有厚望焉，公元一九八九年己巳，有瀏南定祿叔侄等籌謀續修，至湘贛兩省四縣，歷兩月有餘，與大宗小支協商，各懷異說遂至不果。值今國祚日隆，民安物阜，政策開放弘揚前古，族譜五修適逢其時。公元一九九三年癸酉初秋，族群彥集，公議續修，欲求統一，領事者眾舉隆桂任之，夫是舉也仁以聯宗義以肅紀，予才識粗疏，不敢承主修之任，惟是族命諄諄責不容辭，勉而總理之，甲戌七月二十六日與永和、古



港立聯局設古港辦公，列族公舉細心慎重之能者滿成、定吾、遠唐、樂珍、先華、印名等以操筆俾執、族支匯付之稿而核之，濟以和衷，更匯同湘贛兩省六縣聯及僑居海外異省族仁十三支，通宗入五修，先代世次仍依老譜，惟體制稍變，凡入五修之生丁，統遵清道光十三年癸酉一修宗譜所載廣傳公譜派譜名，採用簡化漢字歐蘇氏並用，系年用公元，遵時令也舊族規有宜於昔不宜於今者，應擬正應裁革者裁革之，應增補詳注者詳注之，越二載而譜成，皆諸公之力也，自五修合統伊始，大房小房我同族士子務其自勉，相率移風尚於淳樸，重道培根胸懷世界，習科研以恒業技，高體質以延宗支，同規共訓擴及全宗，前有倡者後有繼者，不一二十年我劉氏其庶幾有可觀焉！方欣今世英才濟濟，大多國事羈縻未遑參與家乘，失誤遺漏在所難免，蓋斯役繁編纂難勝，且經費拮据聯絡繁忙，眾務紛紜誠屬艱巨，所幸合族上下同德同心，捐資獻能，越二載如期蕙事，故樂而援筆以序之

嗣孫 隆桂字興善敬撰 廷吾拜書
公元一九九四年甲戌歲次桂月吉日

甲戌贈序

彭城劉氏吾瀏邑之巨族也亦全國之巨族也

劉氏系出黃帝軒轅氏裔孫，陶唐帝堯之九子源明，封於劉以國為氏，曆夏商周三代均襲為諸侯國，至周成王時改封唐國，之後於杜是為唐杜氏，周宣王唐杜國臣桓在朝任太夫，稱杜伯姓杜氏，其子隰叔仕晉任士師，子士會遂以士為氏，士會因去秦接公子雍留於秦，複姓劉氏，又有系出姬姓者，周匡王封幼子王季於劉邑，號劉康公，其後以邑姓劉氏越三代炎黃子孫日繁，科學日益進步，乃與國內諸民族愈相融洽，形成偉大之中華民族早已躋入世界民族之林，為促使人類文明進步，保衛世界持久和平作出了應有之貢獻。

秦末之際，群雄逐鹿，陳勝吳廣揭竿而起，勢如破竹，劉邦項羽分道揚鑣，直指咸陽，楚漢之爭結束，沛公劉邦立漢朝是為漢高祖。沛公定鼎之初，毀秦苛政與民約法三章，庶民乃得安居樂業，發展農業生產增加鹽鐵之利，至文帝景帝時國家乃臻於富強，世稱文景之治，武帝時安內攘外，尤稱政治軍事經濟極盛時期，連通西域各國，互市互利交流經濟文化，至若北國匈奴犯則征討犯止則和，邊塞少烽煙，漢代治國之功也。

秦奏統一六國之功，漢擅長治久安之策，四百年後之隋唐兩代亦類似焉借鑒秦漢而效之也乎，沛公劉邦建西漢，劉秀建東漢，劉備建蜀漢，一脈相傳也，嗣後劉淵，劉知遠，劉崇，劉隱等亦皆建立漢之政權，皆同為劉姓之國也，自沛公稱帝始，漢政權延續五百六十多年之久，正由於漢代之文治武功威震海內外，中華民族中之華族或稱夏族華夏族，經漢代而稱漢族，外國人士亦稱中國為漢焉，漢代在中國歷史長河中之影響可謂大矣！

沛公建漢之初，錦衣還鄉與民歡宴之餘乘興作《大風歌》。歌曰：

大風起兮雲飛揚，威加海內兮歸故鄉，安得猛士兮守四方！

此乃沛公得志而不忘憂國之思也，豈不偉哉！

自漢以後劉氏名人輩出，史冊流芳，漢有劉向黎閣校書，魏有劉徽詳注九章算術，晉有枕戈待旦之大將軍劉琨，後漢有開闢臺灣島吳國大將劉擘，南朝梁有文心雕龍之作者劉勰，隋末有農民起義領袖劉黑闥，唐朝有史通作者劉知幾，作家詩人劉禹錫，殿大學士劉敞，抗金名將劉奇，元末有紅巾軍起義領袖劉福通，明初有開國功臣劉伯溫，明中葉有農民革命領袖劉寵（六）劉宸（七）兄弟，明末有農民起義領袖李自成之大將劉宗敏，清有夥縣教諭劉大槐為桐城派三祖之一，有嘉慶優貢生劉文淇輯有《左傳舊注疏證》著有《揚州水道記》等，至於近現代有積極支持太平天國之小刀會領導者劉麗川，有前赴越南轉戰臺灣抗擊法國侵略者之黑旗軍統帥劉永福，在臺灣



堅持抗法之清軍愛國將領劉銘傳，在中日甲午海戰中有英勇奮戰之管帶劉步蟾，在戊戌維新六君子中有劉光第（光悌為瀏楊花巨瀆房行文公祠之裔，欽廉刑部舉政）在丙午萍瀏醴起義中有組織者劉揆一，在起義中英勇犧牲者劉道一，還有積極參與起義者同盟會員劉光漢，在辛亥武昌起義中有劉復基，在北伐戰爭中有國民革命軍第八軍黨代表劉文島，在第一次國內革命戰爭時期，有中央委員湘鄂贛省主席劉建中，在抗日戰爭中有第二集團軍總司令劉峙，第十集團軍總司令劉建緒，第五戰區第二預備軍司令長官劉湘，有西北反帝同盟軍總指揮劉志丹，有國家原任空軍司令劉亞樓大將原任廣州軍區司令員劉子奇，原上海總工會主席劉長勝，全國總工會國際聯合部部長劉寧一，原任國家民族事務委員會副主委劉格平，有著名雕刻家劉開渠，畫家劉海粟，劇作家劉滄浪，文學家劉白羽，文藝理論家和文藝批評家劉芝朋，特別是有一身都是膽之工人代表終身任國家主席劉少奇，有為國家獨立統一南征北戰親身經歷北伐戰爭和抗日戰爭之劉伯承元帥，還有現任中央軍委副主席劉華清，北京市市長劉淇，財政部長劉仲藜，農業部長劉江湖，湖南省委劉正劉夫生等。

劉氏古往今來之仁人志士英雄豪傑，歷代史家在國史中為之立紀立傳，言之已詳矣，歷代劉氏所修家譜中亦已言之，在此不再一一枚舉

七百多年前宋丞相信國公文天祥，曾經過揚州南回途中，為我姓蘇州族譜作序曰：世以譜傳，而不以像傳，能並以傳者，必先人勳業著於當時，道德鳴於後世，乃能留其譜與像。巫氏譜像燦然可曆千百世而不替，子孫瞻前人之遺像而不欽仰之心者未之有也！

劉氏之前人能譜像並傳，無異於我姓譜像並傳也，而勳業著於當時，道德鳴於後世者，歷代皆劉氏多於我姓也深信劉氏今後賢傑，必然仰止前人之道德與勳業，文學藜閣校書，武當枕戈待旦，安內攘外有若銘傳伯承，忠貞愛國有若少奇志丹，景仰前人，繩其祖武與全國人民一道宏揚愛國主義精神與國際主義精神，振興中華實現四化，洞察宇宙風雲變化，理解國際局勢發展，永保民族國家之尊嚴獨立，團結，統一，自由平等與富強，庶可上隆秦漢隋唐業，永躋英俄美法強也！

今當劉氏續修族譜之際，餘欽仰漢代聖明帝君以及曆朝英傑之勳業，且與劉姓戚誼相聯，故勉力而為之序

湘浏第一中學教師巫耀鋒敬撰

公元一九九四年歲次甲戌三月十四日

丙子增修劉氏族譜序

博愛之謂仁，行而宜之，之謂義，此仁義之說，自韓文公原道篇而後其義益彰也，洎乎近代乃有所謂奉獻，又有所謂愛心者，豈非衍仁義之說引伸而顯著者乎，夫人之相處也，莫不有交，交則相輸以誠而互愛矣，人海茫茫尚如是相交相愛，況於一姓之族人乎，吾族乃氏族中之巨，古今如斯源遠流長支派繁衍遍及天下，先哲前賢，每修譜牒，溯本追源分支明派，家乘之重已於諸序文中論之詳矣，邇年癸酉甲戌之間吾族諸後彥賢，紳倡議繼四修之後應舉行五修，洵為不容再緩，族中明達賢能之士如興善先生者，僉謂自四修以來，經歷滄桑演變迄今已閱春秋五十有奇矣，幸逢政通人和，百廢諸興之際，五修宗譜適逢其機，然在張羅中雖以四方奔走，又以經費支絀，諸公竟能黽勉從公，秉承大任克葺其事其功洵偉是又足見諸公之經營良苦矣，而其博愛為懷，又奚待言哉，五修發譜後，諸房族人中，有以未能人五修為憾事，而我興善翁及定吾先生等位，又抑博愛之忱，以副眾望，乃商諸遠唐、子平德欽澤名等先生，故繼五修之後又有增修之舉，越一寒暑始竣斯役也，雖或以地僻難致，或以時促力弱，各房中尚有未人增修者則有俟，六修之繼也，本期增修悉循五修之例，一綱一目未敢擅更，予性鈍學疏，謬蒙興善翁推許責於贊勤其事，



並志巔末今平揣譏陋敢竭鄙忱恭序短引，以報諸公之雅意雲爾，然諸公之不遺餘力五修譜竣繼以增修，具博愛之心創史無前例之舉，上可慰祖先之靈，下可聯族人之誼，不憚煩而為這之噫為仁義之道，曷克臻此弘斯道也，則上下同德，朝野謳歌，誠然堯舜之風當複見於今日矣，是亦吾族人所企望焉

嗣孫 隆桂 命良吉敬撰
公元一九九六年丙子歲孟春穀旦

丁醜劉氏譜序

族譜為何作也，士君子為親而作，為親而作則遠不忘焉，貧不棄焉富不附焉，所以尊祖敬宗收族之道也！

吾族乃民族之巨，古今如斯源遠流長，支脈繁茂遍及天下，先哲前賢每修譜牒溯源分支明派家乘之重也，已於諸序中論之詳矣

溯我易馬塢劉氏，系不遷祖廣傳第十一子巨河六子時祥子仕修之後裔也，仕修公由江西瑞金縣新昌遷湘瀏陽南鄉立業，妣何氏生子彥彬，彥彬妣鄧氏得生二子居易馬塢，子孫繁衍瓜瓞長綿，延及湘贛至今數十傳矣

欲識親疏之義譜貴同修，宜稟昭穆之儀世當合次邇年丙子丁醜間我易馬塢年高派大之十九世士凡公多次與巨浪裔雅嘉壘宗甲先生商酌親宗敬祖人總祠續家乘事宜，丁醜七月十八日族眾彥集於文家市文市村天心組純炎家議定續譜入祠，通告九月十四日研究立局設彥彬公祠，訂立章程設具條款，譜入湘贛瀏邑鐘甲塘親陸堂總祠、同時續譜雙杆齊下，欲求統一領事者眾舉隆桂任之，夫是舉也，仁以聯族，義以肅紀，予才識粗疏不敢承擔主修之責，幸有厚本賢士總管之有細心慎重之能者純漢、厚穀與垂根等諸位先生以操筆俾執，對各支匯付之稿即核之，先代世次以道光二十一年親陸堂重修家譜為據，尊廣傳公為一世祖、改原譜巨河公為二世祖，以下類推，凡入五修生丁統遵清道光十三年癸酉總祠一修宗譜所載廣傳公譜派譜名，採用繁體字為主與簡化字相結合，世次紀改歐式，為蘇式系年用公元遵時令也，舊族規有宜於昔不宜於今者應擬正應裁革者裁革之應增補者詳注之，合族上下同德同心捐資獻能越百餘天而譜成皆諸公之力也，自五修合統伊始我同族士子務必自勉相率移風尚於淳樸，重道培根胸懷世界，習科研以恒業技，高體質以延家支，同規共訓擴及全族前有昌者後有繼者不一二十年我劉氏其庶幾有可觀焉，故屬而援筆以序之

廣植巨浪裔二十世隆桂字興善敬撰
公元一九九七年丁醜歲次十月初九日

甲申劉氏譜序

修撰家譜是從吾高祖邦公所創建的漢朝開始的，高祖本人就十分重視修撰國史家譜的第一位皇帝，因此數千年來中華民族修史續譜的傳統一直綿延不輟，從這說明修史立譜是國之所需民之所要科學之所求是也，現在從中央到地方各級都建有國史和地方誌工作機構說明修撰史志的重要性。

考我劉氏源遠流長歷歷五千餘載，億萬子孫遍及全國全球成為世界上人口最多業績最豐的姓氏之一，劉家祖宗之傳統治國為民無論在仕農工商代代有賢能，遠有漢朝立國皇帝劉邦公近有粵始祖開七公廣傳公裔共和國主席少奇公，他們為國家為民族為後代子孫所開創的歷史功績成為我劉氏萬代之楷模。

今我洋草坪與瀏西一帶之劉氏，雖遷居創業只數百年之久，但子孫繁衍之迅速開拓建業之有成也是值得驕傲和發揚的，特別是自二十世紀八十年代以來乘國家改革開放之春風萬千青壯年離



祖出鄉建功立業成為最有作為的一代，守土在家的父老宗親繼承祖業發展經濟逐漸改變了貧窮落後的面貌，生活開始走向富裕。

星移斗轉時代在不斷前進入高度發達之新紀元，我洋草坪一帶因環境偏僻地方狹小交通閉塞等諸多原因，較之外境他鄉無論是經濟和文化均已遠遠地落後了。

在此願我宗親牢記祖先之遺訓，（另刊）繼承勇於開拓艱苦創業不因循守舊的優良傳統，願我宗親教育子孫堅強不屈，自強不息，淬勵奮發，將祖宗用數百年的時間千辛萬苦所創建起來的黃金寶地建設得更加美麗富饒，願我子孫後代永遠繼承祖先為國為民立業建功的精神創造更大光榮。

這次編修族譜是我房有史第一次，因以往一至四修均為人縣總祠《親睦堂》一體，公元一九九三年癸酉縣祠纂修族譜，當時我房看法不一，未曾入譜，十年來深感內疚，近年經常議論直至甲申七月生和（水和），鼓足勇氣，領頭於七月，初八日召集，生瑞、東名、風名等幾桌宗親共同議定續修家譜，十二日立五修譜機構，生和任主任，建名任會計，海名任出納，生瑞任顧問，生毅、題章、新名、東名、正田、鳳名夫婦、周伏珍等為編委會成，員並多次與總祠聯繫請理事長興善作序並主修，子平先生編第三本。

幾個月來編委會全體成員在生和領導下抱著拳拳赤子之心，精心研究以無比的毅力克服人力物力財力上的諸多困難，終於整理出這部資料翔實，重點突出，繁簡得體的新譜本，難能可貴可喜可賀！

吾受洋草坪宗親們的重托，為本譜作序，實為感激和榮耀，但也感慚愧，雖說主修過甲戌年、丙子年，丁醜及二零零一年湘贛劉氏親睦堂總譜，親睦堂增修譜，巨河房譜及巨深（葩蘭堂）房譜等，但對巨河洋草坪支房情況很不熟悉，以上所言僅與宗親們共勉，如有謬誤，誠請指正和原諒是為序。

廣植二十代巨浪嗣孫隆桂字興善
二零零四年歲次甲申仲冬穀旦敬撰

丙戌·統宗譜譜序·劉佑平

尋根是人類永恆的情結。在今天的中國大地上，尋根熱潮更是方興未艾，如火如荼。

當我以一個劉姓子孫的身份，試圖循著歷史的足跡，去探尋劉姓的歷史與文化根源之時，我驚訝地發現，作為中華民族主體姓氏之一，占中國大陸總人口 5.4% 的劉姓，其宗族特點、宗族傳統、姓氏家風赫然是四個大字——王者風範。

劉姓的王者風範、王者之風，最早可以追溯到劉姓先祖劉累。

劉累是劉姓中第一個見於經典記載的著名人物，劉累以擅長養龍、禦龍著稱，因此被夏朝的帝孔甲封為禦龍氏。古人認為，龍為動物之靈、動物之王。而劉姓卻是這種萬獸之王的馴服者、駕馭者。我們都知道，龍是中華民族的象徵，也是帝王的象徵，因此，中國人聲稱為“龍的子孫”、“龍的傳人”帝王的一切更都被打上了龍的印記，如龍袍、龍顏、龍子、龍孫、真龍天子之類。然而，劉姓卻以禦龍氏自居，也就是說，劉姓不但是龍的傳人，也是禦龍的人；是王中之王。劉姓宗族對於他們祖先的這一歷史無不引以自豪。至今，仍有相當一部分劉姓以“禦龍堂”作為自己的堂號，並在族譜上大寫特寫“禦龍精神”四個大字。由此可見，禦龍精神是劉姓王者之風的最初源頭。

將劉姓的王者風範發揚光大的，則是漢家王朝的締造者漢高祖劉邦。

劉姓的太顯祖劉邦，當年雖只是個相當於今天村長之類的泗水亭長，但他第一次看到出巡的秦始皇帝時，所說的話赫然是：“大丈夫當若此爾！”數千年後的今天，當我們來重溫當時的這



一情景時，仍然能感受到此話所蘊含的無比偉大的英雄氣概，這大概就是劉氏族姓所擁有的王者之風、王者之氣最早期表現和源淵吧。

《大風歌》是中國人最熟悉的了：“大風起兮雲飛揚，威加海內兮歸故鄉，安得猛士兮守四方！”好一首王者之歌，何等豪壯的王者之氣，這大概也只有劉姓子孫才能最深刻地體會其中的英雄氣概。

天下定鼎之後，劉邦將昔日一起打天下的兄弟們、文武大臣們請到長安，宰了一頭白馬，備好了烈酒，然後一起對天發誓，歃血為盟：非劉氏而王者，天下共擊之！

當年的盟誓是何等豪壯，何等真切，然而，天下畢竟是天下人的天下。劉姓的老祖宗竟然想把天下變為劉氏一姓所有，其用意實在過於自私，也違背了歷史發展的規律。因此這種盟誓必然要落空，後來劉姓的天下也就理所當然地被他姓奪取了。

“白馬之盟”所設計的“天下只是劉姓的天下，只有劉姓才能做中國的帝王，理所當然的失敗了”。但隱含在這個盟誓中的另一層內容，劉姓應該做人中之王，卻從來沒有也不會失敗。而這一點，正是幾千年一直在激勵劉氏族裔奮發圖強的王者之風。

上帝實在對劉姓太垂青了，他把奠定中華文明基礎的重擔交給了劉姓。就像人們談論西方文明時言必稱希臘羅馬，世人一提到中華文明，就必定要稱李唐劉漢。因為只有漢唐盛世，才是中華文明的典範。

李唐是中華文明的第二個高潮，其輝煌燦爛，非他朝另代可比，因此在很長時間裏，中國文明也被稱作大唐文明，甚至中國人也被稱作庸人，中國被稱作唐山。劉漢是中華文明的第一個高潮，其初創奠定之功，又絕非他朝另姓甚至也非李唐可比，因此，自漢朝以來數千年至今，中華文明被稱作大漢文明或漢文化，中華民族的主體也就是被稱為漢人、漢民族，中國的語言被稱為漢語，中國的文字被稱為漢字。

而漢朝的創立者和統治者，正是劉姓。於是，劉姓有了一種其他姓氏無法體驗、無法感覺也無法享受到的一種強烈自豪感和無比的驕傲，使他們每時每刻都會覺得，自己與整個中國、與整個中華民族是融為一體的，中國是劉姓祖先統治過的中國，中國是劉姓的中國（當然不是劉姓的私有）！於是，劉姓自稱漢之後代，漢之子孫！以至在中世紀之前，他們對恢復漢家劉氏天下一直念念不忘！表現在行動上，則是在中國分裂時代出現了許多個劉姓創建的以《漢》為國號的割據政權。

後來，劉姓的這種觀念得到美好昇華，他們把中國的傳統、中國的文化當作祖先留給自己的遺產。而對整個中華民族及其文明則產生出一種無比尊敬、無比虔誠的感情，就象他們尊敬自己的祖先一樣。他們自學或本能地把自己視為中華文明的守護者，中國主權的捍衛者、保護者，對他極盡愛惜、愛護、保護、守衛的責任——這就是王者風範。

王者風範在歷史進程中的表現，就是每當中華民族受到異族的侵略或者面臨分裂的歷史關鍵時刻，劉姓都會以漢民族、漢文化保護者的身份挺身而出，抗擊侵略、保衛祖國、捍衛主權、防止分裂，做中流砥柱、民族脊梁。

於是，在中華民族的每個歷史關頭，在中華民族每一個生死存亡的時刻，我們都可以看到劉姓愛國先驅們的身影。如宋代的劉鑄、劉AAA，如明末的劉宗周，如清末的劉永福、劉銘傳、劉步蟾，如現代的劉湘、劉文輝、劉伯承、劉少奇……他們或為國捐軀，或殺身成仁，或舍家為國，譜寫了劉姓歷史上甚至是中國歷史上最精彩的樂章。



在 20 世紀的最後 10 年，中華民族發生了兩件最值得大寫特寫的事，那就是收回香港和澳門，而在這兩件關係中華民族威嚴的重要場面，我們再一次看到了劉姓的身影：也許是歷史的巧合，象徵中國主權、代表中國政府駐守港澳的中國人民解放軍部隊，都是由劉姓的成員統帥。

王者之風在宗族文化特點上的表現，就是劉姓在中國歷史舞臺上以政治人才居多，而專業人才較少。

當年漢高祖劉邦在分析他得天下的原因時，曾不無得意地說：“夫運籌帷幄之中，決勝千裏之外，吾不如子房；鎮國家、撫百姓，給餉饋而不絕糧道，吾不如蕭何；連百萬之眾，戰必勝、攻必克，吾不如韓信；三者皆人傑，吾能用之，此吾所以取天下者也！”

這就是王者之術！帝王之業！王者不專一業，而應把握大局、控制全盤，王者不能將兵，卻能將將，王者不事家人生產，卻能贏得天下以為產業！一句話，王者是幹大事的！劉邦的這一句名言，常常影響了整個劉姓。

在劉邦的故鄉，筆者驚訝地發現，劉邦的這一句話，被當作家訓出現在當地的劉氏宗譜上，叫做《西漢高祖遺訓》。而在由馬來西亞柔佛州劉氏公會一九九九年編印的《第一屆世界劉氏宗親聯誼會紀念特刊》上，赫然也刊載了這句話。此外，在湖南、福建、四川等地的劉姓族譜，這一《高祖遺訓》也有發現。看來，廣大劉姓宗族，曾經普遍用劉邦的這句名言來激勵族人，以培養其王者精神。

但這種思想的一個負面作用就是，它使得很多劉姓成員在擇業時，往往不自覺地選擇從政，而相對忽視了其他專門的行業。其結果就是，劉姓在中國的文學、藝術、科學、學術、文化上，雖然也產生瞭許多比較優秀的人才，但基本上沒有出過什麼超一流的科學家、藝術家、文學家、思想家。

如在詩歌上，劉姓最著名的詩人要算劉禹錫了，但他與同時代的李白、杜甫相比，則要相對遜色；如在思想上，劉姓最著名的思想家可能要算著《淮南子》的劉安和劉宗周了，但他與孔孟、老莊、程朱、陸王相比，則又要遜色，又如在史學上，劉知幾、劉放也無法與司馬遷、班固、司馬光相比。其他各個方面，也大致如此。

王者之術在治理國家時，講究要德化天下。蜀漢昭烈帝劉備遺訓：“勉之，勉之！勿以惡小而為之，勿以善小而不為。惟善惟德，可以服人。”這一句“勿以惡小而為之，勿以善小而不為，”已成千古名言，它已不只是劉姓家族，而是整個中華民族傳統價值觀和是非善惡取捨及個人行為的標準。但是，將這句話作為祖先遺訓，這大概只有劉姓才會如此也只有劉姓才有此資格。

王者之風反映在人生價值實現道路、人生舞臺的選擇上，就是廣大劉姓成員，主要是選擇本國作為他們施展身手的主要戰場和人生實踐的舞臺。因為中國文化培養出的王者重在內求，而不重向外拓展的。同樣，在劉氏族譜上我們也發現了反應這一思想的《東漢光武帝遺訓》，“舍近謀遠勞而無功，舍遠謀近者逸而有終。故曰：務廣地者荒，務廣德者強，有其有者安，貪人有者殘”。受其影響，劉姓與其他姓相比，向外開拓的精神稍顯不足。因此，雖然在國內劉姓人口眾多，排在前四名，但在海外的廣大華僑、華人、華族世界中，劉姓無論從人數和所取得的成就方面而言，都不能算是最突出的。在主流的劉姓看來，他們認為國家是他們自己的，他們的人生舞臺就在國內。他們的人生價值的實現，可以通過愛國、治理國家、為國家服務、為國家奮鬥來實現，而不是通過其他個人奮鬥或者到海外創業才能體現。

王者之風的另一表現，就是相對來說，劉姓的家庭主義、宗族意識較為淡薄。因為王者之風講究的是以國為家，國即是家。因此，在劉姓的祠堂和每家劉姓堂屋的正方神位上，都赫然寫著



“天地國親師位”，而對其他非帝王之後的姓氏中，則所寫的是“天地君親師位”今天王者之風和禦龍精神，仍然是激勵廣大劉姓族人愛國、敬業、奮發向上的精神動力。

一代偉人劉少奇故里湘·寧鄉·南塘五修家譜序 代序

海峽兩岸合修譜紀實

吾族自明朝中葉由贛省吉水徙居湖南寧鄉南塘一帶以來，以耕讀傳家，以“八德”育人，已五百餘年。後嗣繁衍丁口逾萬。且歷代人才輩出，如二派祖到寶長庚公，十一派祖劉醇夫端經公、劉書舫端惜公、及十三派劉少奇紹選公…等已成效勞民族國家功勳永不泯滅的歷史人物。是當地一個傑出的旺族。

前輩先祖為了後嗣追本溯源，曾先後修輯寧鄉南塘劉氏一至四修譜牒，前三修因年代久遠，已被風化蟲蠹毀損無遺，四修譜亦因世局變革被毀，所存無幾。

《南塘劉氏四修族譜》出版於民國十年（一九二一辛酉年），距今已逾八十載。期間族人繁衍、外徙、流動變化甚大，吾人若不及時纂修新譜，使後裔瞭解是同源共祖，則南塘族史將有失傳、斷代之虞。吾人將無以上對祖先、下對後代。

續修新譜，機不可失

夫羊有跪乳之恩，鴉有反哺之義。吾族歷來重視孝親敬祖，慎終追遠之道。惟一段時期以來，孝親、敬祖、祭廟，修族譜，曾被批判為“封資修”之產物，形同禁止。政府實行改革開放政策後，解放思想，百廢俱興，國家經濟隨之大為好轉，國民生活普獲改善，興此同時人民懷念祖先恩德欲反哺回報表連孝思者，亦隨之大為興起，且蔚為風氣。族人面對此一新的歷史條件，鹹認是纂修新譜大好時機。族之賢達十五派老人劉正山維序公更及時聯絡五大房後裔展開籌備活動。一九九五年冬至一九九六年春，正山公在族人擁戴下，先後三次召開南塘劉氏五修族譜會議於蝦公塘。映、昭、暉、旺、啟五大房均各派代表與會。會中曾推舉各房提供譜資之負責人。各與會代表多表示願為修譜出錢出力。會議進行圓滿順利。

惟事隔一年後，此一修譜契機出現兩大問題難以解決。一是各大房譜牒資料無人負責提供，懂昭房之一支房、四支房有專人抄錄整理。二是修譜從資料整理、圖表設計到印刷出版，估計需數萬元人民幣以上。造項經費若無著落，根本無法進行工作。

海峽兩岸合作，共譜家乘

正當此一修譜契機因缺乏資金面臨停擺危急之際，餘興正山公、述源弟等迅速與族人研商尋求解決方法。與會者一致認為，惟有懇請素來重視族人福祉、現居臺灣之第十四派老人劉敦明（劉芳百）允利公大力支援，或可解決問題。商議既定，餘當即與正山公、述源弟分別以書信、電話與敦明公聯絡致意。沒料到，敦明公迅即表示同意支援全部修譜費用。敦明公此一為修族譜不惜捨棄自己利益之義行，令吾儕深為感佩。他老一生勤勞節儉，家庭經濟僅可勉維生計。尤令人敬服者，則是他老提出纂修新譜之主張與改革建言，全非基於一家一族之私，而是以整個民族國家利益、歷史價值為前提，識見開闊，實事求是。他老建議族人採納之修譜主張及改革內容，歸納略有以下三點：

三點建議，切合時代需要

一、纂修新譜應著重發揚族譜的歷史價值與社教功能。敦明公認為：過去和古代的族譜（或稱家譜、宗譜）多著重紀述一家一族世系的發展，且有較強的私密性，族外之人無權觀瞻，族內人也不易看到。這種神秘色彩，不僅助長族長的權威保守作風，也容易壓抑族譜的歷史價值與社會教化功能。對史學和族譜有研究的人士指出：族譜不僅記載族人最基本的世系狀況、姓氏源流，



而且還記述著族規家訓、重大事件、風土人情、優良傳統等內容。是以一部族譜，往往是當時氏族社會活動的縮影，和研究整體社會發展的重要史料，也是我中華民族歷史文獻的重要組成部分。族譜與正史（官史、國史）、方志（省志、縣誌、地方史）同為構成中國史學的三大支柱。故吾人纂修族譜，務必實事求是，公正真實記載本族世系活動與歷史事蹟，而不可隱瞞真相或誇大、護短，且應適度公開發行。

族譜補正史（官史）之不足某些歷史上的重大事件，正史（官史）不一定如實紀述，族譜卻如實紀述（例如八年抗日戰史），這就彰顯了族譜的可貴之處。又如：文革浩劫期間，造反派突擊炭子沖劉家祖墳，官吏、方誌不見記載，族譜據實紀述。族譜可補正史（官吏）之不足，史學家曾舉出不少例證。

族譜對社會的道德教化功能，如善良風俗的維繫，社會秩序的提升，常起著潛移默化的作用。現代文明建設愈進步，愈需要中華傳統文化倫理道德發揮輔助調和作用，達到法律制裁所不能達到的效果。這方面的例證也是不少的。如族譜中常強調孝父母、敬長老、尊師長、友兄弟、睦近鄰、崇儉樸、戒奢侈、重公益、助貧弱、戒賭博…等。這些傳統的勸善規過文化，在城市、農村基層常起著促進社會和諧作用。

二、化繁為簡，改革創新新譜應化繁為簡，改革創新，向前看。明清時代和民國初年纂修的族譜，大多是記述全族系史之總譜，或稱全譜。譜冊數量較多，動輒十餘大本或數十冊。南塘劉氏四修譜也有十八冊之多，壘起來有一尺多高。現在家族已無祠堂、宗廟放置譜冊，不如適應時代變化，縮小纂修範圍，改為修房譜、支房譜、或祇修支房以下之小型譜，譜牒內容則要求更加精實。以今日南塘五大房而言，僅昭房一、四支房提供系統譜實，吾人先完成昭房支譜，可供大各房比照參考，而房支譜祇需一冊即可將同支共祖之本房世系源流、人名簡歷及史跡等納入。如此一冊搞定，可一戶一冊，族譜到家。公元二〇〇五年，臺北市文獻會曾舉辦“家譜族譜創新設計比賽”（見附錄二）參賽者為社會青年、中學生，從展出之作品可以看出：現代青年希望族譜走簡化道路，大多祇修上下三代、五代。三代即父、我、子，五代即父祖我兒孫（五代即五世），如此簡化方式即使每一代（世）修譜一次也比較容易實現，而不須太費力耗時，卻可永續不斷，生生不息。宋朝歐陽修編撰之《歐陽氏譜圖》，有“五世為一圖”之設計。提出“譜圖之法，斷自可見之世，即為高祖，下至五世玄孫”。這種上自高祖五世，下至玄孫五世，五世以後，另起纂修的主張，與今日年輕一代希望修譜走簡化路緣，可謂古今想法相近。而提高年輕一代對纂修族譜的關注和興趣，實際上就是提高青年人的民族向心力和凝聚力。也就是引導青年人繼往開來，向前看。

三、新譜應引導、鼓勵女性入譜。女性不入譜，是過去封建時代婦女在族權、夫權主導下不平等社會的產物。現在世界各國多已法律明定男女平權，中國更肯定女性的社會地位，族譜中實不容再有性別歧視。何況女性入譜並不影響男性在宗族中的主導地位。建議新譜以歡迎、爭取的態度，引導鼓勵女性入譜。

分工合作，協力同心

敦明公上述對纂修新譜提出的三點主張和改革建議，吾儕參與修譜人員均認為具前瞻性，實事求是，表示尊重認同，因而在修編過程中，已分別遵照執行落實。例如：新譜之化繁為簡，已縮小纂修範圍，僅修昭房支譜，並定名為五修簡譜。內容則力求精實與實事求是。又如：五修簡譜中選載南朝宋文帝劉義隆的對善“百字銘”和明朝劉基所作之“傳家寶”，則是期望中華傳統倫理道德與勸善規過文化能對現代文明社會產生調和影響作用，亦即希望發揮族譜對社會的道德教化功能。至於引導鼓勵女性入譜，本族譜已率先實行。

南塘劉氏五修簡譜已成立兩岸聯合編審出版小組，餘與敦明允利公、劉正山維序公、劉禦青



皂臧明公、劉福東維裕公、劉啟書允光公、劉述源維述公，皆為負責提供各支房、支系譜資、審查、修改、校正等實際作業成員，分工合作，協力同心，共同決心將五修簡譜修編圓滿完成。唯因各成員間住地相隔遙遠，資訊依靠郵寄、電話傳遞，往返費時，易生錯失。須有堅強的敬宗愛族使命感與恒心、耐心毅力克服困難。深信在眾多族人、主修、協修、監修共同努力奮鬥下，終有圓滿勝利成功之日。是為序。

劉伯功 敬撰 2001 年 12 月 8 日

第四章 劉姓郡望

郡望是指世代居住在某郡（國）的著姓大族，亦稱地望。他們門地高貴，家世顯赫，祖上有高官或名人，為當地人所敬重仰望，並且名聞天下。郡是我國古代的行政建置，秦漢時開始實行郡縣制，秦始皇分天下為 36 郡，郡下轄縣。西漢增至 103 郡，以後歷代王朝或增或減，每郡統轄幾個到幾十個縣，作為一個大行政區，由中央朝廷直接委派官吏管轄。

郡望之稱，始於東漢末年，曆魏晉南北朝逐漸固定下來，隋唐時仍沿用不變，東漢至魏晉時期，朝廷選用官員不論才能大小，只看出身，凡是出身於世家大族者均可依其籍貫及祖、父官位授予官職，並可享受各種特權，久而久之，就形成了“上品無寒門，下品無勢族”的門閥士族統治階層。這種情形在東晉時尤為嚴重，當時朝廷專設譜局修百家譜，以原有中原地區士族大姓為郡姓，排定等次，取官憑家譜遴選，而那些豪族大姓相互攀援，左右政局，他們之間的社會交往和婚姻也要門當戶對。於是，姓氏以貴賤分等級成為一時之風尚。隋唐時實行開科取士，任官不全憑出身，使一些世家大姓失去了政治特權。唐太宗李世民為提高本姓的地位和造就以宗室、大臣主體的新士族集團，命人重修《氏族志》有意壓低故舊氏族，致使許多舊姓大族逐漸敗落，空留名聲於世。唐代劉禹錫懷古詩雲：“朱雀橋邊野草花，烏衣巷口夕陽斜，舊時王謝堂前燕，飛入尋常百姓家”。描寫的就是東晉豪族王導、謝安家族敗落的情景。

從魏晉至隋唐這一漫長歷史時代中，各郡都產生過一些顯榮的家族。當時我國北方最著名的四大郡望是範陽郡（今河北保定一帶）盧氏；清河郡（今河北清河縣一帶）崔氏。滎陽郡（今河南鄭州市一帶）鄭氏。太原郡（今山西太原一帶）王氏，俗稱範陽盧、清河崔、滎陽郡、太原王。其他如趙郡李氏、博陵崔氏、汝南袁氏、弘農楊氏、濟陽考城蔡氏、陳郡陽夏諸謝、河南（今洛陽一帶）褚氏、潁川庾氏、琅邪王氏等，也都是著名的大姓。然而，這些歷史舞臺上名門望族無論怎樣顯赫，終不及曾長期作為皇族的劉姓人多勢眾，早在兩漢時期，劉姓就已是全國第一大姓了。當時劉姓皇族已在彭城、河間、廣平、丹陽、臨淮和南華等地形成巨族。以後子孫繁衍迅速，到魏晉時，又有許多少數民族劉氏加入到華夏劉姓之中，劉姓人口大增，隋唐時期，劉姓支脈遍佈大江南北，形成了數十個郡望。其中較著名的有 25 個，1、彭城（今江蘇徐州），2、沛郡（今江蘇豐縣、沛縣），3、弘農（今河北寶北縣），4、河間（今河北獻縣），5、中山（今河北寶縣），6、梁郡（今河南商丘開封），7、頓丘（今河南清豐），8、南陽（今河南南陽市），9、東平（今山東東平）。10 高平、11 東莞、12 平原、13 廣陵、14 臨淮、15 琅邪、16 蘭陵、17 東海、18 丹陽、19 宣城、20 南郡、21 高陽、22 高密、23 竟陵、24 長沙、25 河南。其次，有廣平、範陽、東萊、武功、濮陽、尉氏、濟陰、京兆、廬陵、南康、譙郡等。

一、彭城郡：漢宣帝地節年（前 169）將楚國改為彭城郡，治所今江蘇銅山縣。不久，複為楚國。東漢章和二年（公元 88 年），又改為彭城國，南朝宋再改為郡。隋初廢彭城郡。改徐州為



彭城郡，轄境相當於今江蘇徐州市、銅山縣、沛縣東南及邳縣西北部，安徽、濉溪縣東部和山東微山縣一帶。

彭城郡劉氏歷來被視為劉姓郡望正宗。其源出於西漢皇族，支脈多、影響大，主要有以下幾支：楚元王劉交之後，子劉戊嗣位；景帝時又封劉交另外五個兒子為侯，即：劉禮為平陸侯、劉富為休侯、劉歲為沈猶侯、劉軌為宛胸侯、劉調為集樂侯。後來劉戊參加了天王劉濞發動的謀反活動，兵敗自殺，景帝又立平陸侯為楚王，奉楚嗣傳四代而國除。

劉交的後裔最初居住在今徐州一帶，兩漢時有多人在朝中做官，到晉代又有多人徙江南衍為大族。當時彭城劉氏分居三裏：綏輿裏、安上裏、叢亭裏，還有一支居呂縣（今銅山縣北），號稱彭城四劉。除叢亭裏外，其餘均為劉交的後裔。如南朝宋開國帝劉裕是劉交之子，劉富的後代，其先世居彭城綏輿裏。劉裕曾祖劉混（劉富 17 世孫），渡江居京口（今鎮江）。至裕時，家境貧寒。他投奔劉牢之以鎮壓孫恩之亂起家，逐漸握有兵權，後來代晉稱帝，建宋國，史稱南朝宋。先後 9 帝 60 年。其族在江南最為顯赫，子孫封王列侯遍佈江南各處影響很大，因而南方劉姓多稱出身彭城，以攀附皇族為榮。

劉交後裔還有一支自彭城避居曹州南華（今山東東明市）築固以居，世號“劉固”，別為南華劉氏，其後代到隋朝有東萊太守劉晉，劉晉五世孫劉晏，是唐朝著名理財家，於唐肅宗、代宗兩朝出任宰相，政績斐然。

隋末唐初，有京兆武功（今陝西寶雞）人劉仁靜，自稱出自彭城劉氏，他祖父劉懿，後周時任石州刺史，劉仁靜曾輔佐李淵、李世民父子奪取天下，屢建奇功，後因事見疑被殺，他的後裔別為彭城劉氏一支，稱京兆劉氏。

彭城劉氏另一支出自漢宣帝劉詢之子楚孝王劉囂，囂曾孫劉般受封為居巢（今安徽桐城南）侯。劉般之子劉愷，東漢安帝時官至司空太尉，執掌朝政。劉愷之子劉茂徙居彭城叢亭裏，其後世居該地，子孫繁茂，歷魏晉南北朝多人為官，遂分居各地。彭城叢亭裏劉氏也因此聞名天下。其後裔到唐朝有劉滋，德宗時出任宰相，劉瞻、懿宗時出任宰相。

其他彭城劉氏名人還有：東晉名將劉隗、劉牢之、南朝宋著名將領劉道產、劉康祖、南朝梁文學家劉孝綽、劉孝威，唐代著名史學家劉知幾、唐詩人劉灣等。

二、沛郡（豐沛郡）：西漢初年，因沛縣是劉邦的故鄉，將泗水郡改為沛郡，治所在相縣（今安徽濉溪縣西北），領縣 37。東漢改為沛國。漢代末年以後，治所屢有移徙，轄境漸小，東晉復為郡，北齊時廢。

沛郡劉氏望族多出自西漢皇族，較出名的人物如劉邦之孫劉安（豐縣人）襲父爵為淮南王，主編《淮南子》，又有劉向、劉歆父子為漢代著名學者。東漢時劉秀之子劉輔為沛王，其後代世居沛地成為大族。此外出自沛郡的劉氏名人還有三國魏揚州刺史劉馥、晉代竹林七賢之一劉伶（宿縣人）、晉代名將劉毅、丹陽令劉恢等，他們的子孫後代歷南北朝有多人作官，在江南形成大族。

三、弘農郡：西漢元鼎四年（前 113）轄河南（今洛陽一帶）、南陽二郡之西增置弘農郡，治所在弘農縣（今靈寶市境）領 11 縣。東漢以後領地屢有變更，逐漸縮小，漢靈帝時因避帝名諱，改名恒農，晉復名弘農。弘農劉氏大族出自華陰人劉賈，他於漢桓帝時有變更，逐漸縮小，漢靈帝時因避帝名諱，改名恒農，晉復名弘農。

弘農劉氏大族出自華陰人劉賈，他於漢桓帝時任南陽太守，累官至太尉，封逢鄉侯。其後裔南北朝時有劉隆、仕南朝宋為馮翊郡太守，後避居汝穎，他的後代歷南北朝至隋朝，世代朝中作官，成為當時最顯赫的家族之一。



四、河間郡：漢初從趙國封地中劃出一部郡，文帝時改為國，以後或為郡或為國，治所樂城（今河北獻縣東南）轄5縣。

河間劉氏出自漢皇族。西漢孝文帝曾封趙幽王子劉辟強為河間王。景帝時又封劉德為河間王（即河間獻王）。另一支河間劉氏是東漢皇族之後東漢章帝之子劉開受封為河間王（即河間孝王），他的後代世居樂城，第十世孫名劉通，徙居河南尉氏，別為尉氏房。在唐朝尉氏房有兩人出任宰相，即劉仁軌，事唐高宗為相，劉琢，事唐宣宗為相。河間劉氏歷史名人還有：北魏經學家劉獻之、北齊文學家劉晝、隋代經學家劉炫、隋末劉武周、唐詩人劉長卿、金代醫學家劉完素、南宋大齊皇帝劉豫等。

五、中山郡：漢高祖置中山郡，治盧氏（今河北定縣）景帝時改為國。領14縣。中山劉氏出自漢景帝之子中山靖王劉勝。劉勝居國43年，有子21人（一說120多人），子孫延綿，人丁旺盛，衍為大族。其後有多人封侯居官，逐漸分居全國各地，後世名人如三國劉備、東晉名將劉昆（無極人）、北魏豫州刺史劉桃符、北周名將劉亮、唐代詩人劉禹錫等。此外，東漢光武帝劉秀第五子劉焉曾封中山王，其後代別為中山劉氏一支。

六、梁郡：西漢高帝五年（前202年）改秦之碭郡制梁國，治所在今河南睢陽縣，下轄8縣。三國改為郡，晉複為梁國，南朝宋改為郡，隋開皇初廢。

梁郡劉氏出自漢文帝之子劉武，劉武於文帝二年受封為梁王（梁孝王）都大樑（今河南開封），後代顯貴眾多，如西漢末年劉永，被更始帝劉玄封為梁王，更始敗亡後，他在睢陽稱天子，後被劉秀部將攻殺。

七、頓丘郡：西晉秦始二年設置，治所在頓丘（今河南清豐縣西南），領4縣。北齊廢。據鄭樵《通志·氏族略》頓丘劉氏出自凶奴之族。

八、南陽郡：戰國秦置郡，治所在宛縣（今河南南陽市），漢代轄36縣。南陽郡出自西漢長沙定王劉發，劉發是景帝之子，封長沙王，子劉丹為安眾（今河南鎮平一帶）侯。其後裔世襲爵位，傳至西漢末年有劉崇，起兵反王莽被殺。東漢初，劉秀封劉崇宗族劉寵為安眾侯。到漢末，有劉廣、仕魏為侍中、封關內侯，無子，以弟子劉阜嗣。劉阜官鄧陳留太守，子劉喬，任晉太傅軍諮祭酒。東晉時，劉喬4世孫劉蚪徙居江陵，劉蚪4世孫劉洎，字思道，為唐太宗時宰相。

南陽劉氏另一支即劉秀家族。也是劉開的後裔，世居南陽蔡陽（今湖北棗陽西南），為當地大族。宗屬分居於今南陽鄧州，湖北棗陽、隨縣等地。劉秀當皇帝後，其宗支襲封於南陽各地者很多，成為南陽劉氏的主脈。

九、東平郡：西漢宣帝甘露二年（前52年）改大河郡為東平國，治所在無鹽（今山東東平）。轄7縣。南朝宋改為郡，北齊廢。

東平劉氏出自漢皇族，漢宣帝第四子劉宇受封為東平王，其後又有成陽共王劉喜之子劉慶封東平侯。後漢皇子劉蒼也被封為東平王。

他們的後代形成東平劉氏各支，為當地大族。漢桓帝時有東平寧陽人劉梁，聚眾講學影響很大。漢末劉楨，為建安七子之一，系東平劉氏名人。

十、高平郡：晉秦始元年（265）改山陽郡置高平國。治所昌邑（今山東巨野）轄7縣。高平劉氏名人如漢末荊州刺史劉表，出自魯恭王劉餘之後。

十一、東莞郡：漢建安初分琅邪郡，齊郡部分地置東莞郡，治所今山東沂水縣東北，領8縣。後世名人有南朝劉穆之，為齊悼王劉肥後裔，徙居京口，累官尚書右僕射。史稱他內總朝政，外供軍旅，決斷如流，事無壅滯。又有南朝梁文學家評論家劉勰，著《文心雕龍》傳世。



十二、平原郡：漢高祖時置郡，治所在今山東平原縣西南。領 19 縣。東漢以後成為國或為郡，北魏廢。平原劉氏多出自漢皇族，後漢和帝長子劉勝曾封平原王（懷王），其後裔封者勝多。如樂安壽王之子劉得，河間孝王之子劉翼等。後世名人如：晉代劉寔為漢濟北惠王之後，世居平原高唐，宦至太尉。南朝齊將領劉懷珍，為漢膠東康王劉寄後裔。南朝梁學者劉峻，在東陽紫岩山講學，從學者無數。

十三、廣陵郡：西漢元狩年（前 120 年）改江都國置廣陵國，治所在廣陵（今江蘇揚州）轄境 5 縣。廣陵劉氏出自皇族。西漢景帝時立劉非為汝南王，後徙江都王。劉非死後，子劉建嗣王位，因謀反事泄自殺。平帝時又立劉建之弟劉子宮為廣陵王，傳國至王莽時亡絕。另外，漢宣帝時封劉胥為廣陵王（厲王），劉胥之四個子均封侯，後劉胥圖謀不軌，賜死，諸子廢為庶人。元帝時又立劉胥子劉霸為廣陵王（孝王），傳國至王莽時絕。劉胥的子孫世居廣陵，形成大族，東漢時有劉辯，任清河太守。劉辯之子劉瑜，桓帝時官拜議郎。桓帝死時，他與大將軍竇武謀誅殺宦官，失敗身亡。晉代劉頌，官至廷尉、吏部尚書，其家世居廣陵為名族。當時同郡有四大姓：雷、蔣、穀、魯均在劉姓之下，時人為之語雲：“雷、蔣、穀、魯，劉最為祖”。

十四、臨淮郡：漢武帝時設置，治所在今安徽四洪縣南，領 29 縣。臨淮劉氏出自東漢光武帝之子廣陵思王劉荆。劉荆的兒子劉平封俞鄉侯。平子劉彪襲爵，彪孫劉熙仕魏為尚書郎。熙子劉述，任東平太守。述子劉建，晉代任永城令，世居臨淮。劉建的兒子劉會，官琅邪內史，跟隨晉元帝渡江，居丹陽。其子孫仕宋，到梁末又徙居晉陵（今常州市），到唐代有劉祜之，事武則天為宰相。

十五、琅邪郡：秦分齊國置琅邪郡，治所在山東膠南縣琅邪臺西北。西漢因之，移治東武（今山東諸城縣境）轄 51 縣。東漢改為國，移治開陽（今臨沂市北）。北魏移治即丘（今臨沂東南），隋廢。

東漢光武帝之子劉京封琅邪王，其後衍為茂族。漢桓帝時有琅邪人劉猛官至宗正。晉有劉超，是西漢齊王劉肥的後裔。劉肥之子劉章，封城陽王。劉章 7 世孫封臨沂縣慈鄉侯，子孫因家焉。劉超的父親劉和，為琅邪國上軍將軍。劉超初任琅邪國記室掾，隨晉元帝渡江後封零陵伯，官至左衛將軍，為蘇峻所害。

十六、蘭陵郡：東晉時從東海郡中劃出部分地設蘭陵郡，治所在丞縣（今山東棗莊市嶧城鎮）領 5 縣。隋開皇三年（583 年）廢，東晉初又在江蘇常州市西北僑置蘭陵郡，南陽梁廢。

十七、東海郡：漢初改郟郡設置，治所在今山東郟城北，轄 37 縣……。東漢初劉秀長子劉彊（郭皇后所生）立為太子。郭皇后被廢之後，劉彊心自不安，請就蕃國。於是封為東海王。其後裔嗣王封侯者眾多，衍為大族。漢代末年，有東海郟人劉虞出任幽州刺史，累官至太尉，封容丘侯。後與公孫瓚不和，為其所害。

十八、丹陽郡：西漢元狩二年（前 121 年）改鄣郡置丹陽郡，治所宛陵（今安徽宣城縣）領 17 縣。三國吳移治今南京，以後轄縮小。

漢景帝之子劉非為江都王，劉非之子劉敢封丹陽侯，其後為丹陽大族。又有劉饒，字漢藩，唐代為懿宗，喜宗宰相，他的父親劉三複，官刑部侍郎，世居句容。

十九、宣城郡：晉代從丹陽郡中劃出一部置宣城郡，治所在今安徽宣城，轄 11 縣。

二十、南郡：戰國秦置郡，漢因之。治所在今湖北江陵，轄 18 縣。隋開皇初廢。南朝宋劉凝之，其父劉其會官衡陽太守，家居枝江為大族。

二十一、高陽郡：晉置。治所博陸（今河北蠡縣），轄 4 縣。隋開皇初廢。

西漢平帝時封淮陽憲王之子劉並為高陽侯，王莽篡漢時打擊劉氏宗室，免爵，其後裔散居各處，為大族。



二十二、高密郡：漢文帝時分齊國地置膠西國。宣帝時改為高密國。治所今山東高密縣，轄5縣。西漢宣帝時封廣陵王之子劉弘為高密王，其後傳至王莽時絕封。

二十三、竟陵郡：西晉元康九年（299年）分江夏郡置，治所在石城（今湖北鐘祥）轄5縣。治所屢遷，北魏改名石城。後漢有劉焉，為魯恭王后裔，世居竟陵（今潛江西北）。其子劉璋，漢末為益州牧，後降劉備。

二十四、長沙郡：秦長沙郡，漢初改為國。治所在長沙市，轄包括今湖南大部、廣西小部、廣東連縣、英德和江西一部分地。東漢為郡，齊初廢，長沙劉氏出自漢景帝之子長沙定王劉發，劉發後裔封王侯者眾多，分居湘鄂贛各處，形成大族。

二十五、河南郡：漢高帝二年（前205年）改秦三川郡置河南郡，治所在今洛陽市東北，轄22個縣。隋初廢。河南劉氏出自匈奴族。漢末匈奴左賢王去卑裔孫劉庫仁，字沒根，後魏時任南部太人，凌江將軍。其弟劉眷，生羅辰，任定州刺史，隋魏孝文帝徙洛陽。羅辰五世孫環儁，北齊時任中書侍郎。環儁，弟仕儁，九世孫劉崇望，唐昭宗時任宰相，其後至宋朝有劉溫叟官禦史中丞，兼判吏部，有清操。

第五章 劉姓堂號

堂號是中國家族文化中的一種用以慎終追遠，弘揚祖德，敦宗睦族的符號標誌，是尋根意識與祖先崇拜的體現，具有濃厚的宗親色彩與精神紐帶作用。

堂號及應用 每個姓氏都有自己專有的堂號，如王姓的“三槐堂”，李姓的“隴西堂”，朱姓的“紫陽堂”孫姓的“兵法堂”等。華夏劉姓以“彭城堂、黎照堂、敦睦堂”等最為著名。堂號的使用主要用於家族公眾活動與建築物中，如家譜名稱《親睦堂》劉氏族譜、家廟（祠堂）匾額、家族學校（親睦堂族校），春秋祭祀時的燈籠，橫幅等；作為家族個體則用於書齋、店鋪、居室及生活器具如鬥箭袋、錢袋等，上書某堂記用以區別姓氏，說明族屬。

堂號之來由 堂號之由來有二：一是以姓氏發祥地，郡名為堂號，亦即以郡號（郡望）之名為堂號，如李姓的“隴西堂”。陳姓的“穎川堂”。劉姓的“彭城堂”此可稱為郡望總堂號（地名堂號）。二是各姓氏之支派，即有該姓氏之總堂號，同時又有自立的分堂號。分堂號又可分為兩類：一為姓氏支派以始遷祖發祥地為堂號，如彭城劉氏以後又有中山劉氏……等以先世之德道文章，功業科第或取義吉利祥瑞或取之訓勉後人向上……此稱典故堂號。

黎照堂（及其相關的堂號）除了彭城堂之外，在劉姓宗族中，另一個用得最多的、最為著名的堂號，就是黎照堂了。黎照堂的得名，來自劉向燃藜讀經的典故。

劉向，原名更生，字子政，為楚元王劉交的四世孫，彭城人，西漢著名文學家和經學家。西漢成帝時，更名“劉向”，任光祿大夫，奉命在當時皇家圖書館——天祿閣校閱各種經典、後寫成我國最早的目錄學著作《別錄》，並著有《新序》、《說苑》、《列女傳》、《洪範五行傳論》等書。

傳說有一天，劉向在天祿閣校書至深夜，當燭盡燈滅之後，仍不肯就寢，就在暗室中背誦經書。忽有一位黃衣老人，手拄青藜杖叩門進來，接著將手中青藜杖頂端一吹，藜杖竟然燃燒起來，發出光芒，照亮了暗室。劉向見狀，對老人肅然起敬，施禮相迎，並詢問老人尊姓大名。老人答道：“我乃太乙之精，聞知卯金氏之子好學，特來視察。現贈你《洪範五行》之文。”老人說完，果從懷中取出一卷簡牘，傳授給劉向。此後，劉向果然成為一代著名學者宗師，在中國文化史上建立起不朽偉業。



劉氏後人為了紀念這一燃藜夜讀的神奇傳說，鼓勵族人發奮讀書，就以“藜照堂”作為堂號。緣出這一典故的劉姓堂號，除了“藜照堂”外，還有很多，諸如青藜堂、藜閣堂、燃藜堂、光藜堂、藜光堂、然藜堂、尚藜堂、寶藜堂、天祿堂、祿閣堂、校書堂、太乙堂、傳經堂、授經堂。

中山堂 中山堂是劉姓中又一個以地域命名的著名堂號。

中山是劉姓的著名郡望，也是劉姓的發源地之一。中山劉氏在劉氏各宗派中有一個顯著特點，就是人丁極為興旺，族裔眾多。當年開派始祖中山靖王就有一百多個兒子，是劉氏各派開基祖和當時各劉氏親王中最多的一個；此後，源出中山的客家劉氏劉開七、劉廣傳一宗，有14個兒子、90多個孫子，360多個曾孫，後裔子孫更是千枝萬葉，構成世界劉氏的主體之一。這個堂號只實用於中山劉氏一派，但由於中山劉氏族人眾多，因而“中山堂”也就成為劉姓最著名的堂號之一。

堂號集

劉姓堂號眾多，大體也可分為地名堂號、典故堂號、教化堂號和其他堂號。

地名堂號 彭城堂、沛國堂、漢裏堂、沛豐堂、弘農堂、河間堂、中山堂、梁郡堂、頓丘堂、南陽堂、東平堂、東莞堂、平原堂、廣平堂、廣陵堂、臨淮堂、琅邪堂、蘭陵堂、東海堂、丹陽堂、宣城堂、南郡堂、高陽堂、高密堂、竟陵堂、長沙堂、河南堂、潁川堂、太原堂、東萊堂、任城堂、高平堂、高堂堂、中山堂、西蜀堂、沙甸堂、安成堂、尉氏堂、南華堂、前溪堂、梓溪堂、燕翼堂等。

典故堂號 禦龍堂、邦聲堂、漢室堂、敬勝堂、道勝堂、蒲編堂、屏山堂、五忠堂、八賢堂、鐵漢堂、墨莊堂、清愛堂、藜照堂、藜煦堂、藜閣堂、藜光堂、青藜堂、燃藜堂、然藜堂、光藜堂、興藜堂、尚藜堂、寶藜堂、天祿堂、祿閣堂、校書堂、太乙堂、泰乙堂、然乙堂、表照堂、七業堂、傳經堂、明經堂、授經堂、崇經堂、儒林堂、存著堂、悖典堂、郡馬堂、青雲堂、金蓮堂、花藪堂、冰鑒堂。

教化堂號 尚德堂、馨德堂、厚德堂、崇德堂、儉德堂、樹德堂、恒德堂、一德堂、德新堂、德聲堂、德馨堂、正倫堂、序倫堂、敘倫堂、郭倫堂、聚倫堂、彝倫堂、清倫堂、義倫堂、五倫堂、尚義堂、旌義堂、集義堂、立義堂、崇禮堂、崇讓堂、恭讓堂、強恕堂、忠定堂、忠賢堂、忠樂堂、武忠堂、懷賢堂、仁視堂、仁粟堂、仁本堂、立本堂、敦本堂、篤本堂、隆本堂、務本堂、宗本堂、報本堂、元本堂、親睦堂、敦睦堂、敦厚堂、敬睦堂、磐宗堂、九睦堂、思成堂、思孝堂、再思堂、永思堂、靜思堂、念祖堂、奉先堂、親親堂、怡怡堂、慶元堂、直介堂、佩三堂、守三堂、遠慶堂、崇慶堂、繼先堂、文明堂、孝友堂、忠孝堂、孝享堂、漫德堂、餘慶堂、衍慶堂、延慶堂、善慶堂、具慶堂、集樂堂、誠意堂、誠敬堂、世榮堂、嘉善堂、繼志堂、源仁堂、聚奎堂、崇高堂、永古堂、復古堂、崇古堂、存古堂、集本堂、明祿堂、嘉會堂、思遠堂、悠久堂、永言堂、敬愛堂、上升堂、文英堂、譜壽堂、八字堂、見複堂、振藻堂、如在堂、世錦堂、集英堂、兩全堂、繩武堂、華先堂、謹厚堂、肅紀堂、道勝堂、貽遠堂、日英武堂、餘蔭堂、聚芝堂。

堂號釋義

彭城堂：源於江蘇徐州沛縣，在劉氏堂號中最著名的莫過於彭城堂。首先，劉氏的發源地在沛縣，屬彭城之域，現在沛縣亦屬徐州市（古彭城），許多劉氏標明自己彭城劉氏，並以彭城劉氏為正宗。其次，彭城劉氏形成望族的時間較早，歷史悠久，聲名顯赫，歷代人才濟濟，影響巨大，具有強烈的向心力。甚至代替他源的劉氏，如姬姓劉氏，匈奴劉氏，沙陀劉氏、突厥劉氏等因年代久遠，譜系失考，世代失敘，也彙集到彭城劉氏門下，以彭城為堂號，共尊帝堯為始祖。這也是一種文化認同現象，無可非議。即使是歷史上出現的少數民族，其先也莫不是由內遷徙到了邊荒地帶，而被列為異族，其實，說不定匈奴等少數民族劉氏與帝堯的血緣關係比內地的還要近些。



藜照堂：除彭城堂用的較普遍，較有名的要數與青藜和天祿閣有關的堂號了。藜照堂、青藜堂、藜閣堂、興藜堂、天祿堂、傳經堂、授經堂等堂號，均緣於劉向校書天祿閣的典故。劉向（公元前77？-前6年）西漢文學家和經學家，原名更生，字子政，為楚元王劉交的四世孫，祖籍沛（今江蘇省沛縣）。宣帝時任散騎諫議大夫，成帝時更名向，任光祿大夫，校閱經傳諸子詩賦等書籍，寫成我國最早的分類目錄《別爭光》，並著有《新序》、《說苑》、《列女傳》、《洪藹五行傳論》等書。

蒲編堂：劉備念母，蒲編指用蒲草編織的蓆子、苫子、蓑衣等一類物品，蒲編堂來源於劉備的故事。劉備（公元161-223年），字玄德，三國時蜀漢皇帝，諡號昭烈。幼貧，與母販鞋織蓆為業。稱帝後，常思其母打鞋編蓆之苦。後人以“蒲編”為堂號，意在告誡子孫勿忘創業之艱難。

鐵漢堂：鐵漢堂源於劉安世的故事。宋代劉安世，字鬻之，魏人。父名航，進士及第，主持虞城、犀浦縣政。安世少年時即有見識，而不會人云亦云。考中進士，不參加選才授官，而從學於司馬光，光以“誠”教他，從“不亂說話”開始。等到光任職宰相，推薦劉安世為秘書省正字。從不與小人為伍。初任諫官，未受命，與母親商量：“朝以安世為諫官，須眼明膽大，以身任職，如有觸犯天子，實禍立即到來。方今天子以孝治天下，如果以奉養母親為理由，就可以辭去任命。”得到母親的鼓勵，才接受任命。在職好幾年，常面折天子，在朝廷上據理力爭，有時碰到皇帝大怒，就手拿竹簡退到旁邊站著，等皇帝怒氣稍減，又向前進諫。左右對他無不又尊敬又害怕。權臣蔡京欲將劉安世置於死地，先是建議將其滅族，未允，貶到梅州；派使者脅迫其自殺，又不就；再拔擢一位土豪當轉運判官，命判官殺安世。判官將到梅州，梅州太守勸安世早作打算，安世毫無懼色，一邊與客人飲酒聊天，一邊慢慢地寫一紙交與僕人說：“我死之後，照此辦理。”並對客人說：“死並不難。”判官於二十裏外忽嘔血而死，安世方轉危為安。時蘇東坡亦被貶官嶺南，听到此事，遂贊曰：“真鐵漢也！”後人便以“鐵漢”為號堂。

五忠堂：宋朝劉氏一門受封為忠公者五人，五忠堂即源於此。劉領字子誠，建陽麻沙人，山南節度使，唐末開國公劉翱九世孫。戰死沙場，諡曰忠簡。劉純字君錫，福建建陽人，劉翱十一世孫，卒諡義壯，賜額忠烈。劉韜字仲偃，建州崇安人，卒諡忠顯。劉子羽字彥修，建州崇安人，韜之長子，卒諡忠定。劉珙字共父，子羽長子，卒諡忠肅。後人遂以五忠為堂號。

墨莊堂：宋江西新喻（今新餘縣）人劉式，本為南唐進士，人宋官至刑部員外郎。劉式酷好讀書，精通春秋公羊、穀梁之學，藏書甚富。他死後，其妻陳氏召集諸子說：“你們的父親為官清廉，沒有留下什麼財產，只有遺書數千卷，傳給你們，這就叫‘墨莊’。希望你們能在墨莊裏耕讀，學有所成，繼承祖業。‘諸子遵從母訓，刻苦攻讀，後來都考取了功名，並都做到郎官。此事在當地傳為美談，其後以墨莊為堂號，陳夫人也因此被稱為‘墨莊夫人’。

清愛堂：山東諸城逢戈莊東武劉氏、劉壙家族的堂號為清愛堂。清朝康熙年間，劉壙祖父劉啟在朝中任大臣。家中祠堂建成，劉啟請康熙皇帝題名禦書堂匾，康熙題書為“清愛堂”。並示意劉啟“今後你們父子（當時指劉啟四子劉統勳）在朝職官，要做到清正廉潔，愛民如子。”以後，乾隆皇帝又為其家族書寫“清愛堂”匾額。被當地群眾譽稱為“禦賜清愛堂”。劉啟的後世，劉統勳諡號文正公，劉壙（統勳長子），諡號文清公，劉堪（統勳次子），諡號文恭公，父子三人都是朝中大臣，而且為官清正，在山東譽稱為“東武三公”（“東武”是諸城的別稱）。劉壙的叔堂兄弟六十四人，號稱“諸稱劉家六十四弟子”。據清朝統計：劉壙家族有舉人34人，進士10人，翰林4人。就任知府6人，知縣21人。

永思堂：江蘇省睢寧縣潘村劉氏，為沛縣劉氏分支，堂名“永思”。為教育後代子孫對先人，要做到“生思其養，死思其祭”之意，因名其祠堂為“永思堂”。

漢室堂：漢代宗室之後，以“漢室”為堂號，示其不忘本源之意。



第六章 劉姓堂聯

堂聯與一個姓氏或者宗族歷史有關，它反映的是一個姓氏，宗族的淵源、傳說、典故、文物等獨有的宗族文化所以堂聯又叫宗聯。

堂聯主要用於祠堂或本姓氏人家正堂、先祖神位、姓氏聯誼會所宗親聯誼會所，陵墓等場所。舊的堂聯往往是長期性固定的，所以有刻在木板或石碑上的。但每逢舉行宗族的活動或宗族內舉辦喜慶之事時，都會在上述這些場所重新張貼合適的新堂聯。

由於社會的變革中國大陸很多地區的宗祠，祖墓神位剩存無幾，這些地區的宗聯基本不見了。改革開放至今三十餘年經濟的飛躍發展，國策的文明，傳統文化得到挖掘和發展各姓氏的宗聯不斷湧現。

在劉姓的祠堂宗廟家戶大廳，每逢喜慶祭日，喜期都看到一種本姓專用的對聯。這些對聯的內容與姓氏源流、歷史名人、傳說、典故有關。

一、堂聯與祠聯之關係：與堂號密切相關的家族文化種類是堂聯。堂聯亦稱祠聯，主要用於家族祠堂。但堂聯又不完全是祠聯，而只是祠聯中的一類。祠聯有專用於祠堂的通用祠聯，有更用於其他的專用祠聯。

二、堂聯的文化透視：一是尋根追祖崇拜故土祖根。尋根溯源，這是人類的天性。中國人由於歷史的傳統和文化背景，尤為重視自己的來龍去脈，崇拜祖先，熱愛土地。幾乎所有的姓氏堂聯都是這方面的“尋根聯”。有的追尋自己本支世系的開基祖也發禱地，也有的一直追蹤到上古的始祖乃至中華民族共同祖先炎黃二帝那裏，劉姓乃黃帝之裔即：黃帝——玄囂（少昊）——蚡極——帝嚳——帝堯——劉源明（監明）

（一）表彰贊賢，光大光榮歷史。這方面的內容占了堂聯的極大部分。通過描寫本姓歷史名人的人治武功，道德文章，佳言懿行，弘揚祖先豐公偉業，反映宗族赫赫聲望，藉以振奮宗族正氣，繼承中華民族優秀歷史文化遺產。這類堂聯亦可稱之為“史跡聯”，集中在一起，就是一部簡明系統的家族發展史與歷史名人薈萃，內容豐富，氣象萬千，最能激起子孫後代的民族自豪感和奮發向上的精神，如李姓的經傳道德，名重謫仙言春秋老子《道德經》與唐代詩人李白；朱姓的“鵝湖世澤，鹿洞家聲”，言南宋哲學家、教育家朱熹；王姓的“陽明學術，逸少風流”，言明代哲學家王陽明與晉代書法家王羲之。

（二）訓勉後人，激勵家族不斷進取。

上述第二類堂聯自然也有訓勉後人，激勵向上的作用，但其立足點主要還是從訓勉後人的角度出發，告誡子孫珍惜家族聲望，努力爭取，不要辱沒了列祖列宗。這類堂聯的內容或是從整體上鋪敘家族往昔的艱難創業和家風名聲，或是直接訓勉子孫敬業守職，為國為民多作貢獻，或是強調正直做人的原則，要求後裔正直老實、忠厚善良，刻苦讀書，勤儉持家等。因之，第三類堂聯可稱為“訓勉聯”，其作用與家訓宗規是相一致的。如廣東《洪氏宗譜》所載的“祖公棚對：由嘉應徙楊梅祖德宗功經之營之力圖官祿之基礎；藉花峰貫花邑光前裕後耕地學也恢宏敦煌的遺風。”“此堂聯記述了洪秀全的祖先由嘉應州徙居花縣官祿上布村艱苦創業的歷史。江西九江《劉氏族譜》所載堂聯”士求名在勤農趨利在勤人生勤則不匱；子誠身以慎婦敬戒以慎家道慎罔不興”，均是訓勉子孫做人待物，立身行事的行為規範，寄託著上代人的諄諄厚望。

（三）心系華夏，不忘本土文化恩澤。



這類堂聯是海外華人的創作，字裏行間寄寓着海外華人深深的木本水源之思，故國祖根之情，以身為炎黃子孫而自豪，念念不忘中華本土文化對海外遊子的恩澤。如泰國王氏大宗祠的堂聯：“系出周秦萬派同源傳佛園；親聯中秦四陞合德耀南天。”“嗣世稱王開閩偉績歸三審；遺民尚節渡海榮達萬家。”

中華劉姓歷史悠久，名人輩出，貢獻卓越，在眾多的劉姓專用聯中，這裏特輯錄部分以饗海內外讀者。需說明的是：因篇幅所限，有關堂聯內涵不能……加注。

彭城世澤；鐵漢家聲。彭城世德；祿閣家聲。

祿閣校書，藜焰照十行之簡；玄都種樹，桃花賦千值之詩。

這幾幅楹聯，除泛指彭城劉氏祖先偉績外，又是專門紀念劉氏家族兩位先賢一劉向和劉禹錫的。

“祿閣校書”之名，是指劉向。劉向（公元前77至前6年），原名更生，字子政，沛縣人。漢代著名學者，出自彭城劉氏，劉邦少弟楚元王劉交4世孫，劉富之孫。曾任散騎諫太夫，漢成帝時任光祿太夫，終中壘校尉，著《春秋穀梁傳》、《九歎》等辭賦三十三編，大部亡失。他學識淵博，精通百家學說，曾受命校理國家官廷藏書，撰寫《別錄》，開創我國圖書目錄分類之先河，為我國目錄學之祖。傳說他在皇家藏書樓天祿閣中校書，日夜不停，一日深夜獨坐，有一黃衣老人持著青藜杖而來，老人吹燃杖端火焰作燈照明，對劉向談天說古，多為世間未聞之事，臨走時，他又傳授給劉向一大批天文地理書籍，劉向問他姓名，老人說：“我乃太乙之精，聽說卯金（劉字形為卯金從刀）之子好學，特來傳授學問”。這一傳說把劉向的學識神化為天授，表明後人對他的敬服和推崇。據此，劉氏楹聯中就有“藜焰照十行之簡”之句，有些劉氏家族為光揚祖德，還用“藜照”、“吹藜”、“藜閣”、“興藜”、“天祿”等作為堂號，以勉勵後人。

“玄都種樹”之句是為紀念劉禹錫而來。劉禹錫是中唐著名文學家、詩人、哲學家，字夢得（772至843）彭城劉氏，自稱是漢景帝之中山靖王劉勝的後代，中山無錫人（今屬河北），貞元（793），劉禹錫中進士，官監察御史唐永貞元末（805）因與柳宗元等人參加了由王叔文領導的革新運動，被貶官為朗州（今湘常德）司馬。此後，曾長期在外地在職，10年後回到長安，官終人校禮部尚書。因他曾擔任過“太子賓客”的職務，故又稱“劉賓客”。劉禹錫被貶期間，曾兩次被召回長安，卻都因秉性倔強，不肯向貴權低頭而再度外放。當時長安城郊有。一道士廟，名玄都觀，觀中有道士種植桃樹千株，花開燦若紅霞，吸引大批城中百姓前往觀賞，一時盛況空前。劉禹錫作詩諷刺《元和十年自朗州承召至京戲贈看花諸君子》：

※紫陌紅塵拂面來， 無人不道看花回； 玄都觀裏桃千樹， 盡是劉郎去後栽。

把朝中新貴喻為玄都觀裏新栽桃樹，一時之間，大觸其怒，馬上被放出京。然而，劉禹錫倔強之性老而彌辣，第二次召回京師時，他又作了一首詩《再遊玄都觀》絕句：

※百畝庭中半是苔， 桃花淨盡菜花開； 種桃道士歸何處， 前度劉郎今又來。

劉禹錫的風骨性格於中畢現無遺。讀過這兩首詩，得知當時劉禹錫仕途為什麼如此坎坷，而儘管坎坷，卻始終精神昂揚開朗，不曾有過頹唐悲怨的情緒。

這一前一後兩首詩遊玄都觀詩，不僅反映了唐代革新派與保守勢力曲折複雜的鬥爭過程，也顯示出劉禹錫不屈不撓的鬥志和無所畏懼的樂觀精神。他的詩句在後世廣為流傳，他的人品也深為後人崇敬，故劉氏專用堂聯就以“玄都觀詩”為引，成“玄都種樹，桃花賦千植之詩”名句。

三、劉氏家族通用堂聯：術通乾象，喜入天臺。上聯講的是明初開國元勳，一代軍師劉基，字伯溫，博通經史，尤其精通象緯術數之學，最後輔助朱元璋開創大明江山的歷史。下聯說的是東漢剡溪人劉晨永平年間與阮肇同入天臺山采藥成仙的典故；二人在天臺采藥時迷路，後遇兩仙



女，被邀至仙女家中吃胡麻飯，睡前行夫婦之禮。半年後二人回家，發現子孫已傳了7代。與上聯基本相同的還有“術通象緯，藥采天臺”一聯，見載於李文鄭，《中華姓氏對聯鑒賞》。

雕龍名著；殿虎英風。上聯說南朝梁時著名文學理論家、批評家劉勰撰寫第一部文學批評名著《文心雕龍》的歷史。下聯說的則是劉安世的事蹟：北宋人劉安世，官任諫議大夫，為人剛毅不阿，嫉惡如仇。朝中貪官奸臣，對劉安世極為畏懼，稱之為“殿上虎”。

三章豐沛秦川雨；五更長明書室燈。上聯說的是漢高祖當年率軍入關之後，“約法三章”，使得三秦人民從秦嬴苛政中解放出來的歷史。後聯則是說劉向在天祿閣挑燈夜讀、校書著述的歷史事蹟。

劉少奇家族專用宗聯：業承西漢；派衍南塘。此為中華人民共和國已故主席劉少奇先生所在家族湖南寧鄉南塘劉氏家族的專用祠堂聯。此宗聯比較簡短，內容明瞭，強調南塘劉氏是西漢皇族的後裔。

世號五忠光世第；家傳七世振家聲。此為福建地區劉氏家聯，上聯講的是福建劉氏在宋代有劉頴、劉純、劉韋合、劉子羽、劉珙5人被諡為“忠”公的歷史，下聯則是講晉朝時著名學者劉殷的7個兒子分別攻讀“五經”和《史記》、《漢書》，後來都功成名就的典故。（錄自《中國姓氏通史·劉姓》）

彭城世德；祿閣家聲 注：①“彭城世德”，彭城，漢代郡名，今江蘇省徐州市、銅山縣一帶，是漢高祖劉邦（75世）的祖居地。其子孫襲帝位，至77代劉啟，為漢景帝，尊祖父之帝業，天下豐稔，移風易俗，黎民淳厚，稱其為盛世之帝。妣呂後、薄後，共生14子，其第9子劉勝，未襲帝位而封中山靖王，出郡彭城（今江蘇省徐州市），後世即以“彭城”為劉姓堂號。劉姓祖居彭城，後代多為官吏。劉姓裔孫為彰其祖德，上聯為“彭城世德”。

②“祿閣家聲”，據《幼學故事瓊林·卷四文事類》載：“劉向校書於天祿閣，太乙燃藜”。相傳漢景帝命劉向校正五經異同於天祿閣。正值元宵，人皆出遊，唯劉向不出。有黃衣老人，執青藜杖，叩閣而進，見劉向獨坐誦書，乃吹杖端焰照之。問其姓名，老者答曰：“我乃太乙之精也。”劉向任光祿大夫，曾校閱群書，主著《別錄》、《新序》、《說苑》等，流芳千古。尤為《別錄》之著，成為我國目錄學鼻祖。

彭城世澤；鐵漢家聲（注）此堂聯泛指彭城劉氏祖先的豐功偉績外，又勉勵後裔弘揚祖德，意志要堅強剛毅，修德行善，造福社會。

高祖紀念碑聯：

滅秦挫項創建雄漢偉業之如祖；提劍斬蛇開闢平民天子之先河。

光武帝滅莽聯：

誅莽除逆中興炎漢祖業之英祖；文治武功光復太平盛世之名。

題西安城門聯

2007年西安古城向全球徵集城門春聯，海內外應徵聯數千副。其中《文昌門聯》是獲獎聯。

四、劉姓宗祠通用聯

※術通乾象；喜入天臺。

雕龍名著；殿虎英風。

※阮嵇作友；豐沛發祥。

——佚名撰劉姓宗祠通用聯

上聯典指晉·劉伶與阮籍、嵇康為友。下聯典指沛人劉邦建立漢朝。

※談笑有鴻儒；往來無白丁。

——唐·劉錫禹撰劉姓宗祠通用聯

此聯為唐代著名文學家、哲學家、詩人劉禹錫《陋室銘》句聯。

※海隅文藻振世；順昌旗幟驚人。

※上聯典指魏代“建安七子”劉楨，有文



名。下聯典指宋·劉錡鎮守安徽順昌，破金兀術數十萬兵。

※守本忿耕讀第一；盡人倫孝友俱先。

此聯為劉氏宗祠“沛豐堂”通用堂聯。

※功垂淮海冠裳肅；澤派鑪山俎豆馨。

※無欲常教心似水；有言自覺氣如霜。

——明·劉宗周撰劉姓宗祠通用聯

此聯為明代天啟初禮部主事劉宗周自題聯。劉宗周，山陰人。

※世號五忠光世第；家傳七業振家聲。

此聯為福建省地區劉氏宗祠通用聯，上聯典指福建省劉氏分支在宋代有劉頡、劉純、劉鉛、劉子羽、劉珙 5 人被諡為“忠”公的歷史，下聯典指劉氏在晉朝時，著名學者劉殷的 7 個兒子分別攻讀“五經”和《史記》、《漢書》，後來都功成名就的典故。

上聯典指唐·劉震獲罪，其女無雙沒入掖庭，古押衙義救無雙，使其與表兄王仙客成夫婦。

下聯典指宋·劉愚殿試第一，其妻徐氏未嫁時，母欲以嫁富家子，徐氏泣曰：“不願為富人妻”。

※陶唐賜氏，炎漢分封，當年駿烈丕揚，

黼黻家傳舊事；

潮鎮銘勳，榕村卜宅，此日鴻圖式廓，

敬宗收族換新猷。

※世系溯堯唐，放勳而延，前有十二，

後有十二，盛裔滿中華，將相王侯光譜牒；

盛名推武帝，擴疆為最，國以漢稱，

族以漢稱，校書承祿閣，金枝玉葉耀彭城。

※開姓始源明，高祖光前，廣向東南興巨業；

七星照晉地，中山裕後，傳芳西北耀彭城。

※寡鵠申哀，三娘命薄；飛燕得寵，列女傳成。

上聯典指南朝·劉孝綽妹劉三娘嫁徐悱，悱卒，三娘作文祭之，極其哀婉。下聯典指漢·劉向因趙飛燕姐妹淫亂而著《列女傳》。

※食德服疇，用資祖澤；象賢邁種，克振家聲。

——佚名撰福建省漳浦縣霞美鎮劉阪村劉氏宗祠“思敬堂”堂聯（1）

※說禮敦詩，丕承先志；貽謀燕翼，垂裕後昆。

——佚名撰福建省漳浦縣霞美鎮劉阪村劉氏宗祠“思敬堂”堂聯（2）

劉姓宗祠九言通用聯

※好善樂施應賁旌重典；

急公奉上允稱嚮遺徽。

此聯為劉氏宗祠“沛豐堂”通用堂聯。

※尚書恩澤，學士詞章，奕世猶留佳話在；
星岫雲環，沙河水繞，此間宜有夏聲來。

——蘇若湖撰廣東省廣州市廣州大道北大

坦地二號劉氏家廟聯（1）

※系出源明，朔天祿石渠，代有人文光祖德；
族隆桃水，看朱霞白鶴，於今偉望續家聲。

此聯為劉氏宗祠“沛豐堂”通用堂聯。

※讀書務得大，要禮義廉恥，無虧可稱士品；
立身有何奇，行孝悌忠信，為事方是人家。

此聯為劉氏宗祠“沛豐堂”通用堂聯。

※策馬從南越歸來，構數椽用妥先靈，敢說聲威留穗石；

整旅入神京捍衛，把兩字偏貽同姓，合存忠孝耀彭城。

——劉永福撰廣東省廣州市廣州大道北大坦地二號劉氏家廟聯（2）

※念先人須善嗣先人弓裘，必教澤如清溪，
吏才如零溪，方無慚出處；

入此廟在求通此廟胎蠻，惟東頑以宗法，
合敬以祭法，庶不忝烝嘗。

此聯為劉氏宗祠聯。蓋縣人劉時兄弟曾講學清溪，又劉霖溪長城宦皖南有循良之績，清溪霖溪皆祖此祠也。

※彭城世德；祿閣流光

“祿閣流光”是出自劉向的故事。劉向，西漢人，字子政，初為諫議大夫，元帝時為中壘校尉，博學通經。據無名氏《三輔黃圖閣》載：“劉向於成帝之末，校書天祿閣，專精覃思。夜有老人着黃衣，植青藜杖，叩閣而進見。向暗中獨坐誦書，老父乃吹杖端煙燃，因以見向，與說開闢前事，出天文地理書授之。問名，曰：太乙之精，聞卯金之子好學，下觀焉。”劉向著述有《洪範五行傳》、《列女傳》、《列仙傳》、《新序》、《說苑》等。“彭城世德”出自漢高祖劉邦的事典。

※彭城世澤；漢室家聲

上聯典指劉姓的望族居彭城，在今江蘇徐州市，漢高祖劉邦的老家。下聯“漢室”，典指西漢，東漢兩朝，都是劉家王朝的天下。

※術通象緯；藥采天臺。

上聯典指明初大臣劉基，字伯溫，浙江省青田人。明初任禦史中丞兼太史令，封誠意伯。博通經史，善寫文章，尤其精象緯（象數讖緯）之術。著作有《誠意伯文集》等。下聯典指東



漢剡溪人劉晨，相傳永平年間和阮肇同入山采藥，迷路遇兩個仙女，邀他們到家中，吃胡麻飯，睡前行夫婦之禮。半年後回家，子孫已經七代了。

※唐朝正字；漢室傳經。

上聯典指唐·劉宴，引《三字經》：“唐劉宴，方七歲，舉神童，作正字”。下聯典指西漢劉向受帝命於天祿閣校正《五經》同異，其子劉歆繼承父業，整理六藝群書，成《七略》。

※彭城世德；祿閣家聲。

此聯為劉氏宗祠“彭城堂”通用堂聯。

※漢高故里；古宋遺風。

此聯為劉氏宗祠“藜照堂”通用堂聯

※藜閣家聲遠；彭城世澤長。

此聯為劉氏宗祠“藜照堂”通用堂聯

※一門五都督；三科兩狀元。

此聯繫江蘇省姜堰市舊城劉氏宗祠聯。全聯典指姜堰鄉下的劉氏家族，在明清兩個朝代先後五名都督和一對兄弟狀元。劉狀元故里位於姜堰市橋頭鎮雁子墩東邊的孫家莊。府宅東、北、西三面臨水，相傳這裏“風水”好，為《水龍經》中的“二重龍水型”，解曰：二水二重龍，如帶複如弓，為官家富足，清職顯門風。劉狀元府建於乾隆五十一年，府門朝南，門前有石雕門墩，活動式銅門檻。屋子古意深深，木質門窗上的油漆早已褪盡，變黑不溜秋。院子裏凹凸不平的青磚石板上長出許多青苔，透過灰塵依稀可見府門兩邊的朱漆金字楹聯。

※天祿家聲遠，彭城世澤長。

此聯繫廣東省南雄縣梅嶺山珠璣巷位於梅嶺山下。是廣東僅存的宋代古巷道，被稱為“廣東第一巷”。珠璣巷的得名始於唐代張昌七世同居，朝廷知道後，為表彰其孝義特賜珠璣條環。自梅關開通以來，梅關驛道就成為中原和江南通往嶺南的唯一一條大道，也是北上商貿交易和南遷移民的重要交通路線，珠璣巷便成了這條驛道上的一個重要墟鎮。珠璣巷是大部分珠三角居民的發祥地，海外華僑的祖居。據珠璣巷南遷後裔聯誼會搜集的各地南遷後裔 143 姓族譜記載，由珠璣巷播遷粵、港、澳、臺及海內外的後裔數千萬人，都承根認脈，均稱珠璣巷為“七百年前的桑梓鄉”。

※海隅文藻振世；順昌旗幟驚人。

上聯典指魏氏“建安七子”劉楨，有文名。

下聯典指宋代劉錡鎮守安徽順昌，破金兀術數十萬兵。

※三章早沛秦川雨；五夜長明書室燈。

上聯典指西漢開國皇帝劉邦，公元前 206 年，率軍攻入秦都咸陽，廢除秦的嚴刑苛法，約法三章：“殺人者死，傷人及盜抵罪”，廢除秦代苛政，深得民心，得到秦人的擁護，最終戰勝項羽，建立漢朝。下聯典指西漢經學家、目錄學家劉向，曾在天祿閣校閱群書，撰成《別錄》，為我國目錄學之祖。

※劉娘申哀真命薄；徐女泣告果心貞。

上聯典指南朝梁文學家劉孝綽的三妹劉三娘，文章清新挺拔，嫁給東海人徐悱。徐悱死，劉三娘為他寫祭文，言詞悽愴，令人讀之落淚。徐悱的父親徐勉，想寫哀辭，讀了三娘的文章，便不再寫了。下聯典指宋代龍遊人劉愚，字必明，歷任江陵府教授、安鄉縣知縣，頗有惠政。後辭官，在城南築草廬著書。其妻徐氏，娘家原打算將她嫁給富人家，她泣告母親：不願做富人家的妻子。於是嫁給了劉愚。一次，劉愚帶金子回家，她發怒道：“我以為你是賢人，怎麼拿別人金子回來？馬上給人家送回去！”劉愚忙拿出書本給她看，說是教書的報酬，這才甘休。

※先代蒲鞭昭德澤；後人藜閣繼書香。

上聯典指東漢華陰人劉寬，字文饒，桓帝時官南陽太守，為人溫和仁義。吏民有過錯時，只用蒲鞭懲罰，表示恥辱而已，始終不讓人受苦刑。“蒲鞭”，是用蒲草做的鞭子。下聯典指西漢劉向，相傳他在天祿閣校書時，有個穿黃衣、執青藜杖的老人，吹杖頭火焰，為他講開天闢地的故事。當問老人名字時，老人自稱“太乙之精”。

※守本分耕讀第一；盡人倫孝友俱先。

此聯為劉氏宗祠“沛豐堂”通用堂聯。

※無欲常教心似水；有言自覺氣如霜。

此聯為明代天啟初禮部主事劉宗周自題聯。劉宗周，山陰人。

※世號五忠光世第；家傳七業振家聲。

此聯為福建省地區劉氏宗祠通用聯，上聯典指福建省劉氏分支在宋代有劉頴、劉純、劉鈐、劉子羽、劉珙 5 人被諡為“忠”公的歷史，下聯典指劉氏在晉朝時，著名學者劉殷的 7 個兒子分別攻讀“五經”和《史記》、《漢書》，後來都功成名就的典故。

※六代太夫一二品；九重恩遇百千秋。



清代劉鳳誥題江西省萍鄉縣蘆溪鎮劉氏宗祠聯。

※兄弟狀元天下少；公孫宰相世間稀。

佚名撰江蘇省姜堰市橋頭鎮雁子墩孫家莊劉狀元府聯。

據史書記載，橋頭鎮孫家莊一門劉氏家族，明清五百年間武功顯赫，將才輩出。劉福春為明蘇衛指揮副使；劉應祚為順治九年武進士；劉葡師為康熙二十七年武進士；劉夢鼈為乾隆十二年武舉人；劉夢金為乾隆十七年武傳臚，先後任參將，協鎮和臺灣總鎮；劉維馨為乾隆五十二年武進士，後任參將、協鎮。然而最具傳奇色彩的是十七世紀乾隆年間，劉氏家族出現同胞兄弟狀元劉榮慶、劉國慶。清乾隆四十九年九月，劉榮慶在乾隆皇帝親自主持的殿試中登上榜首，榮獲一甲第一名武狀元，官至從一品。相傳當年劉榮慶考中武狀元時，鄰居百姓爭相傳頌，為家鄉出了狀元感到榮耀。劉氏家中更是喜氣洋洋，其中一位白髮老人看到劉榮慶的弟弟劉國慶，信口說道：“年輕人身強力壯，一表人材，將來跟你哥哥一樣，也中個武狀元。”劉國慶脫口而言：“男子漢大丈夫頂天立地，敢說敢做，要中就中個武狀元。”人們只當劉國慶年少氣盛，說句玩笑話。誰知劉國慶是個有抱負和志向的血性男兒，從此發憤攻讀兵書，練功習武。乾隆五十四年己酉科，劉國慶在殿試中登上榜首，榮獲欽點武科舉一甲第一名進士及第武狀元，官至山西大同鎮總兵，正二品。劉榮慶、劉國慶同胞兄弟雙雙成為武狀元，在中國科舉史上實屬罕見，從此傳為佳話，流傳於世。

※五行金木水火土；世裔公侯伯子男。

南宋朱熹撰廣東省潮州市東津鄉桃坑村劉允祠聯。一代大儒朱文正公為什麼要在劉祠題寫此聯？據《劉氏族譜》載：朱熹曾尊龍圖公為師之故也。“龍圖公”即劉昉，劉允長子，曾任“龍圖閣學士”，世稱“劉龍圖”。劉昉任潭州（今湖南省長沙）知州期間在當地設帳授徒，深為理學家朱熹所景仰，尊之為師。朱熹從福建來潮，特前往桃坑劉允祠拜謁並題寫了此聯。聯語嵌入“金公”二字（劉允為劉昉之父，北宋海陽縣東津人，潮州前八賢之一，歷任化州、桂州知州，劉允去世後，宋高宗贈諡“上柱國左金紫光祿大夫”，族人尊稱為“金紫公”），以示對“金紫公”劉允的敬重，並褒贊其榮耀家世。

※一等人忠臣孝子；二件事耕田讀書。

佚名撰臺灣省屏東縣萬巒鄉五溝水劉氏宗祠聯。

※萬卷珠璣朝漢室；一天星斗照彭城。

佚名撰廣東省南雄縣梅嶺山珠璣巷劉氏宗祠聯。

※妙侶無雙，押衙全義；清才第一，嘉偶安貞。

上聯典指唐代劉震獲罪，其女無雙沒入掖庭，古押衙義救無雙，使其與表兄王仙客成夫婦。下聯典指宋代劉愚殿試第一，其妻徐氏未嫁時，母欲以嫁富家子，徐氏泣曰：“不願為富人妻”。

※寡鵠申哀，三娘命薄；飛燕得寵，列女傳成。

上聯典指南朝劉孝綽妹劉三娘嫁徐悱，悱卒，三娘作文祭之，極其哀婉。下聯典指西漢劉向因趙飛燕姐妹淫亂而著《列女傳》。

※食德服疇，用資祖澤；象賢邁種，克振家聲。

佚名撰福建省漳浦縣霞美鎮劉阪村劉氏宗祠“思敬堂”堂聯。

※說禮敦詩，丕承先志；貽謀燕翼，垂裕後昆。

※一等官人，榮秘丞聲外；五行尊敬，高興士文章。

上聯典指梁代秘書丞劉孝綽，七歲能為文，稱為神童。他的辭藻，為世所宗。每作一篇，好事者鹹誦傳寫。有文集數十萬言。下聯典指唐代文學家、哲學家劉禹錫事典。

※敷政南陽，太守蒲鞭示辱；校書天祿，老人藜杖炊光

上聯典指東漢遼鄉侯劉寬，字文饒，華陰人。桓帝時為南陽太守，典曆三郡，溫仁多恕，吏民有過，但用蒲鞭示辱而已。下聯典指西漢經學家、目錄學家劉向（前77-前6）的事典。

※縱觀古代，執政將近七百載；累計先君，為王已逾八十人。

佚名撰劉姓宗祠通用聯。全聯典指劉氏在中國歷史上，稱帝者先後有80多人，執政共歷650多年。

※要好兒孫，須從尊祖敬德起；欲光門弟，還是讀書積善來。

※堂勢尊嚴，昭奕代祖功宗德；孫枝蕃衍，承萬年春祀秋嘗。

※藜閣啟書香，人文奕禩源流遠；蒲鞭留惠政，世胄雲初似續長。

※敦本本自蹤，須向祖宗綿舊德；步云云有路，好從詩禮問前程。

※系出臨明，朔天祿石渠，代有人文光祖德；族隆桃水，看朱霞白鶴，於今偉望續家聲。

※讀書務得大，要禮義廉恥，無虧可稱士品；立身有何奇，行孝忠悌信，為事方是人家。



五、劉氏名聯選

指劉氏名賢撰寫在祖國各地名勝景點的對聯。

唐·劉長卿 九聯

青松臨古路；白月滿寒山。
 遠磬秋山裏；清猿古木中。
 草色無空地；江流合遠天。
 山含秋色近；鳥度夕陽遲。
 路徑深竹過；門向遠山開。
 寒潭映白月；秋雨上青苔。
 萬裏通秋雁；千峰共夕陽。
 秋草無三徑；垂楊閑臥風。
 日暮蒼山遠；天寒白屋貧。

唐·劉希夷 六聯

猿啼秋風夜；雁飛明月天。
 暮宿南洲草；晨行北岸林。
 雲明江嶼出；日照海流長。
 草綠山無塵；山青楊柳春。
 日月天門近；風煙夜路長。
 行道新知少；荒田古路多。

唐·劉禹錫 六聯

芳林新葉催陳葉；流水前波讓後波。
 巴人淚應猿聲落；蜀客船從鳥道回。
 水落龍蛇出；沙平鵝鶴飛。
 蔡州新草綠；幕府舊煙青。
 花間數杯酒；月下一張琴。
 暑退九霄淨；秋澄萬景清。

唐·劉 憲 二聯

色濃輕雪點；香淺嫩風吹。
 珠幡映白月；鏡殿寫青春。

唐·劉 威 二聯

風入寒松聲自古；水歸滄海意皆深。
 雲收喜氣星樓曉；香拂輕塵玉殿空。

唐·劉庭琦 聯

陣雲出岱山；孤月生海水。

唐·劉 泡 聯

海曙雲浮日；江遙水合天。

唐·劉 滄 聯

寒色滿版牖明枕簟；清光凝露拂煙蘿。

唐·劉 辟 聯

下瞰千門靜；旁觀萬象生。

宋·劉光祖題望園瑤村瓊林樓

樓閣勢凌雲，極目山河憑眺遠；
 春秋逢佳日，高談風月故人多。

元·劉 致 聯

捧心臺暗梨花月；抉目門深薜荔雲。

元·劉侍史 聯

萬裏梯航通鳥道；四時風雨護龍堆。

清·劉統勳 題上方寺塔 聯

一帶河流來蒼莽；四天樓閣敞晴虛。

清·劉大櫨 題龍山 二聯

峰形喜刻鏤；壁色疏塗堊。
 雲陰冒水生；岩花依草落。

清·劉翼明 聯

秋光到樹紅千葉，水氣浮山綠一行。

清·劉 墉 題山東濰坊十笏園 二聯

掬水月在手；弄花香滿衣。

題蘇州西子池 聯

香水濯雲根，奇石慣延攜硯客；
 畫廊垂月池，幽花曾照浣紗人。

清·劉念臺 聯

無欲常教心似水；有言自覺氣如霜。



清·劉源深 2 聯

月影隨疲馬；風聲雜曉雞。
白雲家遠近；黃葉路高低。

清·劉清·聯

千裏桑麻彌海貸，萬家井灶息烽煙。

清·劉文炤·聯

自古山川難恃險，從來花鳥易傷情。

清·劉東裏·聯

天轉星辰迎夏後，山排風雨扈周王。

清·劉鳳誥 二聯

江潮斷絕蛟鱉失，風葉纖疏雁鷺棲。

題山東濟南小滄浪聯

四面荷花三面柳；一城山色半城湖。

題南昌滕王閣聯·劉坤一

興廢總關情，看落霞孤鷺，
秋水長天，幸此地湖山無恙；
古今才一瞬，問江上才文，
閣中帝子，比當年風景如何？

題濟南大明湖·劉金門 二聯

四面荷花三面水；一城山色半城湖。

題伊犁過複亭聯

過也如日月之食焉；複其見天地之心乎。

題武漢黃鶴樓·劉顯賡 聯

身在九霄，看月印長江，千斛明珠湧出；
眼空萬裏，望雲浮孤嶽，半天淨玉平來。

題武漢岳陽小喬墓聯·劉士清

戰士久無家，赤壁清風蘇子賦；
佳人猶有塚，黃陵芳草杜鵑啼。

題南京瞻園·劉宗意 二聯

畫意來從門洞裏；山川盡在掌心中。

題南京白鷺芳洲聯

水榭浴丹露，時來白鷺尋知己；
雨軒留皓月，何待青蓮賦好詩。

題桂林龍隱洞聯·劉德宜

龍從何處飛來，看秀峰對峙，滴水前橫，
終當際會風雲，破浪不啻居此地；

隱是伊誰汝，喜旁倚月牙，下臨象鼻，
莫使奔騰湖海，幽棲聊為寄閑身。

題成都望江樓聯·劉映奎

杯酒送征帆，對楊柳樓臺，幾人同唱陽關曲；
錦箋傳妙制，過枇杷門巷，千載猶稱女校書。

題成都武侯祠劉備殿聯·劉鹹榮

生不視強寇西來，天意茫茫，傷心痛灑河山淚；
死好見先皇地下，英姿凜凜，放眼早空南北人。

題新都桂湖聯·劉景伯

故里望魂歸，豈知仙客回翔，兩地雲山皆若寄；
羈臣猶血食，誰念敬皇父子，二陵風雨不勝寒。

劉海粟·聯

寵辱不驚，看庭前花開花落；
去留無意，望天上雲卷雲舒。

題安徽合肥浮莊蓮舫·劉夜烽

穿過花世界；劃破水雲天。

題山西晉祠公園清華堂聯·劉大鵬

百拱千楹，清溪環繞雲生暖；
三階八戶，華藻分扮雨送涼。

題山西太原晉祠聯

月牖風窗，西山爽氣朝朝送；
雕樑畫棟，難老泉聲日日瑤。

題甘肅蘭州五泉山餘香館聯·劉爾忻

清泉怪石且徜徉，綠水環人，也似勾留我輩；
野草閑花都管領，蒼天派我，只容遊戲人間。

題甘肅蘭州小西湖疑是樓聯

個中是一派天機，魚鳥飛潛皆自得；
從此孕萬年地脈，山川靈秀出人來。

題甘肅蘭州潛園聯

有時見天上浮雲，在紅樹枝頭，幻成蒼狗；
何處覓人間樂事，問綠煙外，且聽黃鸝。



題河北陽原劉公池聯·劉志鴻

萬斛珍珠，湧出兩池清水；
三亭星列，遙襯一派斜陽。

題雲南劍川近天庵聯·劉庶壇

繞樹藤蘿五畝宅；閉門風月四時花。

題江西武功山白鶴峰聯·劉存一

萬裏雲山齊到眼；九霄日月可摩肩。

題雲南劍川石寶山聯·劉文炳

山骨孤掌真是靜；石頭頻點總非頑。

題雲南劍川寶相寺聯

當窗松桂青移案；繞屋藤蘿綠作垣。

題江西廬山秀峰寺聯·劉洪辟

秀奇江山雲擁寺；峰連壺嶠碧摩天。

題雲南騰越雲龍閣聯·劉晏科

靈源綠養潭千尺；幽谷青圍樹一窠。

題甘肅蘭州小蓬萊四宜山房聯·劉乾

一灣流水綠陰地；萬仞奇峰碧落天。

題貴州鎮遠宜醉亭聯·劉淮煜

映階碧草自春色；隔水青山似故鄉。

題湖南耒陽望江樓聯·劉運鴻

一水臨窗，點點風帆歸野外棹；
千山在眼，團團煙靄映晴窗。

題湖南長沙天心湖聯·劉寒知

天氣清嘉，看千裏湘江奔騰北去；
心花怒放，喜一輪旭日噴薄東升。

題江西蘆山聯·劉圖祺

盡日遊山不倦；此懷與水同清。

題山東濟南趵突泉聯·劉先登

曲徑通幽處；連山到海隅。

題廣東東莞可園聯·劉振威

三曲紅橋留雅士；一湖綠水笑春風。

劉楓·聯

山推駭浪天邊立；海起重巒廓外斜。

劉克基 二聯

五色繽紛光射水；十分響亮海揚波。
渾渾沌沌深無限；蕩蕩空空闊有餘。

劉盛德·聯

鯨噴水柱澆天日；浪滾粼光映夜盤。

劉慶霖·聯

天高地闊峰奇海美；沙軟水清岸曲灘平。

劉興君·聯

浣一河星斗，推出紅日；
送千片雲帆，留住藍天。

題甘肅蘭州望園怡亭聯·劉遠峰

四面煙嵐新雨後；一庭花鳥午晴初。

題江西九江甘棠湖煙水亭聯·劉廷琛

萬態幻雲煙，只有溯遊鷗自在；
孤懷對山水，幾回清淺鶴歸來。

劉樹鵬·聯

烽火天星照；關山海月升。

劉明忠·聯

千關燕子撲人面；萬嶺梅花敲國門。

劉學滿·聯

夕染黃崖黃舊穀；朝迎彩購娛新樓。

劉濤藝·聯

古寒春濃，化卻雄關千裏雪；
長城日暖，迎來外國萬家賓。

劉兆浩·聯

拔海登山越河漠，騰飛萬裏，伴千秋明月；
栽梅植柳育芝蘭，裝點九州，迎六合新春。



六、劉姓堂聯錄

- (一) ※大漢王孫胄；諸城宰相家。
 ※五忠門第；七業人家。
 ※經傳六閣；道衍雲莊。
 ※經學永向；德業效昆。
 ※禮法所在；倫紀之堂。
 ※家有遺香亮廣路；人無誠信獨木橋
 ※養生需從養心養起潔軀健體；立德勿忘立身立世鄰睦和家。
 ※民富國強莫忘艱苦奮鬥先烈血；壯志凌雲還需腳踏實地後人賢。
- ※六經校字；七業傳家。
 ※經傳六閣；道衍雲莊。
 ※一仁為本；百世不桃。
 ※禦龍綿世澤；起風煥人文。
 ※舉善全家福；立德萬世昌。
 ※立德遵遺訓家和國愛；傳家承庭囑子孝孫賢。
- (二) ※收族敬宗以隆孝悌；承先啟後而振綱常。
 ※彭城啟帝胄祿閣紹書香繼往開來譜牒生輝光後紀；
 陋室遺德馨墨莊重典範思源報本祖龕煥彩慰先靈。
 ※西漢高祖東漢光武三國昭烈安邦治國皆民主；石渠政京兆文靜青田伯溫輔朝佐君是賢臣。
 ※源淙洲淵海浪波洶湧澎湃；漣江淮河漢浩深激流瀟湘。
 ※憶惜年倭寇侵華機毀文錦公祠一花甲；膺當代群英興國鼎立湘贛祖廟五春秋。
 ※廟堂新創經之營之賴群策群力眾擎壯舉；階陛畢升締者奠者有祖德祖靈默起賢昆。
 ※須兩制中外翕和喜香港回歸英帝寅服；冠三湘宏微同舉看天馬馳騁金牛震威。
 ※繼其志述其事繩其祖武；修厥身慎厥德貽厥孫謀。
 ※雅興好吟詩檻外青山綠水美；佳章先問世族中墨客文人多。
 ※東平五格言只為善兩字；司馬公家訓在積德一端。
 ※魯國弦歌新聲出壁；漢家簫鼓餘韻在庭。
 ※剛日讀經柔日讀史；十年樹木百年樹人
 ※秀則力學樸則力田循分無荒白日；修之以仁行之以義問心莫愧青天。
 ※能盡五者之倫乃真學問；不在四民以外是好兒孫。
 ※衛臺作址宜溯先祖衛國衛民衛社稷積公累仁垂不朽；學官為鄰好勉後裔學詩學書學禮
 樂步雲攀桂發無韉。
 ※士恒士農恒農工恒工商恒商族少閑民便有振興景象；父是父子是子兄是兄弟是弟門無
 戾氣才稱孝友人家。
 ※讀聖賢書遵朝廷法；行仁義事存忠孝心。※木本水源無忘所自；左昭右穆不失其倫。
 ※源起彭城，光大劉宗門第；徙居世界，弘揚漢室家風。漢世流芳；福澤綿長。
 ※堯舜夏裔周歷代宗功先道漢；滿明宋唐晉屢朝福德首呼劉。
 ※祖德千秋流芳遠；宗功萬代世澤長。※弘揚祖德重振大漢雄風；昭彰宗功再創歷史輝煌。
 《文昌門聯》文昌星好嗜酒，半醉半醒中，點式高才。寓意邊玩邊學習不會有作為，專
 心功讀才有好成果。對聯嵌入“魁星”。
 ※半醉半清，筆下能出幾個魁門；一心一意，書中可造萬般星才。
 《朱雀門聯》唐末建新城時，這座城門被封閉千餘年，1985年修復西安城牆時，發掘出
 包裹在城牆內的朱雀門遺址，它果然如隋唐文人筆下描寫的那樣宏偉華麗。時逢盛世，
 現又重新聳立。對聯嵌入“朱雀門樓”。
 ※朱雀欲出頭，千年城府關不住；古人留伏筆，萬象門樓立依然。



第七章 劉姓字輩譜

一、《中華百家姓》字輩序

中華文化，博大精深，雅俗融和，源遠流長。中華民族，崇尚文明，厚德載物，自強不息。當今，我們創建有中國特色的社會主義新文化，絕不能數典忘祖，而必須弘揚中華文化文明的優良傳統。其中，也就包含著繼承、發掘、研究譜牒學中的字輩文化這一重要內容。

譜牒學的一個重要研究對象是宗譜——家譜的字輩。是記載同宗共祖的血緣集團世系人物和事蹟等方面情況的歷史典籍，它與方志、正史構成了中華民族歷史大廈的三大支柱，是我國珍貴文化遺產的重要組成部分。宗譜——家譜，蘊藏着大量有關人口學、社會學、經濟學、歷史學、民族學、教育學、人物學、傳記及地方史資料，對開展學術研究有重要價格。而其中的字輩對海內外華人尋根認祖，增強民族凝聚力更有重要意義。為此，國家檔案局、教育部、文化部曾於1984年11月20日專門發文《關於協助編好〈中國家譜綜合目錄〉的通知》（國檔會字（1984）7號）。我瀏陽是楚文化的主要發祥地之一，有着燦爛的文化傳統和豐厚的文化底蘊，在發掘，研究譜牒文化遺產的工作中也理應當仁不讓，積極拓展。眾多同仁宵衣旰食，辛勤搜輯姓氏輩字，作出了重大貢獻。

二、輩份派字的文化底蘊

輩份派字是指人們按其家族世系譜牒所規定的輩份起名命字。這種輩份派字，無論是以單字形式，還是以片語形式出現，都具有較高的文化底蘊。通過研究認為有如下特點：

文字美：例如浙江餘姚《周氏宗譜》一支派字為：“智仁聖義，中和道德，繼體守禮，傳家以考。”又如江西建昌（今南城）李姓一支派為“輅德守望弼，岑林松榮，義乾朝集，千端可夫，亭文本處，如吉士春，韶淑近日，開正大光，明顯忠厚，傳家鴻儒。”其中每一個字都飽含精選之功，體現了倫理道德、健康向上之意，字義很美。

音韻美：大多數輩份派字都由四個字或五個字組成一個片語看起來整潔醒目，讀起來琅琅上口，聽起來鏗鏘悅耳。如湖南臨澧《張氏族譜》一支輩份派字為“宏開錦運，家幫昌明，遠輝先業，丕振賢升，元良登入，福澤龍興。”

詞義美：如河北滄州《孫氏家譜》一支派字為“書銘華錦，蘭茂增馨，嘉祥永蔭，世育俊英。”又如《韶山毛氏宗譜》輩份字派為：“立顯榮朝士，文方運際祥，世代永承昌，孝友傳家本，忠良振國光，起元敦聖學，風雅列名章。”這些優美的文字，華麗的片語，無不閃耀中華民族五千年文化傳統的光輝。欽賜與民間自定相結合：例如孔子，從他的第54代子孫開始，其輩份字都是最高統治者“欽錫”。這規定起源於元代仁宗時世襲衍聖公孔子第54代孫孔思晦，他規定凡第54代孫，皆以思字為輩。

此外，有的姓氏還規定凡取單名的，以某一偏旁作為輩份區分。如《紅樓夢》賈府就規定文、玉、草為輩份。



作為中國傳統宗族文化形式之一的字輩譜，象一條長長的生命之鏈，將宗族人的世系緊密地貫通在一起，具有極其強烈的尋根崇祖意識。在當代海外華人社會，以字輩譜取名仍被廣泛應用。生活在強大的異國文化包圍之中的炎黃子孫，不但通過宗親會，編修家譜，春秋祭祖等活動來教育後裔不數典忘祖，而且借助字輩譜的取名方式，將在異國長大的子孫名字與生活在中國本土的同宗親子孫的名字，聯同一體，代代字輩相同，血脈相聯，以此告誡年輕一代慎終追遠，生髮起對華夏文化的親和感與認同感，永遠不忘自己是龍的傳人。所謂血濃於水，所謂同胞手足，這才是最直接，最鮮明的標誌。如新加坡劉氏總會世系，源於福建省一直採用祖先擬訂的字輩譜取名，共字輩譜的文字與福建完全一致，馬來西亞劉氏總會言辭譜源流世系考始祖一世源明到九十五世劉備完全相符。

值得一提的是，字輩譜這種傳承將近千年的家族文化模式，在當代中國大陸仍有所保留。雖然，當代人的取名方式已異彩紛呈，各取所好，但在民間，尤其是在東南沿海的閩、粵、江、浙以字輩譜取名屢見不鮮，有的還續訂新的字派，並鄭重記入新修的家譜。當然，新續的字派也包含着新的時代色彩。如福建省鼎縣某地 1977 年重修的《新城郡劉氏宗譜》的字輩譜是：[新增名行]青緇欣再起，理性有根源。玉樹聯生茂，彭城俊秀賢。彥才誠寶貴，碩士必優生。民主新時代，和平喜盈添。祖澤垂千載，敦倫慶奕年。[新增字行]克儉承前緒，存行啟後延。子承傳進步，禮義廣心田。丕達流芳長，顯耀福長綿。日月開祥兆，星辰曙旭全。光輝齊秉現，朗耀照上乾。

1977 年，這是中國大陸粉碎“四人幫”之後，舉國上下投入四個現代化建設的歷史新時期的開端。身處福建沿海農村的劉姓農民，那一種歡呼“民主”、“和平”、“進步”的新時代，祈望國泰平安、日月祥兆的心情在字輩譜中得到了生動的體現。如果這份字輩譜能傳之該族後裔，那麼，千百年後，當後之視今，尤召集之視昔，自然成了反映 20 世紀 70 年代精神的一份寶貴歷史文獻。

字輩譜的另一種作用：由於字輩取名的傳統性特徵，規定了同家族入具有固定不變的字派，並可幫助人推算出系序列，因此旅居海外的僑胞，常常利用字輩來尋根認祖，回歸故里後，則可明辨長幼次序，不至紊亂，許多“少小離家老大回”的宗親，當他們回到故里，雖是“兒童相見不相識”但只要按字輩譜推算，則可準確判明鄉親鄰里誰是族中長者，誰是平輩，誰是晚生，即使從未謀面，亦可做到準確無誤。中國人的這一特殊本事，對於外國人來說是無法想像的。這可說是按字派取名的“優越性”吧。

劉姓字輩譜的血緣秩序與文化意義字輩是一個家族，團結、穩定、興旺發達的基本條件，中國人一向重視依字輩命名，所謂“名不正則言不順”。按字輩譜取名，這是自宋明以來的重要方法，也是中國古代的一種特別“禮”制。直到當代，仍有餘緒。

字輩，又稱班輩、字派、行第、派序、宗派、派語、排行，即同宗族世系（男性）命名的字輩序列，是姓氏中血緣秩序的標誌。字輩譜所用之字，一般是由開基祖（始遷祖或續譜者）厘訂的，並被寫入家譜，具有“法定”的權威性。後輩子孫按照字輩譜取名，一輩一字，世次分明，井然有序地傳承下去。如明朝崇禎皇帝朱由校、堂兄朱由榔（南明永力帝）朱由崧（南明弘光帝）名字中的“由”字，即是朱明王室的字輩之一。因字輩譜為同宗族人所共有，大家均需按系譜取名，所以這類名字在民間又稱“族名”、“譜名”、“派名”。

字輩譜大致淵源於古代同輩兄弟排行的取名形式。《詩經》：“兄弟繼翕和樂縣湛。”《論語》：“兄弟怡怡如也。”《禮記》：“兄良弟悌，夫義婦聽，家之肥也。”兄弟的和睦團結是宗族安寧、家庭興旺的重要保障。古人一向重視同輩兄弟人名內涵的精神凝聚作用與向心意義，在取名形式上煞費苦心或按長幼序列，如春秋時多以伯、仲、叔、季為序，或以同一偏傍，如宋



廣傳公十四子，巨字派，名為源、淙、淵、海、浪、波、漣、江、淮、河、漢、浩、深、均以“彡”偏傍為名；或以文句相綴。各姓族在發展演進過程中，由於年代久遠，支派浩繁，散居各方，難免譜系錯雜，昭穆互異。於是在兄弟排行等取名方法基礎上，逐漸發展成為固定的字輩譜模式，由開基祖統一厘定字派，寫入家譜，訓至各地氏族，以保同宗血脈的一氣貫通。

據現在所能見到的家譜資料，華夏劉姓早在明初，就已有家族厘訂使用字輩譜了。如辛醜《敦睦堂》十八省（當時全國統一共十八省）統譜通派；巨族同修譜，光前裕後清。存仁多發富。積善自成名。添福承宗祖，迎祥列彥英。詩書宏世澤，禮樂振家聲。美事全忠孝，良謨尚讀耕。相傳千萬代，永遠紹彭城。（禮陵浦口、贛宜春水口、萍鄉雞幹山口湘瀏石莊巨淮裔，1831至1841贛州吳、楚合譜譜派等同）。

癸巳湘贛《親睦堂》廣植十四大房通譜譜派老派行是：道光13年首修立40字，至今已發派32輩。

傳巨宗源盛，錫光象鼎崇。 紹光敦采煥，耀德永熙隆。

繼毓廷良俊，天朝顯輔功。 長榮新代紀，裕發錦春逢。

甲戌續五修族譜加：禮義家聲振，輝煌國運宏。昭明呈瑞慶，萬世肇雍容。

如上所書字輩譜的文字，如果一個個孤立地看那是沒有多少意義的，但集合在一起則是一首含義十分豐富的“詩”。字輩譜不但寄寓著制定字輩模式的祖先對本族房子孫後裔的期待和希望，而且反映了中國傳統文化的豐富內涵，體現了中國倫理型文化與政治型文化的特點。例如崇拜祖先的尊禮崇儒的傾向，經世致用的觀念，重視道德的說教，光宗耀祖的心理，正直做人訓勉，重農重教的傳統，積德積善的勸道，以及中庸和平、鄉土情誼和傳統價值觀等，都在字輩譜中有明顯的體現。這裏輯錄一些筆者搜集到的劉姓家譜所刊的字輩譜。

三、劉姓字輩集錦

劉少奇家族字派：起序端方，紹允維臧。麟勳渠翰，際運隆昌。枝榮本固，家話綿長。世守耕讀，輝耀先芳。

該字派是劉少奇所在的湖南寧鄉南塘劉氏字派，該譜稱之為班派，為一四言詩，共8句32個字。字派所代表的世次輩份，是從南塘劉氏開基始祖劉時顯的第9代開始，到第40代。派詩的內容，是祝願家族繁榮昌隆，勸族人以耕讀傳家，繼承和發揚祖先的事業。該字派是在民國時期第4次修譜時制訂的，至今仍在南塘劉氏家族中使用。劉少奇是第13代“紹”字派，譜名“劉紹選”，字渭璜，後來才改用今名。

（一）劉姓中的少數民族派語

※ 貴州省惠水縣高鎮鎮交椅寨毛南族·巨河後裔劉啟源供稿

廣巨時華宗，侯淵泉銘揚，繼開仁國攀，仕貢元振國，基錫啟正應，世大有茂榮，傳之後代春，源遠發家興，永利謝祖德，孝悌信忠聲，力向輝軒緒，千秋鑠吉勳，賢材兼用品，煥譜簡乾坤。

※ 貴州省惠水縣穿青人，巨浪後裔（含織金，納雍等縣。）•劉仁舉供稿

啟興廷子在，大正國士永，仁明守忠順，萬代德為本，龍騰鳳舞傲乾坤，雄師覺醒令虎欽，立志高攀遐玉宇，傳家禮義以作先，昌榮盛道宏偉業，次第謙恭福澤綿，聖位賢登開甲選，俊傑長遠超定權，惠頻鵬程聰宵展，玉掌鴻圖樂華天。

※ 貴州省平塘縣者密鎮六硐村平寨巨河裔毛南族•劉汝興供稿

幫君承華貴，仁興永萬年，國貴啟廷天，玉汝正朝中。



- ※ 貴州省平塘縣西關鎮佯橫村佯橫寨巨河裔毛南族•劉國木供稿
文朝元占廷，啟興萬國明，耕讀繼為本，培譜振家聲。
- ※ 貴州省惠水縣大龍鄉排樓村，巨河後裔劉應權供稿•廣巨時華宗，侯淵泉銘揚，
繼開仁國攀，仕登漢文朝，思正洪光應，世大有茂榮，傳之後代春，源遠振家興，
永利謝祖德，孝悌信忠聲，力向輝軒緒，千秋鑠吉勳，賢材兼用品，煥譜簡乾坤。
- ※ 貴州省惠水縣赤土村高洞坡寨巨河裔家承房派語•劉國明供稿。
福鳳朝正德國賢，仕代聯科明壽權，義芳孝友昌達智，文如錦秀永康延。
- ※ 貴州省長順縣改堯鎮，（思京寨，鼠場寨）•劉萬榮供稿
天大維堯舜，仁忠萬國明，祖德傳後世，家譜永長春，啟賢伸入學，富貴正朝興。
- ※ 貴州道真劉姓派語•萬傑供稿。德文祚明遠，三元開泰昌。萬事傳忠孝，宏業顯家邦。
東漢隆繼述，西疇慶瑞祥。書申青藜業，詩學聖澤彰。廣勳銘鐵志，先緒永年長。
- ※ 四川隆昌縣雙鳳鎮、黃家鎮、廣植巨河時泰後四川宜賓市鳳儀鄉族譜字派：忠孝在門庭，
仁義禮智信，繼漢維楚成，仕朝正有慶。巨浪貴成裔四川宜賓天池族譜字派：子山賢才佐武志，
詩書宜蒙遠，富貴篤長春，世代得真傳。
- ※ 江西上栗湘東譜派•年桂供稿。巨族同修譜，光前裕後清。君承宏開泰，邦安萬年興。
茂德崇先緒，敦仁啟俊英。家聲傳孝友，亦世慶昌明。正紀升順康，賢忠傳遠芳。漢雲存高志，
環宇歲名長。
- ※ 18省《通譜》派語•湘瀏石莊寺•自文供稿：巨族同修譜，光前裕後清。存仁多發富，
積善自成名。添福承宗祖，迎祥列彥英。詩書宏世澤，禮樂振家聲。巨族同修譜，光前裕後清。
存仁多發富，積善自成名。添福承宗祖，迎祥列彥英。詩書宏世澤，禮樂振家聲。美事全忠孝，
良謨尚讀耕。相傳千萬代，永遠紹彭城。（敦陸堂，禮陵浦口宜春水口、雞幹山）
- 附：十八省別名：直隸曰薊北、幽燕。江蘇、曰金陵、建康。山東曰山左、泰岱山。安徽曰同安、皖、江。江西曰豫章、洪都。山西曰山右、晉陽。浙江曰、英山、浙水。福建曰閩中、晉安。
湖北曰鄂渚、江夏。湖南曰熊湘、潭州。河南曰大樑、汴繁。陝西曰關中、渭南。四川曰薊南、
西川。廣東曰嶺南、羊城。廣西曰嶺右、建陵。雲南曰滇南、滇池。貴州曰黔中。甘肅曰隴西、
西羌。
- ※ 江西萍鄉市劉姓班輩•贛萍鄉•劉勇供稿。廣巨集仲德，鼎友謂萬廷。漢朝邦汝嘉，
士光大宗祖。向善作賢良，景徽守義芳。正修成俊彥，傳後定開祥。繼緒崇先哲，齊家秉獻章。
英才期蔚起，世代慶隆昌。
- ※ 廣東龍川劉姓字輩•鬱青供稿。開廣巨城，富源貴才。均漢俊志，永法萬守。劉國君興，
明清鼎盛。世必昌榮，丕承紹德。振發家邦，文家征瑞。天祿傳芳，行仁達義。樂道平康，
超群撥萃，麟鳳呈祥。
- ※ 湖北長陽劉氏派行•正書供稿。士啟國朝正，天家顯嗣純。如先宏祖學，邦定永長春。
東京宜順達，南揚全中華。西川像麒麟，北武萬年發。
- ※ 湖南瀏陽巨河班輩•子文供稿。漢子才成道本發本，銘題聯雁，繼世榮昌（15代起）
- ※ 湘潭筲橋劉姓班輩•之彬供稿。顯元朝世代，福慶永昌隆。長壽天之命，光榮振本宗。
願生文武士，輔國佐君公。家澤芳遠泰，先荀定其中。
- ※ 江西筲橋《敦本堂》字輩•金剛守湘供稿：文新繼至，必元伯顯，希存應大，宏開家運，
孝友為性，宜守宗法，克遵祖訓，作述在人，貽謀先定，興科重教，協和競進，康紹承業，
志偉才俊，裕後光前，永遠滋盛。



- ※ 陝西安康市劉氏族譜班輩·正洽找湘宗親：大世西林文治立，正從福善自祥益。家傳禮義紹高祖，聲應朝廷著漢基。永建宏功綿久遠，懷思聖道維學習。宗恩繼述承先代，澤厚仁長昌達必。
- ※ 江西靖安縣彭城劉派語·劉瑛供稿。世顯南山希漢章，英賢美盛發其祥。唐遺福德千秋仰，宋肇聲名萬代揚。克紗箕求承祖業，連生蘭桂振朝綱。潼川衍維學習。宗恩繼述承先代，澤厚仁長昌達必。
- ※ 江西靖安縣彭城劉派語·劉瑛供稿。世盟南山希漢章，英賢美盛發其祥。唐遺福德千秋仰，宋肇聲名萬代揚。克紗箕求承祖業，連生蘭桂振朝綱。潼川衍慶源流遠，世代彭城漢墨香。
- ※ 巨淵瀏東白沙衍魁裔班輩：衍玉志維俊，佐正紹友春。由來良本可，以世永觀成。長在中和育，化興光裕程。日常安順德，繼守若開宏。通序昭先代，芳輝濟盛明。
- ※ 廣植巨浪班輩（從 16 世起）·湘文家市·柏良供稿。俊秀顯文章，興嘉定遠祥，崇禧呈啟瑞，錦運慶開芳，厚德源申福，商仁承錫光，清平銜成旺，世代肇農昌。
- ※ 湘·文家市 13 世以德（清溪）班輩·克明供稿。洪名顯大廷，世裔紹家聲，志士崇宗祖，昌榮景聿興，貽謀長順發，篤善永祺禎。
- 贛萬載聯譜派語
- ※ 巨淥萬善裔派行（從 14 代起）：長源通達遠傳名 科甲連登發俊英
- ※ 巨源富春裔排行（從 14 世起）：熊踞龍盤騰飛耀 雲蒸霞蔚振九洲
惟能金兆遠，宗德慶衍長，紹箕肇師漢，淵源萬世昌。
- ※ 巨浪世美裔派行（從 12 世起）：
奇兆俊長成，文永裕後銘。才廣振乾坤，智勇登高峰。恩德天賜龍，續行世代榮。
- ※ 巨波複所·德所·法曠裔派行（從 11 世起）：
文朋良亦世，榮昌萬永末，家國同富裕，詩書傳萬代
- ※ 巨漣敬江裔排行（從 11 世起）：法指昌若君，歧煌仁和發，厚桂彬生茂，文興序祖源，高村奠基業，雞爪樹下興。
- ※ 巨江芳瑛裔派行（從 19 世起）：忠亮錫寵，燕翼鴻章。庭訓詩禮，朝振紀綱。佐時含元，贊化恩臧。象賢能繼，士懋維常。克承稱志，永定嘉祥。上念前澤，欽紹陶唐。
- ※ 巨淮受才裔派行（從 15 世起）：天定開昌，亦世有光。克繩先緒，長髮其祥。儒林仕哲，烈耀宗堂。華文國慶，啟運家章。
- ※ 巨河元治（以德）裔派行（從 12 世起）：辰淑懷如文，裕崇福德賢。能興啟寶貴，奠家頌萬年。
- ※ 巨漢永誠裔派行（從 4 世起）：千萬七德四，宗永主珠誠。應文生永在，子昌維山龍。修業承酬緒，行珍可宜實。
- ※ 巨浩子享裔派行（從 15 世起）：曰職朝炳紹，發永遠長興。光前誠世德，裕後振家聲。
- ※ 廣植巨浩月清裔班輩·安聰（雲南鎮雄縣）：月珠大宗可，應文國之登。元仁朝道隆，自有安邦本。
- ※ 巨深洪光裔派行字（從 12 世起）：正齡可乃仕，元綱成宗能。福壽同山祖，英豪紹聖賢。聲名全俊傑，謨烈尉忠仁。經書宏世澤，振興漢華權。
- ※ 巨深先海裔排行（從 14 世起）：一國以文允，繼錫善洪名。顯大連富貴，祥瑞應時新。忠孝維世澤，詩書紹家聲。
- ※ 瀏北泮春太陽坪派行（15 世起）·忠武。佑啟我後，入瑞同禎。忠良繼美，孝友思誠。禮守先志，德招遠名。崇善錫慶，長振家聲。46 代



江西吉安市各縣劉氏字輩·新餘書平供稿

(二) 江西省吉安市安福縣劉氏字輩

- 1、安福王屯江邊劉氏：詩書啟厚，禮義成仙。
- 2、安福長沙定王系劉氏(通用)：國泰民安康，盛世顯賢良。詩書育孝悌，榮華富貴長。
- 3、安福山莊劉氏：巨族同修譜，迎祥列彥英。光前後裕清，禮樂振家聲。有仁多發富，美事全孝忠。長謨苟讀耕，和善自成名。相傳千萬代，先遠紹彭城。
- 4、安福石屋劉氏：著籍安成，世顯文望。積厚篤慶，悠久熾昌。
- 5、安福嚴田土橋劉氏：厚金生苗佳。
- 6、安福寮塘渡頭劉氏：教孔為師金書束，國家詩禮振乾坤。
- 7、安福泮塘劉氏：達宣韞能克天，士道應廷受秩。揚聲播惠興家，益國功立宏建。仁厚垂業衍慶，明光延年科甲。
- 8、安福思塘文嶺上劉氏：山昌聲盛。
- 9、安福甘洛小湖劉氏：阜元向，玉定發，才秀家聲。
- 10、安福三舍劉氏：廷培良器，家裕學行。人文振啟，錦彩輝名。
- 11、安福洲湖北山王壟坑劉氏：洪才立浪標。
- 12、安福諸橋下村劉氏：齡國生，順珍祖，民文武。
- 13、安福塘田材家嶺劉氏：光之鑒臨遠，賢哲開群蒙。西江本祖一，北庸支自同。育才樂以道，有子養惟中。時雍關德化，山海盡淳風。
- 14、安福塘田陸家劉氏：有伸洋祖德，發祥複宗立。
- 15、安福沛溪下官田劉氏：德龍都，合秀興，生明華。
- 16、安福高洲車頭劉氏：兆開初神，雲香生芳。
- 17、安福上街劉氏：有聲揚祖德，發祥擴宗烈。文明開新運，雍熙樂和康。鐘毓安濟士，宏啟華漢光。
- 18、安福北棠北村劉氏：生興欽才明。
- 19、安福泰山下老劉氏：山瑞章，遠知華。
- 20、安福錢山長源劉氏：績善克篤，其慶永錫，鼎豐太有，啟汝世家，景運祖德，添福攸壽，久世澤長。
- 21、安福錢山何家劉氏：綿遠昌泰，德行高肇。賢良方正，俊傑英豪。
- 22、安福壇州遷蓮花樊溪劉氏：遵禮誠信孝，友睦姻任郵。智仁聖義忠，和樂眾心同。桂蘭皆賢良，簪纓耀龍雲。
- 23、安福荊山遷永新樟楓劉氏：大宗開啟，原自陶詔。相繼傳承，衍遂其昌。秦時尚武，特顯在漢。發治長郡，思理安邦。荊成基業，源遠流長。愛民倡義，立國定疆。彥祖於新，鄉邑輝煌。貴清志高，善榮敷芳。人文蔚起，宏揚大光。克繩祖德，鳳鳴朝陽。
- 24、安福茨溪遷東平茶劉氏：宗隆寶臯。文用安天元，光必行仁大。祖如世可希，好學師允在。惟子守承應，克紹迪友懷。啟佑宜以德，秉國重斯才。運器資道量，煦類悅群來。斂修清節懋，豐施樂並利偕。
- 25、安福前溪遷湘鄂邊劉氏：以滋淳厚宅，衍作五行傳，忠孝紹先澤，詩書啟後賢。

(1) 吉安縣劉氏字輩

※ 吉安縣(長沙定王安成侯劉蒼後代)劉氏字輩派文：健邦賜爵啟陶唐，漢風丕振傳荆襄。瀚苑聲聞吉州地，鐘靈旒誘聚溢漳。我是長沙定王之子安成侯劉蒼後代，居住江西吉安(古稱廬陵)，上找湖北荊州江陵縣二十一都黃潭裏克政世祖劉氏親宗，下找四川內江高琦灣下首，內江東街鳳窩，內江史家街五牌園，內江東鄉牛市灣，內江田家場張家灣內江南塘門官山東灣六都蒜舒院，內江西門



外象形嘴，四川墊江縣界尺場石岩寨洪家嶺木工坎，四川龍古沖等劉氏宗親，派文資料聯繫人：江西劉荊泰

※ 吉安縣田東劉氏字輩派文：心仲秦尚，元進思定，緩能俊，乾子玉，秉朝正，永錫爾命，學義師仁，懷貞履信，光祖承宗，世守和敬。我這一支從“正”字輩開始到了四川。後來這個“正”字輩的祖先，以他父親“朝”字輩開始另立輩份：朝正永清夢作開，樹森忠信萬事新。已經傳到我“忠”字輩了。派文資料聯繫人：江西劉忠洪

※ 吉安縣劉氏字輩派文：先德詩書啟文章。我現在居住在江西吉安縣，我很想知道我們是從哪裏遷居過來的！派文資料聯繫人：江西吉安劉啟程注、《吉安地區劉氏族志》劉氏新字派國正天心順，官清民安康。昆玉講孝悌，朋友擇善良。處世唯誠實，舉止循規章。居家宜勤儉，品德崇高尚。百業大發展，千帆競遠航。彭城沛豐裔，萬代永芬芳。

※ 吉安縣富田劉氏：開基始祖劉儒鴻，為劉開七的第19代孫。據族譜記載，該支劉氏在劉姓中屬於中山劉氏太宗中的客家劉氏支派。族人主要聚居在江西省吉安縣富田鄉老古廟石門樓村，堂號為“儒鴻堂”。自劉開七到開基始祖劉儒鴻的傳遞世系如下：

※1世劉開七一廣傳—巨源—明遠—天賦（遷居廣東興寧縣）—仲華—貴宗—處士—法殊—尖財—中漣—劉隱—秀賢—若仁（遷居龍南泉石公坑）—劉淑—開先—劉缺—仕禮—儒鴻。儒鴻以下，該的字輩：“儒德君明世家道永昌”。

※ 吉安樟汲劉氏：形成於元明之際，來自江西泰和，以劉廷宰為開基始祖。譜稱，吉安樟汲劉氏在劉姓宗族中屬於彭城劉氏大宗中的漢武帝一派，出自漢宣帝最小的兒子楚孝王劉囂。開基始祖劉廷宰，原籍泰和縣樟塘鄉竹山村，是竹山劉氏始祖劉震龍的孫子。本支劉氏聚居在今江西省吉安縣值夏鄉樟汲村，堂號為“崇禮堂”。該支劉氏的字派，從始祖“廷”字派劉廷宰開始，依次是：“廷茂以文彥永迪梅理日佐乾子學祥瑞愈昌德配孔孟建賢良允”。

※ 吉安值夏劉氏：形成於明朝，屬於彭城劉氏大宗中的楚元王劉交一派，來自江口晏溪，以劉子正為開基始祖。譜載，吉安值夏劉氏始祖劉子正是楚元王劉交的第62代孫，原籍江口晏溪，明朝時由江口遷居江西省吉安縣值夏鄉，落籍吉安值夏鄉佳山村，成為值夏劉氏的開基始祖。族譜所記自劉交到劉子正的傳遞世系如下：

※1世劉交—劉禮—劉道—劉注—劉純—延壽—福祇—安慶—用中—10世惠仁—靖安—敬修—瑞可—伯林—仁美—紹祖—天明—詔朗—如朋—20世均雅—孟隆—仲素—德遠—峻因—學淵—如困—行敏—月潭—仕芳—30世江南—寶鑒—顏玉—勝儀—節用—蘭亭—友謙—志高—克賢—開先—40世魯道—以周一如祖—空山—洪崖—雲叟—太康—光行—明卿—三十一—50世舜臣—寧窗—顯祖—同成一文溪—冰壺—念六一文二郎—明甫—關二—以誠—60世祉廷—子正。

劉子正生2子：長子劉伯琛，生子劉油，後裔又遷居值夏鄉陽門村，以“敦本堂”為堂號；次子劉伯璿，生子劉浩，後裔以“學聖堂”為堂號。

值夏劉氏自本支開基始祖劉子正開始，使用如下字派：“子伯油萬文武成周紹繼祖謀猷明理心常泰存仁福厥”。

※ 吉安新圩劉氏：形成於宋代，屬於長沙劉氏大宗中的南派，出自西漢長沙定王之子安成思侯劉蒼，以劉蒼的第48代孫劉仲倫、劉仲信兄弟為開基始祖。族譜所記自劉蒼到劉仲倫兄弟的傳遞世系如下：

※1劉蒼—……30劉義—劉悖—劉宏—劉況—劉川—劉遜—劉川—劉諒—利濟—宗海—40劉穀—元振—劉麾—世德—宗雯—安邦—仕恭—彥輝—48仲倫、仲信。



※ 吉安新圩劉氏分為兩派：劉仲倫的後裔居新圩鄉黃塘村，以“正倫堂”為堂號，所使用字派為“仲鞠午參十甲宏如文孟孔喬存榮念齊堯方”；劉仲信的後裔居新圩鄉城山村，以“孝永堂”為堂號，所用字派是“仲哇亨伯春仁德用文高顯於淵邦從遜紹可”。

※ 吉安福田劉氏：吉安福田劉氏是樟汲劉氏的分支。開基始祖劉昌發，原籍本縣值夏鄉樟汲村，是樟汲劉氏始祖劉廷宰的第 18 代孫。自劉廷宰至劉昌發的傳遞世系如下：劉廷宰—劉茂三—以忠—文遠—彥良—永安—迪仁—劉梅—理恭—日後—佐堯—劉乾—子奇—學貢—祥兆—劉瑞—劉愈—昌發。

※ 吉安大陂劉氏：本支劉氏屬於長沙劉氏大宗中的南派，出自西漢皇族長沙王，以長沙王劉發為本支大始祖。祖行由湖廣遷居大嶺下，再由大嶺下分居吉安縣值夏鎮大陂村。遷吉安大陂開基始祖劉學禮，是長沙王劉發的第 61 代孫。譜稱最後一任長沙王劉興的第 22 代孫劉竺，南朝劉宋元嘉年間（公元 42 年—453 年）官任廬陵郡太守，因官遷居儒林大陂，成為儒林大陂劉氏始祖。劉竺的第 32 代孫劉學禮，由大嶺下分居吉安縣值夏鎮折陂大陂村。自劉竺到本支開基始祖劉學禮的傳遞世系如下：

※ 1 世（長沙定王）劉發……8 世劉興——……30 世劉竺—常福—裕達—廷放—永傳—世玉—吉瑞—慶順—利伸—見義—40 世大松—人傑—長招—發先—其教—祥棟—天煥—開泮—鴻泰—運亨—50 世子珍—以府—四銓—河教—文松—仁煌—義坡—禮莒—智恩—信遠—60 世理輻—學禮。吉安大陂劉氏以“義倫堂”為堂號，並訂立了如下字派：“武昌翊朝劉明光元亨利貞大昌永隆吉祥孚嘉允”。其中，“武”字派為本支第 3 代也就是劉學禮的孫子輩。

※ 吉安文陂劉氏：本支劉氏屬於劉姓中的長沙劉氏大宗南派，出自長沙定王劉發的兒子安成侯劉蒼。開基始祖劉慶佑池、劉佑通兄弟，是安成侯劉蒼的第 50 代孫。據該族族譜記載，當年第一代安成侯劉蒼傳位給兒子安成侯劉自當，劉自當位給兒子安成節侯劉壽光。劉壽光居安成穀口，食邑為欽鳳、永嘉二鄉，生 3 子：長子劉方繼，承襲安成侯爵，史稱安成頃侯；二子劉錫，改封湖廣頃侯；三子劉喬，字諳穀，未襲爵。

安成頃侯劉方繼生子劉喜，劉喜襲爵安成侯，生子安成節侯劉興。劉興生劉孝。劉孝又名劉禮，襲爵為安成侯，後與安眾侯劉崇一道起兵反抗王莽。劉孝的兒子劉廊，又名劉隆，字元伯，東漢初官任車騎議郎。劉廊生子劉漸，東漢明帝時官任漁陽司馬。劉漸的兒子劉俊，和帝是官任謁者。劉俊生劉朔，劉朔生劉宿，劉宿生劉瑛，劉瑛生劉淵徹。劉淵徹官任豫章太守，生子劉鐘。劉鐘又名劉悖，字子仁，三國時人，在吳國孫輔王朝任廬陵太守。劉悖生劉烈，劉烈生劉岫，劉岫生劉殉，劉殉生劉正立，劉正立生劉噉。劉噉在東晉惠帝時官任司隸校尉，劉裕滅晉後辭職回鄉，生子劉時憲。劉時憲生子劉哲，劉哲生劉曝。劉曝在唐初官任壽州都督，生子劉務。劉務的兒子劉鎬固，劉鎬固在唐太宗時官任國子祭酒，生子劉昌雅。劉昌雅官任翰林待詔，生子劉環忠。劉環忠生劉弗祿，劉弗祿在唐玄宗時官任侍書禦史。劉弗祿生了 3 個兒子：長子劉義，字宣制，號松泉居士；二子劉伶，官任吉州刺史；三子劉致，官任南雄太安。劉義生了 5 個兒子，又分遷各地：長子劉柔，字達順，留居中村，後裔又遠遷湖南茶陵；二子劉悖，字達善，號厚庵，於唐朝大中五年（851 年）遷居河南白水；三子劉儉，字達清，遷居吉陽筠州；四子劉簡，字達忠，號誠庵，唐朝大中二年（849 年）遷居吉州永新縣中村；五子劉樸，字達素，號泊庵，遷居金陵（今江蘇南京市）。

劉悖生 2 子：劉瑞龍、劉宏。劉瑞龍的第 17 代孫劉才智生 2 子：劉永喻、劉永忠。

劉永喻的 2 個兒子就是劉佑池、劉佑通兄弟，他們一同遷吉安縣文陂鄉。其中，老大劉佑池的後裔居住在文陂鄉竹山村，以“慶遠堂”為堂號；老二劉佑通的後裔多居住在文陂鄉境湖村，以“一德



堂”為堂號，後又有部分後裔遷到本縣值夏鄉平源、桐溪、金洲村後裔。劉永忠的兒子劉佑爵，字仲伯，遷居吉安雲樓鄉楊渡村開基立業，後裔以“永忍堂”為堂號，成為楊渡劉氏。

※ 吉安文陂竹山劉氏和吉安雲樓楊渡劉氏的字派完全相同，均是：“佑重叔賢甫師元承子嘉迪曰春龍堯克”。其中，開基始祖都是第一代“佑”字輩。吉安文陂鏡湖劉氏的字派則後 5 個字不同：“佑重叔賢甫師元承子嘉承志汝愈光”。

附：吉安文陂劉氏世系：

※ 1 世劉蒼—自當—壽光—方繼—劉喜—劉興—劉孝—劉廊—劉漸—10 世劉俊—劉朔—劉宿—劉瑛—淵徹—劉鐘—劉烈—劉岫—劉殉—正立—20 世劉噉—時憲—劉哲—劉珮—劉務—鎬兩—昌雅—環忠—劉超—弗祿—30 世劉義—劉悖—瑞龍—漢鼎—玉瓚—持己—澄冕—清胄—承華—堯宇—40 世運昭—名忠—望福—劉賓—尊英—崇章—必校—福貞—才智—永瑜、永忠—50 世佑池、佑通、劉爵。

※ 吉安文陂沙灣劉氏：

文陂沙灣劉氏形成於宋代，屬於長沙劉氏大宗中的南派，出自西漢長沙定王劉發的兒子安成思侯劉蒼，以劉蒼的第 45 代孫劉翰簡為開基始祖。

族譜所記自劉蒼到劉元貞兄弟的傳遞世系如下：

※ 1 世劉蒼—……30 世劉義—劉悖—劉宏—劉況—劉肅—劉遜—劉璠—劉諒—利濟—好先—40 世劉融—劉錯—劉籬—端卿—翰簡。

劉翰簡自南京遷江田吉陵，落籍吉安縣文陂鄉沙灣村，後裔以“存古堂”為堂號。

※ 吉安值夏小江邊劉氏：值夏小江邊劉氏形成於宋代，屬於長沙劉氏大宗中的南派，出自西漢長沙定王劉發的兒子安成思侯劉蒼，以劉蒼的第 49 代孫劉如綸為開基始祖。族譜所記自劉蒼到劉如綸的傳遞世系如下：

※ 1 世劉蒼—……30 世劉義—劉悖—劉宏—劉況—劉肅—劉遜—劉璠—劉諒—利濟—宗閔—40 劉章—41 劉錯—開先—端祥—劉庠—應中—克嘉—劉良—士元—49 世如綸……。

劉氏自劉況從金陵遷居西昌株林，劉如綸又自株林遷居郡城，再分居小江邊。值夏鎮小江邊村劉氏以“孝友堂”為堂號。

※ 吉安新圩棟頭嶺劉氏：新圩鄉棟頭嶺村劉氏屬於長沙劉氏大宗中的南派，出自西漢長沙定王劉發的兒子安成思侯劉蒼，以劉蒼的第 56 代孫劉存華為開基始祖。族譜所記自劉蒼到劉存華的傳遞世系如下：

1 世劉蒼—……30 世劉義—劉悖—劉宏—劉況—劉肅—劉遜—劉璠—文德—劉鵬—志標—尚賢—劉珙—祖詔—學麟—逢禮—文郎—光國—戈郎—子桂—劉湛—才耀—慕泰—顯佐—劉宸—守元—邦顯—56 世存華。吉安新圩鄉棟頭嶺村劉氏以“崇古堂”為堂號。

※ 吉安文陂螺溪劉氏：文陂螺溪劉氏也屬於長沙劉氏大宗中的南派，出自西漢長沙定王劉發的兒子安成思侯劉蒼，以劉蒼的第 57 代孫劉元貞、劉元順兩堂兄弟為開基始祖。族譜所記自劉蒼到劉元貞兄弟的傳遞世系如下：

※ 1 世劉蒼—……30 世劉義—劉悖—劉宏—劉況—劉肅—劉遜—劉璠—劉諒—利濟—好先—40 世劉融—劉錯—劉籬—端卿—夷簡—劉震—劉蚩—萬頃—成器—複生—50 世應辰—文輝—庭槐—回孫—一匡—劉漢傑、劉漢佐—56 劉元貞、劉元順。

※ 此支吉安文陂劉氏又分為兩派：劉漢傑之子劉元貞自吉水縣水南鄉注洲村遷居吉安文陂鄉螺溪村，後裔以“永思堂”為堂號；劉漢佐的兒劉元順又自螺溪遷居本鄉赤塘，後裔以“崇倫堂”為堂號。



※吉安富田江蔭劉氏：吉安富田江蔭劉氏屬於長沙劉氏大宗中的南派，源出自西漢長沙定王劉發的兒子安成思侯劉蒼，以劉蒼的第42代孫劉顯文為開基始祖。族譜所載自劉蒼到江蔭始祖劉顯文的傳遞世系如下：

※1世劉蒼……30世劉伶—劉嶽—劉涇—劉本—仁贍—劉奎—達翁—智光—天寶—劉暉—40世日餘—劉溶—顯文。上錄世系中，劉伶是唐玄宗時侍書御史劉粵祿的第二個兒子，官任吉州刺史。劉伶有3個兒子：長子劉崇，天寶年間由安福東崗神背遷居吉安董湖；次子劉嶽，又名劉彥，有的族譜作劉楚，遷居糞村巷口；三子劉嵩，遷居虎溪大坑。

※劉天寶官任刺史，從他的孫子劉日餘開始，到富田始祖劉顯文，都世襲為吉州刺史。

※劉顯文—劉彌—劉升—劉祚—劉評—劉防—劉宇—劉起—公茂—仲敬：長子劉原信，留居江西吉安縣富田鄉江蔭村，後裔以“復古堂”為堂號；次子劉原嘉生劉子直，劉子直的兒子劉安吉又從富田江蔭遷居吉安雲樓鄉東園村開基，後裔以“崇古堂”為堂號。

※劉公才生子劉彥琛，劉彥琛在宋代又由吉安富田江蔭村遷本鄉夏坪村開基，後裔以“集義堂”為堂號。

※劉彥琛生子劉惠民，劉惠民生子劉世瑞，劉世瑞生子劉宗敬，劉宗敬生子劉迪哲，劉迪哲生子劉文貴，劉文貴生子劉均慶。劉均慶又從吉安富田遷居本省泰和縣灌溪小水村另立基業，後裔開成泰和灌溪小水“清倫堂”劉氏。

(2) 永豐縣劉氏字輩

1、永豐縣劉氏字輩派文：仁志傑全世界和平。我來自江西永豐縣，祖宗聽說來自山西，我們聽說是彭城劉氏後代飛鶴、飛躍兄弟之三十六世，僅知前排號仁、志、傑、全、世、界、和、平，不知宗譜所載源頭，一切只是聽說，我父親參與修譜，但不確切明白來源的可信度，派文資料聯繫人：江西劉世祥

2、永豐沙溪劉氏：形成於宋代，以劉崇九為開基始祖。據族譜記載，本支劉氏劉姓中的中山劉氏大宗，堂號為“敦睦堂”，族人主要聚居在江西省永豐縣沙溪鎮沙溪村。

本支開基始祖劉崇九，字厚山，是劉邦的第61代孫，客家劉氏開基始祖劉祥的第代孫。族譜所載自劉祥到劉崇九的傳遞世系如下：

1世劉祥—天賜—劉沐—龍圖—劉任—若還—劉震—德洪—月清—劉梅—富山—春田—子光—庭珍—崇九。

自始祖劉厚山開始，本支劉氏訂立如下字輩：“厚松柏樟竹彌致高難度鰓巨景文庭仕冠聖得人德各慶好施感受發添興”。

(3) 泰和縣劉氏字輩

1、泰和縣劉氏字輩派文：思逝文漢作，廷錦永鎮朝。我們劉家是來自江西太和(泰和)，祖先叫劉忠華(劉華忠)，先到了貴州綏陽，後其子孫劉文英於清嘉慶年間從貴州綏陽郎裏三甲阿蛇自訥村到了雲南文山，到我輩是第六代了，望瞭解情況的同志，劉氏家親能告知，派文資料聯繫人：雲南劉永國

2、江西泰和劉氏字輩派文：思逝文漢作，廷錦永鎮朝。提供者：劉永國。39、安福郡馬劉氏智仁聖義，中和孝友，睦姻任岬，禮樂射禦，書數。(自21世起)

3、泰和縣上模鄉北溪案山村劉氏新字派計編二十一世起派行，重以文應若，思惟望自隆，盛世鳴鳳起，志欽日興徙，秀達恢先祖，經書永建中，掄元昭示品，清定奏嘉功。供稿：劉鳴揚 QQ: 407136547

4、泰和江夾洲劉氏：形成於南宋，來自西昌(即泰和)，以劉曰修為開基始祖。譜載，本支劉氏在劉姓中屬於彭城劉氏大宗中的漢武帝一派，出自漢宣帝最小的兒子楚孝王劉囂。本支劉氏族人主要



聚居在江西省泰和縣萬合鄉江夾洲村堂號為“崇慶堂”。江夾洲劉氏開基始祖劉曰修，是西昌劉氏始祖劉立禮的第12代孫。當宋朝末年，劉曰修的3個兒由西昌棗樹玉泉遷居江畔，淘金江夾洲。他們後裔世代居此，因此尊父親劉曰修為本支始祖。族譜所記自劉立禮到劉曰修的傳遞世系如下：

※劉立禮—嗣宗—居焱—劉宣—劉震—劉揆—劉景—敏才—劉升—叔周—子亨—曰修。江夾劉氏自始祖“曰”字派劉曰修開始，訂立了如下字派：“曰明和震可淑濟均友存永福叔廣崇京瑞應禎祥德愈昌修齊道貌岸然學建明良安仁”。

5、泰和樟塘龍陂劉氏：屬於長沙劉氏大宗中的南派，出自西漢長沙定王之子安成思侯劉蒼，以劉蒼的第50代孫劉子富為開基始祖。族譜所記自劉蒼到劉子正的傳遞世系如下：1世劉蒼—……30劉義—劉悖—劉宏—劉況—劉滿—劉遜—劉零—劉諒—利濟—宗海—劉軫—南立—劉洋—世顯—仕貴—伯實—叔周—紹宗—惟文—德成一子富。泰和樟塘龍陂劉氏以“衍慶堂”為堂號。自開基始祖劉子富開始，該族使用如下字派：“子叔資樸榮常舉一士慰甲顯承光榮德”。

6、泰和冠朝大溪劉氏：泰和冠朝大溪劉氏形成於宋代，屬於長沙劉氏大宗中的南派，出自西漢長沙定王之子安成思侯劉蒼，以劉蒼的第45代孫劉珊甫為開基始祖。族譜所記自劉蒼到劉珊甫的傳遞世系如下：1世劉蒼—……30世劉義—劉悖—劉宏—劉況—劉滿—劉遜—劉行—劉諒—利濟—好先—劉行—仲武—劉節—端仁—勝漢—45世劉珊。泰和冠朝鄉大溪村劉氏以“彝倫堂”為堂號。

7、泰和下坊劉氏：本支劉氏在劉姓中屬於長沙劉氏大宗南派，出自長沙定王劉發的兒子安成侯劉蒼，以劉蒼的第55代孫劉元鑒為開基始祖。譜稱，安成侯劉蒼的第30代孫劉義的長子劉悖生2子：長子劉瑞龍，二子劉宏。劉宏的兒子劉況，唐末五學士，五代天成三年(928年)自金陵(今江蘇南京市)遷居西昌(今江西泰和)株林，成為西昌劉氏各派的共同始祖之一。劉況的孫子劉遜生2子：劉谿、劉行。劉悖的孫子劉利濟生3子：劉宗誨、劉好先、劉宗敏。劉宗誨生2子：劉軫、劉毅。劉軫生2子：劉錫、劉南立。劉錫的第15代孫劉元鑒，就是泰和縣塘洲經下坊村開基始祖。自劉蒼到本始開基始祖劉元鑒的傳遞世系如下：1世劉蒼—……30世劉義—劉悖—劉宏—劉況—劉滿—劉遜—劉攝—劉諒—利濟—宗海—40世劉軫—劉錫—知本—必大—劉應—劉志—劉甫—劉庭—劉希—劉仲—50世劉仕—劉叔—劉世—劉伯—劉奇—55世元鑒。劉元鑒的後裔以“忠孝堂”為堂號。自一世始祖劉元鑒開始，該支劉氏的字派如下：“元宗德光明允有年欽崇昌”。

8、泰和苑前東皋劉氏：形成於宋代，屬於長沙劉氏大宗中的南派，出自西漢長沙定王之子安成思侯劉蒼，以蒼的第46代孫劉惠國為開基始祖。族譜所記自劉蒼到劉子正的傳遞世系如下：

1世劉蒼—……30世劉義—劉悖—劉宏—劉況—劉滿—劉遜—劉珣—劉諒—利濟—宗海—40世劉毅—元振—劉茂—景仁—永惠—彥誠—46世惠國。

劉惠國落籍泰和苑前東皋村後，生子劉子合。劉子合官任軍政大夫，生子劉雨。劉雨生子劉幼魯，劉幼魯生2子：劉孟則、劉孟安。劉孟則的後裔留居東皋村。

劉孟安在宋代官任吉州儒學提舉，他的兒子劉啟宗任陵州學正。劉啟宗生子劉用德。劉用德在元朝時官任萬安縣儒學教諭，他的兒子劉子善在明初洪武年間任金陵將。劉子善生子劉克暹。劉克暹因犯罪被貶，發配遼陽。他的兒子劉汪生子滢，劉煖生子劉焰，劉的第11代孫劉曙光又從泰和縣苑前遷居泰和縣萬合鄉連公塘村開基立業。

苑前東皋劉氏以“永思堂”為堂號。自開基始祖劉惠國開始，該支劉氏使用如下字派：“惠子兩魯孟宗文以子珍彥*(王+典)孟敏元春懷天大承”。



9、泰和苑前洲劉村劉氏：泰和苑前洲劉氏屬於長沙劉氏大宗中的南派，出自西漢長沙定王劉發的兒子安成思侯劉蒼，以劉蒼的第 51 代孫劉承甫為開基始祖。族譜所記自劉蒼到劉承甫的傳遞世系如下：

1 世劉蒼——……30 世劉義—劉悖—劉宏—劉況—劉滿—劉遜—劉輒—劉諒—利濟—好先—40 世劉融—劉錯—劉籬—端卿—夷簡—劉震—劉鎡—萬頃—成器—劉麓—50 劉瑞—承甫。

苑前洲劉氏“敘倫堂”為堂號，使用如下字派：“承子均以克仲叔，廣志卿堯夢維同達”。

洲劉村劉氏開基始祖劉承甫子誠—均鬱—以高一克賢—仲珊—叔全—廣穰—志莊—詳卿—劉堯興。劉堯興又自泰和苑前洲劉村遷居本縣灌溪鄉上坑村立業，後裔稱上坑劉氏，以“集樂堂”為堂號。

10、泰和苑前南坑劉氏：泰和苑前南坑劉氏形成於宋代，遷自江西永新，是宋代著名宰相劉沆的後裔，以劉沆的第 13 代孫劉慶宗為開基始祖。

自劉沆到劉慶宗的傳遞世系如下：

劉沆—劉瑾—劉獨—言章—劉儀—劉柴—劉鄴—劉德—劉漢—劉文—劉應—劉性—劉榮—慶崇。泰和苑前南坑劉氏以“宗本堂”為堂號。

11、泰和沿溪大湖劉氏：泰和沿溪大湖劉氏形成於明朝，屬於長沙劉氏大宗中的南派，出自西漢長沙定王劉發的兒子安成思侯劉蒼，以劉蒼的第 54 代孫劉穆為開基始祖。族譜所記自劉蒼到劉穆的傳遞世系如下：

1 世劉蒼——……30 世劉義—劉停—劉宏—劉況—劉滿—劉遜—劉沂—劉諒—利濟—好先—40 劉融—劉錯—劉籬—端卿—夷簡—劉震—劉鎡—萬頃—成器—聖筆—50 世劉楠—劉並—劉廣—劉革—54 世劉穆、劉植。

明朝成化十七年(1481 年)，劉穆自泰和珠林遷居沿溪大湖。沿溪大湖劉氏以“餘慶堂”為堂號。

劉穆的弟弟劉植的第 13 代孫劉日興，又自泰和遷居江西吉安縣富灘鄉的張家渡村和新村立業，後裔以“誠意堂”為堂號。

12、泰和沿溪澧塘劉氏：泰和沿溪澧塘劉氏屬於長沙劉氏大宗中的南派，出自西漢長沙定王劉發的兒子安成思侯劉蒼，以劉蒼的第 58 代孫劉汝貴為開基始祖。族譜所記自劉蒼到劉汝貴的傳遞世系如下：

1 世劉蒼——……30 世劉義—劉悖—劉宏—劉況—劉滿—劉遜—劉方—劉諒—利濟—好先—40 世劉融—劉錯—劉籬—端卿—行簡—劉顯—劉瑩—劉肇—韋華—宣簡—50 世劉征—泰倫—公析—劉慶……—58 世劉汝貴。泰和沿溪澧塘劉氏以“崇慶堂”為堂號。

13、泰和竹山劉氏：形成於元朝，來自西昌玉泉，以劉震龍為開基始祖。

譜稱，竹山劉氏開基始祖劉震龍是玉泉劉氏始祖劉立禮的第 15 代孫，大約在元朝時由玉泉遷居泰和飯嶺(即今泰和縣樟塘鄉竹山村)開基立業。

劉立禮—嗣宗—居焱—劉宣—劉震—劉揆—劉景—敏才—劉升—叔周一子亨—曰價—13 明祖—劉和忠—劉震龍。

泰和竹山劉氏堂號為“繼先堂”，字派與江夾洲劉氏相同。

14、泰和高壟劉氏：本支劉氏在劉姓中屬於彭城劉氏大宗中漢武帝一派，出自漢宣帝的小兒子楚孝王劉囂。開基始祖劉彥桃，是西昌劉氏始祖劉立禮的第 24 代孫。族譜所載自劉立禮至泰和高壟劉氏始祖劉彥桃的傳遞世系如下：

1 劉立禮—嗣先—令望—文真—世宣—劉佩—日果—德修—劉秦—玉重—劉棠—仁顯—天元—萬一—1 子鉉—劉在一—劉帷—劉幄—晉甫—養惠—宗壽—用仁—仲宣—24 彥桃。



本支劉氏族主要聚居在今江西省泰和縣塘洲鄉高壟村，堂號為“仲宣堂”。高壟劉氏自派如下：“永宗用促彥希寬奇見先誠有望積德在宗賢訓迪惟崇”。其中，本支始祖劉彥桃是第五派“彥”字輩。

15、泰和錢塘劉氏：本支劉氏在劉姓中屬於彭城劉氏大宗中漢武帝一派，出自漢宣帝的小兒子楚孝王劉囂。開基始祖劉存道，是西昌劉氏始祖劉立禮的第19代孫。族譜所載自劉立禮至泰和錢塘劉氏始祖劉存道的傳遞世系如下：

1世劉立禮—嗣昌—令則—文信—世普—劉哇—日際—宗古—劉孜—劉憲—劉登—劉濟—天定—崇甫—昌武—堅叟—永忠—誠信—19世存道。

上列世系中，劉嗣昌官任淮南刺史，劉令則官任楚城監鎮，劉娃官任清遠縣學祿，劉天定是進士，劉崇甫任節度推官，劉昌武任吉州路官員，劉堅叟任廣州學正，劉永忠任翰林檢閱。本支劉氏主要聚居在今江西省泰和縣苑前鄉錢塘村，堂號為“餘慶堂”。從開基始祖“存”字派劉存道開始，該族字派如下：“存文禮仲惟元希寬奇見國振光望積德在宗賢訓育須從典”。

16、泰和上模劉氏：本支劉氏在劉姓中屬於彭城劉氏大宗中漢武帝一派，出自漢宣帝的小兒子楚孝王劉囂。開基始祖劉永昌兄弟6人，是西昌劉氏始祖劉立禮的第20代孫。族譜所載自劉立禮至上模劉氏始祖劉存道的傳遞世系如下：

1世劉立禮—嗣宗—居焱—劉宣—劉震—劉揆—劉景—敏才—劉升—叔周—子章—克剛—德璋—進卿—明甫—一層四郎—肖貴郎—庚郎—文寶—20世永昌。

上述世系中，劉升官任宣州司理參軍，劉叔周是南宋建炎年間的進士，劉明甫是由龍門遷居萬安縣鄧塘的始遷祖。

族譜載劉永昌有兄弟6人，他居長，其他5個弟弟也都是一派支祖。他們兄弟6人均遷泰和上模鄉，分居上模各村：老大劉永昌居泰和縣上模鄉心田坵中，後裔以“永昌”為堂號；老二劉永常，遷居泰和縣上模鄉烏石湖山開基，後裔稱“永常堂”劉氏；老三劉永泰，遷居本鄉中洲油洲立業，後裔以“永泰堂”為堂號；老四劉永復，居上模鄉心田朋江，後裔以“永復堂”為堂號；老五劉永忠，居上模鄉心田竹山，後裔以“永忠堂”為堂號；老六劉永正，居上模鄉心田鴨塘，後裔以“永正”為堂號。

上模劉氏各支字派與泰和高壟劉氏字派相同，第一代均是“永”字輩。

17、泰和文塘劉氏：泰和文塘劉氏屬於彭城劉氏大宗中的楚元王劉交一派，來自本縣雲亭竺岡裏，以劉嘉付為文塘開基始祖，以劉和春為入贛始祖。譜載，泰和文塘開基始祖劉嘉付是楚元王劉交的第65代孫。自劉交到劉嘉付的傳遞世系是：

1世劉交—劉禮—劉道—劉注—劉純—延壽—福祇—安慶—用中—10世惠仁—靖安—敬修—瑞可—伯林—仁美—紹祖—天明—詔朗—如朋—20世均雅—孟隆—仲素—德遠—峻因—學淵—如困—行敏—月潭—仕芳—30世江南—寶鑒—顏玉—勝儀—節用—蘭亭—友謙—志高—克賢—開先—40世魯道—以周一如祖—空山—洪崖—雲叟—太康—光行—明卿—三十一—50世舜臣—寧窗—顯祖—同成一文溪—和春—竹軒—菊水—良敬—價甫—60世廷發—漢卿—遜謙—慶堂—孔懷—65世嘉付。

其中，第55代劉和春，字希孔，原籍四川重慶府定遠縣，南宋時官任福建漳州府檢校。南宋淳熙七年(1180年)與弟弟劉如春、劉平心一同由四川遷移到江西泰和縣雲亭鄉竺岡裏，成為劉氏入贛始祖。劉和春的第11代孫劉嘉付，則又從雲亭鄉竺岡裏遷到本縣冠朝鄉文塘村開基立業，因而成為文塘劉氏的始祖。

泰和文塘劉氏以“世榮堂”為堂號，自開基始祖劉嘉付開始，該支劉氏的字派如下：“嘉如鴻文隆宰卿相廷翰朝國恩榮欽詔授爵祿”。該族第69代族人劉隆賢，又自泰和文塘遷居本省萬安縣饒頭嶺村開基產業。



18、泰和萬合敘倫堂劉氏：開基始祖劉法境，為劉邦的第59代孫，遷自江西安福遷泰和，落籍泰和縣萬合鄉沙湖村。本支劉氏屬於劉姓中的中山劉氏大宗，堂號為“敘倫堂”。

泰和萬合白土劉氏：泰和萬合白土劉氏形成於宋代，來自江西永新，以劉仕和為開基始祖。

據江西《劉氏通譜》記載，白土劉氏屬於長沙劉氏太宗中的南派，出自西漢長沙定王劉發的兒子安成思侯劉蒼，開基始祖劉仕和是劉蒼的第43代孫。自劉蒼到劉仕和的傳遞世系如下：

1世劉蒼——……30世劉義—劉簡—夔龍—丙煥—瑞洪—隆興—宗賢—劉注—劉瑕—劉顯—克己—劉卓—維顯—43世仕和。

譜稱，當年劉義的兒子劉簡，字達志，號誠庵，唐朝大中二年(848年)遷江西永新中村北山後隆，生2子：長子劉雲，字夔龍；次子劉瑞，字元龍。劉雲的兒子劉遐，字丙煥，官任南陽太守，生2子：劉景洪、劉瑞洪。劉瑞洪的曾孫劉注，字大川，官任諫議大夫。他的裔孫劉卓宋朝時官任宣州刺史。劉卓的孫子劉仕和，官任江西泰和縣主簿，後裔留居泰和，成為泰和縣萬合鄉淘金白土村劉氏的始祖。白土村劉氏堂號為“世榮堂”。

劉仕和的兒子劉丹，字汝操，南宋建炎年間官任禦史大夫。早在北宋宣和七年(1125年)，劉丹就因父親在泰和做官而遷居於此，落籍泰和縣淘金白土村。

白土劉氏後來又衍生出許多分支。譜稱劉汝操生子劉謙遜，劉謙遜生子劉喬崧，劉喬崧生子劉奇珍，劉奇珍生2子：劉君慶、劉君達。

劉君慶生3子：劉世榮、劉世昌、劉世美。劉世昌的長子劉昭甫留居淘金白土村，他的第二個兒子劉明甫則遷居泰和縣塘洲鄉雲亭高梘村立業。

劉君達生4子：劉世顯、劉世遠、劉世成、劉世萬。劉世顯的兒子劉升甫遷居廬陵七十都冷水坑開基；劉世遠的長子劉隆甫又從白土村遷居泰和縣萬合鄉渡頭村開基；劉世遠的次子劉行甫，字大用，遷居濠下，成為泰和縣苑前鄉村頭村城北派開基始祖後裔以“嘉善堂”為堂號；劉世成的兒子劉興甫於南宋晚期景定五年(1264年)由白土村遷居泰和龍塘村開基；劉世萬的兒子劉繼甫，由淘金白土遷居渣溪竹山，成為泰和縣沿溪鄉洲頭村、西頭村劉氏開基始祖，後裔分別以“正倫堂”、“聚倫堂”為堂號。

19、泰和苑前白土派劉氏：該派苑前劉氏有多支，都屬於長沙劉氏達宗中的南派，且都出自泰和萬和淘金白土劉氏。

安成侯劉蒼的第45代孫劉仕和為泰和淘金白土劉氏始祖，劉仕和的第8代孫劉興甫又由白土遷居泰和龍塘鄉村頭村另開基業，是為村頭劉氏。

村頭劉氏始祖劉興甫生子劉懷德，劉懷德生2子：長子劉子光，號桂苑，也稱貴遠軒主；次子劉子耀，遷居吉水縣平原鄉，是為平原劉氏開基始祖。

劉子光生2子：劉元成、劉元亨。劉元成考取進士，曾在禮部任職。他生有3個兒子：劉與敬、劉與存、劉與從。

劉與敬生子劉用文，劉用文生子劉常質，劉常質的兒子劉季明遷湖南長沙。

劉與存生子劉鬱文，劉鬱文有3子：長子劉常英，其子劉季庸遷居吉水縣燕山白苑坑開基；次子劉常濟，基子劉季初遷居廬陵小水；三子劉常彬，遷居湖北省沔陽開基。

劉與從生4子：劉尚恭、劉尚惠、劉尚貢、劉尚禮。

劉尚恭的5個兒子，又都從泰和龍塘村頭村遷居泰和苑前鄉另立基業：長子劉仲震，居泰和苑前鄉洲頭村，後裔稱洲頭“具慶堂”劉氏；次子劉仲孚，遷居苑前祥雲村，後裔以“繼志堂”為堂號；三子劉仲曄，遷居苑前鄉洲頭村，後裔以“源仁堂”為堂號；四子劉仲臨，分居苑前鄉村頭村，後裔以“善慶堂”為堂號；五子劉仲蒙，遷居苑前鄉沿溪村，後裔以“聚奎堂”為堂號。



吉安劉氏

(4) 遂川縣劉氏字輩

1、遂川縣巾石鄉羅文村劉氏字輩派文：德祖自貞。我祖籍是江西遂川，巾石鄉羅文村。全村都是劉姓，而且全縣許多的人和附近的許多村也都是劉姓的。派文資料聯繫人：江西遂川小劉 31、江西吉安府太和縣鵝掌大丘劉氏字輩派文：天主宗永世，應朝廷剛明，德鎮義貴興，源成富卿相，才福為先。據家譜載：祖籍彭城，啟祖東京。落於江西吉安府太和縣鵝掌大丘。後來遷移到湖廣寶慶府，五房分支。大房落於荊州府，二房落於衡州府，三房落於嶽州府，四房落於寶慶府，五房落於長沙府。提供者：佚名。

(5) 吉水縣劉氏字輩

1、吉水繞源遠慶堂劉氏：形成於南宋初年，來自江西安福，以劉恢為開基始祖。譜載，本支劉氏在劉姓中屬於彭城劉氏大宗中的漢武帝一派，出自漢宣帝最小的兒子楚孝王劉髡。開基始祖劉恢，是唐代著名史學家劉知幾的第 20 代孫，西昌（古稱江西泰和為西昌）劉氏始祖劉立禮的第 9 代孫。劉恢原籍江西安福縣上城，於南宋建炎二年（1128 年）從安福遷吉水，落籍吉水縣富灘鄉繞源村。族譜所記自劉知幾到本支始祖劉恢的傳遞世系如下：

劉知幾—劉貺—劉滋—希奇—趙概—文彥—通叟—紹先—繼元—天瑞—劉諒—立禮—嗣宗—居焱—劉宣—劉震—劉揆—劉景—敏求—劉恢。

2、吉水繞源劉氏堂號為“遠慶堂”。從劉恢的第 21 代“先”字派開始，繞源劉氏訂立了如下字派：“先紹光躡元亨廷清永盛仁義”。

3、吉水五坊劉氏：

本支劉氏在劉姓中屬於長沙劉氏大宗南派，出自長沙定王劉發的兒子安成侯劉蒼，以劉蒼的第 47 代孫劉彥遠為開基始祖。

譜稱，安成侯劉蒼的第 30 代孫劉義的長子劉悖生 2 子：長子劉瑞龍，二子劉宏。劉宏的兒子劉況，唐末五學士，五代天成三年（928 年）自金陵（今江蘇南京市）遷居西昌（今江西泰和）株林，成為西昌劉氏各派的共同始祖之一。劉況的孫子劉遜生 2 子：劉珣、劉瓚。劉珣的孫子劉利濟生 3 子：劉宗誨、劉好先、劉宗敏。劉宗誨生 2 子：劉軫、劉穀。劉軫生 2 子：劉錫、劉南立。劉南立的第 7 代孫劉彥遠，就是吉水縣水南鄉五坊村開基始祖。自劉蒼到本始開基始祖劉彥遠的傳遞世系如下：

1 世劉蒼—……30 世劉義—劉悖—劉宏—劉況—劉肅—35 世劉遜—劉珣—劉諒—利濟—宗海—40 世劉軫—南立—劉開—世昌—邦文—安道—仕喜—47 世彥遠。

劉彥遠的後裔以“漫德堂”為堂號。從一世始祖劉彥遠開始，該支劉氏的字派如下：“彥大浚應容允元已祐臧緝福扁樸宗日雲槐”。

4、吉水葛山董富劉氏：吉水葛山董富劉氏形成於唐朝，屬於長沙劉氏大宗中的南派，源出自西漢長沙定王劉發的兒子安成侯劉蒼，以劉蒼的第 31 代孫劉崇為開基始祖。族譜所載自安成侯劉蒼到吉水董富劉氏開基始祖劉崇的傳遞世系如下：

1 世劉蒼—自當—壽光—方繼—劉喜—劉興—劉孝—劉廊—劉漸—10 世劉俊—劉朔—劉宿—劉瑛—淵徹—劉鏜—劉烈—劉岫—劉殉—正立—20 世劉噉—時憲—劉哲—劉璟—劉務—鎬兩—昌雅—環忠—劉超—弗祿—30 世劉伶—劉崇。

譜稱，吉州刺史劉伶的長子劉崇，字伯高，因父親在吉州任職，他於唐朝天寶年間（742—755 年）同江西安福縣東崗神背遷居吉郡董湖（即今江西省吉水縣葛田鄉董富村）開基立業，後裔以“崇高堂”為堂號。



董富劉氏在唐宋時期都很興旺。開基始祖劉崇生3子：劉璠、劉瑜、劉紹榮。其中，劉紹榮繼任吉州刺史，他的兒子劉行昌官任左司員外郎。劉行昌的兒子劉天寶，任吏部郎中。劉天寶生子劉紹，劉紹生子劉榮，劉榮生子劉佑，劉佑生子劉慕濂，劉慕濂生子劉揚，劉揚生子劉簡，劉簡生子劉述，劉述生子劉珍。劉珍，字待聘，遷居廬陵東鄉。劉珍生子劉維，劉維官任翰林院編修，生2子：劉滔、劉潤。其中，長子劉滔，字禹績，五代時官任大理評事，南唐保泰三年由臨江新於下祿坑遷居吉水南嶺居北全家園。

劉滔的後裔中，有第12代孫劉慶光遷居江西吉安新圩鄉車田、西溪二村開基立業，又有第13代劉受二於明朝洪武三年遷居湖南茶陵縣洋田。

1、萬安湖溪劉氏：本支劉氏在劉姓中屬於彭城劉氏大宗中漢武帝一派，出自漢宣帝的小兒子楚孝王劉囂。開基始祖劉泰富，是西昌劉氏始祖劉立禮的第20代孫。族譜所載自劉立禮至上模劉氏始祖劉存道的傳遞世系如下：

1世劉立禮—嗣先—令望—文真—世宣—劉琛—日昌—德俊—劉泰—10世劉思—劉京—士貢—盛卿—劉運—子華—通叔—九翁—劉幄—劉決—20世劉恭—恭正—啟善—子明—劉淵—25世泰富。

上述世系中，劉泰曾任湖南桂陽縣丞，劉思曾任清江稅務使。

劉泰富的後裔，主要居住在今江西省萬安縣五雲鄉湖溪村。

(6) 其他

1、贛州章水水西劉氏：本支劉氏屬於長沙劉氏大宗中的南派，出自西漢長沙王室主幹，是本省吉安值夏鎮大陂劉氏的分支。開基始祖劉昌徒，是長沙定王劉發的第64代孫、值夏鎮大陂劉氏始祖劉學禮的曾孫。

譜載劉學禮生子劉文龍，劉文龍生劉武賢，劉武賢的兒子就是劉昌徒。劉昌徒自吉安值夏鎮折陂大陂村遷居贛州，落籍贛州市水西章水鄉糶米內參村。

水西糶米村劉氏堂號為“文明堂”，字派如下為“武昌翊朝積興應廣天開大運啟定吉祥孚嘉允”，與吉安值夏大陂劉氏有許多相同。其中，開基始祖劉昌徒是第2派即“昌”字輩。

2、興國高興老屋場劉氏：屬於長沙劉氏大宗中的南派，源出自西漢長沙定王劉發之子安成思侯劉蒼，遷自江西泰和龍塘，以安成侯劉蒼的第57代孫劉典貴為開基始祖。族譜記載，興國高興老屋場劉氏是泰和龍塘村頭村劉氏的分支，開基始祖劉典貴，是泰和村頭劉氏始祖劉興甫的第8代孫。劉興甫以上的世系參見本章中的泰和劉氏小節，自劉興甫到本族開基始祖劉典貴的傳遞世系如下：

劉興甫—懷德—子光—元成一與從—尚惠—仲鼎—典貴。

作為中國傳統宗族文化形式之一的字輩譜，象一條長長的生命之鏈，將宗族人的世系緊密地貫通在一起，具有極其強烈的尋根崇祖意識。在當代海外華人社會，以字輩譜取名仍被廣泛應用。生活在強大的異國文化包圍之中的炎黃子孫，不但通過宗親會，編修家譜，春秋祭祖等活動來教育後裔不數典忘祖，而且借助字輩譜的取名方式，將在異國長大的子孫名字與生活在中國本土的同宗親子孫的名字，聯同一體，代代字輩相同，血脈相聯，以此告誡年輕一代慎終追遠，生髮起對華夏文化的親和感與認同感，永遠不忘自己是龍的傳人。所謂血濃於水，所謂同胞手足，這才是最直接，最鮮明的標誌。如新加坡劉氏總會世系，源於福建省一直採用祖先擬訂的字輩譜取名，共字輩譜的文字與福建完全一致，馬來西亞劉氏總會言辭譜源流世系考始祖一世源明到九十五世劉備完全相符。

值得一提的是，字輩譜這種傳承將近千年的家族文化模式，在當代中國大陸仍有所保留。雖然，當代人的取名方式已異彩紛呈，各取所好，但在民間，尤其是在東南沿海的閩、粵、江、浙



以字輩譜取名屢見不鮮，有的還續訂新的字派，並鄭重記人新修的家譜。當然，新續的字派也包含著新的時代色彩。

如福建省鼎縣某地 1977 年重修的《新城郡劉氏宗譜》的字輩譜是：[新增名行]青緇欣再起，理性有根源。玉樹聯生茂，彭城俊秀賢。彥才誠寶貴，碩士必優生。民主新時代，和平喜盈添。祖澤垂千載，敦倫慶奕年。[新增字行]克儉承前緒，存行啟後延。子承傳進步，禮義廣心田。丕達流芳長，顯耀福長綿。日月開祥兆，星辰曙旭全。光輝齊秉現，朗耀照上乾。

1977 年，這是中國大陸粉碎“四人幫”之後，舉國上下投入四個現代化建設的歷史新時期的開端。身處福建沿海農村的劉姓農民，那一種歡呼“民主”、“和平”、“進步”的新時代，祈望國泰平安、日月祥兆的心情在字輩譜中得到了生動的體現。如果這份字輩譜能傳之該族後裔，那麼，千百年後，當後之視今，尤召集之視昔，自然成了反映 20 世紀 70 年代精神的一份寶貴歷史文獻。

字輩譜的另一種價值：由於字輩取名的傳統性特徵，規定了同家族入具有固定不變的字派，並可幫助人推算出系序列，因此旅居海外的僑胞，常常利用字輩來尋根認祖，回歸故里後，則可明辨長幼次序，不至紊亂，許多“少小離家老大回”的宗親，當他們回到故里，雖是“兒童相見不相識”但只要按字輩譜推算，則可準確判明鄉親鄰里誰是族中長者，誰是平輩，誰是晚生，即使從未謀面，亦可做到準確無誤。中國人的這一特殊本事，對於外國人來說是無法想像的。這可說是按字派取名的“優越性”吧。

北京·劉培英供稿 邦合安國朝，文仕天應忠；鳳培歧致永，毓靖振志棟；明善廣才義，仁德成巨良。（劉邦-劉恒-劉啟-劉德-河間王……）

詠家譜字輩

自古書名有本源，血緣秩序不能遷。祖先議定成宗法，後裔奉行變珠欄。
按輩取名家不亂，循規辦事國無奸。高科文化輝宗譜，民族精英壯大千。

古人排輩所撰寫詩句，每句七字、六字、五字、四字，或聯句，詩中應無重複之字，以示日後子孫世代分明，血緣區別。如年代久遠，流徙四方，同族人相見，必先詢祖籍，次及昭穆，若同祖同系者，親如一家，是以輩序稱謂，保持了父子、長幼親疏之序，更可作千秋萬世尋根求源的一條具體線索。它乃是我國傳統精神曆久不衰之特色，甚至昭穆中之詩句，還含有光宗耀祖及愛民忠國之精神，以策勵後人奮發向上。

下列是同宗共祖關係名稱；

宗族：共遠祖為同宗，共居一地又共祖為同族，族下分房。

九族：高、曾、祖、考、己、子、孫、曾、玄之稱，高祖以上稱太高祖。玄孫以下稱裔孫，共高祖為五服內親。

考妣：已去世父稱妣，已去世母稱考妣，去世父母稱考妣，在世者祖牌上稱祿位，妻曰配，嫡妻(俗稱大婆)稱元配，庶稱德配(俗稱小婆)，繼(大婆已故繼娶)稱繼配。

世代排輩：

宗族的世代，是以開基的始祖為一世起算，開基祖為一世，生子為二世，孫為三世，依次排輩，如以宋末元初開基大始祖算起，現時宗人多在二十六世至二十八世之間，如果從明代初期或中期遷到本縣某地的開基祖為一世算起，則是開基祖來某地時間不同，其輩份亦參差不一，從自己的世代推算，可知自己祖先開基本地是什麼時期或朝代。



古代人認為人類增加一代約為 30 年，所以創造“世”字為三個十字，即卅。史料表明，周朝 872 年間，傳三十二世，清朝曆 264 年。傳衍八至九世，有許多姓氏一世在 25 年至 28 年之間，用這個世代時間去推算也基本上是準確。

本宗九族圖

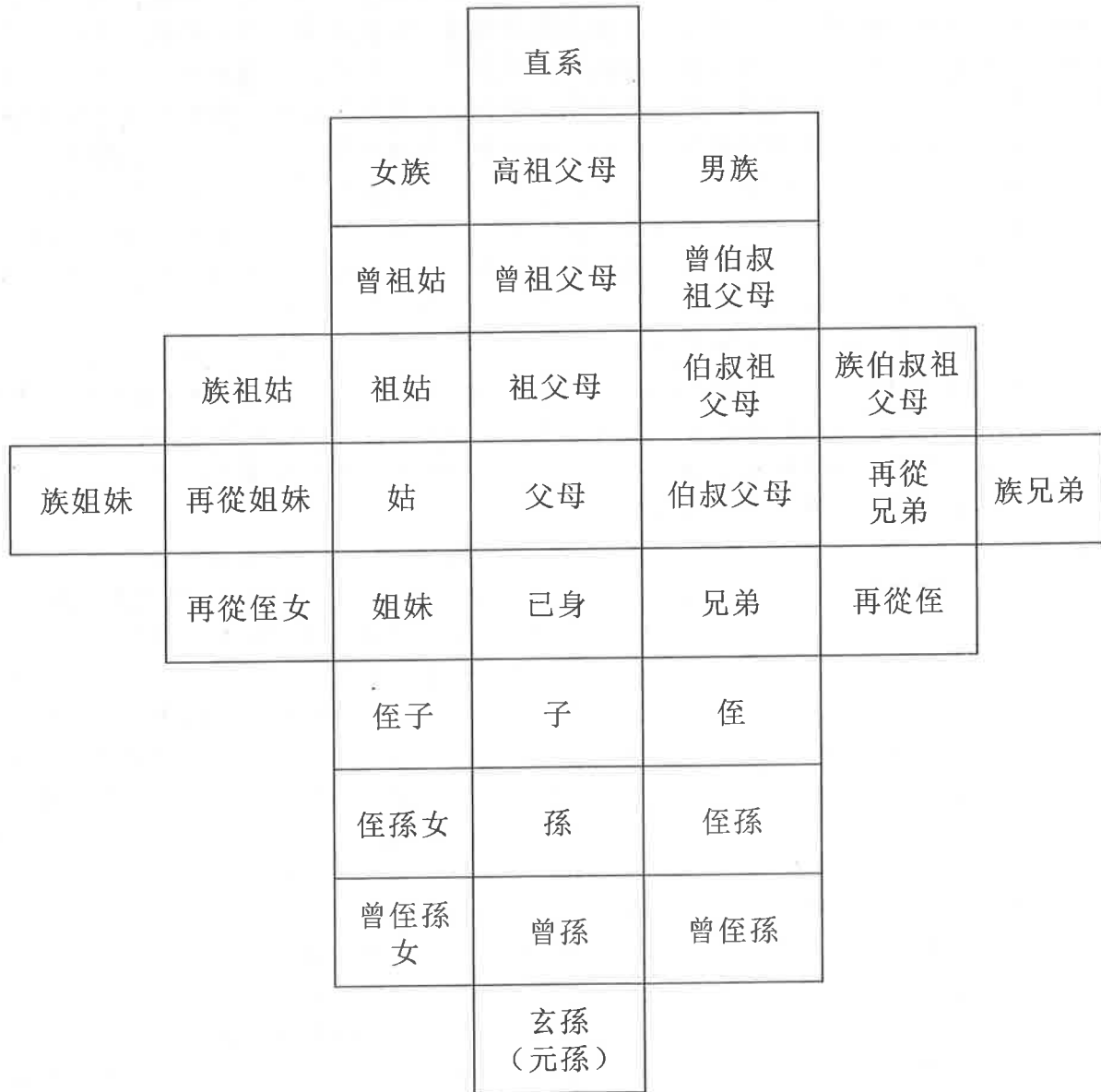

四、關於姓名與字派（華西漢劉譜）

中華姓氏淵源考中已談及到姓氏的演變。即先有姓，然後產生氏，各有其意義表述。而到了上古之末至中古秦漢時期，姓與氏就合稱了，此略談姓名與字派的關係和意義：

（一）姓名：姓名是一個姓氏中個人生命的標誌，也是姓氏個人人生的一面旗幟。姓名是一個符號。然而，他並非是一個簡單的符號，一個人要是沒有這個符號，誰也呼之不應，使之不動。姓名能折射出不同的思想觀念、文化素質，涵養和情趣等等。也代表著一個人的形象和品位。按理說姓名僅伴隨著人的一生，代表著一個人生命的存在而已，人死亡，名該盡去。可為什麼有的人已經死了近萬年，而且名又永垂於世呢？這也不是筆者要在這裏贅述的，宗賢各自盡思去吧。這主要是姓名裏含有不可古量的價值觀念。同時，姓名是父母輩取的。一個小小、的姓名，包含著父母最真摯的情感。一個好的姓名，代表著父母長輩對子女的深情厚愛，表達著對子女的美好願望和祝福。影響著子女的一生，讓子女健康、快樂和幸福，受益終身。一個動聽響亮的姓名，能使人一生感到驕傲、自豪，能催人奮進，激勵向上，使人有所作為，寄寓著一個人事業成功的希望，遠大前程的憧憬和美好生活的嚮往。

1、取名：中國的漢字是中華民族漢族人民創造的文字，其具有形美、意美、音美的三大美點，是世界上其他任何一個國家和民族所創造的文字不可相比擬的。一個高雅而又寓意深刻的姓名，往往給人以留下美好而不易忘懷的印象，如詩如畫，美之極。漢字語音優美多變，字意玄妙，字形多姿多態，氣韻生動，內涵豐富。選擇一個具有氣度情趣的美好名字裏配在姓氏上，能美化裝飾人的一生，增添異彩，增強自豪感和毅力。

在日常的作業和生活交往中，一個人對另一個人的瞭解和認識，首先是瞭解其姓名，先知道對方姓何名誰，然後才有下文。可見姓名之重要。在古代時，一個人的姓名並非從幼自始使用的。古人對姓名很珍重，姓名也很尊貴，且不辱，辱罵一個人的姓名是不道德的，會引出是非爭端，甚至鬧上公堂。古人的小兒，一般出生一兩月後，由父母抱著嬰兒到自己的長輩父親面前見視，由父親（嬰兒的祖父）取名。而這時取的名是小名，小人名。因過去的社會特別重視家庭的存在和穩固性，稱三世同堂的家庭為完整型家庭，這種家庭上有老、下有小，長者是家長。家長給孫兒取名體現的是尊老敬長，也是教道的體現。然而，守十多年，一般十二至十七、八年再給上人取大名。這時，小人已半大成人或成大人，其形象已長出了幅新的面孔，說話、談吐，多少識禮。這時取的名字很慎重了，有的家長要請遠近文化素質高的人，秀才之類的賢者來考究取名，要舉行簡單的儀式，請親朋、鄰里坐客祝福。為什麼古時小人的名很少有親生父輩取的呢？古時家長制度很嚴格，兒子雖已為人之父，但仍僅是一個家庭成員，大事小事沒有決定權，這是其一；其二，古人結婚年齡偏小，十四、五六歲結婚者偏多，涉世不深，成熟度不夠，處理問題不老練。

2、改名：改名的原因大致有兩種情況：一是長輩嫌原先給晚輩取的名字不好，另取一個新的名字，以使晚輩獲得一個新的美好名字，以激勵其奮發進步等。二是自改。年輕人長大成熟走入了社會，見多識廣，要獨創人生之路，在一定的時間和環境中自改其名，甚至自改其姓的也不少。如漢高祖劉邦的先輩被秦王朝列為追殺對象，為了活命，其家庭成員就逃的逃跑，有的就改姓金氏潛居鄉間，連姓氏都改了，何況名呢。漢高祖劉邦志存高遠，生活至高嚮往，在縱徒亡匿芒碭山澤中，就把自己的原名季改為邦，邦即國，叫劉邦，也可叫劉國，既代表個人，又代表國家。近代如孫中山先生，父母給他取的名字叫文，即孫文。孫文為了做出驚天動地的大事業，將自己的名改為“中山”寓意非凡。孫中山先生是一位孝子，儘管當了大總統，昭示天下孫中山，可在履行國務簽名中仍用其父親取的姓名孫文。當然其父給其取的名也是很好的。但不配施展雄才大略。又如中華人民共和國締造者毛澤東，其父給他取的名字叫“潤之”。潤字的偏旁是三點水，



正體是門字中一個王字。按其長輩取的名，已經深情寄望了，寓意毛氏門中其能成一個王者，滋殖殷富，光大門第。可毛澤東的志向不是僅做一個王者，富庶一門而已，而是要富澤一方，將自己的名字改為“澤東”，澤及東方。其成就事業，中華民族因其而崛起屹立在世界的東方。其次，劉光第、劉少奇、周恩來等等，他們大多為了立志成就大事業，都一將自己的原名改掉，其中有的也是為了避險。總之，不同情況，不同思想意圖自改名的人很多。

取名、改名、古人取、改單名者多。單名我為偏旁部首組合和二字組合。如劉仁，“仁”字是偏旁字，劉明：“明”字則是日月組合。這些字都很有意義，無論分開，組合講解都講得出多少優越的大道理來。

(二) 字派：使用字派取名，是中華民族姓氏文化的一大進步。字派，也叫字輩。就是一姓氏的長輩或族長，為了區別本族人的長次倫理和避免重名重姓等亂倫現象，從漢字中選出十多幾十個字，編成五言或七言等詩句（容易上口記牢），子孫蕃衍按字派的順序上取字取名。

取“字”，大概在周王朝時就開始有了。古時取“字”，以示尊敬，有“字”者尊貴，有名者賤。但形成編用字派取名，是在明、清兩朝後。因明朝皇帝首先賜給後裔十個字，後清王朝皇帝又賜給二十個字。以後，仕太夫，貴族至民間普遍興起編續字派取名。使用字派取名，的確使同姓行輩長次倫理不紊，也避免了多少重名，是一創舉，值得弘揚提倡。現今社會正在變革，不管如何變革，古今歷史是相通的，國家宣導優良的傳統文化是要堅決繼承和大力弘揚的，父祖子孫的倫理是要的，先人與後人，長輩與晚輩的倫理是要的。否則倒退如猿人，近似獸類。

我們必須正確對待姓名取名與運用字派取名字，名字早已合二而一了。今天，人口如此之眾，無論使用單名，單字都或多或少影響人際生活。前些年，有一份報上登載，說的是遼寧瀋陽市的一條街道裏有十多個李義，張毅，結果給通郵、招學、招兵和漢字管理帶來多少麻煩，有時為犯罪分子所利用作案。

一姓氏族人，無論大支、小支、旁支、別支，都要有人過問理當關注族中的事，這並非搞宗族勢力活動，而是維護社會穩定，確保一方平安，減少民間紛爭煩事的措施。藉以族大欺人，肯定是不行的。

編續字派，熱心者也不要考慮得太久遠，考慮三百年至一千年左右就可以了，十至三四十字，要編撰出水準來。不必要用心過於良苦，編續得太沉長。相信後人一定會將祖先的優良傳統繼承發揚光大的。

再是，有不少宗賢提出統一字派問題，這是個非常難以做到的事。無論大一統、中統都做不到，即便能統一，今後的麻煩事都很多，重名者肯定不少。同時各支派蕃衍的代數不因時年相等，並有很多支派的世系繼代難續，即使有不斷代的，長次也玄差一代上下。我們選擇了中古時期的一個大支的一派系，既中山靖王劉勝後裔，南宋末江西瑞金縣令劉弁公位下十四大房之後比時，其中斷代失脈難續的很多，企本沒有斷代的，其長次也相差8-10代（請參見《南宋江西瑞金縣令劉弁公位下世系對應表》）。本表中，列了川、渝、滇十支。也編撰了四十個字的派系，意在讓未斷代的各支派自願在劉弁公（即廣傳公）位下第四十一代能統一，肯求自願，不願者，不經強求。必須是劉弁公位下第四十一世使用第一個字“國”字，遵者，方能統一一部分支系。《華西漢劉通譜》總共收集編續了50餘支世系，望有繼代的支系宗親自行再認真審查研究本支世系斷代與否的事。這次編撰《華西漢高通譜》的世系截止年限是公元1960年前出生者。因1960年前出生者已企本為人祖父，列入世系序列是理當的。凡是南宋末江西瑞金縣令劉弁公後裔，於公元1930年至1959年出生者的世代相比是第24代至第33代，第33代的僅有一支一人，30代者也僅有一支個別人，多數在第24代至第29代之間。我們一再研究認為：南宋江西瑞金縣令劉弁公（號廣傳）的後裔，歷經750餘年的蕃衍，已衍至第24世一第30代，是企本可信的。當然至今已起碼應再增二代了，但就其年齡不過在48歲以下，顯然不構成世系，世系必須要滿三代。

劉弁公位下後裔第四十一代使用世續字為“國”字。其派續是四十個字，“國”字為開頭。四十字是：國定安邦本，敬孝禮士彥，方顯和為貴，一統耀大千。宗功開宇太，崇儒宏經綸，祖德傳之遠，永緒世錫昆。



五、字派取名要承傳

輩字，表示家族輩分的字，亦稱派。其意均為修身齊家，安民治國，吉祥安康，興旺發達。輩字，起源於宋朝，《譜牒學研究》中記載：宋太宗趙匡胤立了13個“範字”——德惟從世令子伯師希與孟由宜，加上“匡”共14字。這恐怕是我國最早的輩字。輩字，是人們按倫理道德取名的一個規則。多在入學時，家長請先生按輩字給孩子改個學名，即大名。輩字，它是各族祠堂產生的，或集體創作；或名人所筆，族門出個相公、舉人什麼的，往往為家族立派、續派；也有皇帝賜封的，孔族輩字就是明清兩朝皇帝御筆賜定。那是當今全國統一得最好的輩字。

輩字，或四言、或五言、七言，可長可短：長則五六十字，短則十數字，一般為二三十個字。它雖說帶封建宗族色彩，然而從文學角度來看，卻是絢麗多姿的詩篇。各族姓講究族譜，輩字就是族譜的核心和紐帶。同一個姓氏，有不同的族譜，或輩字，就好比樹大分枝分丫，即同族不同宗。各族姓的輩字，在“百家姓”這個大苑裏，百花齊放，爭奇鬥豔，給人以美的享受，授人以道德規範，予以自強的動力。

文化大革命十年浩劫，傳統文化遭到破壞，取名也隨之一陣風，跟形勢，帶政治色彩，什麼“學鋒”、“文革”、“衛東”等等。後來，“文革”性的名子過時，取而代之的，多是兩字名和迭音名。又後來，還滾進了純屬騙人錢財的封建迷信的取名擇字法，講什麼名字筆劃多少定禍福等。具有傳統文化、傳統道德價值的輩字逐漸被人淡化、遺忘；有的甚至對其戴上帽子，說是宗派，從而打入冷宮。

不要輩字的兩字名和迭單名在我國人口眾多的現代，容易出現很多同名人，甚至父子輩同名、祖孫輩同名，分不出前晚輩。不僅不成體統，而且會鬧成笑話或誤會，以致出現近親婚姻。《三字經》曰：“高曾祖，父而身；身而子，子而孫。自予孫，至玄曾。乃九族，人之倫。”倫也，人的倫理道德人，沒有倫理德，行嗎？名字，本是一個人的標號，同名人一多，還有什麼意義呢？正如車輛一樣，不能為相同號碼。

附：劉姓取名技巧

姓氏或名字是一個人區別他人的文字符號，將伴隨他的終生因而取個好名字對每個人來說都是十分重要的。我國古人取名都很講究，有身份的人不僅有名姓，還有字、號，列後又有諡號。如宋代朱熹的老師劉子綰，字彥沖，號病翁；詩人劉克莊字潛夫，號後村居士等。古人取名的方式也是多種多樣，常見的如輩份、排行取名，以地支天干取名，以十二生肖或生辰八字取名，按陰陽五行相克相生原理及與之相關的四季、五方、五聲取名等。還有一種以“數理”取名方法，是把姓名筆劃數按一定的規則組成名字，可趨吉避凶。而民間則多以美好的事物命名，各隨其好，或取之典故或紀念先賢，或表達種種願望等等。近代以來，人們取名多以排除迷信色彩，主要是從字義和實用性出發，名字以雅訓，義美，音諧為旨，能體現吉祥美好的意願。現介紹幾種劉姓取名技巧：

1、姓名互訓。劉字形從金從卯，本義是指斧鉞一類的兵器。古字典《說文》中無劉字，南唐文學家徐鉉疑是“鎗”字誤寫。《說文》釋“鎗”為“殺也”。而《廣雅·釋器》雲：“劉，刀也”。《正通》認為：“劉，鉞屬”，即鉞斧一類的刀。由此可知，劉字本義是指斧鉞一類的兵器，後引申義為“殺”。古人因其義而取名互訓者如劉鉞、劉刀等即是。劉字又引深為“克”、“鋪陳”等義，《逸周書·世俘》：“則成劉商紂王”，孔晁注：“劉，克也”。《爾雅·釋詁》：“劉，陳也”疏“謂敷陳（即鋪陳）也”。因此，古有名為劉克，劉陳者。古時有一種樹木為劉，《爾雅·釋木》雲：“劉，劉杙”注：“劉子生山



中，實如梨，酢甜，核堅，出交趾。”所以古有取名劉代、劉木名、劉果名、劉堅實、劉如梨等。劉字又有美好之義《集韻》中說：“劉，好也。或作劉。”《詩經》有“月出皓兮，佼人劉兮”之句，陸德明解釋為“劉，本又作劉，好貌”。古人說有名劉好、劉顏美，劉美容等。劉字還有四觀之義。《淮南子·原道訓》有劉覽遍照之句，注：“劉覽，四觀也。”因而有人取名為劉四觀、劉四覽、劉四等。

2、姓名反義：醫劉字引深為殺古人取名漢其義而行，如劉生，劉存、劉永年、劉長壽、劉長生等。劉享還有稀疏、凋殘之義。《詩經·桑柔》有“捋呆其劉，瘼此下民”之句，毛詩釋雲：“劉，暴落而希也”。寒熹注道：掣裁，殘竹古人反其義取名者有之，如劉茂、劉盛、劉密、劉葉稠、劉樹盛、劉繁枝等。

3、諧音取義。劉與留、流音同，所以人們常取其諧音或字義命名，並寓典故於其中。如劉聲（聲名過播）劉霜飛（張虛若春江花月夜有“空時流霜不覺飛”之句）、劉彩霞（流霞成彩）、劉盼盼（張昱美女篇）有“流盼星光動，曳裾雲氣多。劉行雲（流水行雲）、劉泉（流泉飛瀑）、劉銘榜（金榜留名）、劉芳（流芳百世）、劉觀（望遠，王十朋《蓬萊閣賦》：“秀閣千岩，流觀萬裏。”）劉霞（仙人美酒為流霞〈論衡〉：“口饑欲食，仙人輒飲我以流霞一杯。”）此外常見的還有劉雲（天空飄浮之雲為流雲）、劉英（飛花為流英）、劉波、劉濤、劉江（江水奔流）、劉湍（流水急湍）、劉暉（金波暉之酒）、劉愛（流愛，推受及人，遺惠於後世）、劉光（光彩照耀輝映）劉志、劉丹、（文天祥詩“留取？心照汗青”）、劉焱（曹植《贈徐幹詩》：“春鳩鳴風棟，流焱激樞軒。”）劉彩（魏文帝寶劍名流彩）等。

4、偏旁刀取義。如劉刀（迎刃而解）、劉利一（刀鋒銳利）、劉切玉（切玉如泥，喻才氣橫溢）、劉切雲（高樓青雲）、劉鋒（所向無敵）劉制（抑強制暴）、劉克非（連姓有改去前非之意）、劉分（與人共分甘苦）、劉別（才智特別為別才）、劉剛（剛毅堅強）、劉剛健（強健）、劉劍（劍之光彩）、劉基（開創基業）、劉刻勵（勵精圖治）、劉剡（屈原《離騷》有皇“剡剡其揚靈合”之句，注：“剡剡，光貌”）等。

5、文旁取義。如劉文、劉文秀（文如花以錦，秀美異常），劉文英（文才出眾）、劉文傑（文中豪傑）、劉文崇（文章為世人所宗仰）、劉文翰（操文章筆墨之事謂文翰）、劉文江（古有學如海、文如江之說）劉斐（《韓詩外傳》有“如神龍變化，斐斐文章”。斐斐，喻文盛貌）、劉文學等。

6、希賢慕古。如劉振邦、劉興漢（西漢高祖名劉邦）、劉向生（西漢文學家劉向）、劉文卿（唐著名詩人劉長卿字文房）、劉夢禹（唐著名詩人劉禹錫字夢得）、劉漢遠（五代後漢高祖劉知遠）、劉潛莊（南宋愛國詩人劉克莊字潛夫）、劉世平、劉光平（南宋名將劉光世字平叔）、劉殿虎（宋代諫臣劉安世，字器之，因論事剛直，不避權貴，一時敬懼，目之曰：“殿上虎”）劉望基（明代名臣劉基，字伯溫，足智多謀，人稱“小諸葛”）劉光地（清代戊戌六君子之一劉光弟）。

附：民俗取名與吉凶暗示

姓與名是人們用來標記自己的符號，因此姓與名的學問，還是學者們研究中國文化的一項課題，民間流傳著這樣一句話：“家有千金，不如傳於薄技；傳以薄技不如取個好名。“這就是說一個人的名字是不能用“千金”來衡量。《說文》一書中，訓義“名”者，命也。“名，白命也”。看來古人是把名視為生命般的寶貴，乃至在人生中寧可粉身，也不願玷污自己的名節。古代賢哲尹文字說：“形以定名，名以定事，事以驗名”。這就是說人必先定名而後才可以成事。而事物的成敗得失，又可以驗其名。古代還有一句名言：“有其名必有其實，名為實之實也”。意思是：姓名代表人的實飾，也就是說，姓名從多方面包含著人生的意義，暗示著命運的休戚相關。因此，取好一個名字並非一樁容易的事。以下擷取古含趣聞，以饗讀者茶餘飯後談資。

1、班輩之分。舊時豪門望族取名有一個固定班輩。取名時，決不能超越班輩而任意取名，“班輩”由各家族的先祖制定。“班輩”多以四言駢文，或五言詩文的形式確定下來。讀起來朗朗爽口，如“繼毓廷良俊，天朝顯輔功”因此，除姓之外，繼字輩的兒子是毓字輩，毓字輩的兒子是廷字輩，



廷字輩的兒子是良字輩，良字輩的兒子是俊字輩，俊字輩的兒子是顯字輩，以此類推不能胡亂取名，以避班輩混淆而失去禮制。這種按班輩取名的方式，至今仍在民間有族譜的家族中流傳。

2、貴賤之分。古時起名是比較簡單的，也十分樸實。《佐傳》申儒論名時，曾記敘當時人取名，“不以國，不以官，不以山川，不以隱疾，不以牲畜，不以器幣”取名，故歷史上絢紜眾多的豪門大族，文臣武將在史書上大都有個如“張衡”、“文天祥”似的響亮的名字，而下里巴人與奴僕則常出現“豬兒”、“狗兒”、“牛兒”等粗俗的稱呼。

3、男女之分。從古到今，男人與女人的名字，在字音、字義及色彩的選擇上，有著明顯的性別上的區別。婦性多以“女”旁、花草、閨物、柔性、柔景的字取名，如“姝”、“釵”、“玉”、“霞”、“靜”類似的字起名。男性取名則以陽剛之氣以示軒昂，如智深、炎武、志堅、鐵成等字取名。因此，在日常交往中，人們常常從名字上便可以分辨出性別上的差異。

4、紀念意義。在人們的社會生活中，常常會遇上一些特殊的現象，為紀念這個難以磨滅的事，人們常會給兒女取一個永不忘記的名字。日常生活中人們可以從以下名字中瞭解其含義如“國慶”、“援朝”、“蜀生”等名均代表著父母對某種特定紀念意義的銘心牢記。

5、希望之念。新生兒女的誕生在古代是人丁興旺的象徵，在今天是喜慶的喜兆。從古到今，每一位婦女都對子女抱著無限的希望。古時，孩子滿周歲便擺滿名式物品讓其抓鬮。孩子全憑各自的喜好抓，抓著筆，象徵今後長大是從文的魁，抓著刀槍，寓意是行武的將才。《紅樓夢》的賈寶玉抓的是胭脂，大掃其父賈政之興，而書中的賈寶玉後來也是確文不成、武不就，是個看淡人生的頑人。在古往今來，文、武二字，不論是帝王，還是平民最集中用以取名的兩個字。當然每位家長所企盼的想法不同，但都希望子女今後有出息，故常常從大到國事，小到某種目的為期望，替子女取一個自己心滿意足的名字，如“建業”、“和平”、“勝利”、“學文”、“崇武”、“永康”、“富貴”、“長命”、“安邦”、“定國”等。

綜上常規的取名，無不包括著父母對子女的期望。這難以言盡的深情厚意，滲透著上輩對子女無限愛意，因此，取名中，表示抱負、意志、操守、氣勢、情操、長壽、發財含義的真可謂應有盡有。古往今來，“名”在人們的心目中，的確如《說文》訓義所雲：“名”者，命也。因此父母為子女取名的確是絞盡腦汁。在現實生活中，給獨生子女的取名，父母更是費盡心機，從懷孕開始便想取個好名，翻來覆去的構想，又不斷地把想好的名字否定，直到孩子生下一月報戶口的日子快到期了，也想不到一個理想和滿意的名字。這決不是文化與水準的關係，是因為一兩個字是難以表示父母對子女的期望和寄託。因此，在取名上中國民俗有兩種習慣的取名方式：

1、三格取名法：三格，就是把“姓”作為天格，“名字”作為人格的地格。如“周”姓是先天血緣的表示，故稱無格，第二個字則表示“人”處天下，地之上表示人格，第三個字則代表地格。這宛如《易經》八卦的三爻。由於先天姓氏的格局是固定而不能改變的，故人格代表一個人一生的努力與機遇，地格則代表與周圍的環境條件的關係。因此，三格的組合要視不同人來確定。由於中國文化習俗單數為陽、雙數為陰，因此男孩子多取單數字劃，表示其陽，女孩子多取雙數字劃，表示其陰。如果男孩子生在鼠、虎、龍、馬、猴、狗之年的陰曆1、2、5、7、9、11月的子、寅、辰、午、戌時，其數又屬單數，呈陽旺，因此其人格與地格可選一雙數字劃，以示剛中有柔，以防備今後過於剛強而鋌而犯險，若是女孩子生於上述之月則宜兩字均選雙數字劃，以讓其姓多一些柔情，以防備對家人有相克之兆。如女孩子生在牛、兔、蛇、羊、雞、豬之年的2、4、6、8、10、12月的醜、卯、未、酉、亥時，姓為雙數，則顯陰盛，故名字中宜選一單數字劃，以示陰中存陽，不至於今後受人侮辱；如果是男性則宜兩字均取單數，以避失去陽剛之氣。從上述組合，姓名也頗似《易經》的三爻。如：



天格：劉一一（雙筆劃）“劉知遠”三字筆劃的組合。如《易經》的“三”震卦，由兩陰一陽組成。《易經》雲：“震，

人格：知——（雙筆劃）雷也”。這位五代時後漢王朝的建立者，雖說執政只有一年，但也

地格：遠——（單筆劃）卻在群雄分爭的時代“震”出了一個名載青史的“王朝”。

2、按五行取名。舊時，每當一個新生命產生，父母都要求測一測自己的孩子五行全不全。

五行，就是：金、木、水、火、土。而測孩子的五行是否齊全，則是根據孩子出生年年、月、日、時來定。舊時稱之為：“四柱八字”。

如某孩子出生在1994年陰曆3月11日未時，其八字為：甲戌年，戌辰月，丁醜日。丁未時。木土、土土、火土、火土，按上述五行的標注這個孩子命中一木、兩火、五土，則表示命中土旺木弱，缺金、水，故取名中應補金、水旁的字，以求五行不缺。

按中國傳統的五行含義，十幹與十二支的各幹各支均代表著陰陽與不同的五行含義。

天干：甲、丙、戊、庚、壬為陽，乙、丁、己、辛、癸為陰。

甲、乙為木，丙、丁為火，戊、己為土，庚、辛為金，壬、癸為水。

地支：子、寅、辰、午、申、戌為陽；醜、卯、巳、未、酉、亥為陰；寅、卯為木；巳、午為火；申、酉為金；子、亥為水；辰、未、戌醜為土。

在古人確定中，每個地支又分別包含著不同的五行，如下表：

地支	子	醜	寅	卯	辰	巳	午	未	申	酉	戌	亥
所含	癸水	癸水	甲木	乙木	乙木	庚金	丙火	乙木	庚金	辛金	辛金	壬水
天干		辛金	丙火		戊土	丙火	丁火	己土	壬水		丁火	甲木
五行		己土	戊土		癸水	己土	己土	丁火	戊土		戊土	

因此，舊時算命先生按以上古人測定的規則，先將孩子的八字排出，再列表確定是否五行齊全，如下圖：

時	日	月	年
巳（土）	丁（火）	甲（木）	甲（木）
酉	酉	戌	辰
辛	辛	辛丁戊	乙戊癸
金	金	金火土	木土水

照此命計算，此人命中五行不缺，但水顯弱了一些，故名字中就宜擇“水”旁的字相補。

傳統的五行理論，一個人的五行不可過於不均，宜配搭恰當。按五行相生相剋的關係，金不離開土，土不離開火，火離不開木，木離不開水，水離不開金，如果離開了就表示沒有“氣”。如沒有土不能生金，火沒有木自然難以燃燒，木沒有水不能成活，水失去金相助也就無源。這就是五行的土生金、金生水、水生木、木生火、火生木的原理。五行相生好比母生子，代表著相親相愛之情，意味著順暢、吉祥的含義。同時五行的搭配不能過多，多了就如同過於溺愛反而不利於孩子的成長。

同時，五行的組合如果搭配不當，五行間又存在著相剋的關係，如：金克木、木克土、土克水、水克火、火克金。因此孩子的命中如果金弱火旺、火弱土旺、水弱土旺、土弱木旺、木弱金旺的現象，則取名時要分別以補氣泄旺的辦法，取一個有利於孩子成長的名字，或按五行選擇一個五行有補的幹爹、乾媽來彌補孩子的五行。

這種辦法在舊時，今時的民俗中依然十分流行，有時找不到合適的幹爹、乾媽，還找一個石山或土地廟來拜求，以求命運的吉祥。這的確是一個父母心態平衡的問題。無限的期望、深厚的寄託，又何嘗不是億萬中國父母對子女的一番感人肺腑慈愛之心呢。



怎樣確定每日每時的干支表

時	子時 23-1	丑時1-3 點	寅時 3-5	卯時 5-7	辰時 7-9	巳時 9-11	午時 11-13	未時 14-15	申時 15-17	酉時 17-19	戌時 19-21	亥時 21-23
甲、己日	甲子	乙丑	丙寅	丁卯	戊辰	己巳	庚午	辛未	壬申	癸酉	甲戌	乙亥
乙、庚日	丙子	丁醜	戊寅	己卯	庚辰	辛巳	壬午	癸未	甲申	乙酉	丙戌	丁亥
丙、辛日	戊子	己醜	庚寅	辛卯	壬辰	癸巳	甲午	乙未	丙申	丁酉	戊戌	己亥
丁、壬日	庚子	辛醜	壬寅	癸卯	甲辰	乙巳	丙午	丁未	戊申	己酉	庚戌	辛亥
戊、癸日	壬子	癸醜	甲寅	乙卯	丙辰	丁巳	戊午	己未	庚申	辛酉	壬戌	癸亥

幹支別名

甲日闕逢 乙日旃蒙 丙日柔兆 丁日強圉 戊日著雍 己日屠維 庚日上章 辛日重光
壬日玄默 癸日昭陽 子日困敦 醜日赤奮 寅日攝提 卯日單闕 辰日執徐 巳日大荒
落午日敦 未日協洽 申日涪灘 酉日作噩 戌日闔茂 亥日淵獻

月令別名

正月日端月、陬月，二月日花月、如月，三月日桐月、宿月，四月日梅月、餘月五月日蒲月、皋月，六月日暑月、旦月，七月日瓜月、相月，八月日桂月、壯月，九月日菊月、玄月，十月日陽月、良月，十一月日葭月、辜月，十二月日臘月、塗月

附：古人的名與字趣談

古人起名聯字，方式多樣，概括起來為：

扣合式 名與字扣合嚴密，共同表示一個深刻內容。例如屈原，其名平，字原，扣合而為“平原”。

並列式 名與字是同等事物或同一屬類的兩個方面。孟子，名軻，字子輿，“軻”與“輿”都同車有關係。東漢文學家五充，字仲任，“充”與“任”屬性相同。

注釋式 名與字有互相注釋的作用。南宋哲學家朱熹，字無晦，無晦也就是熹的意思。

相對式 名與字對立相匹，對照強烈。東晉葛洪，字稚川，“洪”是大川臣浪“，”稚川“是”細流小溪“，兩兩相對。

同用式 名與字相同的字表示。明馮夢龍，字猶龍，同用一個“龍”字。

因果式 名與字互為因果，提示出事物的規律。元朝馬致遠，字千裏，駿馬賓士可取千裏之意。

推導式 以其名而推其字，反之亦然。如唐張九齡，字子壽，“九齡”正屬“童子之壽”也。

呼應式 名與字互相呼應，提示出意義。清孔尚任，字舉重，“任”同“重”回應，寓有“任重道遠”之意。

仿照式 名字依效前人，互為使用，南宋陸遊，字務觀，其名字仿效了北宋詞人秦觀，字少遊。

（引自《陝西老年報》2003年1月14日）

附：奇趣姓氏聯

姓氏聯，是楹聯百花苑中一個多姿多彩的品類。

據載，清代才子紀曉嵐祝賀表兄牛稔文娶兒媳的賀聯就是巧妙的姓氏聯：鄉閣團賀同望月；香閨靜對好彈琴。紀曉嵐還特別注明，此聯用了君家典故。原來，這一聯暗嵌“牛家喜婚”之意，



用了“犀牛望月”和“對牛彈琴”的典故，堪稱妙聯。

姓氏楹聯中，常用嵌字或拆字技巧顯示姓氏，很少幽默感。如當今中國最大的姓氏“李”姓，就有這樣一副楹聯：木榮花綻慶新春；子孝孫賢美德風。又如“趙”姓，也有一副妙聯：常山驕子英雄膽；松雪道人絕妙書。此聯嵌三國勇將趙子龍元代傑出書畫家趙孟（字子昂，號松雪道人）之姓名，天緣巧合，可謂巧思妙對。

姓氏楹聯中，使用“鶴頂”格或“鳳尾”格是很常見的，也有用暗寓的手法寫的，如“曹”姓的楹聯：野田黃雀行千裏；芹圃紅樓夢百回。這裏的《野田黃雀行》是曹植的代表作之一，而《紅樓夢》卻是清代大文學家曹雪芹的傑作。以著作名人聯，暗寓姓氏，文采華麗，天衣無縫。

（觀文引自《晚霞報》2003年12月11日）

第八章 劉姓家訓

家庭是社會的細胞。在中國，家庭不僅是生產和生活的單位，而且還是實施教育的單位。我們的祖先一貫重視家庭教育的重要性。東漢許慎在《說文解字》中說：“父，家長率教者。”宋代王應麟在《三字經》中強調：“子不教，父之過。”清代孫奇逢在《教友堂家訓》中則說：“端蒙養，是家庭第一關係事。”重視家教，是我國重要的教育傳統方式並積累了極其豐富的家教經驗，家訓即是其中之一。家訓，簡言釋之就是治理家政的訓誡，也可謂家教。若具體點說：即是一個姓氏親族中賢良長輩為振興本姓氏親族家族的聲望，提高親族成員文化道德素質，根據社會要求，規範親族成員共同遵守一定的道德行為準則。

中華民族歷來有重視家庭教育的優良傳統，因為人的一生中，大多數光陰都是在家庭中同親族成員在一起度過的，人一生下來就離不開家庭。家庭特顯重要。家庭是造就和培養一代新人的搖籃：家庭是傳承民風民俗、美好道德和提高人的文化素質的場所。一個重視文化道德教育的家庭，這個家庭的生活就能向健康、文明的方向發展，其家庭成員的文化道德素質也就會不斷提高。但是，我們面對事實，今天的社會已不是過去的社會，而過去傳統社會的家訓則是祖國傳統文化的一部分。如何對待傳統文化呢？自然不能離開歷史條件，不能離開祖國過去的實際去作片面性和絕對性的肯定與否定，因為歷史是古今相通的，今天的社會是前天、昨天社會的延續變革發展，現實是歷史發展的結果。可以肯定地說，世界上東西南北中外，沒有哪一個國家，哪一個民族的文化傳統從古至今一概都是好的或壞的，都純粹是精華或糟粕。古代文化是古代社會的產物，近代文明是近代社會的產物。各自有其產生、存在的條件和價值。無視傳統，抹煞不掉歷史傳統的客觀存在，是老祖宗一代代承傳下來的。承認傳統吧，也不能鼓吹得光輝燦爛舉世無雙，更不借惟傳統是舉，在傳統之前頂禮慕拜得五體投！的現代地。生活在現實社會之我們，在創造新型的現代文化的時候，對古文化橫加指責，把近代的落後統統歸咎於古文化或者古人，甚至數典亡祖，不是明智之舉，是徒勞的。傳統是客觀歷史所在，我們既要承認他，又要打破其落後的網絡束縛我們的心身。我們常在思索著這樣一個問題：為什麼歷史的軌跡總是在不斷重複？為什麼千百萬年以來，人的本性沒有多大改變？古代大牢裏的囚徒，不外乎因財、色、酒、氣而犯科，今天監獄中關押的犯人依然屬同類者多，只不過以不同的面貌出現而已。古人犯過的錯誤，今人照樣在犯。一個國家或一個民族從興盛到衰落，無不是先從文化道德滑坡、精神萎靡、信念失落開始。文化與經濟、政治是相互交融、相互滲透和相互影響迴圈促進的。國家的強盛，民族的振興，離



不開強大文化力量的支撐。因此，崇文重德重教，吸取世界各民族先進文化科技知識溶於中華民族優秀傳統之中，創造出新型文化，是改變和提高民族文化素質的必要手段。

對於教人的問題，中華民族自古以來就有尊師重教的優良傳統。當今國家對重視教育的程度遠遠超過古代社會。教育學家強調學校、社會、家庭三維一體管理模式，三者並重，缺一不可。家庭對人的教育不是補學校、社會教育之不足，而是必須。因此，家教是當今社會極力宣導的。國家教育部門出版了眾多的古今中外有關家教家訓教人的書籍，提供眾多家庭家長參考借鑒。俄羅斯近代作家托爾斯泰說：“教育孩子實質是在教育自己。自我教育是父母影響孩子的最有力方法”。自身不好學，怎能強人呢？一個具有良好家風的環境，是教育和培養一代新人的必要條件；一個重視文化道德建設的家庭，才能為這個家庭獲得榮耀。否則，這個家庭擺脫不了其貧窮落後而衰敗。

我們譜牒裏，繼承先賢優良傳統編列了《家訓》，但傳統的家訓已多不適宜現實社會要求。今天的社會需要培養正直、公平、誠信、善良、自尊自律、勤勞、勇敢、守法，並具有獨立見解和富有愛國之心的精神，使一代新人突顯正義感和榮譽感。年輕人的特性不喜歡幹舌燥的說教，而以一些優秀教材、文學典籍或歷史典籍中的優秀故事激勵青少年倒能使他們感興趣。因為文學典籍、歷史典籍中的故事裏蘊含著豐富而深刻的傳統優良道德教育因素。我們的目的就是在讓人接受外來先進科技知識，創造新型文化的同時，弘揚優秀傳統，使優秀的文化古今、未來、中外一脈貫通，也就是國家強調的面向祖國、面向世界、面向未來。

我們在繼承祖國傳統文化時，根據現實社會要求，認真研究審識，凡具有激勵人們進取精神奮發向上的東西，都繼承弘揚，凡屬消極，落後庸俗的東西視為糟粕，慨然揚棄。

我們在《家訓》篇幅中，編列了不同形式、不同題材的文體，提供廣大宗賢父老審識參考，擇其善者而從之，其不善者而改之。望廣大宗賢認真對待不吝賜教，提出批評意見，群策群議，以利把事情做得更好些。

一、家訓意義

家訓又稱宗訓，它是父母對子女，上代對下代，家族對個體提出的立人、修身的希望和訓導，同時也是作為行為規範與道德約束的守則。

家訓的第一要義是訓導子孫如何做一個好人。許多家訓對此都有具體的要求和標準，如居官要清廉，做事要勤奮，讀書要刻苦，持家要誠樸，交友要謹慎；要年輕一代立大志，惜光陰，勤學習，求上進；要做到慈、孝、儉、靜、善、修身，正心，積德。這些傳統文化中的精華部分，無疑有其進步性的一面。做人與讀書是緊密相關的做人需要讀書，讀書為了做人，綜觀歷代家訓都把讀書做人放在極重要的位置。三國王修德行高尚，他教導兒子“必讀書學做人”，“效高人遠節，聞一得三，志在善人。”……。

家規族訓作為家族文化的重要組成部分，同樣存在著精華與糟粕兩方面，記於家譜中的家訓，對母教子女的作用殊少記載，這就需要我們作分析揚棄並予以總結。本章選擇了劉姓的數則規訓，以見家訓內容之一斑。



二、劉姓族訓集錄

見載於各種劉姓族譜上的劉姓傳統家規族訓數量極多，但內容大同小異，本書因編幅限制，不打算作過多的介紹，而且這些劉姓家規族訓中還存在大量封建糟粕，如重男輕女、以家法取代國家法律，推崇族權和家長式統治以及許多已過時的封建倫理道德。因此筆者認為對這些傳統劉姓家規、族訓，也不宜作過多的宣揚。下麵抄錄幾例。

聖諭廣訓十六條世宗憲皇帝衍為歌句愷切詳明播告海內家論而戶曉矣茲載譜首為家長者不時諷誦以教子弟使克遵而行之庶幾為升平之良民亦祖宗之肖子士民欽此

一、敦孝悌以重人倫：

父母生爾身，深恩雖盡說，爾欲報親恩，奉養不可缺，飲食須及時，衣服隨寒熱，百事都順從，只要親心悅，為弟當敬兄，莫聽妻和妾，有話讓兄先，有事憑兄決，不可為家財，兩個爭口舌，只是孝與悌，人倫中大節。

二、篤宗族以昭雍睦：

教爾待宗族，務必相敬親，都是共祖生，不可分遠近，九世尚同居，豈此另一九，優事共相幫，喜事共相慶，急難相扶持，錢財不可吝，切莫因些微，一族互相競，切莫逞豪強，同宗自起釁，和氣聚一堂，人家必昌盛。

三、和鄉黨以息爭訟：

爾等居鄉黨，切莫相爭鬧。告狀打官司，空費錢和鈔，有何大冤仇，彼此圖相報，朝夕要見面，和氣方盡道，不可恃富豪，不可逞強暴，此小不平事，何必深計較，大家心氣平，公庭戒勿到，就是好村莊，美俗人爭效。

四、尚節儉以惜財用：

儉是治家本，爾民須細聽，銀錢得來難，常思有餘剩，你看致富人，惜財如惜命，你看敗家子，金銀霎時盡，錢去不復來，奢華當首禁，粗飯布衣裳，存心莫好勝，縱遇吉凶禮，尤宜自安分，可省即使省，崇儉非性吝。

五、重農桑以足衣食：

人生患饑寒，先要謀衣食，衣食有根源，全在耕和織，爾等作農夫，耕田當努力，熟地勤耕耘，荒田早開闢，空土好栽桑，喂蠶婦女織，桑樹壅要肥，蠶室糊要密，多得幾斤絲，賣錢增利息，男女各撐持，不可圖安逸。

六、隆學校以端士習：

四民士為首，立品須端正，出入黌門中，師儒勤教訓，莫言未讀書，學校就無分，雖不善文章，可好修德行，家居能孝友，待人能忠信，為善不為惡，便是大學問，官府必表揚，鄉黨皆欽敬，養民必教民，這話本先聖。

七、黜異端以崇正學：

聖賢立正學，教人全忠義，奸民創異端，另自興邪教，引誘我良民，為害勝賊盜，賊盜害人財，邪說害心竅，近有符水術，鄙機甚堪笑，都是害人坑，切莫入圈套，父當為子戒，兄當為弟告，個個有綱常，眼前是大道。

八、講法律以儆愚頑：

朝廷待百姓，愛之如赤子，何故制五刑，笞杖徒流死，總因人不齊，善惡雖同比，惡人不處治，為惡無底止，刑不忍遽加，先為教道語，試看法律條，如何當得起，重罪固雖熬，輕刑亦可恥，發願作好人，終身莫犯此。



九、明禮讓以厚風俗：

先王制禮教，尊卑與大小，不容稍妄，不敢稍顛倒，讓就在禮中，謙虛不可少，爾等明禮讓，風俗自然好，知禮不高傲，能讓不爭鬧，賤者須敬貴，小者當敬老，耕者知讓畔，走路識讓道，刻薄變濟哼良，禮讓無價寶。

十、務本業以定民志：

士農與工商，各人習一業，就在職業中，志專心當竭，就是不遂心，不可輕拋別，天不負苦工，自有好時節，倘又想別樁，故把本行歇，命醜處處難，空費多周折，做個兩路茫，弄巧反成拙，志向莫改移，牢守心如名鐵。

十一、訓子弟以禁非為：

為父教兒子，為兄教幼弟，聰明讀詩書，愚拙耕田地，有本學經營，無本作手藝，就在幼小時，教誨當嚴厲，勿令起邪心，勿令作歹事，一步一防閑，不容近匪類，少時不約束，大來無顧忌，生事犯官刑，父兄受拖累。

十二、息誣告以安良民：

百姓打官司，原是伸冤屈，若無冤屈事。告狀可不必，何競告誑狀，學這害人術，狀處終難瞞，虛事不當實，暗中有鬼神，明中有法律，誣告必反坐，誰道無天日，害人終害己，莫逞訟師筆，一字人公門，九牛拖不出口

十三、戒逃窩以免株連：

背主私逃走，犯罪原不宥，切莫圖小利，與彼相親厚，窩隱在家中，藏污而納垢，莫道人不知，終從風聲漏，官府來拘拿，逐一皆追究，自知受嚴刑，幹連及鄰右，爾等相儆戒，勿被他哄誘，倘遇此等人，及早先投首。

十四、完錢糧以省催科：

田地納官糧，古今有定例，所取原不多，災荒還賑濟，一心早完官，此語人人記，何苦要延捱，必待簽票至，追比用刑罰，錢米仍人櫃，爾等學淳良，世免拖欠累，這是緊要事，節省別樁費，常存急公心，自享田園利。

十五、聊聯保甲以弭盜賊：

保甲若不嚴，菲類時侵擾，總因有窩家，暗中作賊藪，遵法聯保甲，置牌掛門首，上注系某人，男丁並女口，日裏細稽查，夜間共防守，賊來無處藏，賊去雖逃走，男婦得安眠，資賊自無有，大家要齊心，行之貴長久。

十六、解仇忿以重身命：

人命上關天，人身不易得，父母生我身，自家當愛惜，甚麼大冤仇，行兇作橫逆，殺人要抵命，到官問大辟，若被人殺死，先做黃泉客，更有愚蠢人，投河並自縊，拼死圖洩恨，死去終無益，人當重性命，讎憾宜冰釋。

勸諭十條（龍鳳譜全國 18 省通譜道光辛卯公元 1831 年）

敦孝悌：孝悌之心，本乎天性，孩提稍長，皆知敬愛，由此擴充，為賢為聖，天地感通，鬼神照應。
 崇忠義：忠臣義士，世所罕希，赤膽真心，毫髮莫欺，光爭日月，氣貫虹霓，凜烈萬古，為世表儀。
 兢廉節：世道昌明，廉節風行，士樹清操，女礪堅貞，一介不苟，九原自盟，高山流水，夜月冰寒。
 尊高年：自古高年，聖朝人瑞，天厚栽培，帝隆眷注，所以頌白，不負道路，幾杖必操，飲食宜飫。
 尚有德：至貴者道，至尊者德，言坊行表，世法世則，君賴以匡，民賴以澤，功載鼎彝，名勒竹帛。
 貴有爵：爵別天人，有之皆貴，名位道德，何取何棄，天爵不修，人爵鮮至，從古以然，於今豈異。
 恤無告：魚象寡孤獨，最足矜憐，命生不辰，氣數有偏，空民無告，仁政是先，觸目傷心，保護宜全。



端繼嗣：世絕即續，自古為要，小宗嗣祖，大宗承祧，統宜親友，猶子克肖，無嗣蛉螟，無瀆祖廟。
重喪祭：慎終追遠，曲禮尤詳，親喪自致，碎裂肝腸，先靈如在，陳豆薦漿，盡情盡物，莫敢或忘。
勤職業：士農工商，國號四民，各司其事，業精於勤，盡心竭力，善作善成，出人頭地，遠近揚名。

禁殺十戒

戒忤逆：此身何來，父母血肉，碎骨粉身，報恩不足，乃有逆子，天地反復，生犯國刑，歿遭鬼戮。
遂匪類：女盜詐偽，如鬼似蜮，不顧廉恥，不畏羞辱，王法森嚴，難逃顯戮，族規加嚴，早向約束。
懲兇橫：鄉黨宗族，禮讓是敦，一任血氣，忘身及親，披枷帶鎖，只為兇橫，各宜猛省，忍氣吞聲。
禁賭博：玩牌耍錢，日貫夜纏，典當不足，供貨求填，田園賣盡，衣食不全，窮愁到老，有誰相憐。
革會盟：結盟拜把，成群鬥耍，自持黨屬，人莫我惹，功令森嚴，罪不小也，律分首從，斬絞不赦。
擯邪術：妖道邪術，惑世誣民，王法不宥，聖世所懲，倡道加等，從者亦刑，改邪歸正，束身準繩。
黜浮謗：虛花浪蕩，異話別裝，言偽而辨，行僻而荒，自喜智能，人指輕狂，還淳反樸，慎勿蕭張。
斥汙賤：誰無廉恥，誰無禮義，惟彼下流，靡所不至，男或隸卒，女或娼妓，雖生猶死，禽獸何異。
儆遊惰：一夕尚存，不容少懈，苟且偷安，終身何賴，夫征布裏，遊民重戒，從古成人，原不自在。
慎婚姻：男婚女嫁，人道初基，許配定偶，彼此循宜，門庭辨別，家聲系之，一有不慎，後悔則遲。

以上規條：善則勤之，惡則戒之，凡屬父兄，願言率之，凡屬子弟，願言訓之，整綱傷紀，宗族誘之，改過遷善，祖宗佑之。

劉姓家訓八條

敦孝悌：人於父母兄弟，未有不知孝之敬之者，且百行莫大於孝，而悌次之，不孝悌，人視之輕賤，雖有功名富貴，亦不足購矣。吾族共念之哉。

睦宗族：族姓繁衍未免有遠近親疏之異，然萬派一源也，故本族之中不必過於論理，但當有情勤者勤之，貧者給之，強頑者忍之，以感之，惟各念我同根一體之誼，則之睦者自睦矣，族人庶其勉旃。

教子弟：家道盛衰視子賢否，我族耕讀為業，當教以明理義，勵志節，幸而上進，若浮靡輕佻虞作狡詐，大非修福積德之子弟。輩立慎戒之。

端士品：士居四民之首，上以氣為主要，當梯稗豪華糟糠寶貴，有吞吐一切之概，士之本色，見非必驕，情傲物蓋，寧方勿圓，寧直勿曲，不惟為族人生色，亦且為讀書人吐氣，我竊旦暮望之矣。

務忠誠：忠誠為立身之本，寧樸實勿狡詐，寧肯愚拙勿乖巧，發一念而必依於理，出一言而必本於心，吾願於族人守此意也夫。

戒健訟：吾族深以健訟為戒，紳衿知履公庭之可醜羞，鄉民知犯王法之可畏，循份樂業，相安無事，則家門清白，道德之士，必輩出也。黑冤大屈不在此限。

戒好險：事之壞良心，損陰德，莫甚於奸險之人，或因人有事而暗中取利，或唆人爭端，而陰快私嫌，陰譴必至哉，狂望爾輩，密加省察焉。

戒疏蕩：醫貧有方，勤儉是己，招貧有術，流落之人卒之，家業漂零，金錢費盡，寒無衣，饑無食，親疏友嘲，求平民而不可得，是誰之過與？諸子弟其念之哉。

家訓

家規九毋：毋吸煙，毋縱酒，毋貪財，毋賭博，毋縱欲，毋爭訟，毋傲慢，毋搶劫，毋感異端

家規十二當：國法當守，鄉約當尊，祖廟當展，族類當辯，名份當正，宗族當睦，譜牒當重，職業當立，賦役當供，節約當崇，巫邪當禁，四禮當行

家有六順：君正、臣忠、父慈子孝、兄愛弟敬、所謂六順也。去順效逆，所以速禍也。（《春



秋左氏傳》)

人有九思：視思明，聽思聰，色思溫，貌思恭，言思忠，事思敬，疑思問，貧思難，見德思義，無欲達，無則小利，欲速則不達，見小利，則大事不成。

家訓十四要

- | | |
|------------------|----------------------|
| 一要熱愛祖國，維護民族尊嚴； | 二要孝敬父親，兄愛弟敬，報答恩德 |
| 三要尊師重教，鼓勵子弟勤奮好學； | 四要鄰里之間，和睦相處； |
| 五要善友樂群，見難相助； | 六要表裏如一，學作真人； |
| 七要嚴於律己，寬民待人； | 八要明於知錯，勇於改過； |
| 九要胸懷坦蕩，為人正直； | 十要謙和有禮，舉止文明； |
| 十一要勤勉樂愛，博學多識； | 十二要勤勞節儉，艱苦樸素； |
| 十三要遵紀守法，防微杜漸； | 十四要敬祖尊宗，春掃冬祭，敦孝悌重人倫。 |

古人教育後人要語：

一、母慈子敗，嚴家無悍戾，而母慈有敗子，威勢可心禁暴，而惠厚不可止亂《韓非子》裏學曰解釋：在嚴加管教的家庭中，沒有狼子野心暴的奴僕，而過分溺愛遷就子女的母親，會養不成器的兒子，威力和權勢可以禁止暴行，而恩德深重，卻不能夠禁止胡作非為。

二、積善之家，必有餘慶，積不善之家，必有餘殃（《周易》）

三、玉不琢不成器，人不學不知道，凡事預則立，不預則廢，言前定則不跲，事前定則不困，行前定則不疚，道前定則不穹。博學之慎用之明辯之篤行之……人一人之已百之，人十人之已千之。果能使道矣……《禮記》

四、君子以仁存心，以禮存心，仁者愛人，有禮者敬人。愛人者常愛人，敬人常敬人……必先，苦其心志，勞其筋骨，餓其體膚，空乏其身，行費亂其所為，所以動身養性，曾益其所不能。《禮記》

五、劉備敕阿斗：勿以惡小而為之，勿以善小而不為，惟賢惟德，能服於人。汝父德薄勿效之，可讀漢書，禮記閒暇歷觀諸子之韜，商君書，益人總人口智（《三國志·蜀書先主傳》）

六、諸葛亮戒子：夫君子之行，靜以修身，儉以養德，非澹泊無明志，非寧靜無以致遠，夫學須學也，才學業也。非學無以廣才，非學無以成。惰慢則不通勤精，儉躁則不能治性，年與地馳。意與歲去，遂成枯落，多不接世，悲守穹廬將複及。（《三國·漢書·諸葛亮》）

家訓十則

餘嘗三味孔子之言：天之將喪斯文也。後之人不得與於斯文；天之未夫斯文，吾人胡弗重喪斯文，故詩書足以化愚頑與廉恥。家無讀書，百事莫知，況勸戒之法乎？願族人佩服斯言，舉匕服膺而勿失。

戒不孝以重天倫 百行孝為先，人子之事親，能知大舜之，曾子言養志。庶子職無，若忤逆不孝，非國法難容，皇天亦必震怒。

戒不悌以厚一本 兄弟本同氣之親，豈可斧尋以其本。姜家人被與同眼，宋君灼艾而分痛果。二好無尤，烏有蕭牆啟釁，名曰：“ ”。

戒不忠以勵臥節 善則歸君，過則歸己。寧為裴度之忠，魏征之信，史冊流荒芳；弗若秦檜之佞，盧杞之奸，萬年貽臭。

戒潰亂以正倫常 男女愛授不親，內外之言宜慎。若雜坐亂方，禮嚴法戒，倫常乖戾，久必消亡。矧男有五刑之罰，女有七出之條。

戒不信以敦友誼 久敬全交，善如平仲；衣食相推，誼同鮑叔；平生莫逆，聲氣如蘭。朋至斯



乎，利金可斷，定必他出有助，出門有功。

戒惰遊以務職業 人生百藝隨其身，苟克勤克儉，仰有事而俯有畜。若袖手好閑，不務事業，財用何資，衣食奚賴？

戒賭博以保家產 好食無災，樂酒無套，荒亡何益？且庶之猜紅擬綠，唱雉乎虛，非喪家即蕩產，迨至遊窮匱乏，鼠竊狗盜，終屬弗免。

戒貪財以免禍殃 財乃養命之源，亦是惹禍之鬼。孔方兄、阿堵物，公則有益，私則有損。試觀多藏厚積，許多招殃，況放利而行，詎無人怨？

戒好尚以警行為 清心莫善於寡欲，外誘亦足以果心。苟戒慎夫其所不睹，恐懼夫其所不聞，杜絕非為於親身，無沾誣讎奚至？

戒爭鬥以全軀命 君子懷刑，聖人慎戰。因小不忍而遂啟大釁，輕則桎梏牽連，重則軍流槍斃。身是父母之身，慎勿以身殉法。

以上規則十條，族人慎之勉之。

（《劉氏初修聯譜》民國20年（1931年刻本。）

中國傳統的劉姓家訓族規，從上面所摘錄即可見一斑。

80年代以後新修的劉姓族譜，也大都訂立於新的劉姓家規、族約。與傳統的家規族約相比，這些新的家規、族約有幾個特點：一是它們大都是民間自發撰修訂立一般沒有經過全族人的討論通過，也沒有政府部門的認可，因而不像傳統家規對族人具有強制性；二是這些新的族規、家規都有與時代相適應的新內容，與黨紀國法不相違背，而且大都是對國家法律的輔助作用。如湖南中部地區劉姓族人所制訂的《族人守則》。

湘中地區《族人法則》

為使族人在人生道路上方向正確，行為規範，從善循良，特製訂守則八條於下：

1. 愛國、愛民、愛族、愛家，努力為國出力，為國爭光，不斷造福。
2. 遵守國家憲法和有關政策法令。
3. 遵守公共秩序，尊重公共道德，講文明，講禮貌，尊老愛幼，樂善好施，見義勇為。
4. 寬厚處世，和善待人，以鄰為友，與族相親，弟恭兄讓，夫和婦順。
5. 孝順父母，不忘祖先。聽從父母教育，順從父母心意，父母有病，設法治療，父母年老，盡力贍養，要使父母心情寬慰，生活美滿，不負父母養育之恩。父母意見或要求有不合理處，要耐心開導說服，不任性頂撞忤謾。先祖丘墓要好好保護，過春節要上祖墳憑悼，清明要掃墓，逢亡故父母生日忌辰要默哀，以示不忘先祖遺澤。
6. 除惡心，去惡行，務正業，走正道，不酗酒，不鬥毆，不嫖賭，不詐騙，不偷竊，不搶劫，不入黑門，不貪污腐化，不觸犯刑律。努力學文化，學本領，憑勤勞和才智幹事業，靠用正當手段發財致富。
7. 不搞宗族主義，不鬧宗族界限，不製造宗族矛盾，不憑藉宗族仗勢欺人。
8. 不搞封建家長式統治。父母應徵求和聽進子女意見，家族內大事應召開家族會議商量決定，家族成員犯了錯誤應耐心教育開導，不任意侮辱人格或動私刑催殘肉體。

以上守則，望我族人自覺遵守。如有違反，家庭或家族成員有責任予以教育批評，情節嚴重者可召開家族會議或協助政府依法懲辦。（蜀漢後主劉禪公裔政、遠、滔三房合計）

《春生堂》家訓·桃榮

合族人守規則，遵法令，重品德。樹文明，講風格；扶老幼，尊長輩。教子女，循禮節；重詩書，長智慧。辦實事，守廉潔；莫賭博，不貪色。待鄰里，講團結；治家庭，和為貴。倡勤儉，揚美德；爭貢獻，



創偉業。以赤誠，愛祖國；留青史，耀祖德。

中華人民共和國《公民道德實施綱要》以“社會公德，職業道德，家庭美德”為主要內容的20個字：即：愛國守法，明禮誠信，團結友愛，勤儉自強，敬業奉獻。

第九章 孝文化

“父母者，人之本也”。忠孝傳家，人才輩出，是治國興家最根本的基礎。

中國的孝文化起源遠古，舜就是一位大孝子。但大規模地崇尚孝道，則自漢朝始。漢代統治者標榜以孝治天下，認為孝道是“至行”“大倫”的體現。不孝，就是“愆乎至行，濁乎大倫”，成書於漢朝的《孝經》說：“五刑之屬三千（條），而罪莫大於不孝。”漢代皇帝的諡號前都加一“孝”字。（如：孝惠帝劉盈、孝文帝劉恆、孝景帝劉啟等）

長沙王劉發在當時的歷史條件與地理環境下，雖然難有大的建樹，但他使社會安定促進了當時的社會經濟發展，因此劉發死後諡為“定王”，定者，安也。長沙王宗族在這種安定的環境中，不驕縱、不顯山露水地繁衍壯大，且人才輩出，如劉歛、劉茂、劉縯、劉秀、劉祉、劉嘉、劉仲等等，在反對王莽、復興漢室的轟轟烈烈的戰爭中，一個個捨生忘死，劉縯、劉秀更是其中的佼佼者。

並且獎勵孝行，認為不孝者必不能忠，專為孝行昭著者設一選舉科目，與廉合成孝廉。這樣就形成了崇尚孝道的良好風氣，成為美德，成為傳統，直至今日。而定王臺，就是一個表達孝思，崇揚孝道的生動例證。浏阳城劳动中路专设有孝子街。四川有德孝之乡—孝泉镇，姜姓设有姜孝祠，设有孝子街等。

劉發的孝思更傳為千古佳話。相傳，劉發從臨湘（今長沙市，長沙國都城）運送大米去長安，命送米者再從長安運土回臨湘，選擇城東高地築臺，以便時常登臺眺望嫡母程姬及生母唐姬墓。臨湘距長安三千裏，運土築臺應該是象徵性的，母親墓也是望不到的，但這份孝思卻感人至深。劉發死後，這座臺才被稱為定王臺。據《太平寰宇記·一一四·潭州長沙縣》，又名定王廟、定王岡。定王臺，一座望母臺，思親臺。

一、二十四孝

01 孝感動天

舜，傳說中的遠古帝王，五帝之一，姓姚，名重華，號有虞氏，史稱虞舜。相傳他的父親瞽叟及繼母、異母弟象，多次想害死他：讓舜修補穀倉倉頂時，從穀倉下縱火，舜手持兩個斗笠跳下逃脫；讓舜掘井時，瞽叟與象卻下土填井，舜掘地道逃脫。事後舜毫不嫉恨，仍對父親恭順，對弟弟慈愛。他的孝行感動了天帝。舜在厲山耕種，大象替他耕地，鳥代他鋤草。帝堯聽說舜非常孝順，有處理政事的才幹，把兩個女兒娥皇和女英嫁給他；經過多年觀察和考驗，選定舜做他的繼承人。舜登天子位後，去看望父親，仍然恭恭敬敬，並封象為諸侯。

02 親嘗湯藥

漢文帝劉恆，漢高祖第三子，為薄太后所生。高後八年（前180）即帝位。他以仁孝之名，聞於天下，侍奉母親從不懈怠。母親臥病三年，他常常目不交睫，衣不解帶；母親所服的湯藥，他親口嘗過後才放心讓母親服用。他在位24年，重德治，興禮儀，注意發展農業，使西漢社會穩定，人丁興旺，經濟得到恢復和發展，他與漢景帝的統治時期被譽為“文景之治”。



03 齧指痛心

曾參，字子輿，春秋時期魯國人，孔子的得意弟子，世稱“曾子”，以孝著稱。少年時家貧，常入山打柴。一天，家裏來了客人，母親不知所措，就用牙咬自己的手指。曾參忽然覺得心疼，卸道母親在呼喚自己，便背着柴迅速返回家中，跪問緣故。母親說：“有客人忽然到來，我咬手指盼你回來。”曾參於是接見客人，以禮相待。曾參學識淵博，曾提出“吾日三省吾身”(《論語·學而》)的修養方法，相傳他著述有《大學》、《孝經》等儒家經典，後世儒家尊他為“宗聖”。

04 百里負米

仲由，字子路、季路，春秋時期魯國人，孔子的得意弟子，性格直率勇敢，十分孝順。早年家中貧窮，自己常常采野菜做飯食，卻從百里之外負米回家侍奉雙親。父母死後，他做了大官，奉命到楚國去，隨從的車馬有百乘之眾，所積的糧食有萬鐘之多。坐在壘疊的錦褥上，吃着豐盛的筵席，他常常懷念雙親，慨歎說：“即使我想吃野菜，為父母親去負米，哪里能夠再得呢？”孔子讚揚說：“你侍奉父母，可以說是生時盡力，死後思念哪！”(《孔子家語·至思》)

05 蘆衣順母

閔損，字子騫，春秋時期魯國人，孔子的弟子，在孔門中以德行與顏面並稱。孔子曾讚揚他說：“孝哉，閔子騫！”(《論語·先進》)。他生母早死，父親娶了後妻，又生了兩個兒子。繼母經常虐待他，冬天，兩個弟弟穿着用棉花做的冬衣，卻給他穿用蘆花做的“棉衣”。一天，父親出門，損牽車時因寒冷打顫，將繩子掉落地上，遭到父親的斥責和鞭打，蘆花隨打破的衣縫飛了出來，父親方知閔損受到虐待。父親返回家，要休逐後妻閔損跪求父親饒恕繼母，說：“留下母親只是我一個人受冷，休了母親三孩子都要受凍。”父親十分感動，就依了他。繼母聽說，悔恨知錯，從此待他如親子。

06 鹿乳奉親

郟子，春秋時期人。父母年老，患眼疾，需飲鹿乳療治。他便攜鹿皮進入深山，鑽進鹿群中，擠取鹿乳，供奉雙親。一次取乳時，看見獵人正在射殺一只鹿鹿，郟子急忙掀起鹿皮現身走出，將擠取鹿乳為雙親醫病的實情告知獵人，獵人敬他孝順，以鹿乳相贈，護送他出山。

07 戲彩娛親

老萊子，春秋時期楚國隱士，為躲避世亂，自耕於蒙山南麓。他孝順父母，盡揀美味供奉雙親，70歲尚不言老，常穿着五色彩衣，手持撥浪鼓如小孩子般戲耍，以博父母開懷。一次為雙親送水，進屋時跌了一跤，他怕父母傷心，索性躺在地上學小孩啼哭，二人大笑。

08 賣身葬父

董永，相傳為東漢時期千乘(今山東高青縣北)人，少年喪母，因避兵亂遷居安陸(今屬湖北)。其後父親亡故。董永賣身至一富家為奴，換取喪葬費用。上工路上，於槐蔭下遇一女子，自言無家可歸，二人結為夫婦。女子以一月時間織成三百匹錦緞，為董永抵債贖身，返家途中，行至槐蔭，女子告訴董永：自己是天帝之女，奉命幫助董永還債。言畢凌空而去。因此，槐蔭改名為孝感。

09 刻木事親

丁蘭，相傳為東漢時期河內(今河南黃河北)人，幼年父母雙亡，他經常思念父母的養育之恩，於是用木頭刻成雙親的雕像，事之如生，凡事均和木像商議，每日三餐敬過雙親後自己方才食用，出門前一定稟告，回家後一定面見，從不懈怠。久之，其妻對木像便不太恭敬了，竟好奇地用針刺木像的手指，而木像的手指居然有血流出。丁蘭回家見木像眼中垂淚，問知實情，遂將妻子休棄。

10 行傭供母

江革，東漢時齊國臨淄人，少年喪父，侍奉母親極為孝順。戰亂中，江革背着母親逃難，幾次遇到匪盜，賊人欲殺死他，江革哭告：老母年邁，無人奉養，賊人見他孝順，不忍殺他。後來，



他遷居江蘇下邳，做雇工供養母親；自己貧窮赤腳，而母親所需甚豐。明帝時被推舉為孝廉，章帝時被推舉為賢良方正，任五官中郎將。

11 懷橘遺親

陸績，三國時期吳國吳縣華亭（今上海市松江）人，科學家。六歲時，隨父親陸康到九江謁見袁術，袁術拿出橘子招待，陸績往懷裏藏了兩個橘子。臨行時，橘子滾落地上，袁術嘲笑道：“陸郎來我家作客，走的時候還要懷藏主人的橘子嗎？”陸績回答說：“母親喜歡吃橘子，我想拿回去送給母親嘗嘗。”袁術見他小小年紀就懂得孝順母親，十分驚奇。陸績成年後，博學多識，通曉天文、曆算，曾作《渾天圖》，注《易經》，撰寫《太玄經注》。

12 埋兒奉母

郭巨，晉代隆慮（今河南林縣）人，一說河內溫縣（今河南溫縣西南）人，原本家道殷實。父親死後，他把家產分作兩份，給了兩個弟弟，自己獨取母親供養，對母極孝。後家境逐漸貧困，妻子生一男孩，郭巨擔心，養這個孩子，必然影響供養母親，遂和妻子商議：“兒子可以再有，母親死了不能復活，不如埋掉兒子，節省些糧食供養母親。”當他們挖坑時，在地下二尺處忽見一壇黃金，上書“天賜郭巨，官不得取，民不得奪”。夫妻得到黃金，回家孝敬母親，並得以兼養孩子。

13 扇枕溫衾

黃香，東漢江夏安陸人，九歲喪母，事父極孝。酷夏時為父親扇涼枕席，寒冬時用身體為父親溫暖被褥。少年時即博通經典，文采飛揚，京師廣泛流傳“天下無雙，江夏黃童”。安帝（107-125年）時任魏郡（今屬河北）太守，魏郡遭受水災，黃香盡其所有賑濟災民。著有《九宮賦》、《天子冠頌》等。

14 拾葚異器

蔡順，漢代汝南（今屬河南）人，少年喪父，事母甚孝。當時正值王莽之亂，又遇饑荒，柴米昂貴，只得拾桑葚母子充饑。一天，巧遇赤眉軍，義軍士兵厲聲問道：“為什麼把紅色的桑葚和黑色的桑葚分開裝在兩個簍子裏？”蔡順回答說：“黑色的桑葚供老母食用，紅色的桑葚留給自己吃。”

赤眉軍憐憫他的孝心，送給他三鬥白米，一頭牛，帶回去供奉他的母親，以示敬意。

15 湧泉躍鯉

姜詩，東漢四川廣漢人，娶龐氏為妻。大妻孝順，其家距長江六七裏之遙，龐氏常到江邊取婆婆喜喝的長江水。婆婆愛吃魚，夫妻就常做魚給她吃，婆婆不願意獨自吃，他們又請來鄰居老婆婆一起吃。一次因風大，龐氏取水晚歸，姜詩懷疑她怠慢母親，將她逐出家門。龐氏寄居在鄰居家中，晝夜辛勤紡紗織布，將積蓄所得托鄰居送回家中孝敬婆婆。其後，婆婆知道了龐氏被逐之事，令姜詩將其請回。龐氏回家這天，院中忽然噴湧出泉水，口味與長江水相同，每天還有兩條鯉魚躍出。從此，龐氏便用這些供奉婆婆，不必遠走江邊了。

16 聞雷泣墓

王裒，魏晉時期營陵（今山東昌樂東南）人，博學多能。父親王儀被司馬昭殺害，他隱居以教書為業，終身不面向西坐，表示永不作晉臣。其母在世時怕雷，死後埋葬在山林中。每當風雨天氣，聽到雷聲，他就跑到母親墳前，跪拜安慰母親說：“哀兒在這裏，母親不要害怕。”他教書時，每當讀到《蓼莪》篇，就常常淚流滿面，思念父母。

17 乳姑不怠

崔山南，名，唐代博陵（今屬河北）人，官至山南西道節度使，人稱“山南”。當年，崔山南的曾祖母長孫夫人，年事已高，牙齒脫落，祖母唐天人十分孝順，每天盥洗後，都上堂用自己的乳汁餵養婆婆，如此數年，長孫夫人不再吃其他飯食，身體依然健康。長孫夫人病重時，將全家大小



召集在一起，說：“我無以報答新婦之恩，但願新婦的子孫媳婦也像她孝敬我一樣孝敬她。”後來崔山南做了高官，果然像長孫夫人所囑，孝敬祖母唐天人。

18 臥冰求鯉

王祥，琅邪人，生母早喪，繼母朱氏多次在他父親面前說他的壞話，使他失去父愛。父母患病，他衣不解帶侍候，繼母想吃活鯉魚，適值天寒地凍，他解開衣服臥在冰上，冰忽然自行融化，躍出兩條鯉魚。繼母食後，果然病癒。王祥隱居二十餘年，後從溫縣縣令做到大司農、司空、太尉。

19 恣蚊飽血

吳猛，晉朝濮陽人，八歲時就懂得孝敬父母。家裏貧窮，沒有蚊帳，蚊蟲叮咬使父親不能安睡。每到夏夜，吳猛總是赤身坐在父親床前，任蚊蟲叮咬而不驅趕，擔心蚊蟲離開自己去叮咬父親。

20 扼虎救父

楊香，晉朝人。十四歲時隨父親到田間割稻，忽然跑來一只猛虎，把父親撲倒叼走，楊香手無寸鐵，為救父親，全然不顧自己的生命，急忙跳上前，用盡全身氣力扼住猛虎的咽喉。猛虎終於放下父親死掉了。

21 哭竹生筍

孟宗，三國時江夏人，少年時父亡，母親年老病重，醫生囑咐竹筍做湯。適值嚴冬，沒有鮮筍，孟宗無計可施，獨自一人跑到外頭，扶竹哭泣。少頃，他忽然聽到地裂聲，只見地上長出數莖嫩筍，孟宗大喜，采回做湯，母親喝了後果然病癒。後來他官至司空。

22 嘗糞忧心

慶黔婁，南齊高士，任孱陵縣令。赴任不滿十天，忽覺心驚膽戰，預感家中有事，當即辭官返鄉。回到家中，知父親已病重兩日，醫生囑咐說：“要知道病情吉凶，只要嘗一嘗病人糞便的味道。”黔婁於是就去嘗父親的糞便，發現味甜，內心十分憂慮，夜裏跪在門星，乞求以以身代父去死。幾天後父親死去，黔婁安葬了父親，守制三年。

23 棄官尋母

朱壽昌，宋代天長人，七歲時，生母劉氏被嫡母（父親的正室）嫉妒，不得不改嫁他人，五十年母子音信不通。神宗時，朱壽昌做官，曾經刺血書寫《金剛經》，行四方尋找生母，得到線索後，心棄官到陝西尋找生母，發誓不見母親永不返回。終於在陝州遇到嫡母和兩個弟弟，母子歡聚，一起返回，這時母親已經七十多歲了。

24 滌親溺器

黃庭堅，北宋分寧（今江西修水）人，著名詩人，書法家。雖然居高位，侍奉母親卻竭盡孝誠，每天晚上，都親自為母親洗滌溺器（大便桶），沒有一天忘記兒子應盡的職責。

二、孝道吟

作為兒女媳，立世有真篇。仁義禮智信，孝字當為先。古有二四孝，千秋萬代傳。貧是養親樂，能承菽水歡。
老萊子七十，戲彩娛親邊。伯俞因母老，泣杖淚漣漣。董永將身賣，葬父則心安。哭竹冬生筍，為母病體痊。
割肝並割股，大孝慟地天。閔子衣蘆絮，不責後母賢。父母育兒女，省吃又省穿。兒女饑和飽，時刻在心間。
兒女寒和熱，關懷兩字兼。兒女有病疾，心急如熬煎。兒女床夜尿，濕處自己眠。點點恩情重，能不記心田。
而今父母老，理應報深恩。有病家早治，切記莫拖延。家務多擔待，飯菜及油鹽。說話須和氣，父母心裏甜。
生活多照顧，問暖和部寒。熱要清涼爽，寒要把衣穿。年老話語多，切莫亂胡言。若不能處理，事事要周全。
鴉有反哺義，羊有跪乳恩。我說為人子，孝道理當先。



三、新孝經

當今社會 共用天倫 雙親呵護 原是本能 給錢給物 不再寂寥 歌廳達旦 大義微言 情有可原 網上聊天 爹媽有錯 孝的延伸 兒女養性 三者貫通 天地人和	重捧孝經 熱愛祖國 日夜揪心 人講孝道 自是孝心 親人重病 忽視孝親 輔以立法 雙親無怨 空巢老人 好言解凍 能孝父母 不亂不驕 祭祀祖宗 華夏繁榮	意在道德 盡職效忠 由此推理 人獸劃清 切莫忘記 守護身旁 更有甚者 老人維權 擠點時間 政府給力 觸犯法律 定愛黎民 父母無憂 要合時宜	得以提升 修身養性 娘養崽小 孝字價值 慰藉精神 此時溫馨 惡語傷人 外地打工 回家看看 社區關愛 不可包容 遴選幹部 也是盡孝 孝文化節	繼承傳統 和樂融融 崽養娘老 不分富貧 一聲問候 勝似藥方 虐待父母 事事競爭 另有方式 解決難題 仁人志士 宜舉孝廉 人人修身 熏賦生機	推陳出新 懷胎十月 天公地道 評價孝心 隨意閒聊 可惜有人 喪失良心 工作壓力 過節逢年 順從父母 大義滅親 德才兼備 不離孝經 歲月流失	尊老愛幼 十八成人 禽獸反哺 一視同仁 父母心靈 麻將迷魂 呼喚道德 淡漠親情 手機安慰 不是盲從 愛國盡忠 任人唯賢 齊家愛國 孝道永恆
--	--	--	--	--	--	--

作者：劉仲賢，湖南瀏陽市人，從教四十餘年，歷任中學校長、書記，現任瀏陽市淮川詩社常務理事。

四、定王臺懷舊

定王休要不開心，孝德崇高歷代尊。
華庭狹小難舒袖，擴郡寬鬆任轉身。

運土營臺遙望母，建國種蓼感深恩。
往昔長沙卑濕地，如今萬馬竟飛奔。

原《長沙晚報》編輯、省老幹詩詞協會顧問：劉秉乾

五、閩南留氏孝文化

先哲云：百善孝為先。孝可和諧家族，孝可治理天下。

我劉氏族人秉承祖先教誨，繼承中華民族優秀傳統文化，對國家對民族有忠君愛國之大孝，對家族對先人有尊祖敬宗之至孝，出現了許多如宋吳王劉武穆錡公、明兵部尚書劉中藻等可歌可泣的民族英雄。

在家庭中，兒孫們對老一輩遵從著“生事之以禮，死葬之以禮”的原則，對老人生前奉孝有加，當老人逝世後則設以隆重之葬禮，祭奠至誠。

閩南留氏亦繼承了我族的優秀傳統，其葬禮已形成了獨特的、有代表性的閩南“孝”文化。

公元2007年5月24日泉州石獅旦厝村有留典池宗親，其母楊荷綴，年高八十有六，壽終正寢以留典池為代表的留氏家族為先慈楊荷綴舉行了隆重的葬禮，詮釋了閩南獨具特色的“孝”文化。楊荷綴夫人正當壯年時丈夫留章賜去世，留下8個年少的兒女，家無頂梁勞力，生活的重擔完全壓在了楊荷綴一人肩上，其生活之清貧、勞累之艱苦無以言狀，經三十餘年含辛茹苦之奮鬥，終使兒女們個個成家立業，可謂兒孫滿堂其樂融融。如今，先慈撒手塵寰，兒女們個個悲痛欲絕。其感恩感德之情難以表達，便都溶入了隆重的葬禮之中。（引福建省族譜，十二幅圖，略）當今孝之人，不鮮，以“勸孝歌”共勉。



六、勸孝歌

古人雲：“養兒待老，積穀防饑”，乃中華民族之美德。歷代孝子賢孫，不乏其人，然而今日社會上竟有極個別兒、媳，無視國法，不顧倫理道德，不顧社會輿論，更不顧老人苦和難，嫌老者有之，厭老者有之，不養老者有之，甚至極少數打罵老人趕出家門為榮者亦有之。現將老人難言之隱，撰獻譜牒，望吾族後人引以為戒。

老人苦，老人難，勸君莫把老人嫌。兒女仔細想一想，十月懷胎娘辛苦，擰幹就濕好為難，生瘡害病急得父母團團轉，拜神求醫煎湯熬藥日夜不能眠。六七歲，入學堂，把書念，又要花費父母多少血汗錢。待成年，要結婚，三茶六禮都不算，見面禮，折妝錢，金銀首飾、電器設備都要全，樣樣工作都要父母掏心肝。

而今你嫌父母老，不久就要落到你面前。千般苦，萬般難。老人痛苦不堪言，耳聾難與人交談，眼瞎困難就更大，人到面前看不見，常把李四當張三。人到老年疾病多，渾身痛疼對誰言。腦子笨，記憶弱，常把初一當初三。牙齒脫，味覺減，難吃硬菜和硬飯，衣髒無人洗，一切還需要自己幹。兒媳子孫住高樓，老人只得住矮房。黑暗潮濕且不講，蚊蟲跳蚤更難受，這些苦又對誰來言？

老人苦，老人難，子女婚姻所欠債，兒、媳全不管，老人只得拼命還。喪失勞力，吃飯圍著兒媳轉，還要種菜、洗衣、曬穀，養雞、喂豬全包乾。孫子無人帶，老人哪有閑，七十、八十還要做狗把家看，累得頭昏眼花腿發酸，稍有差錯還要聽冷言，這些又能對誰談！

千般苦，萬般難，老人吃的更困難，碾米、燒柴、油、鹽、菜蔬全不管，還哪里得有零用錢。生瘡害病無人問，嘴饞得口流涎，又有誰可憐？

總之人老處處難，處處都要兒孫管。父母一生為兒女，只望幸福度晚年，兒孫不孝一場空，此事隨處都可見，特別農村更普遍。

百善以孝為先，孝心不能等待，為傳承長少定王劉發築臺望母的孝道文化，宣導從有孝心，從盡孝道，平時多去關心父母，看看父母，心裏頭裝著父母，而不是靠過年過節這幾天表表孝心，走走形式，營造一種講孝道、重孝道，發拍中華民族重孝優良傳統，重興孝風的深厚社會氛圍。

第九章 中華祁姓劉氏源流世系

世系：本《世系圖》為祁姓劉氏世系總圖。上自五帝之一堯帝十子源明公始，下至兩漢末蜀漢劉備次子魯王劉永乃至劉廣傳止，共一百三十五世。是為歷經多年，廣泛收集神州大地東、西、南、北、中諸多劉氏先賢，自明、清兩朝以來所編撰的不同支系譜牒版本中近百個世系圖譜，進行比對，認真分析研究，並查找國家有關歷史資料之記載，以及中國社會科學院譜牒資料研究中心專家、學者，發佈的論證文稿等，進行核實，大膽肯定與否定。粵劉聯總會於2001年7月8日至10日第三次文研會，對世系進行了專題研究，本著和諧團結顧全大局去偽存真公認為135世。認定本世系，較為準確，且有統一性。凡源明（監明或丹朱）劉軾及劉煊公等後裔，均可在本《世系總圖》中查找得到自己本支分派始祖祖源。



一、中華帝堯位下祁姓劉氏漢文帝至廣傳公世系圖

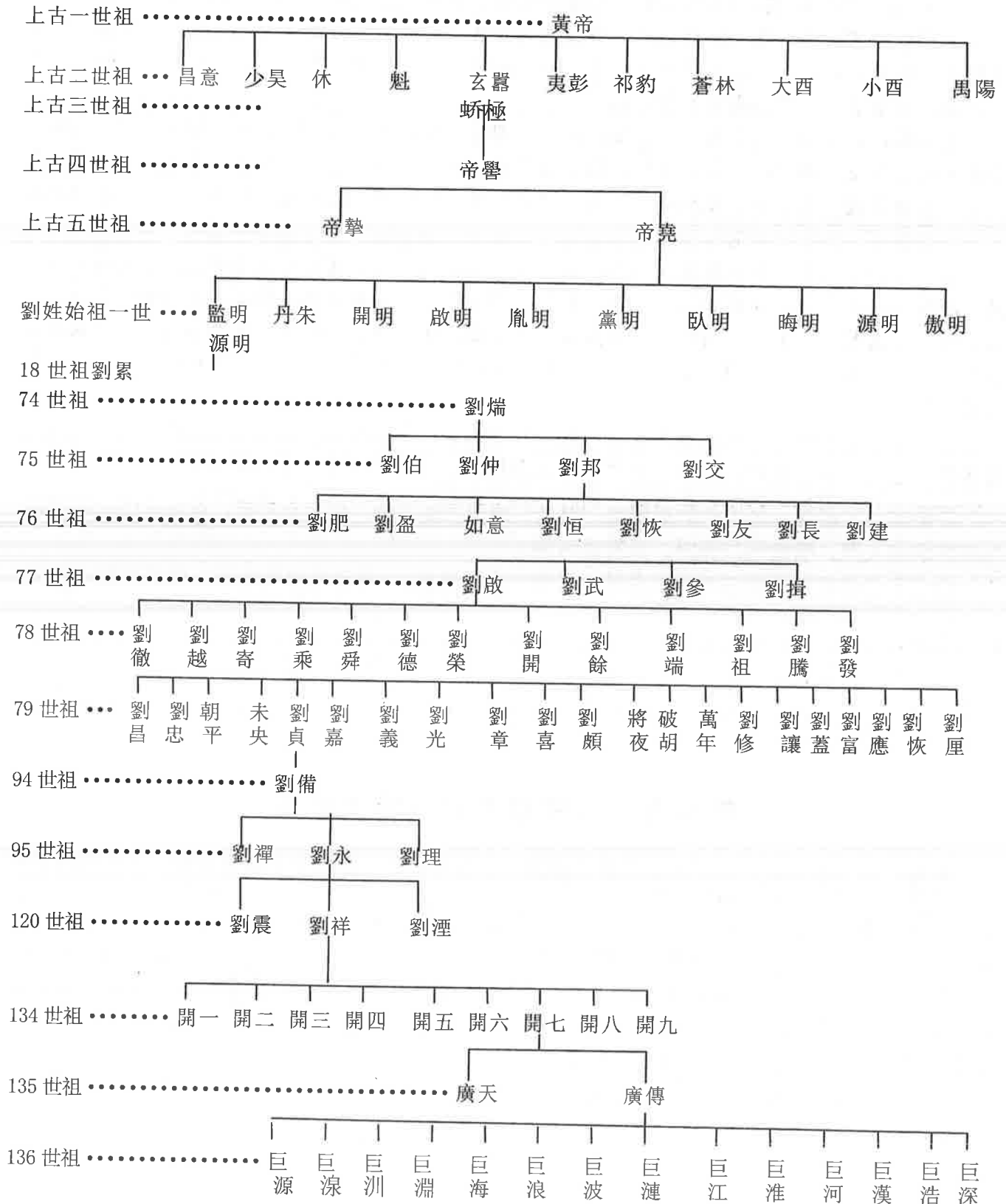

二、淺釋劉氏歷史上的幾個重要時期

據舊譜記載：劉氏歷史淵源流長，有四千三百多年矣！先賢概括我祖經歷了幾個重要時期：始於陶唐，顯於三代，著於春秋，盛於漢室，派衍於中山，望著於涿郡，積慶於洛陽，蜚聲閩嶠。

始於陶唐 舊譜記載：伏羲，神農（炎帝），軒轅（黃帝），少昊，顓頊，傳至帝喾高辛氏之子帝堯，名放勳。因母慶都生堯於丹陵，育於母家伊侯之國（今河南伊陽縣），後徙耆（今山西太原祁縣），故曰伊耆氏。年十三補佐兄帝摯，受封於陶（今山東荷澤縣陶丘），年十五歲封於唐（今河北唐縣西北）為唐侯，故又稱陶唐氏。帝堯生九子二女，第九子源明公受封於劉，為劉氏大始祖，故曰始於陶唐。（另譜載一世監明，生於公元前 2354 年丁未歲，六月初六日子時，少卒，堯帝長子，祁姓，母女瑩。監明崇尚斧鉞圖騰，開創，建立劉）。二世永和字式帝堯二十年癸亥生，帝舜四十六年辛醜歿，壽九十八。葬古薊州大名府，今北京大興縣異陵邱山）

顯於三代：三代是指夏、商、周。意思是歷史進入夏朝，劉氏已傳至十八世祖劉累，才開始顯赫。累公生時有文在手，曰累，因以為名。事夏孔甲為相（官銜）。累公學得養龍之術，當時天降兩龍於朝（一雄一雌），（一曰：兩雄兩雌）無人會養，帝命累公職豢龍，有功，孔甲帝於甲辰三年禦示批賜累公為禦龍氏。自累公傳杜伯公，由商代以來，列祖未有顯名。至此遷於杜為杜伯，杜伯公在周官至上太夫，始顯其名，是周朝列祖最顯赫人物。

著於春秋：春秋時期是指公元前 770 前 475 年期間，在這 294 年期間，劉氏列祖為朝、為民功勳卓著先是太夫杜伯為周宣王四十三年丙辰（前 785 年）無罪被殺。其子隰叔為避難而奔晉為士師（司管監察獄訟之官）。隰叔子士蔦字世郎，按春秋魯莊公二十三年（前 671 年）為晉太夫，二十六年（前 668 年）為太司空，佐晉獻公以深其宮，安寧無患，謀略顯於當時也。士蔦之子，士穀（音胡）字昌允，按春秋魯文公二年（前 625 年）為晉司空（六卿之一，司掌水土之官）。春秋記載，士穀能勝任結盟之事，士穀盟於垂隴（鄭國地名，今河南滎陽縣東北）晉討衛故也，書士穀堪其事也。公元前 619 年，晉襄公任命他為中軍元帥。士穀子士會，名星亮，字萬忠，任晉國太夫。考春秋魯文公十三年（614 年）士會為將上軍，又考通鑑周定王十四年（前 598 年）出師滅狄，三國之土盡歸於晉而平了王室。周定王賜士會位為上卿，升為中軍元帥，且加大傅之職，改封於範。士會子後裔還秦者複累之姓為劉氏，留晉者遂為範氏。士會之子拱昭，名康，字季子。考春秋魯宣公十年（前 599 年）天王聘康公，又事周簡王顯著當時，承拱昭生夏公，可知世族之世，著於春秋，昭然可考也。康公之子夏公於魯襄公十五年（前 558 年）迎王幹齊，亦見挾輔周室即其事也。夏公生子致祿，字獻，名摯，致祿子文公名伯蚡，又名卷。此祖考魯定公四年（前 506 年），歸其采邑（劉蓋魯城外之近地，今河南府偃師縣有劉聚，又曰劉亭，即劉文公之邑），周敬王十四年乙未（前 506 年）劉文公合諸侯於召陵，謀伐楚也，文公為王室卿士，秋卒，諡曰文公，又稱劉文忠公。文公生子士雲，名桓，字維綱，此祖考通鑒周敬王丁酉十六年（前 504 年），士雲公敗尹氏於竊穀，遂逆（迎也）王於廢氏，入於王城，而朝於莊官。又魯定公八年（前 502 年）士雲公伐儀栗，又伐孟，以定王室，劉子即劉桓公亦見公之著績矣！（劉康字拱昭一夏一獻（字致祿）一文字伯蚡一士雲名桓字維綱。）

自春秋公元前 770 年——前 502 年，這期間歷時 268 年，我祖經歷十代人，代代為官，多為朝中卿士、上卿、中軍元帥、太夫、太傅等高品位的官職，真可謂顯赫於整個春秋年代。先祖對我劉氏用《著於春秋》四字高度概括了劉氏在春秋歷史年代的光輝著績就在於此。

盛於漢室大祖高皇帝邦公起自布衣，而成帝業，開漢室皇朝四百餘年之基，共二十四代帝王。自高皇帝之後，有惠帝劉盈，文帝劉桓景帝劉啟，武帝劉徹，昭帝弗陵，宣帝詢，元帝劉奭（音



是)，成帝劉騫（音傲），哀帝劉欣，平帝劉行（音看）。孺子帝劉嬰；東漢光武帝劉秀，明帝劉莊，章帝劉炘，和帝劉肇，殤帝劉隆，安帝劉祐，順帝劉保，沖帝劉炳，質帝劉縝，桓帝劉志，靈帝劉宏，獻帝劉協連續二十四代王子。漢興，海內新定，懲亡秦孤立之敗，於是分割地方，立貴族等級，大封國姓，以鎮天下，僅西漢時，皇子封王者三十餘人，王子封侯者四百餘人。封官必賜姓封地，以示劉氏遍天下矣。特別聞名中外的是漢武帝，在中國歷史上是一位最傑出的英雄皇帝。他採取了一系列政治、經濟措施，加強了中央集權，屢次派兵反擊匈奴侵略，一直把匈奴趕到漠北的地方去，解除了自殷、周以來威協中原的禍患。又派使臣去西域，使漢朝聲威譽滿歐亞大陸，直到現在各國人仍稱我們為《漢人》以及《漢語》《漢族》等。

派衍於中山孝景帝八子勝公封中山靖王，是當時劉氏人口繁衍鼎盛時期。勝公妣歐陽氏、易氏共生二十一子，都封侯（官職）。劉昌（嗣王）、劉忠（廣望節侯）、朝平（將梁侯）、未央（新館侯）、劉貞（陸城亭侯）劉嘉（薪處侯）、劉義（陸地侯）、劉光（臨樂郭侯）、劉章（東野戴侯）、劉喜（高平侯）、劉頗（廣川侯）、將夜（乘丘節侯）、破胡（高丘哀侯）、劉蓋（柳宿夷侯）、劉讓（戎丘侯）、劉修（懋與節侯）、萬年（曲成侯）、傳富（安郭於侯）、劉元（安險侯）、劉恢（安道侯）、屈厘（澎侯）。劉氏堂號、堂聯由來，漢朝分支，派衍也由此而始。相傳堯封彭祖於此，故曰彭城（在今江蘇徐州市銅山縣）。春秋戰國時為宋都，秦始皇時為彭城縣，西楚霸王項羽建都於此，漢高祖時改為彭城郡。當時七十八世祖中山靖王勝公出郡彭城。加之，劉姓祖居彭城（江蘇省徐州市豐縣、沛縣一帶），後代多為官吏，有彭城望族之謂稱。後世為弘揚祖德，光照千秋，即以《彭城堂》為堂號、“彭城世德，祿閣家聲”為堂聯。

望著於涿郡出自幾個掌故；中山靖王勝公第五子貞公封陸城亭侯於涿郡（河北浦縣）。因一次獻金祭神得罪了諸侯官，遂罷官閑住家鄉，傳十五世而生昭烈帝，定鼎西蜀。歷史說明從中山靖王勝公第五子貞公始，連續十多代，昂公、祿公、懋公、英公、建公、哀華公、憲公、舒公、誼公、必公、不疑公、惠公都封侯爵，是歷史上罕有的事，自然聲望於涿郡，譽滿整個河北。

積慶於洛陽九十三世祖弘公，妣吳氏，生一子：備。家住涿郡，舍東南角籬上有桑樹高五丈餘，遙望如車蓋，眾稱此戶必出大貴人，後果生備公為帝。九十四世祖昭烈帝，公幼有大志，與河東關羽、涿郡張飛桃園結義。見朝廷紊亂，即謀起兵，以正天下，得武士數千人，威勢日盛。又三請孔明為軍師，得荊州後，同曹操、孫權角逐，前後二十餘年，東征西討，於辛醜歲，公元221年定都於四川成都，稱昭烈帝，國號蜀漢，年號章武。次子劉永首封魯王，後主禪改封甘陵王。被太監黃皓阻攔，兄弟十八年不能相見。

備公生禪、永理三子，246年東遷洛陽，繁衍生息，子孫昌盛。120代祥公，避黃巢之亂，偕子天錫居閩汀州寧化石壁，為入閩始祖。至134代開七官授廣東潮州都統（總鎮，相當今日軍區司令），1284年卒於營，是近代客家劉氏之始祖，生子劉廣傳，廣傳生十四子，九十餘孫，三百六十多曾孫，苗裔遍天下。

注：中華祁姓劉氏，漢文帝劉桓至廣傳公源流大系，因地廣人多譜載欠詳且各異。本世系近二十年研討根據是：

1. 丙戌年尋根祭祖拜謁盛典暨中華姓氏文化學術研討精神。（2006年10月）
2. 戊子年尋根祭祖拜謁盛典中華姓氏譜牒文化學術研討精神（2008年11月1日）
3. 戊子年5月19-21號江蘇睢甯中華劉氏統綜世譜研討會精神。
4. 2010年9月湘劉聯第五次代表會瀏陽漢文化研討會精神。

5. 2011年5月16-19日專題研討劉氏會族譜暨2012年廣東劉聯第三屆研討會精神綜合研討論證依據老譜實是求是編寫而成，供眾宗長，族親，姓氏文化愛好者專家，學者參考。



三、中華祁姓劉氏漢文帝劉恒大系至廣傳公源流世系（供討論）

（此世系資料經 1993-2012 之研討於 2010 年 2 月交湘劉聯總德投稿，刊登入 3 月 29 日瀟湘晨報五版）始祖源明

- | | | | |
|----------------|----------------|----------------|------------------------|
| 1 代源明(監明、丹朱) | 36 代寶招字文楨 | 71 代劉喬名思瀧、審量諱達 | 106 代炳公名光考字居信 |
| 2 代永和字秉正 | 37 代晨祿字劉符 | 72 代劉清諱恩盛名金流 | 107 代珍胥字楚之諱鼎號大安 |
| 3 代濟樂字天申 | 38 代任玉字九齡號景 | 73 代劉榮名豐字仁浩、文聰 | 108 代於政字劉點號德壽 |
| 4 代歲紀字西山 | 39 代添禎字道總號秉新 | 74 代劉端諱執嘉、昂號太公 | 109 代虬公名友珪字文號、靈頂 |
| 5 代正坤字明山 | 40 代樹鴻字值億 | 75 代劉邦字季號沛 | 110 代之避名劉拔、時俊、思賢 |
| 6 代長曆名萬年字宗坦號東山 | 41 代登貴字篤慶號萬明 | 76 代劉恒字常號文邦 | 111 代楨公字子疆號漢鼎 |
| 7 代德堯字乾泰 | 42 代俊通字楚陽號綿 | 77 代劉啟字佩開諱號莊景 | 112 代子翼字運隆號福慶 |
| 8 代仁宏字啟明號泰貞 | 43 代彥武安子熊號炳名略、 | 78 代劉勝字靖號元海 | 113 代可壽名官位字官惠號東山 |
| 9 代廷光字泰貞 | 44 代標林字劉勇號積傳 | 79 代劉貞字正成號崇 | 114 代尚文字宏謀號世珍 |
| 10 代爵南字景先號長痕 | 45 代德朋字建平 | 80 代劉昂字回鳳號鳳 | 115 代學易字劉漸號賢 |
| 11 代行矩字景先 | 46 代朝良字敬典號經名 | 81 代劉祿字紹號詔 | 116 代洪公字晉靈號處智 |
| 12 代複旺字連旺、德順名相 | 47 代廷聲字昭然諱美華 | 82 代劉戀字實 | 117 代曙道字伯昂 |
| 13 代茂清字光萬 | 48 代元振字之雄福立、文雄 | 83 代劉英字素 | 118 代遜公名劉諒字孟勤 |
| 14 代孔陽字景豐 | 49 代勝海、茂琳字文炳 | 84 代劉建字殷 | 119 代賄公、諱樞衡名鬱字用世、奇勳 |
| 15 代日永字元洪 | 50 代試集字松華 | 85 代哀華名慶安、長吉 | 120 代劉祥名紫雲字祖雲 |
| 16 代得榮字仁號洪道 | 51 代長遠名福應号心德 | 86 代劉憲字德廣 | 121 代天錫名隆伯字暹 |
| 17 代聚義字渝 | 52 代華封字世朗号安要 | 87 代劉舒字泳鎮號啟太 | 122 代劉沐字允登 |
| 18 代劉累字華美 | 53 代祿源字青山号昌允 | 88 代劉誼字仁 | 123 代瓏圖字道禮 |
| 19 代昌益字佑號泰宜 | 54 代星亮字千号萬忠 | 89 代劉必字忠 | 124 代劉任字智堯號仕 |
| 20 代信盛劉歆字錫命、名韻 | 55 代拱昭字壽康号忠信 | 90 代不疑字恕號智 | 125 代若還字貴鐘 |
| 21 代泳叭字梅號柱 | 56 代報聯字定號福 | 91 代劉惠字連 | 126 代參常字恭賞號從之 |
| 22 代相承劉琳字玉拔名虞 | 57 代杜伯字致祿号平濶 | 92 代劉雄字武成號德光 | 127 代德洪字伯喜 |
| 23 代劉麓字全福號開瑤 | 58 代隰叔字良號闡叔 | 93 代劉宏(弘)字毅 | 128 代月清字照龍 |
| 24 代美勳字洪周號美軒 | 59 代士雲桓號維綱 | 94 代劉備字玄德 | 129 代劉梅字吟 |
| 25 代釗 貯字申號乾元 | 60 代士洪字倉謨號宗仁 | 95 代劉永字延年號公壽 | 130 代富山、字壽南號道德 |
| 26 代炳寬字茂高 | 61 代士蔦字世朗号大化 | 96 代劉晨字耀輝號玄 | 131 代春田名世茂 |
| 27 代文盛字道山 | 62 代士谷字昌允号閔鴻 | 97 代乾清字玉靜 | 132 代貴盛字仁湖 |
| 28 代錦瑤字叨亮 | 63 代士会字季号大祿 | 98 代文琥 | 133 代劉瓏字遠浩號景慶 |
| 29 代升吉劉先字先江 | 64 代士球字富任号軾 | 99 代劉麟 | 134 代開七諱三朗名精七字必高號效天又望霞 |
| 30 代瑞明字坤 | 65 代刘明字龙号鳴申 | 100 代振河字建中 | 135 代廣傳諱弁名觀漢字源遠號毓正 |
| 31 代先柱字案寧 | 66 代刘远得松字接近、銘宗 | 101 代劉雅字鴻福名習文 | |
| 32 代源傳字智和號浪 | 67 代章秀、文先諱忠田 | 102 代瑾升、洪舉字天詔 | |
| 33 代維宗字劉繪號益諱賢 | 68 代金盛字伯仲號青美 | 103 代淳震、繼明名孟章 | |
| 34 代新興字元遠號騰 | 69 代榜昭字盛臣名獲號靖 | 104 代若宰名煥字仍號坤仁 | |
| 35 代建明字觀榜號月清 | 70 代夢清名顯科字希、詠立 | 105 代劉丹名憲號漳字子珪 | |



四、西、東漢皇帝世系圖

源明邦

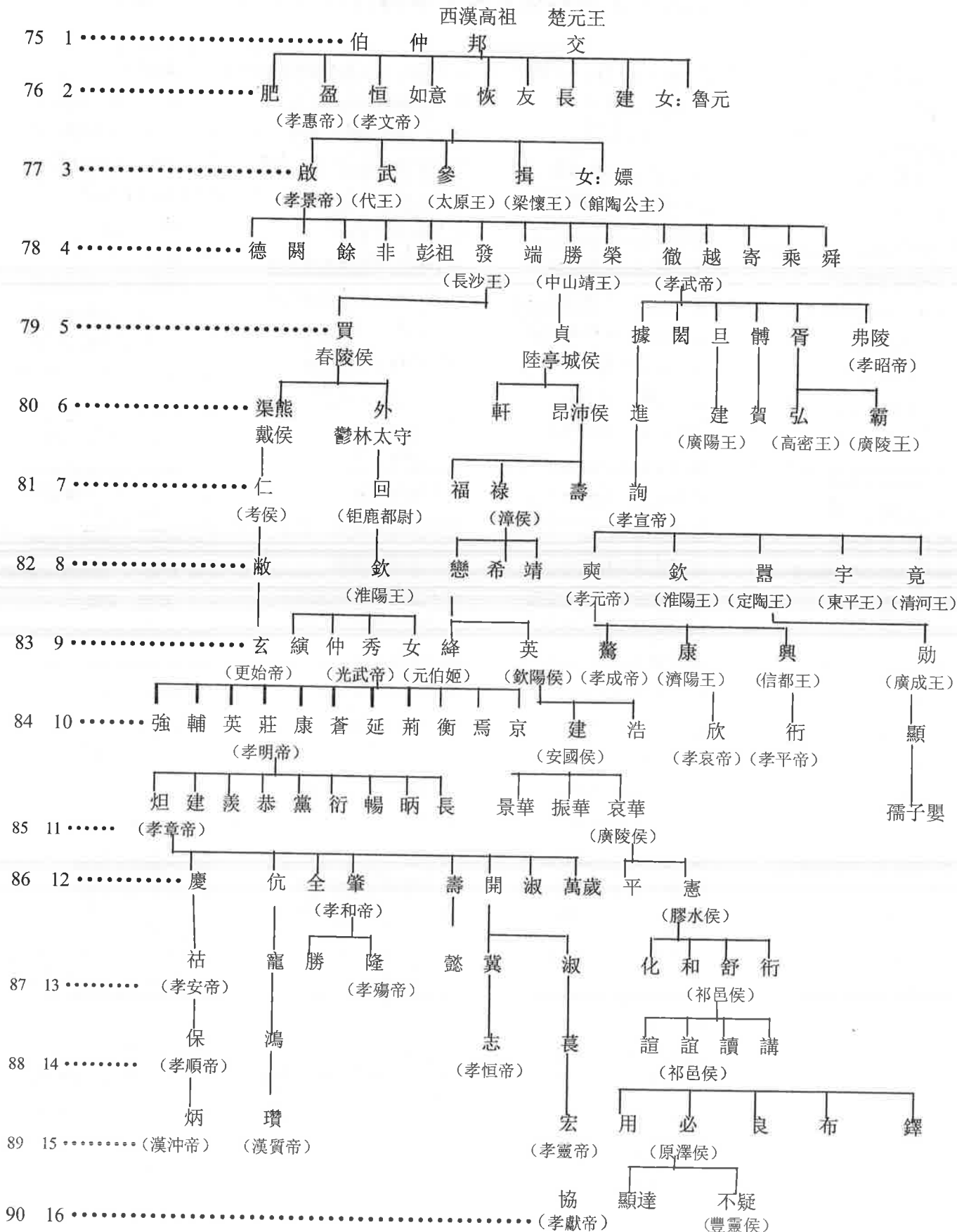

五、漢文帝劉恒大系至廣傳公源流世系吊線總圖

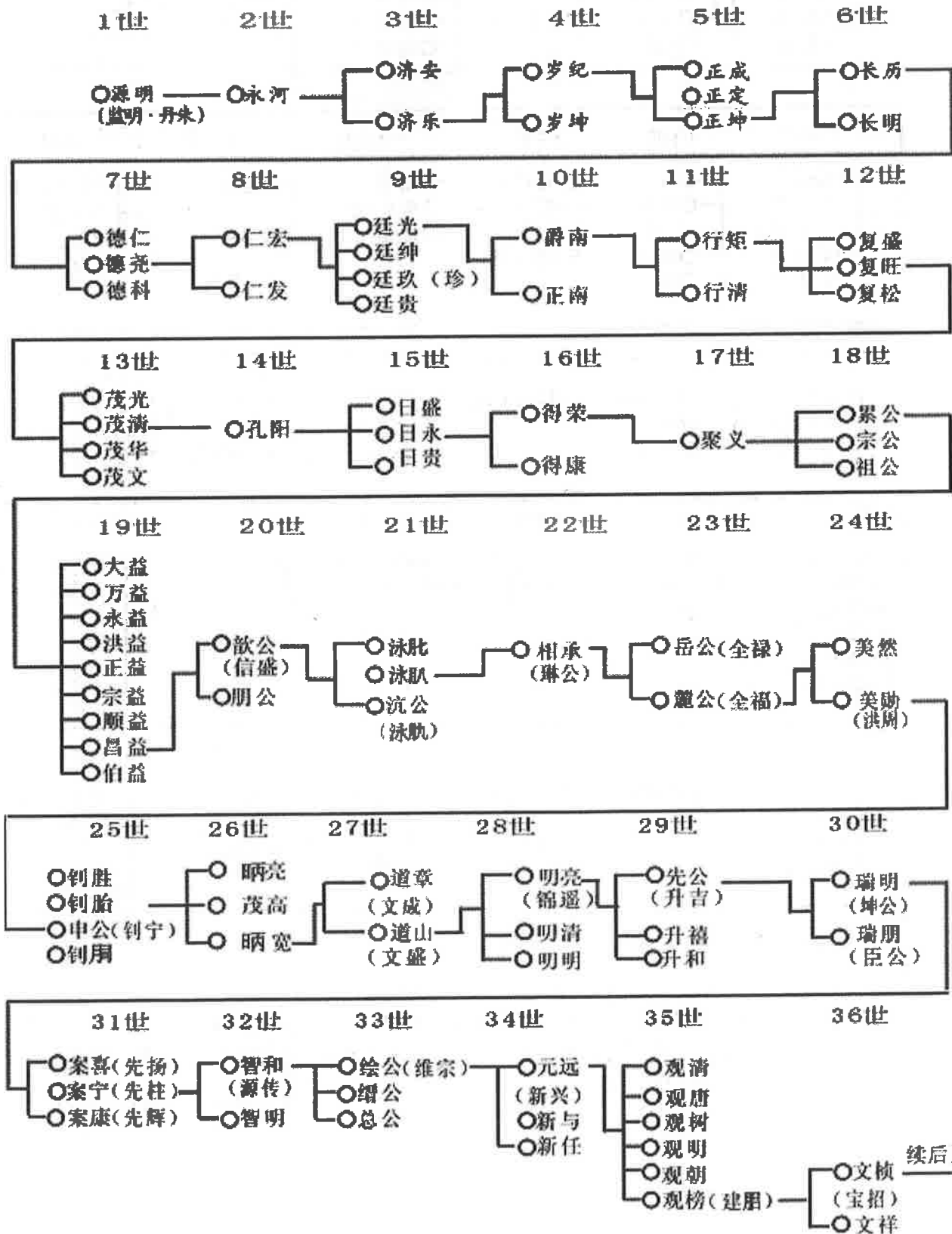

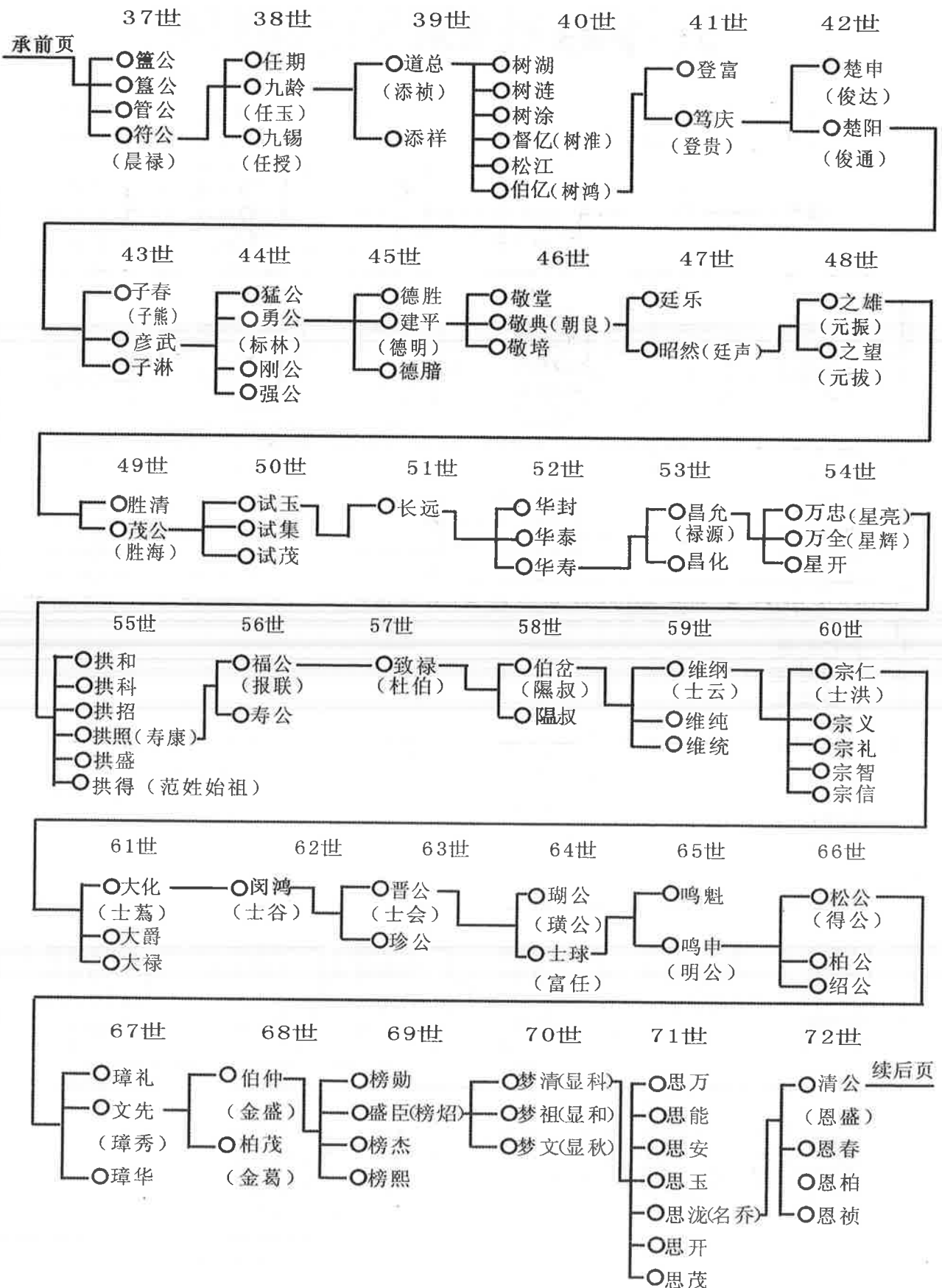

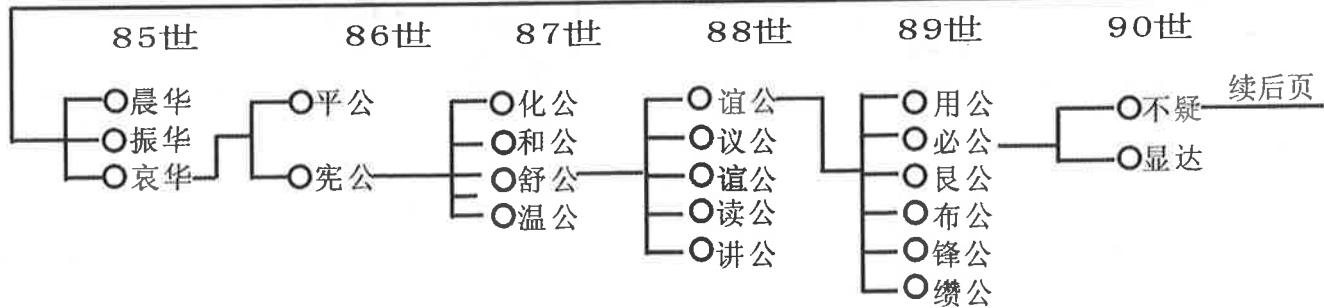
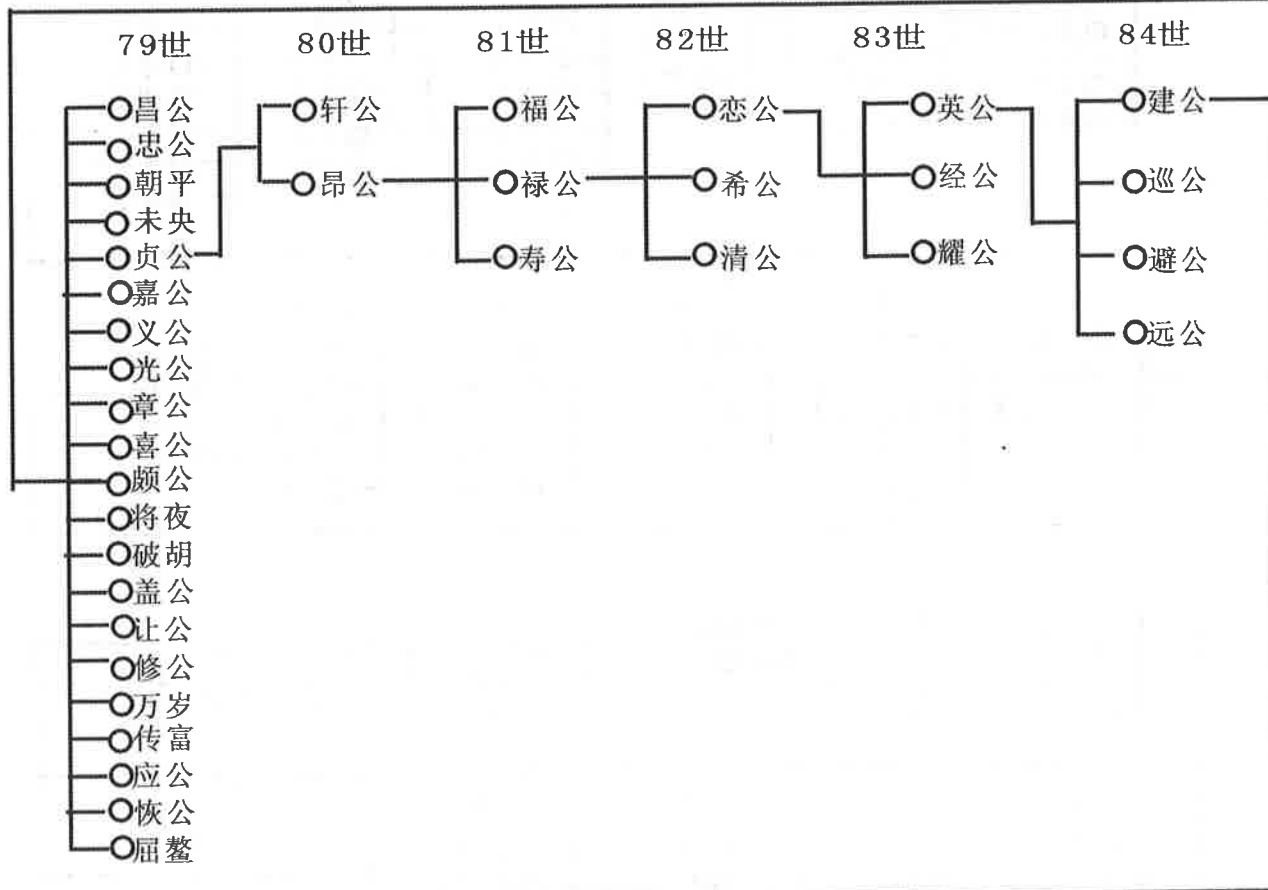
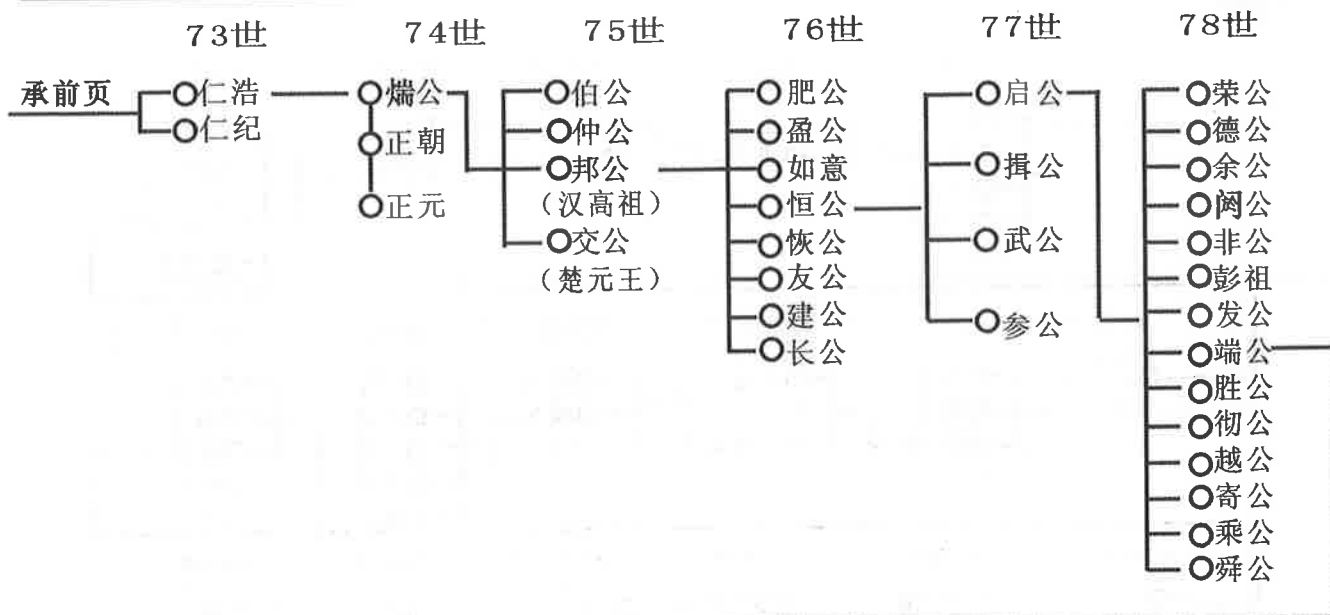

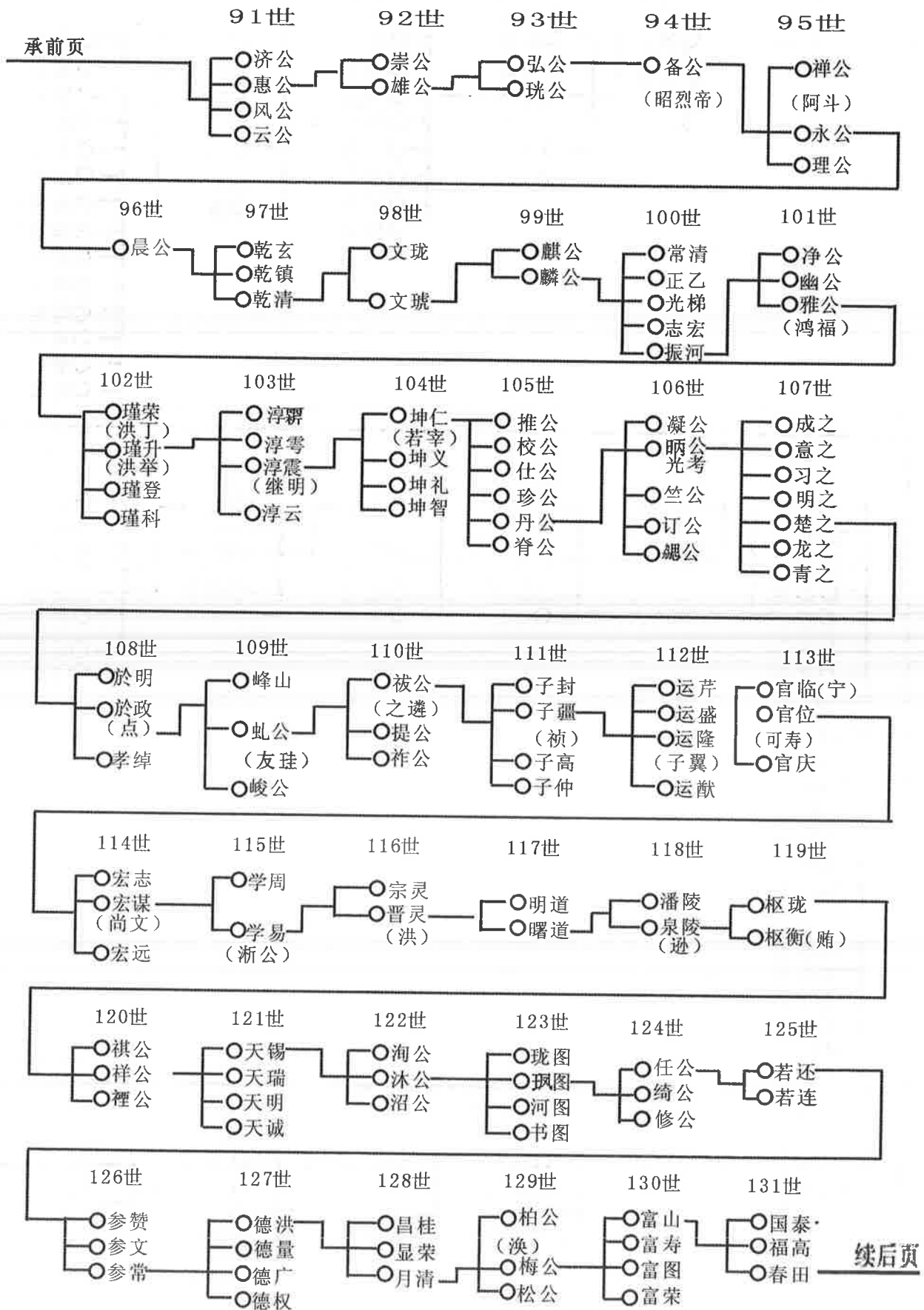

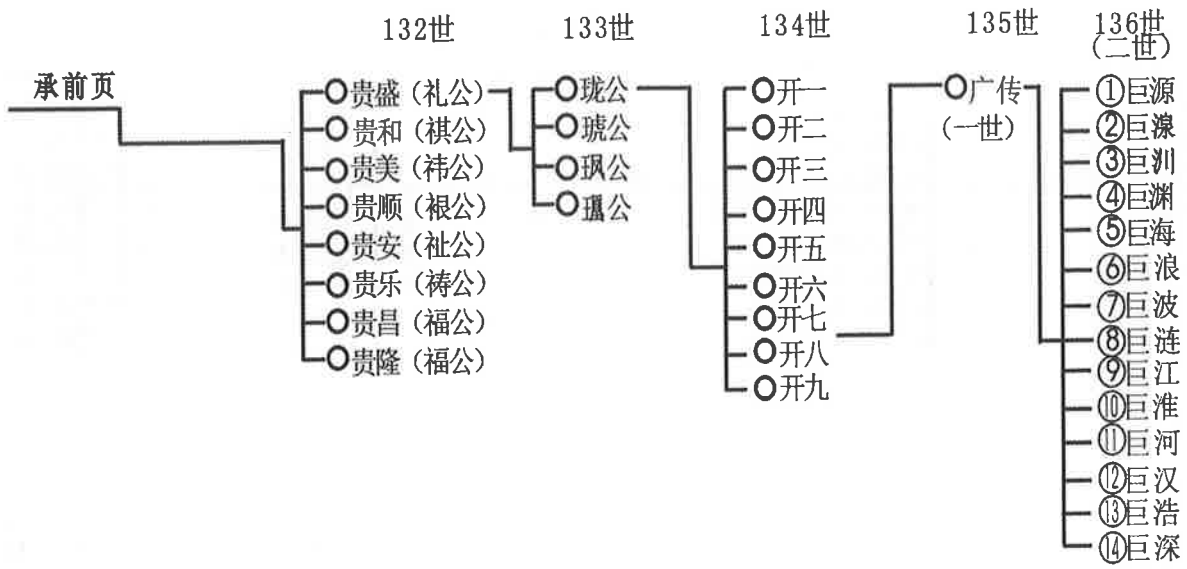

廣傳公十四子吊線圖

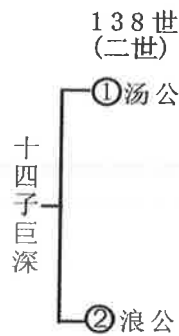
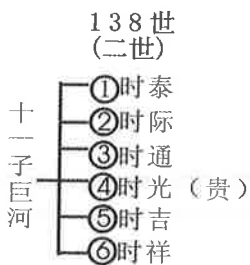
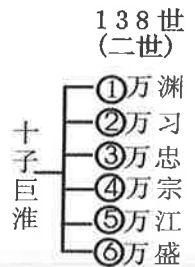
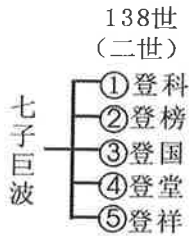
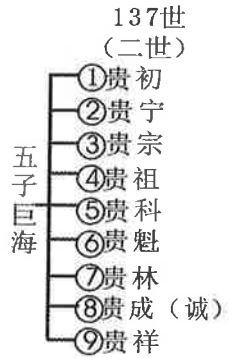
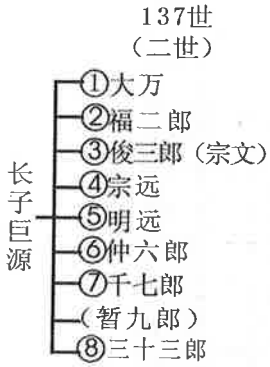

六、祁姓劉漢文帝劉恒大帝至廣傳公世系詳表

源明 序號	邦公 世系	名	配偶及子嗣
-5	黃帝	軒轅氏	生子玄囂 ⁻⁴ —蟠極 ⁻³ —帝嚳 ⁻² —帝堯 ⁻¹ —源明。
-1	堯帝	陶唐氏	名取勳，壽116歲，在位98年，生十子：監明、丹朱、開明、啟明、胤明、覺明、臥明、晦明、源明、少康。第9子源明，堯封其於劉地，故始得姓，源明即劉姓始祖。
1	大始祖	源明	兄弟十人，祖居帝都山（今山西平陽府洪洞縣），祁姓，名源明，字文成，封為劉國，為劉氏始祖。妣風氏、巫氏。生一子：劉式。監明早卒，立式雙祧為嗣。
2		永和	諱窮，名秉正，字式，又字修陵。妣密氏，生二子：濟安（字藝，妣王氏）、濟樂
3		濟樂	諱隗，名昌荀，位元組，又字天申。妣姚氏、甘氏。考妣同葬。生一子：歲紀。
4		歲紀	名陶聚，字庸，又字西山，妣陸、黎氏。生三子：長子劉主（號正成，妣張氏）、次子劉公（號正定，妣汪氏）、三子劉侯（號正坤）。
5		正坤	名侯，字名山，媯氏，生一子：長曆。
6		長曆	字萬年，號東山，翟氏、有熊氏，生三子：德仁、德堯、德科。
7		德堯	諱幹泰，薛氏，吉氏，生二子：仁宏、仁發。
8		仁宏	名啟明，高陽氏、孟氏，生四子：廷光、廷坤、廷紳、廷玖、廷貴。
9		廷光	號秦貞，妣氏、雍氏，生一子：爵南。
10		爵南	號長庚，尚氏，生二子：行矩、行清。
11		行矩	名景生，慕容氏、晏氏，生三子：複盛、複旺、複松。
12		複旺	諱德順，蒙氏、易氏，生四子：茂光、茂清、茂華、茂文。
13		茂清	字光萬，史皇、丁氏，生一子：孔陽。
14		孔陽	號景豐，巢氏，生三子：日盛、日永、日貴。
15		日永	諱元洪，梁氏，生二子：德榮、德康。
16		德榮	字仁、洪道，逢氏，生一子：聚義。
17		聚義	吉氏、姜氏，生三子：劉累、劉宗、劉祖（以上各祖考妣均住山西洪洞縣，葬平陽府洪洞縣萬壽山等處）。
18		累	字華美，吉、媯氏，生九子：大益、萬益、永益、洪益、正益、宗益、順益、昌益、伯益，享壽107歲。
19		昌益	諱佑公，字誠舶，又名馮，妣黃、張氏，生一子：信盛。
20		信盛	諱信盛，名賜命，字歆，妣徐、張氏，妣徐氏、張氏，生三子：泳七（修）、泳月八（侯）、泳九（倏）。
21		泳月八	諱泳，名統，字候，又字梅桂，妣高陽氏。生二子：長子進、次子奇（字相乘）。
22		相承	諱淋，名虞，字進，號玉拔，妣秦氏、農氏，生二子：嶽（全祿）、麓（全福）。
23		全福	名兼申，字麓，又字開瑤，號明啟，妣巢氏，生二子：長子標（字美然）、次子楹。



24	美勳	諱桓，名洪周，字楹，號丙乾。妣京氏，生四子：釗勝(仁)、釗胎(義)、釗月寧(道)、釗胴(德)。
25	釗月寧	諱申，名乾元，字道，號迪升、文正。妣熊氏，生二子：曬亮(視)、晒寬(祁)。
26	晒寬	諱茂高，號祁。妣呂氏，生三子：文成(隱，字道章，妣吳氏)，文盛。
27	文盛	諱道山，名文盛，字正義，號陶。妣竇氏、妣媯氏，葬於山西太原石門關上。生三子：叨亮(穎)、叨清(頃，妣宋氏)、叨明(頃，妣楊氏)。
28	錦遙	諱叨亮，字穎，又字明亮，號太常，妣米脂氏，生三子：長子夢(升吉)、次子菜(升禧)、三子蒿(升和)。
29	升吉	諱先，名隆喜，字夢，又字先江，號通財、遠名。妣芋氏，二子：長子禦(瑞明)、次子卿(端明)。
30	瑞明	諱坤，名坤成，字禦，號鬻化，妣任氏，生三子：先柱(珍，諱案臨，妣繆氏)、先揚(珏，諱案喜)、先輝(珥，諱案康，妣袁氏)。
31	先柱	諱案臨，名安喜，又名珍，字茂常，號予昭、東明，妣吉氏，生三子：長子劉浪(名源傳)、次子劉波(名源佼)、三子劉滔(名源福)。
32	源傳	諱智和，名殷獻，字浪，號東山。妣姁氏，生三子：長子三寶(維宗)、次子劉寶(維益)、三子劉宣。
33	維宗	諱繪，名賢，字寶，號元申。妣西梁氏，生二子：長子劉騰(字新興)、次子劉勝(字新興)。
34	新興	名明琳，字騰，又字新興，號符遠。妣芋氏、休氏、屠氏，生六子：長劉魯(字觀清，妣寧氏)、次劉魚(字觀唐，妣費氏)、三劉魴(字觀樹，妣莊氏)、四劉鰲樹(字觀明，妣張氏)、五子劉鱣(觀朝，妣湯氏)、六劉鰈(字觀榜)。(他譜記載，生三子：建月呂、建脂、建膈)。
35	建月呂	諱月清，字鰈，又字觀榜，號虔。妣文氏、姁氏，二子：文楨(寶招)、文祥。
36	寶招	字文楨，妣呂氏，生二子：晨福、晨祿(一說4子：口、篋、管、符)。
37	晨祿	字符，妣詹氏、張氏，生三子：任期、任玉、任授。
38	任玉	字九齡，妣姁氏，生二子：添禎、添祥。
39	添禎	字道總，又名秉新，妣甘、魏氏，生六子：樹湖、樹漣、樹淦、樹淮、樹江、樹鴻。
40	樹鴻	字伯億，妣卞、任氏，生二子：登富、登貴。
41	登貴	字篤慶，妣狄、呂氏，生二子：俊通、俊達。
42	俊通	字楚揚，又名啟兆，妣田、曹氏，生三子：彥文、彥武。
43	彥武	字楚熊，號弼，又名略，妣巢氏，生四子：猛、勇、剛、強。(興寧譜記載，生一子：標林)。
44	標林	字勇，又名積傳，妣金費事，生三子：德勝、德朋、德暗。
45	德朋	字建平，妣任、曹氏，生三子：敬唐、建典、建培(興寧譜記載，生一子：朝良)。
46	朝良	字敬典，又名經，夕比張氏，生二子：廷樂、廷聲。
47	廷聲	字照燃，又名美華，妣毛、董、張氏，生二子：元振、元拔。
48	元振	字之雄，又名福立，妣古、風氏，生二子：勝清、勝海。



49	勝海	名茂，又名芳炳，字林枝，配陶氏，生三子：試玉、試集、試茂。
50	試集	字松華，配姁氏，生一子：長遠。
51	長遠	名福應，字心德，配張氏，生三子：華封、華泰、華壽。
52	華封	名世郎，字安要，配古氏，生四子：祿清、祿源、祿永、祿祥。
53	祿源	名山，字昌允，配孫氏，生三子：星亮、星輝、星開。
54	星亮	名千秋，字萬忠，配任氏，生六子：拱和、拱科、拱桂、拱照、拱盛、拱得。
55	拱炤	名壽康，字忠信，配子氏，生五子：報江、報聯、報陸、報淮、報盛。
56	報聯	字福，名定、又名夏，配昌氏，生一子：致祿。
57	杜伯	名致祿，字平濃，一說名獻，配西梁氏，生二子：隰叔、濫叔。
58	隰叔	字良，號闡叔，配逢氏，張氏，生二子：士瀧、士雲。
59	士雲	諱桓，名雍綱，字誠光，號蔣，配張氏、孔氏。生七子：倉棋、倉桔、倉模、倉達、倉通、倉道、倉遠。
60	倉模	名士洪，字宗仁，號廣廷，配鄰氏、由氏。生十一子：榮文、榮武、榮職、榮辰、榮康、榮秀、榮財、榮巨、榮信、榮吉、榮華（一說生三子：大化、大爵、大祿）。
61	榮信	諱士為，又名大化，字傅，號太光，配吳氏、易氏、謝氏，生六子：封誥、封謹、封祥、封璋、封諒、封永。
62	封誥	諱士毅，名祿源，字昌允，又名成伯缺，號青山，配喻氏、鐘氏，生四子：大福、大祿（士會）、大貞、大祥。
63	士會	名太祿，一名柏元，字季，號武子，配潘氏、尤氏，生三子：富仙即士燮、富仁即士魴、富任即士球。
64	士球	名富任，字美榮，又字僑，號留，又曰範文子，配彭氏，生四子：貴瀧、貴文、貴鳳、貴舞。
65	鳴申	名元瑞，號明，妣胡、歐陽氏，生六子：德、開、玉、修、閏、鬥。
66	得	字銘宗，名松，號接近、遠，妣紀氏、朱氏，生三子：璋禮、璋秀、璋華。
67	璋秀	諱文先，字忠田，又字丐，號盆、宏開，妣洪氏、李氏、丁氏，生二子：金盛、金葛。
68	金盛	字柏仲，又名青美，妣謝氏、江氏，生四子：榜勳、榜炤、榜傑、榜熙。
69	榜炤	字盛臣，妣郭氏、何氏，生三子：顯科（夢清）、顯和（夢祖）、顯秋（夢文）。
70	顯科	字夢清，又名詠立，妣古氏、蘇氏，生七子：恩萬、忠能、思安、思玉、思瀧、思開、思茂。
71	思瀧	諱喬，字權，又字盛春，號審量，又號獲，妣段氏、楊氏、吉氏，生四子：恩盛、恩春、恩柏、恩楨。
72	恩盛	諱清，名燃，字思盛，號果齋，妣程氏、李氏、梁氏、胡氏。生二子：仁號（榮）、仁紀（發）。
73	仁號	諱榮，號豐公，妣趙氏、梁氏，生一子：熾。
74	熾	太公太上皇，名昂，又名執嘉，字顯初，妣王氏、李氏，生四子：伯、仲、邦、交。



漢后世系之二 (恒公至廣傳公世系)

75	1 世	邦	字季，號沛公，妣呂、薄、戚、張、曹、衛氏，生子 8：肥、盈、如意、恒、恢、友、建、長。
76	2 世	恒	漢文帝，妣竇、慎氏，生四子：啟、武、參、楫。
77	3 世	啟	漢景帝，妣薄、賈、栗、王氏，生十四子：德、闕、餘、非、彭、發、端、勝、榮、徹、越、寄、乘、舜。
78	4 世	勝	中中靖王，妣歐陽氏，易氏，21 子：昌，忠，朝平，未央，貞，嘉，義，光，章，喜，頗，將夜，破胡，蓋，讓，修，萬歲，傳富，應，恢，屈厘。
79	5 世	貞	字正成，陸城亭侯，妣呂氏、龔氏、吳氏，生二子：軒、昂。
80	6 世	昂	字回風，妣李氏、秦氏、尤氏，生三子：福、祿、壽。
81	7 世	祿	潭侯，字紹，妣楊氏、許氏、鄧氏，生三子：戀、希、清。
82	8 世	戀	沂水侯，字實，妣楊氏、山氏，生二子：經、英。
83	9 世	英	欣陽侯，字素，妣馬氏、穀氏，生四子：巡、建、避、遠。(他譜記載，生二子：建、浩)。
84	10 世	建	安國侯，字殷，妣佐氏、許氏、楊氏，生三子：辰華、振華、哀華。
85	11 世	哀華	廣陵侯，字慶安，妣陳、梁氏，生二子：平、憲。
86	12 世	憲	繆水侯，字德廣，妣彭氏、呂氏，生四子：化、和、舒、衍。(興寧譜記載，生三子：忠、舒、衍)。
87	13 世	舒	祁邑侯，字啟泰，妣李、宋氏，生四子：誼、誼、讀、講。
88	14 世	誼	祁陽侯，字仁，妣徐、李氏，生五子：用、必、良、布、鐸。
89	15 世	必	原澤侯，字忠，妣穆、孫氏，生二子：顯達、不疑。
90	16 世	不疑	豐靈侯，字恕，妣鐵、朱氏，生二子：斐、惠。
91	17 世	惠	濟川侯，字漣，妣巫氏、鮑氏，生三子：崇、雄。
92	18 世	雄	妣高、薄氏，生二子：弘、珧。
93	19 世	弘	妣吳氏，生一子：備。
94	20 世	備	昭烈帝，字玄德，妣甘、糜、孫、吳氏，生三子：禪、永、理。
95	21 世	永	字公壽，號延年，魯王(後改封甘陵王)妣包氏，生一子：晨，於蜀漢延熙元年(公元 238 年)從成都遷往洛陽。
96	22 世	晨	字耀輝，妣張氏，生三子：乾玄、乾鎮、乾清。
97	23 世	幹清	妣謬氏，生二子：文龍、文琥。
98	24 世	文琥	妣辛、江氏，生三子：俊、傑、麟。
99	25 世	麟	妣崔氏，生五子：常青、正一、光悌、智宏、振河。
100	26 世	振河	妣吳、餘氏，生三子：宇(元山)、幽、雅。
101	27 世	雅	字明，號鴻福，又名勻文，妣饒氏，生四子：瑾嶸、瑾升、瑾登、瑾科。
102	28 世	瑾升	字東，號天詔，名棟鑿，又名洪舉，妣唐氏、黎氏，生四子：淳霖、淳零、淳震、淳雲。
103	29 世	淳震	字孟章，號海揚，又名繼明，妣陳氏，生四子：坤仁、坤義、坤禮、坤智。
104	30 世	坤仁	字仍，號燠，又名若宰，妣蘇氏，生五子：照、傑、丹、遐、法
105	31 世	丹	字漳，號子矜，又名獻，妣蘇氏，生三子：怡考、光考、叔考(興寧譜，生五子：凝、昞、竺、訂、颯)。



106	321 世	昞	字居信, 號延明, 又名光考, 妣裘氏, 生七子: 成之、楚之, 意之、習之、明之、能之、青之。(興寧譜記載: 生一子: 珍僭)。
107	33 世	珍僭	諱楚之, 字鼎, 妣方氏, 生三子: 於明、於政、孝綽(他譜記載, 生二子: 京、點)。
108	34 世	於政	字點, 號德壽, 妣湯氏, 生主子: 峰、虬、峻。
109	35 世	虬	字靈預, 又名友珪, 妣祝氏, 生二子: 之遴、之深(他譜記載, 生三子: 袞、堤、祚)。
110	36 世	袞	名之遴, 字時俊, 號袞妣周氏, 生一子: 楨(他譜記載, 生四子: 子封、子疆、子高、子仲)。
111	37 世	楨	字漢鼎, 又名子疆, 妣蔡氏, 生一子: 子翼(他譜記載, 生四子: 雲斤、雲盛、雲隆、雲獻)。
112	38 世	子翼	字福慶, 又名雲隆, 妣昌氏, 生三子: 可壽、可安、可康。
113	39 世	可壽	名官位, 字東山, 妣倭氏, 生三子: 宏志、宏謀、宏遠。
114	40 世	宏謀	名尚文, 字世珍, 妣賈氏, 生二子: 學周、學易。
115	41 世	學易	名淅, 字賢, 妣徐、李氏, 生四子: 洪、欽、鐵、璜。
116	42 世	洪	名晉靈, 字處智, 女比李氏, 生五子: 曙明、曙朗、曙印、曙齡、曙道。
117	43 世	曙道	字伯昂, 妣姜氏, 生一子: 遜。
118	44 世	遜	字孟勤, 號誠彥, 官授安成刺史, 任陶太尉郎。妣林氏, 生三子: 樞瓏(宗)、隱泉(翼)、樞衡(賄)。
119	45 世	賄	號用世, 又名樞衡, 唐懿宗時官授散大夫, 妣譚、宋、潘氏, 生三子: 祺、祥(翔)、裡。
120	46 世	祥	字祖雲, 號子先(圖南), 妣張氏, 生四子: 天錫、天瑞、天明、天誠(唐僖宗時因避黃巢之亂, 遷福建汀州府石壁村立業)。
121	47 世	天錫	字翟, 號隆伯, 妣李氏, 生一子: 沐。(他譜, 生三子: 洵、沐、沼)。
122	48 世	沐	字允澄, 妣陳氏。生四子: 龍圖、鳳圖、河圖、書圖。
123	49 世	龍圖	字道禮, 妣黃氏。官授後周翰林學士, 生三子: 任、奇、修。
124	50 世	任	字堯智, 妣程氏。生二子: 若還、若連。(溫州譜載, 生三子: 若還、宗一、若連)。
125	51 世	若還	字貴鐘, 妣羅氏。生三子: 參贊、參文、參常。
126	52 世	參常	字從之, 妣謝氏。生四子: 德洪、德量、德廣、德權(遷居湖北華邑)。
127	53 世	德洪	字伯喜, 妣張氏。生三子: 昌桂、顯榮、月清。
128	54 世	月清	字照龍, 妣華氏、吳氏、張氏。生三子: 柏、梅、松。
129	55 世	梅	妣王、鐘氏, 生四子: 富山、富壽、富圖、富榮。
130	56 世	富山	妣蔣氏、徐氏。生三子: 國泰、福高、春田。
131	57 世	春田	字世茂, 妣吳氏、鄭氏。生八子: 貴盛、貴和、貴美、貴順、貴安、貴樂、貴昌、貴隆。
132	58 世	貴盛	字仁湖, 妣趙氏, 生四子: 龍、虎、鳳、凰。
133	59 世	龍	字景慶, 號遠浩, 妣謝氏、李氏、陳氏, 生九子: 開一、開二、開三、開四、開五、開六、開七、開八、開九。
134	60 世	開七	字必高, 號慎七, 又號三郎, 諡仁創, 妣黃氏、龔氏, 生一子: 廣傳。江四譜載, 生四子: 廣傳, 廣德, 廣信, 廣實。
135	60 世	廣傳	字弁, 號清叔, 妣馬、楊氏, 生十四子: 巨源、巨淥、巨洲、巨淵、巨海、巨浪、巨波、巨漣、巨江、巨淮、巨河、巨漢、巨浩、巨深。



七、古代先祖世系

(三皇五帝時代)

少典氏第一代厲山氏。

第二代少典國君諱勛其，乃厲山氏之次子也，生女媧(待考)，生於戊申(黃帝紀年元年歲次甲子)。卒於炎帝戊子(黃帝紀年前歲次戊子 396 年)享壽 160 歲。妣扶胥氏，生子：巨駮。

(三代諱巨駮，玄字輩。四代諱芒昧，黃字輩。五代諱夷栗，字字輩。六代諱柏堅，宙字輩。七代諱節，洪字輩。八代諱赫胡，荒字輩。九代諱封胥，日字輩。十代諱依盧，月字輩。)

少典十一代諱啟昆。盈字輩。乃依盧公之子也。太始祖少典啟昆，生於黃帝紀年前歲次己未五四五年，逝於黃帝紀年一〇〇年癸卯，公元前 2598 年。原始社會時期有熊部落的首領，後人有的稱之為有熊國(都城在今河南省鄭州市新鄭縣)，少典便被稱作有熊國國君。娶喬氏的兩個女兒作妃子，長妃叫女登，次妃叫附寶。生二子：軒轅黃帝、子高(均系附寶生)。【他譜載，長子炎帝(女登生)、次子黃帝(附寶生)。

上古一世祖黃帝，昃字輩。姓公孫，名軒轅，號有熊。公以土德王天下，世為文明之漸，又號文，娶鴻氏。生於黃帝紀年前歲次癸醜十一年(前 2708 年 2 月 2 日生今山東省濟寧市曲阜縣東北 6 里)炎帝裔榆岡四十五年，即位於黃帝紀年元年歲次甲子，神農氏衰，諸侯鹹尊為天子，建國有熊，今河南省新鄭縣，其德土行以雲紀事，至黃帝紀年歲次癸卯一〇〇年。傳位次子元囂，即位是為少昊。在中國的炎帝黃帝時代，尚處於原始社會末期的父系氏族公社時期，距今有四千七百年的歷史。黃帝，生於壽丘(今山東省濟寧市曲阜縣東北六裏)，後長居姬水之濱的軒轅山坡，而改姓姬。十五歲就被群民擁戴當上“部落猷長”，是有熊國君(都城在今河南省鄭州市新鄭縣)，是部落聯盟的首領，為五帝(黃帝、顓頊、帝嚳、唐堯、虞舜)之首。在炎帝後期，黃帝於亂世起兵，以德號召天下，戰敗炎帝於阪泉。37 歲代炎帝為天子，一生歷經 52 戰，降服了炎帝，後又戰勝蚩尤於涿鹿之野，結束了遠古戰爭，統一了中華民族，建立起中國第一個有共主的國家，建都於涿鹿(今河北省涿鹿縣)。黃帝被稱為中華民族的始祖。卒葬於陝西省黃陵縣城北約一公里處的橋山。黃帝娶有四妃。元妃西陵氏，名嫫祖，次妃雷氏女名女節，第三妃彤魚氏，第四妃嫫母，共生 25 子，依序為：嫫祖生六子：昌意、玄囂、西、祁、馮夷、滕。雷氏生六子：龍苗、葳、荀、休、清、采。彤魚氏生五子：夷鼓、揮、縉雲、喬伯、姑。嫫母氏生八子：蒼林、禹陽、儂、詹人、衣、禹(豸虛)、累祖、白民。一女曰女華。其得姓者十四人為十二姓：姬、西、祁、己、滕、箴、任、荀、僖、佶、儂、衣，其十三人皆姬姓。

同胞一始祖炎帝，姓神農氏，名榆岡，號厲山氏，又曰烈山氏，傳說出生於農曆四月二十六日。以火德王故稱，因生於姜水(今陝西岐山縣西)，有姜氏城，城內有姜水，故以姜為姓。炎帝姜榆岡長大之後，剽悍勇武，智慧過人，便做了部落首領，以“牛”為圖騰，標記於旗幟之上。巫師說他以火德旺，所以稱作炎帝。生二子：臨魁、句龍(妣高陽氏)。是姜氏、呂氏之祖。

上古二世祖玄囂，即青陽，又名少昊，姓姬，黃帝的第五子，居江水(古為安陽故城，原為豫州新息縣，今河南息縣)。都於窮桑(今山東省濟寧市曲阜縣)，在位八十四年，葬於山東曲阜的雲陽山。第一個訂立姓金制度，也因此稱金天氏。姓金姓。以金德代公之土王天下，能修大昊之法，故曰少昊。生子：蛭極、殷(封地尹城，是尹姓之祖)、五子揮(張姓之祖，有窮氏)。

同胞二始祖昌意，乃嫫祖生，公元前 2839 年(黃帝廿九年)生於若水(今四川省雅安市滎經縣六合壩的洪廟溝一帶)，後攜全家北遷至中原，建昌意城(今河南省南樂縣西北一帶)。娶蜀山氏女，名昌僕，



生三子:长韓流,次昌安,三拓 高陽、安(封於西戎,後建為安息國,今伊朗東北部,安姓之祖)。

同胞三始祖高陽,即帝顓頊(zhuan xu 專須),系黃帝之孫、昌意之長子也,姓嬴,傳說生於農曆三月十八日於若水(今四川省雅安市榮經縣六合壩的洪廟溝一帶,十二歲時離開若水(雅安榮經),向伯父少昊學習政事。20歲即位,以水德王天下,建都帝丘(在今河南濮陽),在位78年,壽111歲葬於河南省東郡濮陽頓丘城門外廣陽裏中。顓頊是上古時期華夏族與東夷族融合的部族首領。妣鄒屠氏帝後(生九子)、滕瀆氏帝後(生三子)。共生十二子:駱明(生白馬,白馬是為鯀)、蒼舒、頽愷、禱戲、大臨(李姓之祖)、龐降、庭堅、仲容(以上八人皆才子時謂八愷)、叔達、稱(伯稱,字伯服)、窮蟬(帝舜之高祖)、壽杙(後二人為不才子)。

上古三世祖蛻極,宿字輩,妣陳豐氏哀,生一子:帝嚳高辛。

上古四世祖帝嚳高辛,名俊,列字輩,姓姬,乃蛻極之子,被尊為五帝之一。十五歲時,因輔佐顓頊帝有功,被封於高辛(今商丘市南高辛)。三十歲時,代顓頊為帝,建都於亳(今河南省偃師市)。因他興起於高辛,史稱之為高辛氏。在位(公元前2437~前2365年)70年,壽98歲。葬於河南省東郡濮陽頓丘城門外廣陽裏中(今黃縣梁莊鎮三楊莊村西北三裏許)。帝嚳高辛有四妃,元妃郟氏女,名姜嫄,生後稷,名棄,號周,別姓姬,為周朝的始祖:次妃娥氏女,名簡狄,生契,封於商,姓子,即殷商之始祖:次妃陳鋒氏女,名慶都,生放勳(帝堯):次妃譏訾氏女,名常儀,生帝摯。帝嚳崩,子摯立為帝。摯即位於黃帝紀年歲次丙申333年。不修善政,被諸侯廢之,立放勳為帝,是為帝堯。

上古五世祖堯帝,名放勳。乃帝嚳次子:系黃帝的五世裔孫,又為八代炎帝榆岡的同族裔女慶都所生:身上有著炎黃二族的骨血。帝堯最初被封在陶地,後遷到唐地,所以人稱陶唐氏,簡稱唐堯。其後裔除劉姓外,有陶氏、房氏和唐氏等姓。自幼聰明,年輕時就以擅長製作陶器在遠近部落中著名。年13歲,輔佐其兄摯,受封於陶(今山東省荷澤縣陶丘),十五歲因能力出眾而被推為本部落的酋長,並被當時中原華夏酋邦的君主帝嚳改封於唐國(今河北唐縣西北)。他和他的氏族又被當時的各部族稱為“陶唐氏”。帝堯元年甲辰歲,堯20歲就按替帝嚳當上了中原華夏酋邦的君主,建都於山西平陽(今臨汾洪洞縣)。成為中遠古時期(距今有四千三百多年的歷史)部落聯盟首領,被尊為五帝之一,為中華人文開基之祖(中華有文字記載的歷史從堯帝時期開始)。在位九十八年,後禪位於舜。享年一一八年。娶散宜氏之女曰女皇,生十子:監明(字漢早逝)、丹朱(封在丹水,在今河南淅川縣西南,古號丹朱。舜封其為房邑侯,故稱房侯,別為狸姓,生子:房陵)、開明、啟明、胤明、覺明、馭明、晦明、源明、少康

八、中華祁姓劉氏孝文帝劉恒大系至劉廣傳源流世次紀

(一) 唐虞時代 (公元前23—前22世紀)

大始祖源明(或監明、丹朱),生於帝堯十八年辛酉(公元前2340年)6月6日,卒於帝堯99年壬午(公元前2259年),封於劉國曰劉國郎,為劉姓開姓始祖一世,享壽82歲,葬河南省偃師縣城南。妣:古氏風氏巫氏。生一子:劉式名永河。監名早卒,立式雙桃為嗣,住山西省平陽府洪洞縣。(另說住臨汾縣)。

2世祖永河,又名祁式字秉正,生於帝堯四十二年乙酉(公元前2316年),卒於虞舜十六年辛醜(公元前2240年享壽77歲)。妣:密氏公孫氏寧氏,夫婦合葬山西平陽府洪洞縣。子二:濟安妣王氏,濟樂



(二) 夏朝時代 (公元前 21—前 16 世紀)

- 3 世祖濟樂，永和次子，名昌仆字天申，名隗号节。帝堯 69 年壬子生，帝舜二十一年丙午歲歿，年五十五歲。葬山西平陽府洪洞縣，妣：甘氏姚氏，歿葬山西蒲州府界山下龜形 子二：歲紀、歲坤
- 4 世祖歲紀，濟樂之子，名庸字西山，又名紀，方都为刘国第三任国君帝堯九十六年己卯生，夏太康八年癸巳歿。壽 75 歲。妣：黎氏，夫婦合葬山西平陽府洪洞螺頭形。子三：長刘王名正成妣張氏，次刘公名正定妣汪氏，三刘侯名正坤
- 5 世祖正坤，歲紀三子，名侯字明山，号意诸帝舜二十四年己酉生，夏仲康八年己巳歿，壽 81 歲。妣：池氏媯氏，夫婦合葬父母山 子二：長曆、長明
- 6 世祖長曆，正坤之子，字萬年，號宗坦，又東山，夏禹三年戊寅生，夏相帝 16 年庚寅歿壽 73 歲。妣：翟氏有熊氏 子三：德仁妣孫氏、德堯、德科（祥）妣李氏
- 7 世祖德堯，長歷次子，名尧字乾泰，夏太康十九年辛亥生，寒浞十四年乙卯歿，壽 65 歲。歿葬山西汾州蘭田。妣薛氏、吉氏，歿葬山西蒲州府界山下龜形。子二：仁宏，仁發妣吳氏冉氏
- 8 世祖仁宏，德堯長子，名啟明號泰貞，又仁。夏相帝四年戊寅生，夏少康三年甲申歿。(前 2143-2076 年) 壽 67 歲。妣：孟氏高陽氏，夫婦合葬山西太原府，太原縣，石門金星形。子四：廷光，廷紳妣朱氏，廷玖妣邱氏，廷貴妣黃氏
- 9 世祖廷光，仁宏長子，名胡號秦貞，寒浞三年甲辰生，夏杼帝三年丙午歿。(前 2117-2055 年) 壽 63 歲。妣姁氏雍氏，夫婦合葬山西汾州府蘭田冲天燭形。子一：爵南（正南）
- 10 世祖爵南，廷光之子，名马因號長痕，寒浞三十一年壬申生，夏槐帝十五年乙亥，(前 2089-2026) 享壽 64 歲。妣：尚氏，夫婦合葬山西蒲州府界河蓮花形 子二：行矩，行清妣文氏
- 11 世祖行矩，爵南長子，名景先，号行夏少康十八年己亥生，夏不降四年甲子歿，享壽 86 歲。妣：晏氏，夫婦合葬山西太原府太原縣金星形 子三：複盛妣陳氏、複旺、複松妣曹氏
- 12 世祖複旺，行矩次子，名連旺，字德順、號相，又名复。夏槐帝七年丁卯生，夏不降二十一年歿。(前 2034-1960) 壽七十五歲，妣：馬氏、蒙氏、易氏，夫婦合葬山西平陽府宏油縣山水蓮花形 子四：茂光妣李氏，茂清，茂華妣楊氏，茂文妣徐氏
- 13 世祖茂清，複旺次子，字光萬，夏芒帝四年庚寅生，夏不降 36 年丙申歿壽 67 歲。妣：丁氏、向氏，夫婦合葬山西太原府，平定州寧後街。子一：孔陽（另譜載妣史皇氏）
- 14 世祖孔陽，茂清之子，號景豐，夏泄帝七年辛亥生，夏扃帝二年辛酉壽 71 歲。妣：廖氏巢氏，夫婦合葬山西梁山縣新嶺頂架上金盆形 子三：日聖妣周氏，日永，日貴妣荀氏
- 15 世祖日永，孔陽次子，字元洪，夏不降十六年丙子生，夏廑帝十六年丙申，壽 81 歲。妣：宏氏宓氏梁氏，夫婦同葬父母山 子二：得榮（雲），得康妣何氏（1-17 代祖都住山西洪洞縣），葬萬壽山
- 16 世祖得榮，日永長子，字仁號洪道，夏不降 35 年乙未生，夏孔甲元年壬寅，(公元前 1946-1879)，壽 68 歲梁氏。妣：呂氏逢氏，夫婦合葬萬壽山雙坡排衙形，子一：聚義
- 17 世祖聚義，得榮之子，字渝，夏扃帝元年庚申生，夏皋帝四年丙子歿。壽 77 歲。妣：姜氏吉氏龔氏，夫婦合葬山西平陽府，萬壽山雙虎排衙形 子三：累，宗妣熊氏，祖妣江氏
- 18 世祖累公，聚義長子，名華美，號禦龍岡，事夏孔甲為相、封禦龍氏、夏周禦龍氏為記、夏廑帝三年癸未(前 1898) 夏年 10 月 16 日亥時生，商成湯丁酉年 9 月 22 日巳時歿，壽百零六歲(一說 111 歲，一說 84 歲)，《左傳》載：生而有紋，左手有劉累字樣，右手有龍字，天生養龍專家也，北宋王安石詩贊：神物驚天猶可騎，如何孔甲但能羈，當時若是無劉累，龍意茫然始得知。歿



葬南京鎮江沛縣銅安村黃龍出洞形，妣：趙氏（95歲）吉氏、汪氏，葬江蘇省沛縣良江白象出槽形（另一說遷居葬河南魯出縣）子九：大益妣萬氏，萬益妣陶氏，永益妣余氏，洪益妣吳氏，正益妣辛氏，宗益妣辛氏，順益妣黃氏，昌益，伯益妣姬萬氏（另譜曰妣路氏趙氏）。

- 19 世祖昌益，累公八子，名佑字雲號泰宜，江蘇省之沛縣與豐縣徐州毗連，後指江南徐州府彭城，此系彭城堂之稱的由來，禦龍氏夏孔甲 31 年壬申生（前 1849-前 1781）夏桀三十八年庚辰歿壽 69 歲。歿葬山西良江縣。妣：黃氏張氏，歿葬山西汾州府蘭田。一子信盛，（子二：歆，朋（明））
- 20 世祖信盛，昌益長子，字錫命號歆公名韻，夏桀元年癸卯生商太甲六年癸丑歿壽 71 歲。妣徐氏，夫婦合葬山西汾州府蘭田 子三：詠七 詠八 詠九

（三）商朝時代（公元前 16—前 11 世紀）

- 21 世祖詠八，歆公次子，字梅桂號詠，封威烈侯。（他譜作球公），夏桀 30 年壬申生，（公元前 1789-1728 年）改封豕韋氏裔太甲 26 年癸酉歿壽 62 歲。妣：林氏，夫婦合葬山西平陽洪洞縣（另譜曰高氏陽氏）子一相承（一說子，二子進，子奇）
- 22 世祖相承 梅桂子字琳公號玉拔又名虞，封威烈侯。夏桀 52 年甲午生商沃丁 14 年甲子歿壽 61 歲。妣：陳、秦氏，農氏，夫婦合葬山西平陽府洪洞縣螺絲形 子二：嶽、麓（全福、全祿）
- 23 世祖全福 琳公次子，字麓號開瑤，商太甲二十年丁卯生。為右師太夫。商太庚 20 年己巳歿，壽 63 歲。葬陝西太原縣石門金星形，妣：羅氏巢氏，歿葬山西太原縣石門關下月形，子二：美然字洪滌，美勳（美軒）（一曰：子標，子楹）
- 24 世祖美勳，麓公次子，名字楹字洪周號美軒，商沃丁 20 年庚子生，商雍己十年辛丑歿，壽 62 歲。葬山西蒲州府界山木星形，妣：景元氏，歿葬山西蒲州府界下龜形，子四（另譜曰：妣文氏京氏）釗勝妣任氏，釗胎字申妣李氏，釗肅字萱妣穀氏
- 25 世祖釗肅，美勳四子，字申，號乾元，商太庚 25 年甲戌生，商太戊 34 年丁醜歿，壽 64 歲。妣熊氏、蘇氏，夫婦合葬山西蒲州府界河蓮花形。子二：昞亮妣莊氏，昞寬
- 26 世祖昞寬，釗肅次子，字茂高，商太戊元年甲辰生，為商臣太夫，商戊六十五年戊申歿，壽六十五歲。葬山西汾州府蘭田照天燭形，妣：余氏、呂氏、甘氏，歿葬山西太原縣石門關上。子二：道山、道章字文成妣吳氏
- 27 世祖文盛，昞寬長子，字道山，號正義商太戊 33 年丙子生，商外壬八年己卯歿，壽 64 歲。葬滿洲界山下伴葬原曾祖妣墓，妣貝氏媯氏，歿葬山西太原縣石門關上，子三：叨亮（錦遙）叨清妣朱氏，叨明妣楊氏
- 28 世祖錦遙，道山長子，名穎字叨亮，號太常，商太戊 63 年丙午生，商祖乙 16 年辛亥歿，（公元前 1575-1510 年）壽 66 歲。官授貴州府太夫，妣曾氏米氏，夫婦合葬山西平定洲長建亭後衙子。三先、清妣芋氏鵬、（它譜曰升吉、升禧、升和，升禧升和移居徐州東坑）
- 29 世祖升吉，叨亮之子，名先光，字先，號通財又遠名。商外壬十年辛巳生商沃甲 13 年癸未歿（前 1540-前 1478 年），壽六十三歲。妣：程氏芋氏，夫婦合葬山西平陽府，洪洞縣出水蓮花形，子二：瑞明，瑞朋字臣名妣賴氏（一說子一：坤）
- 30 世祖瑞明，先公長子，字坤成，商祖乙 19 年甲寅生商祖丁 28 年癸亥歿，（公元前 1507—1438 年）壽 70 歲。妣：古氏任氏，夫妻合葬山西蒲州府界河蓮花形，子三：案喜字先揚妣繆氏、案寧，案康字源俊妣袁氏（另譜曰先貴，先柱，先揚）
- 31 世祖先柱，瑞明次子，字案寧，號案臨，商沃甲下三年癸未生，萊疊商南庚 19 年丙戌，（前 1478—1415 年）歿，壽 64 歲。妣陳氏媯氏，夫婦合葬山西平洲長亭衙衙後山。子二：智和，智明字源俊妣曾氏（它譜載妣陳氏，子：源傳 源俊 源福）



- 32 世祖源傳，寧公長子，字智和，號浪，商祖丁 32 年丁卯生，商小辛七年甲戌歿，壽 68 歲。妣樊、官、姒氏，夫婦合葬山西蒲洲白沙金盆形 子三：繪，緡妣李氏，總妣甘氏（它譜維益 維宗 維總）
- 33 世祖維宗，智和長子，字繪號益，商盤庚三年壬寅生，商小乙 21 年己酉歿，壽 68 歲。妣姒氏 官氏，夫婦合葬山西瀏陽岩前金雞形 子三：新興，新與字元灝妣呂氏，新任
- 34 世祖新興，繪公長子，名源遠，字騰号符远，商小辛 15 年壬午生，商武丁 26 年壬午歿，壽 61 歲，葬山西瀏陽銅鼓村，妣芋氏（另譜曰 妣屠氏休氏）歿葬山西涉溪梅花園，子六：觀清妣寧氏，觀唐妣費氏，觀樹妣莊氏，觀明妣張氏，觀朝妣湯氏，觀榜（另譜載建呂、建賸、建福）
- 35 世祖建呂，新興六子：名月清，字觀榜号虔，商小乙 28 年丙辰生，商武丁五十九年乙卯歿，（前 1325-1265 年）壽 60 歲。公樂善好施，官授江陵縣尹，妣：文氏、媯氏，夫婦合葬山西平陽府浮山縣，子二：文楨，文祥 妣宋氏、王氏（一說子一：寶招）
- 36 世祖寶招，觀榜長子，字文楨，商武丁 40 年丙申生，商廩辛元年丙申歿，壽 61 歲。葬山西平陽府梁山縣新嶺頂架上金盆形，妣謝氏呂氏，歿葬山西平陽府梁山縣新嶺腳下鹿子形，（子四：簠字晨福妣鄭氏，簋妣林氏孫氏，管妣楊氏，符（另譜曰，晨福，晨祿）
- 37 世祖晨祿，文楨四子：字元，号符商祖甲 20 年壬午歲生，商帝乙十年己卯歿，年 58 歲。（前 1239-1182 年）葬山西北城下蓮花塘，妣：詹氏張氏姒氏，歿葬山西東城內蓮花形 子三：，九如，九齡，九錫妣朱氏（另譜曰任期，任玉，任授）
- 38 世祖任玉：符公長子，名景字九齡，商康丁 15 年丙辰生，商受辛元年丁未歿，年 52 歲。妣張氏姒氏，夫婦合葬山西太原縣猛虎跳監形 子二：，道總（聰），道全妣晏氏（另譜曰添禎 添祥）
- 39 世祖天禎，九齡長子，字道總號秉新，商帝乙 23 年壬辰生，西周成王三年戊子歿，年 57 歲。葬山西南源 妣：甘氏魏氏，歿葬山西榮中雙鳳花形，子六：伯億字樹鴻，督億字樹江妣景氏安氏，樹准，樹淦，樹漣，樹湖（一曰：伯亿，督亿）
- 40 世祖樹鴻，道總長子：字伯億，号栽商紂王 25 年辛未生，西周成王 36 年辛酉歿，年 51 歲。官授朝臣，妣徐氏卞氏，夫婦合葬山西南城雲山觀音座蓮 子二：登富（篤慶）、登貴

（四）周朝時代（分春秋与战国）

- 41 世祖登貴，伯億之子：字篤慶，周成王 42 年己酉生，西周昭十六年甲辰歿，（前 1092-1037 年）萬明年 56 歲，封唐杜平陽府任平陽縣令改豕韋氏。公居官清廉、事君敢諫、群僚敬佩，妣狄氏呂氏，夫婦合葬山西忻州定陶縣，子二：楚申字俊達妣古氏楚陽字俊通。
- 42 世祖俊通，篤慶次子，字楚陽，名啟號綿，周康王 17 年己卯生，周穆王二年甲辛己歿，壽 62 歲。葬山西平陽府浮山縣，妣曹氏田氏，歿葬山西浮山縣旗形，子三：子春（壽），子熊，子琳（一曰：彥文、彥武）
- 43 世祖子熊，楚陽次子：名彥武字武文名略號弼，周昭王 24 年壬子生周，穆王 22 年辛醜歿，年 50 歲。葬山西平陽府南沖市後，妣湯氏巢氏，歿葬山西平陽府赤溪，子四：猛妣吳氏，勇，剛妣殷氏，強妣黃氏（一說：子一：標林）
- 44 世祖標林，子熊次子，字勇號積傳，周穆王 10 年己醜生，西周懿王 9 年乙未歿，（前 992-936 年）壽 57 歲。葬山西平陽府梁山縣南川，妣費氏黃氏，歿葬山西平陽府梁山縣赤溪郝山岩前，子三：建平（德朋），德音字建賢，德勝字建國
- 45 世祖德朋，勇公之子，字建平，周穆王 40 年己未生，西周懿王 25 年辛亥歿，年 53 歲。葬山



- 西汾府石山縣，妣曾氏任氏，歿葬山西汾州府老城埠 子三：敬堂妣石氏，敬典，敬培妣熊氏
- 46 世祖朝良，建平次子：字經名敬典，号苗西周共王 20 年丙寅生，周夷王 16 年壬午歿，壽 57 歲，葬山西藻河，妣張氏，歿葬山西龍亭子二：廷声（昭然）、廷樂字煥然
- 47 世祖廷聲，敬典長子，字昭然號美華，讳合光，周懿王 25 年辛亥生，周厲王 31 年癸醜 63 歲。妣毛氏董氏，合葬山西平陽府浮山縣子二：之雄，之望字元拔妣辛氏（一曰：元振、元拔）
- 48 世祖元振，昭然長子，字源名之雄號福立又名文雄，西周幽王五年丁亥生，西周平王 14 年丁亥歿，壽 61 歲。妣古氏風氏，夫婦合葬山西平陽府，浮山縣茆山，子一：茂（字德材號勝海）（一曰子二：胜清，胜海）。
- 49 世祖勝海，之雄之子，名海，字琳枝名茂公號方炳，周曆王 37 年己未生，周宣王 44 年丁巳歿，年 59 歲。葬山西浮山縣陳村，妣佟氏陶氏，歿葬山西汶口龍坪，子二：平環，平源字試茂妣艾氏（它譜載試集、試玉、試茂）
- 50 世祖試集，茂松次子，字松華。妣擬氏，生一子；長遠。
- 51 世祖長遠，試集之子，名福應，字心德。妣張氏，生三子：華封、華泰、華壽。
- 52 世祖華封心德長子名世朗，字安要。妣左氏，生四子祿清、祿源、祿永、祿詳。
- 53 世祖祿源，世朗次子，名青山，字昌允。妣公孫氏，生三子：星亮、星輝、星開。（一說萬忠、萬全）
- 54 世祖星亮，祿源子，名千秋，字萬忠。妣任氏，生六子：拱和、拱桂、拱焰、拱科、拱盛、拱得。（一說劉泰、壽康二子）
- 55 世祖拱焰，星亮三子，名壽康，字忠信，妣子氏，生五子：報江、報聯、報睦、報准、報盛。
- 56 世祖報聯，拱照次子，名定、字福、號夏。妣呂氏，生一子：致祿。
- 57 世祖杜伯、報聯之子，名致祿，字平濶，一說名獻，生於周宣王 12 年乙酉(公元前 816 年)。公事周為太夫，封邑於杜，以邑為名故曰杜伯(陝西省西安府長安縣有杜城，即周杜伯之國)。周宣王 43 年(公元前 785 年) 丙辰，王將殺杜伯而非其罪，友佐儒力爭之，九複而王不許卒殺杜伯，儒死之，配西梁氏，生二子：隰叔、濫叔。子隰叔奔晉為士氏。周宣王死後，繼位的周幽王宣佈為杜伯平反昭雪，並為他立祠以表其忠。祠叫杜伯祠，墓稱杜陵。均在杜城(今陝西省長安縣東南杜曲)。

春秋戰國時代

- 58 世祖公隰叔，杜伯子，諱啟，字良，號闡叔，生於西周宣王 34 年丁未(公元前 794 年)，卒於周平王 30 年庚子(公元前 741 年)，享壽 54 穉，葬於山西省桃林。父被害後，逃奔晉國，任晉士師(法官、掌禁令、獄訟、刑罰)。以官命族，為士氏。批章氏、胡氏。葬於山西省皇墩，章氏葬於山西省軍山。生二子：士泂、士雲。（一說生二子：世勳妣楚氏、世朗）（一說生二子：維綱，維統妣徐氏）。
- 59 世祖士雲，隰叔次子，諱桓，老維綱，字誠光，號將，生於周平王二年壬申(公元前 769 年)，卒於周莊王八年壬辰(公元前 689 年)，享壽 81 歲，葬於古青州(山東省)三樂縣，蛇形。妣朱氏，張氏、孔氏生卒未詳。葬豐出東青州府馬湖，蟹形。生七子：倉棋、倉桔、倉模(士洪)、倉達、倉通、倉道、倉遠。（一說生五子：宗仁、宗義妣王氏、宗禮妣周氏、宗智批千氏、宗信批餘氏）。（一說生六子：倉模、倉桔、倉棋、倉達、倉遠、倉通）。
- 60 世祖士洪，士雲三子：諱倉模，名宗仁，字廣庭。生於周平王廿八年戊戌(公元前 743 年)，卒於周莊王十五年己亥(公元前 682 年)，享壽六十二歲，葬於山東省衮州府泗水縣(注：兗州周朝為魯國，漢為山陽郡，宋更名兗州，今為兗州縣。泗水縣古為卞明國，隋改今四水縣。)妣金



氏、油氏、鄒氏，生卒年未詳。同葬於山東省兗州府漢上縣。生二子：士蔦士龍。(一說生十一子；榮艾、榮武、榮職、榮振、榮康、榮秀、榮財、榮茂、榮信、榮吉、榮華)。(一曰子：大化、大爵、大綠)

- 61 世祖公士蔦，士洪長子，諱榮信，名大化，字世郎，又字傅，號太光，生於周桓王四年乙丑，卒於周惠王十七年辛酉，享壽 57 歲，葬於山西省汾州府南衙，封士氏。公於周惠王六年(春秋魯莊王廿三年)庚戌(公元前 671 年)為晉大夫，周惠王九年(魯莊公廿六年)癸醜為晉大司空，佐晉獻公城繹，(繹是晉都城為繹縣，屬山西平陽府)，以探其宮，晉君無患，謀略顯於當時也。妣易氏、徐氏，生卒年未詳。同葬於山西省平陽府朱溪、坐西向東。生六子：封浩、封謹、封祥(封詳)、封璋、封諒、封封詠。一說生二子：昌允、昌化妣宋氏)。
- 62 世祖士穀，士蔦長子，諱封浩，名祿源，字昌允，又名成伯缺，號青山，生於周莊王十年甲午，卒於周頃王元年癸卯，三月廿八日，享壽七十歲，葬於山西省汾州府藍田。其後裔有部份為穀氏。公於周襄王廿七年(春秋魯文公二年)丙申為晉司空(周代為六卿之一，司掌水土，為後代工部之始)，公會諸侯及魯公孫敖，盟於垂隴，晉討衛故也，公堪其事。春秋記載公能勝任結盟之事，周襄王卅三年(魯文公八年)壬寅，晉襄公任命公為中軍元帥。妣鐘氏，生於周莊王十二年丙申，卒於周匡王三年辛亥，享壽 76 歲，夫婦同葬。生四子：大福、大祿、大禎、大祥。(一說生二子：士會、士倉)(一說：晉、珍)
- 63 世祖士會，士穀子，名大祿，諱柏元，字季，號武子，乃士蔦之孫，為晉大夫，食邑於隨，曰隨季，又曰隨會，次食邑於範，遂為範氏，故曰範武子，為範氏之始。生於周惠王十五年己未，晉襄王卅二年趙盾使公與先蔑於秦，迎公子雍未回，而趙盾中變，改立夷舉，以是公借先蔑復奔秦，頃王五年(即魯文公十三年)，秦伐晉，晉患秦用士會也。使魏壽餘偽以魏叛晉降秦，秦伯便士會與魏會既濟，魏人澡而還，是以士會公復回晉，秦人歸祖之擊其處者為劉氏。周定王十四年，晉使將公獻狄俘於王，晉侯請於王，以黻冕命士會將軍，且為周太傅，晉侯便公幹王室，十五年公清老。卒於周定王廿年甲戌，享壽 76 歲，一說葬於山西省鳳臺縣白鷺州山地妣潘氏子三：富仙、富仁、富任。公移葬沛縣下坑子，坐東向西有金字碑、石牛、石馬、為記。
- 64 世祖士球士，會公第三子，名富任，有譜名軾，號留妣吳氏、嬴氏，生子明。公元前 614 年，士會公由秦歸晉、時軾年幼，留秦未歸晉，不被受族，複累公之姓為劉氏，傳至六十七世璋秀公由秦入魏至七十世顯科公於秦占魏都安邑時，合族徙居大樑(今河南開封)，士球乃士會公支遮所生。

(附一)((左傳))注：漢書，高帝紀贊...劉向頌高祖雲：“漢帝本系出自唐帝，降及於周，在秦作劉。”漢書。高帝紀贊又謂：“及高祖即位，祠祀官，則有秦，晉、梁、荊之巫。”注引應詔雲：“先人所在之國，悉致賜巫祝博求神靈之意也。”又引文穎(孔穎達)雲：“範氏世仕於晉，故祠祀有晉巫，範會支遮留秦為劉氏，故有秦巫。”

《客家姓氏淵源》，76 頁粵大埔範姓族譜載：“範姓族譜序：吾族自唐虞以上為陶唐氏，在夏為禦龍氏，在商為琢韋氏，在周為唐杜氏。迨隰叔仕晉為士師，遽傳士會，稱武子，輔君以主盟中夏，食采於範，封高平侯，即以範為姓，以高平為郡，厥後子孫蕃衍散居各省州縣。”

戰國時代 (公元前 475—前 221 世紀)

- 65 世祖鳴申，璜公次子，字貴文號元瑞，周貞王 17 年己醜生，周安王 7 年癸亥歿(公元前 452-395 年)，年 58 歲。妣：胡氏歐陽氏夫婦合葬山東東昌府茌平縣，六子：得德、松、開、國、玉、修、平。
- 66 世祖松公，鳴申長子，諱得名接近號銘宗，周考王九年己酉生，周烈王四年己酉歿，壽 60 歲。



- 妣：朱氏，夫婦同葬山東昌府茌平縣金雞形子，文先（另譜說三子璋禮，璋秀，璋華）
- 67 世祖璋秀，松公子，名文先字忠田號雲科，周敬王 30 年癸醜生，周考王 11 年辛亥歿，年 59 歲。歿伴葬曾祖璜公墳，妣：丁氏洪氏，二妣葬夫墳左手。子二：金盛（伯仲）、金葛（柏茂）
- 68 世祖金盛，文先長子，諱伯仲名青美，周元王七年壬申生，周烈王 17 年歿，壽 61 歲。妣：江氏陳氏，夫婦合葬山東掖州觀載縣，子：盛臣（另譜記四子：榜勳、榜昭、榜傑、榜熙）
- 69 世祖盛臣，金盛子，名獲字靖號榜昭，戰國時期為魏大夫秦滅魏徙大樑，妣：郭氏，夫婦合葬山東濮州觀城縣東城外上水龜形，子三：夢清，夢祖妣吉氏，夢文妣福氏（另譜記：顯科，顯和，顯秋）
- 70 世祖顯科，盛臣長子，字夢清名希號詠立，徙居沛豐中陽裏今江蘇沛縣為晉遷豐之一世祖，妣：吉氏苏氏，生子二，喬，年。（一說七子：思瀧、思能、思安、思万、思玉、思開、思茂）
- 71 世祖思瀧，夢清長子，名喬字權號審量名達，年五十八，徙大樑（今河南開封）妣：吉氏段氏，歐陽氏，生子四恩盛（清），恩春，恩柏，恩禎
- 72 世祖清公，思瀧長子，諱恩盛名燃字金流號果齋，由魏大樑遷江南徐州府縣（現改為豐縣）家財富有，好善樂施，深得仁者，以財發身義傳曾孫漢高祖劉邦，故後氏昌盛，妣李氏程氏、王氏子二：榮（仁浩）、發（仁紀）
- 73 世祖榮公，清之子，字仁浩號文聰，名豐公積德存仁樂善好施，有恩於人將家財施盡，隨父徙居沛邑（現江蘇豐縣）萬樂即古大彭邑後，曰彭城郡，今徐州下邳是，生於丙寅 8 月 15 日子時，享年 96 歲，（一曰 64 歲，又曰 84 歲）於己卯秦始皇 24 年 10 月 20 日未時歿，為豐遷沛之一世祖，妣梁氏趙氏沈氏，葬江西贛州府寧都縣萬落鄉黃龍出洞形肚臍穴，子三熾、正萌生子太清，正元生子劉賈。（一曰：生一子熾）

傳說公家囊施濟將盡，上感天心，天降大肚奇人前去求借，自言家居贛州寧都縣太華山銅鼓村，待明年 8 月 15 日，請駕到舍，一併還清。榮公如其言至期偕孫劉邦往太華山，果見清香雅靜，少時設宴招待，劉邦仰面一觀，懸岩劣壁，急走十二步一跌，又走十二步再跌，回頭看去不見房屋，只見一墳墓。現有福德仙人肚臍穴字跡，此祖相競競生葬於龍穴中。勝境雲：朝朝竹掃地，夜夜月明燈。後孫劉邦得天下傳 24 代帝王皆由此仙人穴蔭佑。

（五）秦朝時代（公元前 221—前 207 世紀）

- 74 世祖熾公，榮公長子，字執嘉又顯初名昂號太公，年 73 歲終。（公元前 282—前 196 年 7 月）葬江南徐州府沛縣九龍坑真武踏龜形，鐵墓，坐東向西金字坊及碑記，妣：李氏王氏，葬沛縣東村仙人騎鶴形，子四：長伯字賈妣彭氏早卒（子一名信妣吳氏官代共王）。次仲字喜封代王妣陳氏（一子濞封吳王妣馬氏）。三季、四交字遊封楚王妣鐘氏吳氏梁氏（子七：辟非、郢、禮、富（富之孫劉向）夷、辟疆、藝、調]。

（六）西漢時代（西汉公元前 206—公元 24 年东汉 25-220 年）

- 75 世祖邦公，執加三子，名季號沛。西漢王朝創建者，中國歷史上第一個平民皇帝。於公元前 206 年戰勝項羽即帝位至公元前 195 年在位 12 年。乙巳年辛巳月乙巳日辛巳時生即公元前 256 年農曆 10 月 15 日至前 195 年丙子農曆 4 月 8 日，壽 62 歲，葬江南徐州沛縣白良村黃龍落海形（一說古雍州即今西安城外 30 裏長陵）尊諡高祖皇帝，廟號太祖，史稱漢高祖。明朝隆慶五年公元 1571 年在今河南永城縣芒陽山南麓立碑建廟，現廟毀碑存芒山鎮文化分館內。妣呂皇后名雉字娥，呂叔平之女，秦始皇壬戌 10 月 10 日亥時生，辛酉 7 月 18 日午時歿葬合夫墓。呂後生次子劉盈（惠帝）女，魯元公主。妣薄皇后，秦始皇己未（前 242 年）10 月 8 日戌時生，12 月 9 日己時歿，壽 66 歲，葬合夫墓、生子恒（孝文帝）。妣戚夫人，秦始皇己未 10 月 8 日戌時生，



漢惠帝丁未年（前 177 年）12 月 9 日巳時歿葬江南仙華山下黃龍出洞形。生子如意（封趙王）呂殺。生子劉友（趙幽王），呂迫自殺。衛美人（生劉長，封淮南曆王，文帝六年廢，薨死，四子皆封王）。妣張氏，秦皇戊午 8 月 16 日生，漢景帝辛卯 10 月歿葬合夫墓，生子劉恢（封梁王呂後迫自殺）。生子建（封燕靈王，呂後殺其子），妣石氏未詳。劉幫共子八：肥，盈，如意，友，恆，恢，建，長。歿后均葬西安城外萬年縣壩陵。

76 世祖恒公，邦公五子，字常諡號孝文帝，字戀溪，高祖 11 年立為代王，高後八年公元前 180 年以代王入為皇帝即孝文帝，後元十七年（公元前 202-157 年）乙亥六月崩於未央宮，在位 23 年 46 歲是歷史上有名的政治清明實行輕謠薄賦讓民休養的皇帝，妣：竇氏，竇姬皇后，子啟（孝景帝）三武（梁孝王，妣胡氏）妣：諸姬，夫婦合葬長安西霸陵，四子參（代孝王），次揖（梁孝王）

77 世祖啟公，恒公長子，（孝景帝），字佩開諡號莊景（見漢書）後元七年六月即帝位，於景帝後元 13 年庚子正月，享年 48 歲病崩於未央宮，（前 188-141）在位 16 年，葬鎮江府沛縣池江犀牛望月形，子 14 散居四方。妣：薄皇后，王皇后子五：徹（孝武帝一脈到西漢末孺子嬰）妣汴氏和氏。越（廣川惠王），寄（膠東康王），乘（清河哀王），舜（常山憲王）。妣：粟姬子三德（河間獻王），榮初立為太子後廢（臨江潛王），闕（臨江哀王）。妣程姬子三：餘（魯恭王），非（江都易王），端（膠西王）。妣，賈夫人子二：彭祖（趙敬肅王），勝（中山靖王），妣唐氏（夫婦合葬長安陽陵）子一：發（長沙定王-春陵節侯賈-鬱林太守外-鋸鹿都尉回-南頓令欽-一生三子：績，仲，秀，劉秀即東漢光武帝）

中山靖王勝公裔源流世次紀

78 世祖勝公，啟公十三子，字靖號符海，景帝與賈夫人所生，出郡彭城，景帝二年公元前 154 年封中山靖王（傳見後），葬池江伴祖墓，公生於大漢景帝前元三年，丁亥正月二十日午時，薨於武帝後元二年甲午七月十日申時壽六十八，（一曰：前 165-108）葬中山（今河北滿城縣守靈村名為靈山漢墓）。公元一九六八年地質探礦，無意中發現起出距地面數丈墓穴，骨殖完整無缺，現存北京歷史博物館作珍貴文物保存，供世人瞻仰，妣：李氏、易氏、趙氏、王氏等，夫婦合葬徐州府沛縣池塘江犀牛望月形，子二十一：世代爵位各居各處立業，昌（襲中山王），忠（廣望侯），朝平（將梁侯），未央（薪館侯），貞，嘉（薪處侯），義（陸地侯），光（臨樂侯），章（東野侯），喜（高平侯），頗（廣川侯），將夜（乘丘侯），破胡（高丘侯），萬年（曲成侯），修（樊與侯），讓（戒丘侯），蓋（柳宿侯），傳富（安郭侯），應（安寧侯），恢（安道侯），屈厘（澎侯），姓氏學曰勝公生前生子 120 餘人，分封各地散居各省，蕃衍世界。有黎閩、沛縣、豐縣、彭城、中山多郡

79 世祖貞公，勝公五子，字正成號崇，漢元朔二年封涿真（今北京市）陸城亭侯，就地立業，漢景帝後元三年甲寅生，漢昭帝元鳳四年甲辰歿，壽六十五。葬直隸河間縣妣：呂氏、龔氏、吳氏。子二：昂、軒安鳴鳳（同治壬申老譜誤載為向公，向公子劉貞。其實勝公子。向公字子政，西漢交公四世孫與貞公系堂兄弟，曾任散騎諫太夫，光祿太夫等三十餘年，太乙真人相助校書天祿閣，精通百家學說，開創我國圖書目錄之先河，為我國目錄學之祖。壽七十二歲，卒後十三年王莽篡漢位，子三：長伋，次賜，三歆妣吳氏湯氏，葬直隸順天府香間縣）

80 世祖昂公，貞公之子，字迴鳳，官沛侯，漢武帝元狩六年甲子生，漢昭帝元平元年丁未封沛侯，漢宣帝甘露元年戊辰歿，（前 117-53）壽六十五歲。妣：尤氏李氏秦氏，子三長爵（福）妣聶氏，祿、壽妣許氏鄧氏（禎）（有譜無 81 代祿公）

81 世祖祿公，昂公次子，字紹號詔，漢武帝大始四年辛亥封漳江侯，漢元帝建昭五年丁亥歿，（前 93-34），壽六十歲。妣，許氏楊氏，夫婦合葬直隸順天府通州三河縣人形。子二：恕妣邱氏，



戀，(戀、希、靖)

- 82 世祖戀公，祿公之子，字實，漢宣帝神爵四年癸亥生，漢元帝永光五年壬午封沂水侯，漢哀帝元壽二年歿。(前 58-前 1) 年五十八歲。葬直隸通州三河縣(一說祖妣合葬鎮江府北門外，二童講書形)妣，山氏、楊氏周氏，葬萬壽山虎形，子二英(憲)，經
- 83 世祖英公，戀公之子，字素，漢成帝建始四年壬辰生，漢成帝永始四年戊申封欽陽侯漢光武帝建武十年甲午歿，64 歲(公元前 29-公元 34)。夫婦合葬金陵五馬奔槽形，妣古氏馬氏李氏，子四巡妣陳氏、建、避妣龍氏江氏、遠妣付氏官穎川侯(一曰建、浩)
- 84 世祖建公，英公次子，字殷，漢哀帝元壽元年己未生，漢光武帝建武 15 年己亥封安國侯，漢光武建武 30 年甲寅歿，(公元前 2 公元 54) 年 57 歲。祖妣葬松江府大湖市九龍下海形，妣左氏、許氏、下氏，夫婦合葬東吳祈山鳳形，子三：哀華，晨華，振華(澤川侯)

東漢時代

- 85 世祖哀華，建公長子，名慶安字長吉號永文，官廣陵侯，東漢光武帝建武元年乙酉生，東漢明帝 18 年歿，(公元 25-75) 壽 51 歲。妣：梁氏，夫婦合葬祈山，子二：恩字德厚妣洪氏，憲。
- 86 世祖憲公，哀公次子，字德廣，官膠水侯，漢光武帝建武 28 年壬子生，和帝永元 12 年庚子歿，(公元 52-100 年) 年 48 歲。妣彭氏李氏王氏，夫婦合葬祈山，子四，化忠妣宗氏，和妣溫氏，舒，溫性術妣李氏
- 87 世祖舒公，憲公次子，名泳鎮字良號啟太，官祖邑侯，漢明帝永平 18 年乙亥生，章和帝二年戊子歿，(公元 75-136) 壽 62 歲。妣寧氏李氏汪氏，夫婦合葬祈山，子五，誼，議妣祖氏，妣李氏，讀妣陳氏，講妣馬氏

贛寧都縣安福劉誼之宗臣公後太檀口貫道裔世系：

- 1 世祖劉邦—劉恒—劉啟—劉勝—劉貞—劉昂—劉祿—劉戀—劉英—10 劉建—劉哀—劉憲—劉舒(子三：仁、佳、信，又曰五子：誼、議、誼、讀、講)—信(誼)—劉賢—劉廷—劉願—劉金—劉成—20 慶友—修仁—劉誼—元明—劉穎—義僖—文靖—劉穉—劉蕃—君複—30 劉莊—劉昱—劉璿—劉荊—德明—劉籬—致道—劉於—劉汾(子三：淵字宗仁、韶字宗臣、灑字宗武)—宗臣、名韶號石波浩封銀青榮祿太夫，複召入朝，賜字宗臣……卒葬今寧都縣北門外安福鄉馬村鐵墓，高三米，寬五米，方園六十平方米，已五次重修)—40 劉輝—廷珍—景慶—劉潮—劉襁—德重—十七大丞—十二郎—十五郎—十丞事—50 六五丞事—少十一郎—二郎—四十郎—六十太學—逢辰—#郎—劉梅—劉遠—劉敏—60 劉恭—劉茂—貫道—德安—劉辰—劉鑒—劉西—邦巢—夢鵠—憲聰—70 建資—泰鵬—宏貴—劉選—侯仙—伯梁—子瑤—男貴—文謨—明綸—80 征煌—聖錦—劉民—德強(寧都縣紀檢主任)—人龍……劉民供稿(劉民字志堅號步梯，聖錦長子，1939 年，子，德強，1962 生寧都縣紀檢會機關監察投訴中心主任)
- 88 世祖誼公，舒公長子，字仁，官祁陽侯，和帝元興元年乙亥生，延熹六年癸卯歿，年 58 歲，妣，李氏、徐氏。夫婦合葬祈山，子五，用妣蔡氏，必、良字昱妣王氏，布字基妣趙氏，鐸妣宿氏冷氏(劉墉譜注：劉達與不疑是兄弟。它譜載劉達與不疑是父子究竟怎樣待研究)
- 89 世祖必公，誼公次子，字忠，徙居南昌，官源澤侯，東漢順帝建康元年甲申生獻帝建安元年丙子歿，年 52 歲。妣，穆氏、孫氏，夫婦合葬祈山，子二：顯達、妣周氏洪氏，不疑(某譜無 87、88、89、90、91、92 代。劉備公為 89 代)—粵橋鈴宗長
- 90 世祖不疑，必公之子，字恕號智，官豐靈侯，妣：朱氏鐵氏，夫婦合葬直隸順天府東城下，子四：濟字湖妣邵氏，惠，風字海妣張氏，雲妣陶氏
- 91 世祖惠公，不疑次子，字漣，官濟川侯，妣，巫氏鮑氏，高氏具氏，夫婦合葬盛京錦州晉陽縣



(一說葬涿郡娥媚山下風吹羅帶形)子二：崇、雄(湖北运河所編，无 89.90.91，各公为 91 代)

92 世祖雄公，惠公之子，字武成號德光，舉孝廉，官東郡範令，東漢章帝建初八年癸未生順帝漢安元年壬午歿(公元 82-142)壽 61 歲。葬楚南境上馬陵道，妣吳氏、黃氏、薄氏，二妣均葬直隸涿州九龍坑黃龍出洞形，子二：宏，珖妣符氏

93 世祖宏公(弘)雄公長子，字毅，東漢安帝永寧元年庚申生，東漢靈帝建寧元年戊申歿，(公元 120-168)年 49 歲。世仕州郡侯，住涿郡，舍東南角籬笆上生有桑樹五丈高、遙望見童童盛也，如小車蓋，往來者皆論此樹非凡，有涿州人李定雲：此家必出大貴人。後果生劉備為漢昭烈帝。妣張氏吳氏，夫婦合葬直隸涿州範陽落伽山，子一：備

(七) 三國蜀漢(魏、蜀、吳)

94 世祖備公，宏公之子，邦公 19 世孫字玄德，三國時蜀漢的創建者，涿郡涿縣人(今河北省)，漢昭烈帝於東漢桓帝延熹四年辛酉 6 月 12 日辰時生，公元 221 年稱帝，於建興元年至公元 223 年 4 月 24 日子時崩於白帝城，在位 3 年壽 64 歲，葬四川成都，官衙前萬花亭，鐵墓誌繪圖，乾山巽向，子三：禪、永、理，妣甘皇后，歿葬四川奎州府花園(惠陵即四川成都華陽)[禪、字阿斗，後主皇帝在位 41 年，壽 65 歲，子七：衡(太子，被殺)，瑤(安定王)，宗(西河王)，瓚(新平王)，諶(北地王，全家自殺)，恂(新興王)，琚(年幼夭亡)]，妣糜夫人，生關，建安 13 年戊子 10 月 15 日子時歿，詩贊甘皇后：戰將全憑良馬力，步行怎把幼君扶，拚將一死存劉嗣，勇決誰如女丈夫。妣孫夫人，吳氏生永 妣王皇后，二妣合葬軍山，子：理字奉號正年，先封梁王後改安平王

95 世祖永公，備公次子，字延年號公壽，蜀漢章武元年六月立為魯王，建興八年改封為甘陵王，蜀降魏鹹熙元年東遷洛陽，拜奉車都尉削王爵貶為鄉侯，還江南徐州彭城居住立業多代(有傳見後)，妣：包氏，夫婦合葬江南徐州府彭城衙後人形，子一：晨

(八) 晉朝(西東二晉十六國公元 265-420 年)

96 世祖晨公，永公之子，字耀輝號玄，舊譜載年二十八歲與阮肇采藥天臺，遇仙而思歸回至家門已傳七代矣，複作仙去也，居河南洛陽立業以承先啟後，妣：張氏，歿葬江南徐州府彭城衙後人形。子三：乾玄、乾鎮妣張氏，乾清(福建武平縣族譜無 97-105 代缺少 9 代)

97 世祖乾清，晨公次子，字玉靜，妣繆氏，夫婦合葬江南徐州府彭城衙後伴祖墓 子二：文瓏妣王氏，文瓏(譜曰瓏生俊(麒)、傑(麟))

98 世祖文瓏，乾清次子，妣江氏辛氏，夫婦合葬江南徐州甘泉縣祖山，子二：麒、麟(一曰子俊，子杰。又曰俊，杰，麟)(無俊公熹公重輝三代)

99 世祖麟公，文瓏次子，名傑，夫婦合葬東崗沖金雞抱蛋形亥山巳向，妣崔氏，子五：常清字執中 妣牛氏、正己乙字行中妣譚氏，光悌字文中妣李氏，志宏字志中妣遊氏彭氏，振河

100 世祖振河，麟公五子，字建中，葬昌化縣石橋，妣：吳氏餘氏，歿葬山西澤州府鳳臺縣三山白鷺宿松形，子三：靜字元山妣陳氏，豳字淨妣殷氏，雅

101 世祖鴻福，振河三子，名習文字明號雅公，長沙大守，西晉永壽二年戊辰五月初十日巳時歿，葬昌化縣老竹嶺田坑蟹形，丁山癸向有碑，妣錢、饒氏，夫婦合葬浙江杭州府昌化縣老竹嶺獅形。子四：洪汀字瑾嶸妣潘氏，洪舉字瑾升，瑾登，瑾科

(九) 南北朝隋朝五代(420-589 年)

102 世祖瑾升，雅公次子，名洪舉字東號天詔，後漢建興十年癸丑時十月初二子時生，西晉元康六年丙辰 11 月初 3 日亥時歿，年 53 歲，妣黎氏唐氏，夫婦合葬南京建康五龍落海穴，子四：淳霖、淳零、淳震字繼明、淳雲



- 103 世祖淳震，洪舉三子，字孟章號繼明名海揚，後漢延熙十五年壬申3月18日辰時生，東晉鹹和丁亥年正月18日午時歿，妣陳氏，夫婦合葬南京建雲都，子四，若宰（坤仁）若會字坤義妣紀氏蘇氏，坤禮字子房妣甘氏，坤智妣趙氏
- 104 世祖坤仁，繼明長子，諱熿字仍號若宰，西晉大元九年己酉3月初8辰時生，東晉大元九年丁亥9月初10日未時歿，葬江南鎮江府，妣蘇氏、舒氏，歿葬安徽卞州府，子五：大家字照妣柏氏，大字，然妣連氏，遐法妣王氏蘇氏。（大字字丹、傑、遐、法，此譜無109大字、110冰公、111廷撫、112新賢四代）
- 105 世祖丹公，若宰長子，諱大字，名獻號漳字子珪，妣蕭氏、蘇氏、連氏夫婦合葬安徽徽州府婺源縣濟文崖下，子五：怡考妣瞿氏，光考，叔考妣張氏，和考妣徐氏，祥考妣賀氏
- 106 世祖昞公，丹公次子，名光考，字居信號延明，東晉義熙戊午7月初6子時生，宋元徽乙卯年8月初10日未時歿，年58歲，葬安徽安慶府潛江縣野豬形，妣裘氏，葬安慶府望江縣鷓鴣形。子七：成之妣鬱氏，楚之，意之妣艾氏，習之妣鄒氏，明之妣豐氏，能之妣朱氏呂氏，青之妣曹氏（有譜載子一：珍胥）
- 107 世祖珍胥，光考子，名楚之字政又鼎盛號大安，宋大明己亥年6月25日戊時生，陳大建己醜年9月初9日未時歿，壽111歲，妣方氏，夫婦合葬安徽安慶府懷寧縣枝江虎形丙山壬向，子三：然字于明，点字于政，孝綽字振麟，系广东南雄劉分支祖
- 108 世祖於政，楚之次子，字德壽號點公，齊建武丙子12月19日未時生，陳大建甲午二月初八戌時歿，享壽106歲，妣湯氏99歲故世稱夫婦齊眉子孫繞膝真福壽翁也，夫婦合葬江蘇鳳陽府定遠縣，子二：友珍字峰妣魏氏，友珪字虬号峻。

（十）唐朝時代

- 109 世祖虬公，點公次子，名友珪字文號靈預，住南陽江陵，葬江蘇鳳陽府，妣祝氏，葬安徽徽州府婺源縣，子三：袞，禔妣易氏，祚號祥妣肖氏（一譜無117友珪-118袞公二代）
- 110 世祖袞公，友珪長子，名之遴字時俊號思貞，永定乙卯正月16日丑時生，唐貞觀己醜年九月初六子時歿，葬山西平陽罕浮縣，妣周氏，葬江蘇鳳陽縣，子四：子封字原鼎妣餘氏，子疆，子高字書鼎妣陳氏，子仲字仲鼎
- 111 世祖楨公，袞公次子，字漢鼎號子疆，居東平田中山遷彭城，陳貞明丙午九年九月九日午時生，唐貞觀丙申八月十六日戌時歿，年五十歲，葬四川成都府軍山仙人現掌形，妣：蔡氏謝氏，葬軍山五虎擒羊形，子四：運芹字福開妣陵氏，運盛字福海，運隆，運猷字福臨妣熊氏（另譜記，仙隆，達隆，應隆）
- 112 世祖子翼，子疆三子，字福慶號運隆，居晉陵，仕隋為著作郎，丙午年九月十四日申時生，唐宏道甲申正月初八子時歿，妣昌氏，夫婦合葬安徽卞州休寧縣，子二，官臨可安妣祖氏，官位（可壽）
- 113 世祖可壽，運隆次子，名官惠字東山號官位，唐貞觀丁六月初一申時生，神龍乙巳年五月十八日酉時歿，妣倭、侯氏，夫婦合葬浙江嘉慶府石門縣虎形，子三：宏志字世寶妣馬氏，宏謀，宏遠字世琛妣婁氏孫氏（有譜載：尚文字宏謀，得文字宏志，法文字宏遠）。
- 114 世祖宏謀，官位次子，字世珍號尚文，唐總章丁卯12月11日寅時生，景龍戊申九月十九戌時歿，葬江南松江府雲間縣，妣賈氏，葬江南松江府西櫛外，子一：浙（另譜記二子學周、學易）
- 115 世祖學易，宏謀之子，名浙字賢，官授太司馬，唐神功丁酉年四月初二日丑時生，真元乙亥



- 11 月 10 日申時歿，壽 99 歲，妣徐氏李氏，夫婦合葬江南徐州府豐縣彭城衙後，子二：宗靈妣魏氏，晉靈（洪、欽、鐵、鑽四子）
- 116 世祖洪公，浙公次子，字處智號晉靈，官大司馬，妣：季氏李氏，夫婦合葬河南開封祥縣鳳形，子四：曙明字伯陵系出長沙為留城太守妣潘氏，曙道，曙朗，曙齡（曙印）
- 117 世祖曙道，晉靈次子，字伯昂，封高安郡，唐開元乙卯年十月初九午時生，建中辛酉十月十三巳時歿，年 57 歲，葬江南徐州府彭城衙後，贊曰：大德垂千古，功勳足表揚，風徽真不朽，手澤有餘香。妣姜氏，葬江南徐州桃花嶺，子二：成通、彥通（另譜曰子遜又曰子二：泉陵，潘俊。無 126 代）
- 118 世祖淥公，成公次子，諱孟勤字遜又成通，官授安成大守，任陶大尉中郎將唐天寶庚寅五月十八寅時生，大中庚辰十月三日戌時歿，年 51 歲，妣林氏，夫婦合葬徐州府彭城衙後，後遷安成興祚廟下，子二：樞龍字宗翼妣易氏生子熬，樞衡（另譜曰南橋，賄）
- 119 世祖賄公，淥公次子，字鬱諱樞衡號世用又名奇勳，官至唐朝散大夫，壽 80 歲，妣譚氏、宋氏、潘氏子三：震號祺字祖山妣喬氏孫裔旅居泰國眾多，祥，湮名祖盛妣楊氏遷江西安福、新喻。開寶四年入宋官任刑部外郎，公清廉強毅，曆官太子泊十九，孫皆科
- 120 世祖祥公，樞衡次子，名紫雲字祖仁號子先，官婺州刺史，世居江南徐州沛縣壽 82，官至沛國公致仕。唐季匪亂，兄弟失散，唯祥公於 875 年避遷福建汀州寧化縣（今石壁鄉），葛藤坳立業（唐朝中代始祖亦沛遷汀寧一世祖），妣張氏胡氏，夫婦合葬汀州寧化縣石壁洞八仙下棋形，子四：天錫，天瑞字越妣唐氏，天明字起妣何氏，天成字通退居建昌渡海居臺灣。祥公身處亂世，己身老，兄弟散失，民苦。作詩雲：徒遇河兵犯帝邦，黎民處處盡遭殃；犬啣人骨真勘慘，鴉啄露屍實可傷。兄弟同胞俱拆散，義重夫妻各分張；追思惜日艱難事，淚灑西風血兩行。其二：平帝士戈亂如蛙，殘兵趕散各天涯，先主劉邦十二主，後遇王莽篡位基，一家分為三五姓，一姓分作三五家，有人記得詩八句，劉羅熊塗鄭一家。
- 121 世祖天錫，祥公長子，子翟號隆伯名暹，唐舉進士累官至兵部尚書，唐元和癸九月九日巳時生，文德戊申十二月十七日卯時歿，壽 98 歲，乞休歸裏，號百歲翁，入閩始祖（它譜誤刊為禹錫），妣李氏、曾氏（一曰祥公為 120 代。2002 年寧化劉氏重修其墓）夫婦合葬福建汀州府寧化縣黃竹瀝鳳形坐東向西，子三：洵妣攀氏，沐，沼（招）妣蘇氏

五代（後五季）時代梁唐晉漢周十國祖系（公元 907-960 年）

- 122 世祖沐公，天錫次子，字允澄號九登，博學多才唐狀元及第，官湖廣總督，擅史才，天福二年丁酉董修族譜敘言錄後（唐昭宗己未公元 899 年），妣陳氏，合葬寧化縣祖山坑，坐東向西，子四：瓏圖，鳳圖妣陳氏，河圖妣李氏，書圖妣江氏
- 123 世祖瓏圖，沐公長子，字道禮，欽點翰林院，積德存仁，名揚於世，唐會昌癸亥年 2 月 18 日未時生，天佑丁卯 8 月 15 日子時歿，壽 65 歲，登進士第避亂歸隱，詩曰：平生志氣卓立英奇，超超風采表表威儀，勳垂史冊德被孫支，千載之後典型堪師。妣黃氏，合葬寧化縣良洞坑，子三，任，綺（伸）遷居南昌府，修妣蘇氏，合葬寧化縣良洞蓮葉盍龜形坐東朝西。

（十二）宋朝祖系（公元 960-1279 年）

- 124 世祖任公，瓏圖長子，字智堯號仕，官授河南巡撫，唐威通辛卯十月十八未時生，後樑開平己巳年十月十五日巳時歿，妣程氏，夫婦合葬福建汀州寧化縣南背村犀牛望月形，子二：若還，若連妣羅氏
- 125 世祖若還，任公長子，字貴鐘，官授浙江榮祿太夫，年高有德，享壽 99 歲，號百歲翁，唐文德戊申年 12 月 20 日辰時生，歿未祥，妣羅氏，夫婦合葬寧化縣龍岡山下坐北向南，子三：參



贊、參文、參常（尚）

126 世祖參常，若還公三子，名恭賞字從之，會進士官授河南懷慶府府尹，居崇安。首創客家劉氏的第一座家廟—汀州劉氏家廟，以祭祀祥、永公。後晉天福癸卯5月14日午時生，北宋鹹平己亥4月24日巳時歿，壽98，時稱百歲翁，贊曰：“德性堅定建業崇安，亂離之後猶有餘歡。”妣謝氏，合葬寧化縣三江口七星江下牛形，坐西向東，子四：德洪，德亮妣張氏胡氏，德廣妣餘氏，德權（明）分別遷嶽州、益州、華容為官。

127 世祖德洪，參賞長子，字伯喜，官大司馬繼沐公續修族譜，北宋太平興國四年己卯正月初三寅時生鹹平二年復居寧化致和乙未十月十一日丑時歿，壽98，合葬福建汀州寧化縣豐頭沖霄鳳形，坐西向東，妣張氏，子三：昌貴妣姚氏，顯榮妣葉氏，月清

128 世祖月清，德洪三子，字照龍，官授順天府參政，廉潔不污，宋景德四年丁未3月17日子時生，正和乙未年6月27日未時歿，1079年繼沐公纂修劉氏族譜。妣華氏、吳、張氏（癸酉譜作葉氏），合葬福建汀州寧化縣賢坑金星形，坐西向東，子三：伯妣仇氏，梅，松

129 世祖梅公，月清次子，字吟雪，勤儉持家有道，產業日多，宋聖天二年甲子2月14日午時生，元豐年庚申6月21日亥時歿，妣王氏，合葬福建汀州寧化縣九龍坑牛形，四子：富山，（富山官授四川重慶府中憲太夫）富壽妣秦氏，富圖妣周氏，富榮妣項氏

130 世祖富山，梅公長子，字壽南號道德，公克承父志，家業昌盛，富積百萬，當時號稱劉百萬，宋嘉慶戊子十月初三辰時生，建炎11年丁巳12月29日子時歿，妣徐氏、李氏，合葬福建寧化縣湖坑，坐南向北，子三：國泰妣江氏，福高、春田。

（富山公後一福高一子翠一瓚公—源遠—詔公五代錯接福建“五忠”劉氏，（老譜錯接劉交公裔）。

131 世祖春田，富山三子：字世茂，宋徽宗建中靖國元年辛巳（1101）正月18日子時生，官授虔州判事卒于淳熙九年壬寅4月壽82歲，妣，吳氏鄭氏，二妣封奉正夫人，合葬福建寧化縣神福村水護仙人面咽喉穴，五虎擒羊形，坐東向西，子八：三縣令五道府，後裔分佈湘贛粵閩鄂滇。貴盛，貴和妣王氏、任山東安邑縣令。貴美妣李氏，任湖廣長沙府尹。貴順妣張氏任雲南省督糧道。貴安妣孫氏任江西瑞金縣令。貴樂妣黃氏任四川曲江縣令。貴昌妣熊氏任北京順天府尹，貴隆妣龍氏任江西吉南督贛道。

132 世祖貴盛，春田長子，字仁湖官授浙江金華府尹叔知州軍事，在江西江南等處立業（1128-1201）宋紹定元年戊子七月二十八生，壬戌十二月初五日歿，妣趙氏，合葬福建汀州寧化縣兔子望月形，子四：瓏，琥官授總統妣陳氏，珮妣朱氏賴氏官授浙江省總鎮，瓊妣曾氏官任江西按察司（貴州畢節譜載八子：麒、麟、獅、象）（福建武平譜瓏公至開七多7代）（运河所編无132代，开七为130代）

133 世祖瓏公，貴盛長子，字遠浩號景慶，壽73歲，官授廣西總督，後湖廣布政河南府尹等職，致仕榮歸徙豫章。南宋大亂，學者許真詩贊公曰：“鐵樹鎮洋州，千秋永不休。任由天下亂，此處卻無憂。”妣李氏謝氏、陳氏，合葬福建汀州寧化縣金釵形，子九：開一字可珍號居華妣唐、張廖氏，（子三：汝忠、汝思、汝意，分居福建的永安上杭，四川成都等地），開二字安珍妣鄭氏。開三字定珍妣袁、唐氏（二子：汝能、汝賢妣蒲氏子六，分居重慶、江西南昌南裏灣。廣倩子九：巨良、佐、廷、弼、德、蘇松、偕耀）開四字席珍。住興國妣宋氏。開五妣左氏、宋氏（見湖北監利黎照堂譜載）人才興旺。開六，字洪珍，住贛州東門妣駱氏。開七，開八字萬安號珠珍諱季謙，妣張氏、尹氏分居贛瑞金。（子一：興傳，後裔分居江西瑞金，湘、廣州白雲區，石進鎮下茅村，贛州市水東鎮馬祖岩等。）開九字美珍，住興國，妣馬氏、金氏，後裔居贛縣信者潭上田心榕樹下。



近代祖系

134 世祖開七，瓏公七子，諱三郎名精七字必高號效天又望霞。溢仁創。母謝氏。近代客家劉肇基始祖。生於淳熙七年(公元 1180)福建汀州寧化石壁鄉。公元 1208-1224 年官授廣東梅州都統制總鎮，在梅州等地立業，宋寧宗嘉定十七年 1224 年卒於營，葬廣東興寧縣北廂崗背高車頭行山象形。清康熙 39 年 11 月 23 日子時重修碑誌，兩廣閩贛四省宗親聯合在崗背榕樹下距祖墳五裏地建劉氏總祠(愛敬祠)正月十九晚祭祠，二十掃墓，堅持三百餘年。世事滄桑人為浩劫祠墓受損不堪，由劉耕、啟先、廣新等宗親發動宗裔捐款且獲南輝主席、等世劉總會宗長大力支持，於公元 2008 年 3 月 24 至 2009 年 10 月 21 日原址拆舊建新，祖祠祖墓靈氣重光，春秋祀典長髮其祥。妣：龔氏黃氏，與公合墓。子二：廣天乏嗣，廣傳。(一說廣慶，廣洪，廣倩，廣信，廣傳。一說廣招，廣濟，廣傳。一說廣傳、廣德、廣信、廣寶。一說：廣神、廣傳、廣德、廣寶、廣信。臺灣譜載：廣龍、廣傳、廣慶、廣信。明譜載：廣天乏嗣、次廣傳前名廣川此記載可信)。

135 世祖廣傳，開七子，名源遠字觀漢諱弁又毓正，舊譜名源衍(遠)字清淑號德受，諡廣傳，母黃氏，生於南宋嘉定元年公元 1208 年 5 月 12 日。宋理宗端平二年公元 1235 年 27 歲中進士，任江西贛州府瑞金縣縣令。尉平寇築寧都州瑞金縣城，以功遷瑞金，立業瑞金塘背，因家焉後遷贛州府尹，捐資 20 萬增築府城，民感公德，為立碑治所，歷經兵燹，字跡猶存，政績顯著，終奉義朗(京職官銜)年老回瑞金塘背寓居公元 1292 年，11 月 6 日巳時卒于塘背，夫婦合葬瑞金縣三角塘背龍形眼睛穴壬山丙向，內誌外碑有圖，墳碑聯曰：同心合奉；一脈宏開。同治五年重修。弁公原墓本是風水寶地，名墳古穴，公元一九五八年大躍進毀墳滅骨後，蕉溪賴姓移民辟建住房。公元 1998 年四月八日族眾議決重修墳塋，選址江西瑞金洋溪半排子，庚向兼卯酉分金地、臥獅望鼻孔穴，立九塊大碑刻六對石柱，墓正中上方刻廣傳公遺訓七律《勉子詩》，左上方刻龍，右上方刻鳳，全堂條石建築，雄偉壯觀，堅固耐久，造型獨特，工藝精湛，千秋古墓仲冬竣工。為便於閩粵裔孫朝祭，廣東興寧縣崗背榕樹村，劉氏總祠後面和廣西賀縣各建紀念墓一座。興寧的由香港劉氏宗親總會會長開七公 28 世孫興邦捐資於 1990 年竣工。賀縣的由湘：江華、粵：揭西，桂：鐘山、昭平、富川、恭城、平樂、賀縣等地族人捐資於 1990 年 11 月 1 日舉行落成慶典。妣馬氏，元至正二年壬午 9 月 23 日亥時生，明正統三年戊午歿，壽九十有七歲，與公合墓，因興寧，長樂，龍川三縣子孫繁衍，改葬龍川縣越平村文峰林公門田頭潭蛤蟆落井形坐東朝西碑誌，生九子：巨源、巨淙、巨洲、巨海、巨漣、巨江、巨淮、巨漢、巨浩。妣楊氏，元至正六年丙辰八月十三日午時生，明景泰元年庚辰二月十八日戌時歿，年百零五歲與公合墓，子五，巨洲，巨浪，巨波，巨河，巨深。

公乃開七公武舉出身之子瓏公之孫，均為客家劉氏配氏二，生子十四，孫九十多，約三百六十多名曾孫。苗裔遍全球，子官五府道，三縣令，一提學，一都運，一按察，二太夫，一提督。內侍詩雲：“源、淙、洲、海及漣江，淮漢與浩共馬娘，洲、浪、波、河、深同腹，列數五房母是楊。又雲：源淙滾滾出洲淵，海浪滔滔是波漣，江淮河漢滿天下，浩深渺渺出神仙，弁公德行敦厚，為人垂範，博大情懷，文采風流，千古流芳。公書遺訓七律《勉子詩》：“駿馬騎行各出疆，任從隨地立綱常，年深外境皆吾境，日久他鄉即故鄉，早晚勿忘親命語，晨昏須雇祖爐香，蒼天佑我卯金氏，二七男兒共熾昌” 2001 年世劉三屆聯誼會在泰國定為會歌—劉氏祖訓進行演唱，又書家訓：敦孝悌，和鄉鄰，睦宗族，端士品，務本業，戒淫惡，戒爭訟，戒賭博，等著名詩句銘刻史冊，貽兒孫共勉。眾孫銘記，萬世頌揚。

附一：廣傳公裔，老譜均記十四子十四房。廣東丰順縣 2006 年譜 183 版載廣傳公第 15 子名



巨淋。生廣西賀州市八步區沙田鎮芳林村金竹塘，傳公紀念碑（1990年建）刻明巨淋後分居江西尋烏縣龍圖平境，湖南江華縣等地。現已傳20代，子孫十餘萬人。（183版記：廣傳公晚年納一侍環駱氏為妾，生一幼子巨淋。共同南行江西吉潭乘小船沿東江上游而下，欲在赤石渡登岸，取道興寧落居、與其年長諸子之先至興寧者共守開七公墓。當船行至江西尋烏縣附近，小妾見兩岸山川秀麗甚為讚美，廣傳公乃命停船登岸，前往遊玩，向西朝山行約三四十裏，見小村一片平疇，山環水繞，景物優美，小妾不欲遠行，廣傳公亦察之當地風俗淳樸，適合居安條件，乃購置田產建屋落基。廣傳返瑞，直此20多代十多萬丁。（劉路生主編）。

九、湘贛《親睦堂》廣傳公祠宗譜

廣傳裔，清初遭藩變，多徙湘瀏，嘉慶元年，裔孫和順，倡建祠宇於瀏邑，越二年於丁巳和者六十餘人，酬金千餘購東城鐘甲塘饒姓屋修葺為祠。十年，裔孫子珍、定寶考世次，計授姓至公凡一百五十傳（據暨粵三次專題研討，丙戌（2006）戊子（2008）全國漢文化研討改為一百三十五代），道光癸巳庚續即以公為始祖，同治癸酉重修亦斷自公始，惟入譜者僅十三房裔，其季猶闕如迨光緒甲午捐建前楹，修葺上棟祖龕增設公特牌於先代並設東西附食於兩廡，廟制略備，公裔十四房亦全誠，百餘年盛事也，曆三年歲事議三修譜牒，迄乙巳議始定仍以公為一世祖，公以下分十四支紀焉，非公裔則不書。中華民國31年壬午四修書仍舊，時隔五十二載癸酉初冬族群彥集，舉隆桂（字興善）總理續五修宗譜，越二載而譜成（五十九冊）修入生丁近三萬，甲戌12月13日立族務理事會，選舉隆桂為理事長兼建祠委員會主任，決議重建瀏邑劉氏鐘甲塘《親睦堂》，（原祠日寇侵華炸毀）計畫設公特牌與建祠譜，集資人民幣五十萬元，擬在乙亥至己卯五年建成。乙亥2月6日理事長興善向會議推薦清永任建祠委員會主任，至戊寅五月建成後棟籌劃前棟，清永因年過古稀，力不從心辭職退居副主任，6月1日會議通過光雄任主任，18日正式主持工作。有迫力，前棟興建百日竣工，冬至祭祖慶功大典，入坐百二十餘席，己卯油漆裝修，11月15日，先祖登位，百餘席族內外人士。玩獅舞龍慶賀吾《親睦總祠》高聳於金剛雅家龍這塊風水寶地上（祠牌劉氏家廟）。庚辰年4月12日發海接任建祠委主任職務，至甲申年10月初3日撤銷建委會改選理事會，選隆桂任顧問，（此盛世，中華民族大團結。劉氏成立了世界聯誼總會、中華劉氏總會，各省市分別成立聯誼會。隆桂任湖南省劉氏聯誼總會第一常務副會長、瀏陽市劉氏聯誼會會長，參加世劉第六屆大會系湖南代表團副團長），巨浪裔大水任主任，法軒等十六名副主任。

中華祁姓劉氏孝文帝劉恆至劉廣傳源流世次紀。始祖源明至廣傳湘贛多數老譜系146至150代，過去與現在均以湘贛瀏陽市鐘甲塘《親睦堂》中華民國三十一年（公元1942年）壬午劉氏四修宗譜結合全國各省諸多總譜版本通過多年考研，與四修譜字第45冊第16頁“源流校勘記識語”結合廣東興寧《劉氏族譜》、粵劉氏宗親聯總2011年7月8日至10日的第三屆漢文化研討會紀要找到了世系鏈中存在的問題，達成以下共識：

- （一）《親睦堂》四修宗譜為代表的從始祖源明至廣傳150代版本，出現99世祖文璠子俊、傑應該是麒、麟，因此，原100世劉俊、101世劉熹、102世重輝三代重複多餘，該刪減。
- （二）150代譜，105世祖若宰子：字、遐、法，字字丹。109大字、110劉冰、111廷撫、112新賢計四代多餘，該刪減。
- （三）150代譜，141世福高、142文平、143劉瓚、144源遠、145劉詔系錯接交公后裔福建崇安“五忠堂”（交公裔）劉氏，這五代該刪減。



(四) 150代譜，126世成通、135世劉尚、重複應刪減。

上述1--4條共刪減十四代，故150代版本實際是136代。與粵劉氏宗親聯總2011年7月第三屆漢文化紀要為135代還相差一代。那就是說90代劉達與91代不疑，是兄弟還是父子關係。吾譜百餘年前先祖花不少心血，以史傳為證，論證為父子關係，不是兄弟關係，所以應該136代而不是135代。2012年7月6日再三研討是兄弟關係故劉備為94世，廣傳為135世。

(五) 廣傳公生庚之論，拜讀諸多家乘見到過五個方面生庚，即公元1315年、1198年、1208年、1318年、1283年。有82g、80g、85g、62g、52g之說。粵宗聯總會第三屆漢研會共識：廣傳公為宋端平二年乙未登進士，譜載普遍認為是27歲登進士，故生庚應該是公元1208年。

(六) 認定堯帝為劉姓血緣先祖。源明(或鑒明、丹朱)為劉姓得姓大始祖，18世祖劉累、75世祖劉邦、94世祖劉備、135世祖劉廣傳。至於個別不同意見、持不同觀點者，(關於杜伯之世次：曾出現在50代、55代、53代、57代、59代、54代等，現在未作統一認定)可以保留自己的版本，不強求一律。(近二十年來筆者為論正源明公至廣傳公世次紀拜讀過上百部九洲新老劉氏總譜，記載各異：有載133代、134、135代、136、138、140代、143、146、147、148代、149、150代、151、152、153、156代不等，建議共同努力進一步論證。)一體多元化，順其自然，團結包容，和諧共生，共存、共榮。

原一百五十代世系：始祖源明—永河(式公)—濟樂—歲紀—正坤—長曆—德堯—仁宏—延光—10世爵南—一行矩—複旺—茂清—孔陽—日永—德榮—聚義—累公—昌益—20歆公—泳公—淋公—全福—洪周—釗騰—茂高—道山—叨亮—先公—30瑞明—案寧—智和—繪公—新興—觀榜—文楨—符公—任玉—道總—40伯億—登貴—楚陽—子熊—勇公—建平—敬典—廷聲—之雄—勝海—50試集—心德—世郎—昌允—萬忠—壽康—福公—致祿—夫啟—維綱—60宗仁—大化—封浩—晉公—璜公—鳴申—松公—文先—伯仲—盛臣—70夢清—喬公—清公—榮公—端公—邦公—恒公—啟公—勝公—貞公—80昂公—祿公—戀公—英公—建公—哀華—憲公—舒公—誼公—必公—90達公—不疑—惠公—雄公—宏公—備公—永公—晨公—乾清—文琥—100俊公—熹公—重輝—麒公—振河—雅公—洪舉—繼明—若宰—大宇—110冰公—廷撫—新賢—丹公—光考—楚之—點公—友珪—祓公—子疆—120運隆—官位—宏謀—淅公—晉靈—曙道—成通—濂公—樞衡—祥公—130天錫—沐公—瓏圖—任公—若還—尚公—參常—德洪—月清—梅公—140富山—福高—文平—瓚公—源遠—詔公—宗臣—貴盛—瓏公—開七—150廣傳(注：底下劃橫線者，通過多年多方面考正為欠妥故此次已刪減，即原150代現135代)

十、淺述“劉廣傳傳記”的真實和權威性·刘庆春

一、對《寧化縣誌》載“劉廣傳傳記”有疑問？

二、對廣傳公登進士年有異議？一種講在宋端平乙未二年(1235)，另一種說在元代延佑二年(1315)，還有一種講與劉基同榜登進士(1333年)。

以上爭論的問題，有不少譜牒研究人員和有識之士曾從多方面、多角度去分析探索，並把自己研究成果見諸網站或報端，不管對與錯，真實與否，研究精神很值得重視和讚揚。但有個別持不同觀點者卻採取了一些不文明的作法，寄恐嚇信，在互聯網上攻擊對方電腦，甚至發展到對抗辱罵，攻擊人身等。我們都是華夏兒女，同出一祖宗，鄉里鄉親，血濃於水，何必為了學術問題



去傷害自己的宗親呢！

為了達到廣大宗親共識的目的，現將我手上所掌握的資料，採取去粗取精，去偽存真的方法，對有閱有爭論的問題，談一下個人粗淺意見，供大家參考。

關於《廣傳公傳略》真實性的問題，有人提出，寧化縣誌記載廣傳公傳記原則上可以算地方誌書，所記之事不一定可靠，存有可疑之處。還有一學者認為，地方誌屬野史，他懷疑廣傳公沒有在瑞金任過知縣，正史上沒有這個人。

現在讓我們來探封《廣傳公傳》的權威性，即歷史的真實可靠性的問題。就是如果《廣傳公傳》具有可靠的歷史權威性和歷史真實性，那麼《廣傳公傳》中所載的“廣傳公為宋理宗端平二年乙未進士”，一定是真實可信的歷史史料。很顯然，廣傳公也就是南宋詩人，而不是元朝詩人。其祖龍公、其父開七公為官活動的朝代也必定是南宋時期，這是一個不言自明的道理。反之，《廣傳公傳》本身存在有權威性不高和歷史的真實性有可疑之處，那麼人們對《廣傳公傳》登進士年份提出質疑或異議就會是十分自然，而且在所難免了。

據查，《廣傳公傳》最早見於1259年撰修在《臨汀志》，後被《永樂大典》轉錄，而不是《寧化縣誌》。據史料記載《永樂大典》（原名《文獻大成》）編撰於明初時著名翰林學士解縉（江西籍人）、高僧姚廣孝任主編，曾在全國調集了三千多名文臣參於編輯寫作，修書時間長達6年。《永樂大典》正文有37卷，凡例，目錄有60卷，裝成11095冊，總數約3.7億字。它輯錄了經、史、子、集各類著作，所收內容極其廣泛，是古代最成熟、最傑出、有權威性的百科全書。

《永樂大典》，這部巨著，承載着兩朝帝王的光榮與夢想，也是一部無與倫比的大書。《永樂大典》卷七八九四：原文雲：“端平二年乙未吳淑吉劉並”，字清淑，寧化縣在城人。事繼母以孝調會昌尉。當饑寇往來之沖，常勒弓手申警。寇不敢犯。嘉熙間（1237-1241），漕帥王堃差和羅時朝廷降見錢充羅本，他官皆易楮。並獨戒吏，無得效尤，遂先辦。後憲司論擅易羅本錢事黜者數人，並愈見知。辟大庾令，會坛如海哨聚憲司檄督捕。擒如海，後調辰州判官，江西辟知瑞金縣。築城建學，能聲益著，以平峒寇功就任改京秩，終奉議郎”。這篇傳記，全文180餘字，文字不多，內容充實，首次揭開了劉廣傳這位宋代官員的真正面紗，勾繪了一個輪廓。傳記一開關頭，歷數廣傳家世生平，接着，又重點介紹調會昌任太尉所作出的突出功績，指出：“當寇往來之沖，常勒弓手申警。寇不敢犯。嘉熙（1237-1241），漕帥王堃差臨川和羅時朝廷錢充羅本：他官皆易以楮。並獨戒吏，無得效遂先辦，後憲司論壇易羅本錢事，黜者數人，並愈見知。”這段記載充分體現了劉廣傳足智多謀和他的大智大勇的英雄氣概。據查會昌有關史料記載，會昌境內鹽礦資源十分豐富，江南最大的鹽礦“九二”鹽礦就建於此地。這裏，歷朝歷代食鹽交易十分活躍。南宋時期，該縣常發生鹽寇搶鹽事件：有的不僅晚上搶劫，而且發展到白天也公開武裝攔路作案。到廣傳授會昌尉後，立即組織訓練了幾十名勒弓手。埋伏在鹽商必經之路：投警防範，使寇聞風喪膽，再不敢犯。為了端其匪窩，他喬裝打扮，深入虎穴，挽救了一批浪蕩之人，使其改邪歸正。初入為官之道，劉廣傳一炮打響，一鳴驚人，從中樹立了自己的威望，全縣人民從此共享太平。“太尉青天”這一故事，至今還在當地流傳。翻開南宋歷史，社會動盪，盜寇猖獗。為害甚烈，民不聊生。尤其是官員橫徵暴斂，上下勾結，如剝繭抽絲，刮削民脂民膏，司空見慣。傳記用樸實的語言、簡短的文字，敘述了他在腐敗吏風中，能蠲濁而流清，廢貪而立廉，出污泥而不染，顯示出他崇高的道德與人格的巨大力量。尤其是他隨漕帥王林到臨川和羅的範例就最能說明劉廣傳是一個一心為民，清正廉潔的清官。查中國歷史大事記年表，南宋末年政府為了減輕財政壓力，曾發行了三次楮幣。在臨川和羅時，劉廣傳匠心獨運，不用楮幣而用現錢和羅，受到老百姓的讚揚和朝廷的褒獎。傳記中所載的時間、地點和事件都與大事件年表相吻合，說明其真實性是無可挑剔的。



《劉廣傳傳記》還記載了他在瑞金任知縣的顯著政績，指出：“辟知瑞金，築城建學，能聲益著，以平峒寇功，就任改京秩，終奉議郎。”查瑞金縣誌和有關族譜，劉廣傳前任知縣聶之述調四川後，朝廷沒有及時選調知縣到瑞金，而於縣訓代理，導致盜賊倡狂，官吏貪污，法令繁苛，冤聲四起。劉廣傳到任伊始，察訪民情，深感貪污猖獗，鄉霸橫行，互相勾結，魚肉百姓。政令多如牛毛，牢獄盡是冤假錯案。如何化貪鄙之風，使之清正廉明？廢煩細法令，使之正簡刑清？抑制豪強惡霸勢力，以解民倒懸？是劉廣傳治縣的當務之急。因此，他一上任就召集全縣官吏，反復告誡“去貪鄙、除煩細、除惡霸、解民怨”，把那些含冤關進監獄的良民百姓，通通釋放回家。劉廣傳清正廉明、愛民如子的政治作風，立時引起了全縣的轟動。為了正本清源，壓住歪風邪氣，他又針對瑞金的實際，提出了“修築城垣、興辦書院、打擊匪寇、綜合治縣”等施政目標，並頒發了具體實施意見。與此同時，還選擇縣裏一批德高望重的父老下鄉宣傳，使之家喻戶曉。這樣一來，縣民無不心悅誠服，相互規勸。連一貫奸詐狡獪的惡霸也老老實實，循規蹈矩，從此不再有人發生爭鬥。久而久之，打官司告狀的人幾乎絕跡。在封建社會裏，這不能說是一個奇跡。瑞金四面環山，舊縣城在綿江之濱，無險可守。閩贛盜賊經常聚集大肆搶劫，劉廣傳親自設計修築城垣，還創辦了書院，培養了一大批有用人才。

劉廣傳把一個滿目瘡痍的舊瑞金治理得井井有條，民安物阜。他的政績，惠澤長遠，為中國反腐倡廉、勤政為官樹立了一個政治典範。這也足以說明《劉廣傳傳記》不是空穴來風，而是有據可查，實屬鳳毛麟角。劉廣傳的事蹟能載入中國的《永樂大典》，可見他在百姓之中的威望之高，在朝廷和百姓之中影響之大是顯而易見的。他為什麼能在瑞金知縣的位置上破格提拔為奉議郎（從四品）就说明瞭一切。撰寫的目的在於為劉廣傳的廉政愛民功績樹立豐碑，也為民間架起了一座文化棟樑，具有不朽的文化價值。

因傳記不能撰寫過多的文字，今天細讀起來：有過於簡單的感覺，難窺全貌。尤其對劉廣傳的出生月，多地為官的具體時間，父母親的一些基本情況均乏記載，疑是原傳佚失，今天文獻所見到的是《永樂大典》所記載的一部分。但此傳內容是一篇反映劉廣傳一生的主要歷史功績的重要文獻，十分珍貴。《永樂大典》所載劉並事蹟轉錄於開慶《臨汀志》。而《臨汀志》的作者是臨汀郡的地方官，對自己所管轄的地方吏或仕外職或升遷相信是熟悉的。劉廣傳 1235 年登進士，而《臨汀志》則在 1259 年 8 月修完，時間相隔僅 24 年。汀州與瑞金一山之隔，而又在臨近的時間裏錄入了劉廣傳登進士和仕途供職及主要功績應該是有根據的，可靠的，具有很高的真實性和權威性。

公元 2001 年 10 月由中國華僑出版社出版的張恩庭、劉善群主編的《石壁與客家》一書。書中有“巫羅俊與農家祖地寧化石壁的開拓與發展”一文，文中談到：被海內俱稱善的清初李元仲所修《寧化縣誌》於政事部第七卷《寇變志》一目，內載《廣傳公傳》，是由於“當時（南宋時）盜寇猖獗，為害甚烈，可謂匠心獨運”。廣傳公出生於寧化縣城，是宋理宗朝與寧化相毗鄰的瑞金縣令。因此，寧化縣誌主編李元仲將其立傳是順理成章之事。

鄭州大學教授崔燦先生評價李元仲是“清初的舊學通儒”。當今福建清統縣誌主編李寶升先生讚譽李元仲（世熊）所編《寧化縣誌》是：它不僅提供了翔實、系統極為珍貴的地方文化史料，還為志壇贏得了榮譽，是泱泱志壇的佼佼者。不僅在當時至當今都強烈深刻地影響志壇，被稱為全國兩部半志書的一部，為志壇所極為推崇。就是這樣治學嚴謹的李元仲編撰的極具權威性的《寧化縣誌》刊載的《廣傳公傳》，應該是信而可徵的史料。



《寧化縣誌》、《臨汀志》、《永樂大典》這三本正史典籍從時間前後不同，書內容廣度涵蓋不同，作者所書朝代不同，所負職責不同，但對劉廣傳的評價基本相同，足見劉廣傳在歷史上的地位。劉廣傳作為南宋名宦，將名流青史、傳芳千古，他是千萬客家劉氏的光榮和驕傲，永遠活在人們心中。

十一、開七、廣傳兩祖所處朝代考證（延興·佐賢）

一、開七、廣傳兩祖所處朝代

開七、廣傳兩祖廣東梅、潮、循地區劉氏近代肇基始祖。也是閩、湘、贛、粵、桂等省大部劉姓宗人的近代始祖。有關兩祖所處朝代，劉氏諸譜大都已有定論。這就是：

1. 開七公是南宋時人，他在宋寧宗嘉定年間，官任潮州都統制。率兵到興寧崗背剿匪，歿於營。

2. 廣傳公於宋端平二年乙未（公元1235年）登進士，官授江西瑞金知縣，因築城建學，平洞寇有功，擢京秩，卒於官，終贈奉議郎。

公元1997年9月興寧《劉氏族譜》重新編輯出版。他們對開七、廣傳兩祖的出生年份和活動朝代實質上提出了異議，他們對廣傳公登進士年份考證資料綜述如下：

“根據清乾隆四十八年（公元1783年）劉壙所編《劉氏集注重修族譜》記述：此祖系開七公之子，春田公之玄孫也。賜進士出身，官江西瑞金縣令。按自梅公生宗臣父子仕於寧宗時（自乙卯至甲申，即公元1195年——1224年），春田公生貴盛公，仕於理宗端平間（公元1234年——1236年），豈有後四世玄孫廣傳公可在端平乙未二年（公元1235年）遂登進士乎？疑傳說有誤，詳考是元仁宗延佑乙卯二年（公元1315年）連登進士較是。”

從現在紫金縣二十二世孫崇統、梅縣二十二世孫秉權兩人共同考證：詳查《史鑒》及《歷代公元紀年大事表》，宋理宗在寶慶乙酉歲，即公元1225年接帝位後，期間貴盛公任浙江金華府尹，後十年是端平乙未二年，即公元1235年，豈有在十年時間，經貴盛公生龍公，龍公生開七公，開七生廣傳，而出現廣傳公在端平二年登進士之理？這是明顯有誤。應為元代延佑乙卯二年（元代至此年已36年了，始行科舉），公元1315年才是。計未端平二年至延佑二年前後相距80年（1235——1315年），老譜載開七公是宋代未年人，證明老譜載廣傳公是元代仁宗延佑二年登進士，是正確的，無可懷疑。

從劉壙譜、梅縣秉權譜均對開七公列為宋朝最後一代劉氏世系，貴州省畢節地區譜對廣傳公登進士年明確編為元仁宗延乙卯二年（公元1315年）。綜上所述，對廣傳公登進士年，至此已基本考證清楚，純廣傳公是在元代延佑二年（公元1315年）登進士較為確切。”

我們知道：《劉氏族譜》在明代出現了兩種不同世系的族譜：

第一種類型是：自源明公至龍公為一百三十四世的族譜。

第二種類型是：自源明公至龍公為一百四十五世的族譜。

劉壙、崇統、秉權及興寧新譜的論點是屬於第二種型譜。他們的論點就在於：把據以立論的直系遠代祖先搞錯了，他們把旁枝別系的鞞、子翬、瓚、源遠、熔和宗臣等祖叔伯錯接作為富山春田系直系祖先。

[按]：富山公系北宋哲宗徽宗時人，其三子為國泰、福高、春田。這一派是來自夔州金華唐末南遷福建寧化的祥公後裔。



鞞公、子翬、瓚、源遠、燦，系來自京兆，是五季後唐清泰年間南遷至福建建州崇安的翱翔兩公的後裔。

鞞公是北宋徽宗、欽宗時人。金兵南侵時曾統兵抗金，立有戰功，宋欽宗靖康二年（公元1127年）丁未，金兵攻陷宋京都開封，徽宗、欽宗被虜。三月鞞陷于金營，金人欲鞞為相，鞞公嚴拒自縊身亡。四月，北宋亡。五月朔，南宋高宗趙構即位臨安，改元建炎元年。富山公與鞞公雖同處徽宗朝，但富山公比鞞公出生年份要早一些，年長於鞞公，但不是鞞公之父。富山公三子，國泰、福高、春田出生於宋徽宗朝，但他們在部分生活任官在南宋高宗朝，不能把鞞公與福高公混同為一人，鞞公、子翬、瓚、源遠、燦、宗臣是龍公的祖叔伯輩，屬旁支別系。

貴盛公與子翬公（文珩）生於北宋末南宋初。貴盛公在南宋高宗時任金華府尹，而不是在南宋理宗朝為官。子翬公在南宋高宗時登進士第，官任興化通判。故貴盛公與子翬公是同時期人。

龍公生於宋高宗時，仕於宋孝宗朝。瓚公據一百四十五世系譜載：“於宋孝宗隆興年間，仕為從仕郎。”是則龍公與瓚公大致是同時人，龍公稍後一些，龍公卒於公元1226年（公元1153+73=1226年）。即宋理宗寶慶二年丙戌歲前後，決不是如一百四十五世系譜所說的“卒於元泰定五年戊辰歲（公元1328年）。”

開七公約生於宋孝宗淳熙七年庚子歲（公元1180年），於宋寧宗官任潮州都統制。據一百四十五世系譜載：“源遠公於宋孝宗淳熙間官任兵部侍郎。”可見源遠公比開七公稍早一些。

廣傳公生於公元1208年（宋寧宗嘉定元年戊辰歲），於宋進宗端平二年乙未（公元1235年）登進士第。公（即詔公）據一百四十五世系譜載：“其於宋寧宗慶元年乙卯歲（公元1195年）官授翰林司業。”可見燦公長於廣傳公，但廣傳公決不是燦公之六世孫。

至若宗臣公，前面已經詳述，他是唐代宗的駙馬。八十八世誼公（誼公之弟）之裔孫，是江西興國寧都等地肇基始祖。至若貴盛公系春田公之子，富山公之孫。決不會是如一百四十五世系譜所載的那樣：“貴盛公是富山公的八代孫。”

南宋享國僅152年，在這個時間段裏，如果按一個世代25—30年計算，只能傳遞六至七個世代。一百四十五世系譜把這些旁支別系的六代祖叔伯錯接在富山公之後，貴盛公之前，就不能不把貴盛、龍、開七、廣傳的生卒年份和為官活動的年代往後推移，把貴盛公的生年推後至宋理宗朝，把龍公、開七、廣傳為官活動推遲到元代。這就是1997年9月興寧新編譜和劉墉、崇統、秉權等譜的編者們認為：“廣傳公不是宋理宗平二年乙未登進士第而是什麼元朝仁宗延祐二年乙卯登進士第”的根本緣由。

還不止於此，如果按興寧新譜編者奉為圭臬的一百四十五世系譜所刊載的龍公、開七、廣傳的生卒年份和為官活動時間，我們會發現一系列的矛盾和荒謬現象。

我們考究歷史可知，公元1276年丙子（宋恭宗德祐二年）元將伯顏攻陷臨安，俘宋帝趙昀及太皇太后謝氏，南宋亡。公元1279年乙卯（宋趙昀祥興二年）元將張弘範攻崖山，二月宋張世傑兵敗崖山，陸秀夫背負皇帝投海盡忠殺，南宋此時徹底地滅亡了。

如果像一百四十五世系譜刊載的那樣：“（龍公）生於宋寶祐三年乙卯歲1255年，卒於元泰定五年戊辰歲1328年，壽七十三歲。官授湖廣布政使，復升河南宣撫使，仕後榮歸寧化。”按此說法：龍公是生於宋末，做官於元朝。

因為公元1276年南宋亡國時龍公只有22虛歲。這樣的話龍公在元朝任官和生活時間不是整整五十年（73—22=51）嗎？那樣的話龍公不就是元朝時人，元朝的官吏，元朝時致仕嗎？說什麼致仕後榮歸寧化，最好不提“榮歸”兩字為好。

如果像一百四十五世系譜刊載的那樣：“龍公生於公元1255年”“開七公生於宋末”，那末作為龍公的第七個兒子的開七公，他的生年應該定位於“宋末”的那一年呢？



公元 1279 年，南宋徹底地滅亡了，其時若按“龍公生於公元 1255 年”計算，龍公才 25 虛歲，在這個年歲後第七子開七公，應該說是夠早夠快的了。那末，開七公的生年（1279 年）能不能再往後推嗎？顯然是不能了。若再往後推，就不能說他生於“宋末”，而是生於元初了。因為此年（1279 年）已是元世祖忽必烈至元十六年了。如果把開七公的生年定位於公元 1279 年，那末開七公就不可能在“宋末”做官。而只能是元朝官任潮州都統制了。因為我們總不能把剛出生的嬰兒去做武將帶兵平亂吧！所以說，公元 1997 年版興寧新族譜所載的：“（開七）公生於宋末”，“宋末官授淹州都統制（總兵）率兵往興寧崗背平亂歿於營。”是不可能的。是別有所指的。它所刊載的“宋末”兩個字是不可能成立的，它不過是一道煙幕，一箇遁詞而已。如果像一百四十五世系譜刊載的那樣：“龍公生於公元 1255 年”、“開七公生於宋末”。“廣傳公是元仁宗延佑二年乙卯歲登進士第。”那末開七公出生年份應是公元 1279 年，廣傳公的出生年份假定像劉氏諸譜所載的那樣：“廣傳公二十七歲中進士”。廣傳公的生年應是公元 1288 年。就會出現開七公九歲就生下廣傳公的滑稽現象。同時廣傳公這個生年與興寧新譜所載廣傳公十四子的生辰八字完全背離了人數正常的生理現象。

1997 年 9 月版興寧新編譜非常群細刊載了廣傳公十四子八十三孫的生辰八字，我們把這些生辰八字與廣傳公生年作一比較，列表如下：

公元 1997 年版興寧新編譜載：

廣傳公十四子生辰八字廣傳公生子年齡，即父子岁差备考。

長子巨源（該譜未載，據生年反推）為公元 1357 年其父廣傳時年 70 歲廣傳生年 1288 年二子巨源 1359 年 6 月 29 日子時生，其父廣傳時年 72 歲。三子巨洲（該譜未載，按兄弟反推為公元 1360 年）其父廣傳時年 73 歲四子巨淵 1362 年 12 月 19 日戌時生，其父廣傳時年 75 歲。五子巨海 1364 年 9 月 11 日子時出生其父廣傳時年 77 歲六子巨浪 1365 年 5 月 24 日寅時出生，其父廣傳時年 78 歲。七子巨波 1367 年 4 月 10 日午時出生，其父廣傳時年 80 歲。八子巨漣 1368 年 2 月 13 日亥時出生，其父廣傳時年 81 歲。九子巨江 1369 年 1 月 4 日午時出生，其父廣傳時年 82 歲。十子巨淮 1371 年 2 月 14 日未時出生，其父廣傳時年 84 歲。十一子巨河 1372 年 3 月 3 日卯時出生，其父廣傳時年 85 歲。十二子巨漢 1374 年 10 月 1 日寅時出生，其父廣傳時年 87 歲。十三子巨浩 1382 年 5 月 15 日寅時出生，其父廣傳時年 95 歲。十四子巨深 1388 年 11 月 7 日子時出生，其父廣傳時年 101 歲。廣傳公生十四子時年歲數（虛歲）=（子的生年減父的生年加 1），廣傳公十四子的出生年、月、日、時見 1997 年版的《興寧劉氏族譜》第 204 頁至第 215 頁。

從上表可知，廣傳公生十四子時的年齡，最早的是 70 歲，最晚的是 101 歲。也就是說廣傳公是年屆古稀，至耄耋之年，期頤之年才接連生下十四個兒子的，這種不合理完全違反人類生理功能的現象，除了說明“廣傳公是元仁宗延佑二年登進士第”和興寧新譜世系廣傳葉，四子的生年、月、日是不真實的，是杜撰的以外，是絕對不可能找到任何其他解釋的。

1997 年版《興寧劉氏族譜》還異常詳盡地刊載了廣傳公八十三孫出生的年、月、日、時，為減少篇幅，我們就不再重複摘抄剖析了。眾所周知，廣傳公的子孫生活在戰亂頻繁、民變迭起、元朝高壓統治的時代。那個時代：“迭遭世變，譜牒散失，各祖溢諱多不得其祥。”這種狀況持續了一百餘年，直到明朝中後期，才有宗人續修《劉氏族譜》。而 1997 年版的《興寧劉氏族譜》居然能如此詳盡刊載廣傳公孫的生辰八字，但封直接遷居興寧的長房巨源、三房巨洲的元代祖先的生辰八字毫不知情，豈非咄咄怪事！而且對其刊列的生辰八字，稍作認真的剖析，即矛盾畢露，



由此可見，這些近代祖先的生年及廣傳公子孫的生辰八字材料，一定是不慎審地轉抄的僞托杜撰得來的資料，是不真實的和毫不可信的材料。

綜上所述，我們可以得出如下結論：公元1997年9月出版的《興寧劉氏族譜》中刊載的龍公、開七、廣傳及廣傳子孫共五代的出生年份和生活朝代是錯誤的，不足為據的。

現在讓我們來探討《廣傳公傳》的權威性，即歷史的真實可靠性的問題。為什麼要提出這樣的問題呢？理由是十分直捷和明確的。就是如果《廣傳公傳》具有可靠的歷史權威性和歷史真實性，那末《廣傳公傳》中所載的“廣傳公為宋理宗端平二年乙未進士”，一定是真實可信的歷史史料。很顯然，廣傳公也就是南宋時人，而不是元朝時人。其祖龍公、其父開七為官活動的朝代也必定是南宋時期，這是一個不言自明的道理。反之，《廣傳公傳》本身存在有權威性不高和歷史真實性有可疑之處，那麼人們對《廣傳公傳》登進士年份提出質疑或異議就會是十分自然，而且在所難免的了。

《廣傳公傳》在粵東諸譜中，始見於民國九年庚申歲（公元1920年）由大埔國翔主編的《劉氏族譜》。以後陸續刊載於廣東梅、潮、循地區客屬《劉氏族譜》中。值得一提的是：民國十七年二十二年世孫益吾、棣芬主編的《興寧劉氏族譜》把《廣傳公傳》編入總譜卷首之中，由此可見當時主編對《廣傳公傳》的鄭重態度。

《廣傳公傳》所載公於宋理宗嘉熙年間和糴一事。與《中國歷史大事年表》所載史實相符。該書載：“宋理宗嘉熙二年（公元1238年）戊辰歲十二月，宋詔諸路和糴勿科抑。又宋理宗景定五年甲子（公元1264年）正月，宋出奉宸富庫珠香，象犀下務場貨助收堵幣。”這一段史實與《廣傳公傳》中所載“時漕帥王埜野差臨川和糴，朝廷降現錢充糴本，他官皆易以楮，弁獨用所降錢，遂先辦。後論擅易糴錢事，皆坐黜，弁由此知名。”這段史實在時間上、地點上及事實上皆與史實相符。

公元2001年10月由中國華僑出版社學者張恩庭、劉善群主編的《石壁與客家》一書。書中有“巫羅俊與客家祖地寧化石壁的開拓與發展”一文，文中談到：被海內俱稍善的清初李元仲所修《寧化縣志》於政事部第七卷《寇賽忘》一目，內載《廣傳公傳》，是由於“當時（南宋時）盜寇猖獗，危害甚烈，可謂匠心獨運”，廣傳公出生於寧化縣城，是宋理宗朝興寧化相毗鄰的瑞金縣令。因此寧化縣志主編李元仲將其立傳是順理成章之事。

現在鄭州大學教授崔燦先生評價李元仲是“清初的營壘通儒”。當今福建清流縣主編李寶升先生讚譽李元仲（世熊）所編的《寧化縣志》是：它不僅提供了翔實、系統極為珍貴的地方文化史料，還為志壇贏得了榮譽，是泱泱志壇的佼佼者。不僅在當時乃至當今都強烈深刻地影響志壇，被稱為全國兩部半志書的一部，為志壇所極為推崇”。就是這樣治學嚴謹的李元仲編撰的極具權威性的《寧化縣志》刊載的《廣傳公傳》，應該相信而可徵的史料吧！

可是1997年《興寧劉氏族譜》的編輯者卻對它不屑一顧，他們在二世祖廣傳公條中大言不慚地聲稱：“……另收錄《福建寧化縣志》載：廣傳公傳……年代與本譜相差甚遠，供參考。”相反地，他們卻把一百四十五世系譜奉為主臬，把錯接旁支別系的族譜視為正確史料，並憑藉這些史料去證明：“廣傳公生於元初，於元仁宗延佑二年乙卯登進士第……”。這種說法，把龍公和開七公為官活動的朝代推後到元代，把廣傳公登進士年份往後推遲了整整八十個年頭。

還應該指出，公元1928年戊辰歲由開七公二十世孫益吾、二十二世孫棣芬主編的《興寧劉氏族譜》在總譜卷首·宗支譜，遠代異同表中第七頁就曾指明：“……（展程所刊譜）之百三十八世至百四十二世，福高、文平等五代，大埔國翔譜謂為錯列旁支，核於年數亦不相符。”但是1997



年興寧新族譜編者們對於先輩的研究考核卻熟視無睹。真是言之諄諄，聽之藐藐！這種對待藉牒史料的態度是不足取的，也是編譜工作者的大忌。

由此可見，粵東諸劉氏譜牒資料載，開七、廣傳父子系南宋詩人，開七公在宋寧宗嘉定年間官任潮州都統制，率兵往興寧崗背剿匪歿於營 “廣傳公於南宋端平二年乙卯登進士第。”的史料是正確的、可信的。

我們在前面已認證了廣傳公是南宋後期人，但他的出生年份是哪一年？

上世紀九十年代粵東地區編譜宗人劉良鐵、劉少卿、劉興邦等人推算，廣傳公生於公元1208年。應該說，這個出生年份是合理的、正確的。這就是說，開七公年約28歲時生廣傳公，廣傳公約27歲登進士第。

據1988年揭西河婆楓宸鄉《劉氏族譜》載：“(廣傳)公原配夫人謝氏無子，繼娶馬氏、楊氏。馬妣、楊妣共生十四子，依據此情況分析，馬妣、楊妣生子時期應是公元1235年前後。”

廣傳公壽年幾何，劉氏諸譜未有記載，祇說是“卒於奉議郎”。我們可依據現已掌握的廣傳公有關史料未分析：

1、據傳聞：“廣傳公晚年納一侍環為妾，生一幼子，即第十五子。數歲後，公曾攜妾及幼子南行至江西吉潭，乘船沿東江上游南下，在赤石渡取道到興寧擇地落基，與其年長諸子共守開七公墳墓。當船行至江西尋烏留車附近，小妾見此地西陲，遠山蒼翠，山靈水秀，甚為讚美。公命停舟登岸，雇腳力載着自己小妾及幼子偕僕婦等前往遊玩。向西行約30餘裏，到山下一小村停歇，見山村一片平疇，山環水繞，景物幽美，小妾甚為眷戀不捨，不欲遠行。公亦覺山村水豐地沃，人煙不多，察知此地風俗淳樸，適合安基條件，乃出資購置田產，建屋落居，伴妾及幼子生活了一段時間後，仍回瑞金終老。

廣傳公第十五子落基地點在今江西尋烏龍圖公平境內，數百年來，人丁旺盛，代出人才，惜未能詳悉十五房祖名諱氏及裔孫分佈情況。

廣傳公攜妾及幼子南行時，年紀應是五十餘歲。

2、諸譜載：“公卒於官”。說明公卒未臻六十。公元1265年，宋理宗卒，子度宗立。此時廣傳公年紀五十有七，按此推測，廣傳公當卒於宋度宗鹹淳元年丙寅（公元1265年）前後。

3、廣傳十四子，三世祖巨字輩出生於公元1235—1260年間。公元1279年，南宋徹底滅亡，此時廣傳公年長諸子已年屆壯年，年幼諸子亦當16-25歲。即青年時期，故可以這樣認為，三世祖世字輩，出生於南宋末期，他們由閩贛南遷時是宋元初，他們的大半生主要是生活在元代，可以列為元朝時第代劉氏祖系。

元朝享國八十八年（公元1280—1367年），據此推算，廣傳公之子、孫、曾三代，即以開七公為近代一世祖起算，三世、四世、五世應是元代人在，五世祖中有些人的中年或老年生活在明代。

二、元代祖系

十二世紀末，蒙古部落傑出首領鐵木真經過十多年的徵戰，於公元1206年統一蒙古部落，建立了蒙古汗國。鐵木真被尊為成吉思汗。公元1227年，成吉思汗病逝。其子窩闊臺繼位（太宗），先後滅西夏和金，公元1259年，拖雷子憲宗蒙哥死於四川，次年其弟忽必烈繼成汗位，公元1271年改國號為元，定都北京。

公元1278年戊寅末端宗景炎二年，文天祥兵敗海豐，五坡嶺被俘，公元1279年，宋趙祥興二年，元兵攻下崖山，丞相陸秀夫背宋帝趙昺投海而死。宋亡。元統一中國。至元順帝丁未（公元1367年）止共10主，合計88年，如從忽必烈改元定都算起合亂（1271—1368年）97年。



現在我們來考究嘉應五屬縣誌及譜牒有關史料來印證近代三世、四世、五世為劉氏元朝祖先的正確性。

(1) 一九九四年三月出版的《梅縣縣志·姓氏源流·劉條》載：“……至南宋，傳至一百三十三世龍公，官授河南宣撫使。龍公生九子，名開一——至開九。第七子開七，原住福建寧化石壁。宋寧宗嘉定間（1208—1224年）入粵出鎮潮州都統，移家潮州。為潮梅劉氏肇基大始祖，開七單傳一子，名廣傳，生於福建寧化。宋理宗端平二年（1235年）登進士，授江西瑞金縣令。

廣傳生子十四人（稱十四房）依次為：巨源、巨淥、巨洲、巨淵、巨海、巨浪、巨波、巨漣、巨江、巨淮、巨河、巨漢、巨浩、巨深。有孫八十三人（現今已查知八十六人）分居各地。”

“綜據興寧、梅縣《劉氏族譜》所記，劉氏由閩入粵徙居梅縣，始於宋末元初。播遷梅縣的有：長房巨源派下：開七五世孫（開七一廣傳一巨淥一大萬一千七郎）七郎在丙村開基。二房巨淥派下：開七四世孫法緣在余坑大湖洋開基，滿江在梅西龍虎石坑開基。乾正於元代由興寧大村裏徙居水南壩（今梅江鎮），其子德成（五世）尊為水南劉氏開基祖。萬四郎，萬六郎在鬆源開基。還有六房巨浪、八房巨漣、九房巨江、十房巨淮、十一房巨河之裔，先後遷梅縣各地開基。”梅縣縣誌所載與本譜推算的元朝祖系完全吻合。

(2) 一九九二年四月出版的《興寧縣誌·第二章·姓氏源流·劉條》載：“……南宋嘉定年間，劉開七任潮州都統制，率兵至興寧崗背黃彥章之亂，歿於營，葬於該地。其子廣傳令其子孫落居興寧北廂走馬嶺下，其中一半（七大房）在興寧各地立業。……”

黃彥章何許人也？1998年12月12日《梅州日報》第四版發表了一篇標題為：《王彥嶂與白泡的傳說》，作者為鐘澤民，文章摘要如下：“興寧崗背下游水口，有一大山，為全鎮之冠，山頂有寨的貴遺址，相傳南宋之將王彥嶂隨文天祥撤退，文被俘後，王乃結寨於此，不犯居民。只有劫富濟貧，同時剪除了蚌精之害，有功於人，人們為了紀念他，把山命名為王彥嶂……”

1997年9月出版的興寧《劉氏族譜》和《興寧縣誌》遙相呼應，說什麼：

“開七公……生於宋末……宋末官授潮州都統制（總鎮），率兵往興寧崗背平亂，歿於營。”

應當指出，二十世紀九十年代出版的興寧縣誌和《劉氏族譜》對劉氏近代肇基始祖開七公的歷史的刊載和論述是十分荒謬的和自相矛盾的。

我們之所以說他們的論述是自相矛盾和荒謬之虛在於：劉氏諸譜都認為開七公是在宋寧宗嘉定年間，官任潮州都統制，率兵往興寧崗背剿匪歿於營。也就是說開七公是在公元1208-1217年間犧牲的。而王彥嶂據鐘澤民文章說文天祥抗元失敗潰散到興寧崗背的殘部的領導人。查文天祥於公元1275年2月起兵勤王，公元1278年8月文天祥兵敗被俘，那麼王彥嶂在興寧崗背活動應是公元1278年8月以後的事，他的活動時間與開七公率兵到崗背剿匪時間相距六、七十年之久，怎麼能把這兩個毫無關係的人扯到一起呢？

《興寧縣誌》的編者也承認開七公在南宋嘉定年間做潮州都統制的，他怎麼能夠在年已屆一百歲以後率兵平王彥嶂之亂呢？

1997年興寧《劉氏族譜》載：“（開七）公生於宋末……宋末官授潮州都統制。”的說法本身，就是自相矛盾的。總不能生工來就做官，率兵打仗吧！

“宋末”本身也是十分籠統含糊的時間觀念，按照興寧新譜所說的龍公生卒年份，開七公的出生“宋末”年份只能是公元1279年前幾年，太早了龍公生不了第七個兒子耒，如果在公元1279年稍往後推也不行了。那就不是宋末而是元初了。



總之，興寧新編《劉氏族譜》對於開七、廣傳兩祖生年的史料是荒唐的、可笑的。他們實際上把龍公、開七、廣傳都看作元朝時人。他們之所以出現這種荒唐可笑的謬誤，是由於受到一百四十五世系譜錯接他宗別系的影響所致。

(3) 據興寧縣老縣誌《仕傑公家譜傳》載：“公諱仕傑性剛直，躬耕留塘，至正間舉人，官授循州，善於其職，致政歸，值周三官之亂，欲攝服之，不屈遇害。”（見1997年版興寧劉氏族譜·總譜·第224頁）查元朝自元順帝至正十一年（公元1351年辛卯歲）以後，即民變迭起，有司不能制，割據稱雄者眾，各州府多陷破。仁傑公至正元年辛巳（公元1341年）至正十年庚寅（公元1350年）之間。

“周三官之亂”，洪武二十年丁卯（公元1387年）江西安遠人武三官率民到興寧與官軍交戰，持續三年，興寧人民群眾死於戰亂或避難流亡，僅存二十餘戶，洪武二十三年庚午（公元1390年）興寧知縣夏則中招撫流亡，佃耕官田，請減官田租稅，短期戶口大增。（參閱遼寧出版社出版之《中國曆史大事年表》認事記）仁傑公系三房巨洲公次子致和公第三子，開七公五世孫。按照舊時慣例，鄉試逢酉年進行，仕傑公應該於元頃帝至正五年乙酉歲（公元1345年）至省城鄉試中舉。是時仁傑公年齡應當在二十歲至三十歲之間，則可推算出仁傑公生年應是公元1315—1324年之間，仁傑公遇害時年紀應是65歲左右。由此可知三世、四世、五世是元朝時人，屬於元朝祖系。

(4) 公元1992年10月出版之《蕉嶺縣誌》劉條載：“……劉開七為入粵始祖，元代二房五世祖榮貴（萬五郎之第二子）為蕉嶺豐樂鄉開基祖，六房四世祖仕八郎（巨浪六子）為蕉嶺金沙鄉開基祖。”

本譜編者要補充的是元代遷蕉嶺的有十一房四世祖時濟（巨河第二子）為蕉鎮坊中村開基祖，又十一房五世祖志亮公（宗顯公第二子）於元朝至正二十二年壬寅歲（公元1362年）率子千郎公到蕉嶺福興鄉澗竹坑開基。

(5) 據公元1920年廣東大埔劉國翔主編的《劉氏族譜》載：“四房三世祖巨淵公，原回福建寧化縣城舊居，因世亂遷居福建上杭苦竹村，再遷居海陽豐政都。”

巨淵公由瑞金遷回寧化縣城舊居，應是南宋理宗後期或者是宋度時期。由寧化再遷上杭苦竹村應是公元1276年前後，此年九月，元兵分道入閩、粵，十一月元兵入福建。巨淵公再上杭苦竹村遷避海陽豐政都應系元初。

(6) 據大埔國翔及二十世紀九十年代豐順黃金鎮劉良鐵、揭西劉少卿等編輯之《劉氏族譜》均載：“巨波公長子登科原住江西瑞金，登科公次子益公（五世）字開元，妣羅氏，為大埔陰那劉氏開基祖。益公生四子：念一郎、念二郎、念三郎、念四郎。因元兵之亂，念二郎公不知去向，後人有詩謨曰：亂世茫茫不顧宗，失卻次房劉大公，前唐後漢皆有譜，誰知程邑失祖宗。”

念二郎公失蹤年代諸譜未有明載，據梅縣縣志載：“元至正十一年（公元1351年）余族首領陳滿率眾在梅塘（今余江上墩一帶）起義，至正十二年遭元招討使陳滿滅族性鎮壓，元朝派易正率兵由西北陸路進剿，鎮壓屠殺極其殘酷，少數倖存者不是遠避他鄉，便是改族改姓。”

六世祖念二郎公失蹤失傳，應是年紀在16—20歲之間，由此可推算出念二郎公出生於公元1332—1336年之間，即元文宗至順三年壬申至元惠宗至元二年丙子年間，再據此可推算出其父益公（五世）生於元成宗鐵穆耳大德年間，其祖父登科（四世）約生於宋度宗後期，曾祖巨波約生於宋理宗淳佑年間。

(7) 據瞭解，梅縣余坑《劉氏族譜》載：“二房巨淥公第三子法緣公（四世）生於宋度宗鹹淳四年，戊辰（公元1268年），南宋滅亡時，法緣公才十二虛歲。”



(8) 公元 1992 年，平遠石正鎮八房裔孫連綿、悅貴繼編的《劉氏族譜》載：“三世巨漣，廣傳八子，宋理宗年間生。元代由瑞金遷興寧水口水洋堡鹽米砂開基。”

四世君琮，巨漣公第二子，元代人，住興寧水口鹽米砂。

五世法清，住興寧水口鹽米砂。

六世文祥，法清第二子，元末明初人，住興寧水口鹽米砂。

(9) 公元 1991 年出版之五華綿洋重輯的《劉氏資料》載：“巨河公長子時泰佑偉大，字遠，配董氏、郭氏。原籍江西瑞金塘背，相傳極為殷富。元代延佑二年乙卯（公元 1315 年），贛州民寨九五作亂，鄉邑遭害，其時十一郎公（即時泰公）楷郭氏七娘沿山避難，草行露宿，四月有餘始抵上杭田背，時十二月也。公帶僕張四郎，蹈曆艱險，皆其扶持，時公尚懷金三百餘兩，遂定居焉，是為上杭始祖。”

“元逢公擄三五郎，（時泰公次子）妣林氏五娘。公原葬上杭田背，由其孫念四郎遷葬於紫金縣塘田箭溪，林氏五娘亦遷葬於箭溪百牧洋雞半坑。林氏五娘生三子：百四郎、百五郎、百六郎。”

“五華綿洋開基祖百五郎，公妣謝氏。於元末（公元 1368 年）偕兄弟百四郎、百六郎妯娌 2 等人由閩入粵，攜郭氏七娘金骸行至五華綿洋羅庚寨五通宮，山下老寨裏遂定居於茲。”

從以上所引的劉氏資料去綜合分析考查印證，可以得出以下結論：

一世祖開七公，南宋時人，約生於南宋孝宗淳熙年間。於宋寧宗嘉定年間，官任潮州都統制，率兵往興寧北廂崗背剿匪，歿於營。

二世祖廣傳公，南宋時人，約生於南宋孝宗淳熙年間。宋理宗端平二年乙未（公元 1235 年）登進士第，任瑞金縣令。因築城建學平洞寇有功，擢升京秩，約卒於度宗鹹淳年間。

三世祖廣傳公十四子，巨字輩。據揭西河婆楓宸鄉族譜載：“廣傳公原配天人謝氏無出，繼馬氏、楊氏、共生十四子……”據此，廣傳公生子年齡應稍晚一些。可能在二十七歲至五十歲之間。即宋理宗端平二年乙卯至理宗朝景定元年之間（公元 1235 年—1260 年）。公元 1279 年（南宋趙昀詳與二年）南宋亡。此時廣傳公之十四子年齡約在 20 歲到 45 歲間，故三世祖可歸入元朝祖系。

四世祖為廣傳公之孫。這一代人的出生年份應在南宋滅亡前夕或元朝初期，卒葬於元朝中後期。

五世祖，廣傳公曾孫輩，這一代人出生於元代中後期，年壽高者卒葬於明朝。故這一代人的墓碑大都標記為明顯祖考、祖妣 XX 之墓。

由此可見，1997 年興寧新編《劉氏族譜》所刊載：“開七公生於宋末，廣傳公生於元初，於元宗延佑二年乙卯（公元 1315 年）登進士。”這種說法是欠妥的。《興寧新縣誌》的編者把道聽途說的“開七公率兵至興寧崗背平王彥嶂之亂歿於營”，編入劉條。說輕一點是對劉氏一族歷史的無知。說重一點是蠱惑人心，往劉氏近代始祖臉上抹黑。

公元 1997 年 9 月版之《興寧劉氏族譜》關於“廣傳公十四子世系簡述”，的前面有下述一段話：（見總譜·第 204 頁）“按舊譜載：自宋季至元代名字多用法、郎及單、十、百、千、萬數字者，兄弟名號亦多不按次第者，蓋因彼時風俗，道家權力頗重，命名多出道愛所定。兼之天下紛亂，民無樂土，父子兄弟，分頭避亂，隨處散居，各不相謀。故兄弟叔侄誤用同名同字者，恒多也。又因元代墳墓豎碑應納碑稅，平常人家失祖墳者，皆此之故也。”

為了印證近代三世、四世、五世是屬於元朝祖系，我們可以元代祖先的名諱字型大小，生居卒葬，配偶子女，事業功名等方面進一步加以考查。



首先讓我們來考查元代祖先的名諱字型大小情況。

道教自宋以後，南北天師道與上清、靈寶、淨明等教派漸合流，到元代都歸併於正一派中。金大定七年（公元1167年），北方王重陽在山東寧海（今山東牟平）創立全真派，其徒丘處機為元太祖成吉思汗所重視。全真派就盛極一時。以後道教就分為正一、全真兩大教派。信奉全真派的道士，必須出家，信奉正一派的道士不須出家，俗稱之為“火居道士”或“俗家道士”。元朝統治者利用宗教去麻痹人民的反抗精神，去統治人民的精神生活。通道的人多起來了，通道的都取名法某，此命名風俗盛行於元朝，一直延到明朝。此時期的祖先在名諱之前冠以法字，即法某，在命名上顯示出元明兩朝的時代特徵。“郎”曠是對男子的通稱，古已有之，唐代中期劉禹錫的七言詩可以為證：

其一“元和十年（815年）自郎州承詔到京城，贈看花諸君子：

紫陌紅崖拂面來，無人不道看花回；
玄都觀裏花千樹，盡是劉郎去後栽。

其二：再遊玄都觀。

百畝庭中半是苔，桃花淨盡菜花開；種桃道士今何在，前度劉郎今又來。

詩中說的“劉郎”是劉禹錫的自稱。

水滸傳稱武松為武二郎，其史為武大郎，武是姓，“大”、“二”是兄弟次序，“郎”是男子的通稱。

客家婦女稱自己的丈夫為“夫君”或“郎君”，可見“郎”是男子的通稱，並不是具有某一朝代的特徵。但是人們把自己的名號，用念十、百、千、萬和郎字組合在一起，來表示自己的名字，如念二郎、十一郎、百三郎、千四郎、萬五郎等等，這是有元一代的祖先給自己命名的又一時代特徵，而且這一風俗一直延用到明朝。

據客家吳氏族譜載：“客家人抗元不記正名，用十、用念、用百、用千、用萬代名，使敵人不易識別。”男執幹戈女甲裳，故名曰：百、千、萬、執幹戈、用石頭大刀之意也。兵敗之後，繼續與元朝作鬥爭，故名曰念。是冀圖東山再起，思念宋朝之意。”這些就是元朝時期客家先民焉己命名的緣由，其實這些祖先另有正名。

查廣傳公十四子，三世祖巨字輩的名諱字型大小，並無法某，或用念、十、百、千、萬和郎結合起來命名的現象。這就說明三世祖先出生於南末後期，他們大部的青少年時期是在南末後期渡過的。

廣傳公之孫、曾孫、即四世、五世，在名諱方面出現元朝時代命名的烙印和特徵。如二房巨瀨之子，次子：法緣，三子：幹正，又名法教，四子：千四郎又名萬四郎、法遠號梅初，五子：萬五郎，字法湘號文禮，六子：滿江字法道號文明，七子：法宣，諱志興字宣教，八子：名念九郎。

兄弟叔侄同名犯諱現象也出現了：如四房巨淵長子名瀟又名志聰，字星堂；十一房巨河之孫，亦名志聰字青梅。是侄犯叔諱。

據初步統計，四世祖一代，用法、用念、十、百、千、萬等命名的占廣傳公孫輩總人數的38%，五世祖一代，人數太多，分佈範圍太廣，用法、念、十、百、千、萬等命名的更多，更普遍，這就無法進行統計了。

由此可見，廣傳公之十四子，即三世祖的後半輩子，因為，遷徙流離，天各一方，兄弟間不相為謀。他們的兒子四世祖這一代人有的出生於宋末，有的出生於元初，時值世亂，戰禍頻繁，連續遷徙，名諱混亂，他們的一生的大部或全部都是在元朝時渡過的。



其次讓我們來考查元代祖先的事業功名。元朝統治者規定：元朝中書省(總管政務)樞密院(管兵馬)，禦史臺(掌監察)以及地方行省的行臺、宣慰使、廉訪使及路、府、州、縣的主官，都由蒙人充任。蒙古人幹不了的以及各種副職，則儘量利用色目人。漢人只能充任屬員。漢人中他們認為最忠實可靠的也大部分只能任副職。科舉方面規定：蒙古、色目人為“右榜”，漢人南人焉“左榜”。考試科目不同，考試後放官，蒙古人高色目人一等，色目人高南人一等。(引自朝文瀾著《簡明中國通史》第十四章第二節)。

據劉氏族譜載：廣傳十四子中，官授知府者有五人(巨源、巨淥、巨漣、巨江、巨淮)，副總府一人(巨淵)，轉運使一人(巨海)，提學使一人(巨河)，司馬一人(巨漢)省提刑按察使一人(巨浩)，京都九門提督一人(巨深)，登進士第者二人(巨浪、巨河)縣令兩人(巨洲、巨浪)，學政一人(巨波)。真可謂滿堂富貴，冠蓋盈門。這種現象在元朝可能出現嗎？否則又將作如何解釋呢？

三世祖先是元朝時的南人，這種高官厚爵、滿門富貴的現象，鷹富是不可能的。因此1997年9月版的《興寧劉氏族譜》把三世祖先的出生年份和為官活動的時間推到明代。這樣一來，他們的事業功名、榮華富貴的現象似乎得到了合理的解讀。實際上這種現象就是在明代也是十分罕見的。因為廣傳公父子在明朝時既沒有出境傑出的王侯將相，也不是什麼開國元勳，這樣的福蔭子系，滿門顯貴的現象也就不可能出現。

我們已論證了，在南宋滅亡前夕的三世祖先，年紀約在十六歲到四十歲之間。他們出現滿門富貴、高官厚爵現象，只有兩種可能性：

其一是：那時的南宋朝廷，正處於風雨飄搖、朝不保夕的狀態。而一些忠貞之士，如文天祥、張士傑、陸秀夫等人在閩、粵、贛等省擁立遺孤，號召各地群眾起兵勤王。三世祖先亦處於避難的南遷途中，動蕩識忠臣義士，亂世出英雄豪傑。在這種情況下，南宋小朝廷招兵買馬，對官許願，把一些不是實領官職，而是遙領虛封當地士宦之家已成長的子弟，適也不失為一個合乎情理的解釋。

其二是：三世祖南遷之後的裔孫和修譜者，為了給自己的上代祖先添光增彩，杜撰出來的光環。這一現象，歷代不少修藉者都曾出現過。當代許多學者對於族譜中存在的這種現象，都有深刻的剖析和論述。如閩西劉善群先生所作的《試論寧化石壁的客家歷史作用》一文就曾指出：“關於族譜問題，許多譜牒學家，都有很深刻的研究，總的是肯定的。但是個別的“攀附顯置”的現象，不能說沒有，有的是屬於對遠祖源流缺乏考證或難於考證……”。同一書中，謝烈元、郭文才兩合著的《閩粵贛邊是孕育客家民系的溫床》一文也指出：“譜牒之不可靠者，官階也，爵秩也，帝王做之祖，名人做主宗也。……”也就是說，譜牒中這種給祖宗封官加爵、增加光環的現象確實存在。但是不能因此而全盤否定它，應該慎重對待它。三世祖先的功名爵祿，今天想加以甄別和核實是沒有必要，也是不可能的了。由於朝代的更迭，人事的變遷，史料的湮滅，歷史已經模糊，但是它們後半輩子處於元朝的客觀現實，不會因此而改變。

四世、五世人數增加得很多，據不完全統計，廣傳公之孫輩八十六個，曾孫輩三百餘人，但做官的少了，官爵也小了。過去的鐘鳴鼎食、烈火烹油的大富大貴的現象不見了。這一富貴之家的衰落，不正是說明他們處於改朝換代，即他們流離遷徙生活於元朝的客觀現實嗎？



十三、廣傅公與其十四子



十四、中華劉姓皇帝世次紀

西漢高祖劉邦傳 15 帝 215 年（公元前 206—公元 8 年）被王莽取代（見 P114 劉肥世系）

齊王劉肥次子城陽景王劉章世系 1 代劉邦（漢高祖）-劉肥（齊王）-劉章（城陽景王）-劉喜（城陽共王）-劉延（城陽頃王）-劉義（城陽敬王）-劉武（城陽慧王）-劉順（城陽荒王）-劉勳（高廣節侯）-10 劉賀（哀侯）-劉福（質侯）-劉吳（高廣侯）-劉敞-劉般-劉瑾-劉沅-劉耿-劉橋-劉戊-20 劉咯-劉距-劉富-劉桂-劉模-劉耀-劉珩-劉鐘-劉澧-劉椿-30 劉光-劉基-劉鎮-劉涓-劉軻-劉炎-劉坤-劉重-廣業-劉奇-40 劉法-劉樹-劉輝-劉垣-劉錄-劉瑋-劉煥-劉信-定家-劉盛-50 劉慈-劉滿-和亭-劉傑-劉茂-劉祿-劉致-劉樸-劉銅-劉嶺-60 子龍-恕大-劉爵-劉禮-學道-士棠-玉璋-效春-彥德-敬漢-70 鳳奎-71 忠新（新、保、國、家、智、傑六兄弟）沛縣劉國劉氏，以“黎照堂”為堂號，劉邦為族譜一世祖，出自西漢劉邦長子劉肥，城陽景王劉章一支。

孝文帝次子梁孝王劉武世系 1 代劉邦-劉恒-劉武-劉買-劉襄-毋傷-定國-劉欣-劉孝-劉貢-劉晨-劉煒-劉然-劉熙-劉陵-劉隆-劉泰-劉光-劉崇-20 劉乾-劉符-元康-弘聖-劉淳-劉裕-劉祥-劉邑-劉權-祖哲-30 立顯-洪昭-群範-敦誠-諭銘-後起-賢明-孝慈-義禮-謹遵-40 記敬-福海-澤紀-廷慶-傳仁-45 代運太-繼榮-昌意-期明-家龍-50 修磊-廷立-獻麟-安康-興成-基建-業立-遵德-崇文-西安-60 漢川-宗堯-德遠-萬成-懷楨-應祥-汕配-士祿-官配-本建-70 敬思-作檢-法崇-恒心-劉偉，據江蘇省趙莊金劉寨即當年劉邦出生地《古豐劉氏族譜》和《漢祖流史》記載：漢皇故里劉氏是劉邦裔漢文帝次子梁孝王劉武後裔。本族以劉邦為一世祖，以梁王劉武為分派祖，以劉武第 6 代孫靈鄉侯劉欣為回歸豐縣漢皇故里開基始祖。堂號為“漢裏堂”曾五次撰修族譜（宋代劉運太首修。明代劉廷立二修。民國二十三年劉作檢三修。1962 年劉萬邦四修。1995 年劉恒心五修）。一修立派：“運繼昌期，家修廷獻。安興基業，尊崇西漢。宗德萬懷，應水泗王。”三修添派：“本敬作法，恒念相承，運紹明訓，恪守儀型。”四修增派：“忠厚顯著，永慶升平。唯善吉祥，世續繁榮。”已傳到劉邦的 77 代，人口約 6 萬多。主要務農。

江蘇睢寧劉氏·滋夙供稿：75 代劉邦……劉勝……94 代劉備-劉永-96 代劉晨-1 世乾鎮-劉殷-祁玉-劉昀-劉△-劉燧-劉璠-行本-劉麒-劉賢-劉迪-劉衍-劉懋-劉崇-劉盡-恒信-朝舉-俊臣-孝和-劉荃-劉漳-劉耀-劉馨-劉彤-劉贊-劉颯-劉綱-28 世劉熙-劉元（元、真、冠、啟四兄弟）大多為皇族後裔，均屬同宗不同支，城北潘村劉約 5 萬多丁。

東漢光武帝劉秀（78 發-買-熊-利-章-更始帝劉玄）。（發-買-外-回-欽-秀）傳 14 帝 196 年（見 P556）

劉邦裔中山靖王后 95 代昭烈帝劉備傳二帝 44 年（備 3 年禪 41 年公元 221-263）被魏滅（見 P571）

南朝宋（楚元王劉交後劉裕取代東晉建立劉宋朝，傳 10 帝 60 年（公元 420-589）（見 P572）

劉知遠取代後晉立後漢，傳三帝 13 年（公元 947-950）被後周太祖郭威取代（見 P574）

劉知遠弟劉崇在晉陽自立為北漢，傳 4 帝 30 年，被宋太宗趙匡義所滅（見 P575）

劉隱據嶺南自立為南漢傳 5 帝 54 年（917-971 年）被宋太祖趙匡胤所滅（見 P574）

劉守光自稱燕帝於燕京二年唐莊宗所滅（見 P575）

前趙劉氏南單于-單于-劉豹-漢前趙光文帝劉淵……。（見 P71）

夏國劉赫連氏系劉猛-副俞-路孤-眷-羅辰-爾陶-仁之-仕雋-坦（見 P575）

南宋朝太齊皇帝劉豫。（見 P575）



十五、漢文帝劉恒裔中山靖王劉勝後客家劉氏廣傳後

巨源（馬氏生九子），名雲字之，官任山東濟南府江西南康知府中憲大夫。住廣東潮州嘉應府等處，元至正十七年丁酉七月十八日生，明天順六年戊寅六月十五戌時歿，壽一百零二歲，葬梅縣大坪湖尾龍牙村黃龍寨下竹葉掃地形，坐東向西，每年九月十六日掃墓永為定祀，妣蘇氏林氏馮氏楊氏，子八，孫三十四名。

巨濂 名蘭，號生又名睿夫，官任湖南寶慶府府尹，由贛遷廣東梅縣潮州，元至正十九年己亥，六月二十九子時生，壽八十二歲，葬惠東縣橫瀝良化圩雲罩鄉船形（另一說梅縣水蘭埧）妣，張氏李氏謝氏，子九，孫三十五名（一曰子八）

巨洵 名華，派念三任四川成都府內江縣縣令，住廣東興寧縣，妣馬氏李氏。子二孫八，祖妣葬合興寧水雙溪園墩肚大麻嶺。子孫議定正月廿掃墓。

巨海 名良號子華，雲南（湖南）轉運使，由江西興國移住廣東始興縣順德縣，壽六十九歲，妣簡氏、高氏、巫氏、廖氏、李氏、胡氏、方氏、子九，孫三十一

巨漣 名優，字子威，任山東安徽安慶府府尹，住廣東興寧縣，壽九十五歲，妣張氏、李氏、白氏，子九孫四十三名，葬廣東興寧縣黃田衫山下望月獅形，因墓年久失修本房裔孫集資，於一九九五年農曆三月七日動工至十一月九日竣工，是日達萬人祭祖，子九，孫四十三

巨江 名吉字元貞號炎生，任浙江寧波府尹，後封廣西太平府榮祿大夫知府，三海關大將軍，住江西南安府。壽九十八歲。妣楊氏賴氏許氏巫氏駱氏，子八，孫三十二

巨淮 名慶，號吾桂，任浙江寧波府、湖廣寶慶知府，住江西南昌新建縣，分居湘粵壽七十歲，妣吳氏趙氏石氏子六，孫十九

巨漢 名祿，字祥號天閣，住江西大庚縣，移福建寧化官授州司馬贈中憲大夫，妣彭氏鐘氏黃氏古氏（副室）壽八十四歲葬新建北門下村泥秋形，子五孫十八

巨浩 字瑞，號安赴，進士，任陝西西安府渭南縣左堂，貴州省按察使司，住貴州歸善，妣胡氏鄭氏張氏羅氏梁氏，子六孫十七

巨淵（楊氏生五子），名葉字英，官寧波府付總府，住廣東潮州大埔縣，卒葬今丰順大龙华镇华东管理区园子岑夫子弹琴形肚脐穴。妣朱氏、練氏、葉氏、陳氏、李氏，子八孫三十一，元至正壬寅十二月十九日生，明景泰辛未十月十八日歿，享壽九十，葬豐順縣大龍華鎮，东村园子岑夫子弹琴形肚脐穴。

巨浪名善號淑平，明代進士，任陝西西安涇陽知縣（一說雲南雲陽知縣）住廣東惠州長樂縣，卒葬粵，大埔縣高坡古野村南坑庵門前，妣李氏、曾氏、張氏、陳氏，夫婦俱葬廣東興寧縣，子十，孫三十二（廣東黃金鎮譜考；浪配陳氏與合葬且生子二）。

巨波 名濤，號才，進士，任浙江衢州府左堂，四川提學付使，壽八十四，住江西贛州瑞金縣，妣梁氏萬氏，子五，孫一十六

巨河 名楨，進士，欽點翰林學士，官授山西提學使，由贛瑞金塘背移住廣東潮州，壽九十三歲，妣鄭氏梁氏顏氏，子六，孫三十五（他譜巨河子 10：時泰、時齊、時通、時貴、時吉、時祥、時福、時祐、時顯、時春）

巨深字光名號惠華，官任福建提領錦衣親軍指揮使司，京府大都督。壽八十歲。妣董氏王氏伍氏邱氏鐘氏，子二，孫十二



巨源公像



(一) 長房巨源 (子八 孫三十四)

大萬 巨源長子，名族萬號荔字行一郎官授福建長汀州府，住廣東惠州興寧縣羅塘等，配溫氏，王氏，杳氏子四：澄（罕傑）、念一（罕甫）、念二（法通）、念三（法開）

福二郎 巨源次子，名族福字士全，號蓉湖，任雲南千總，住廣東惠州寧縣水羅塘等地，配林氏，楊氏，子五：念八，念九，念十，念十一，念十二

宗文 巨源三子，名俊三郎，住興寧縣羅浮司半逕又分永安後衙又河源清溪等。配鐘氏範氏，子六，毅成，世清（進清），世明（進明），世貴（進貴），世和（進和），目連（四二郎）

宗遠 巨源四子，族遠又宗衍字漢臣號啟高，住廣東惠州興寧縣龍歸洞石馬又分永安等地，配陳氏，子三：六十郎（法貞），六十一郎（法貴），六十二郎（法信）

明遠 巨源五子，名族元派暫九號明衍，住興寧縣龍歸洞黃石下又江南康縣，配陳氏姜氏石氏黃氏，子四：漢十三郎（天賦），漢十四郎（天錦），十五郎，長二郎

仲六郎 巨源六子，名族六號千九郎名富七，住興寧縣等地。配黃氏鐘氏，子五：十郎，十七郎，十八郎，十九郎，二十郎

千十三郎 巨源七子，名族千字暫九郎，住廣東興寧縣。妣鐘氏黃氏，子二：漢廿一漢廿三

千四郎 巨源八子名族三千七郎住廣東興寧縣妣鐘氏。子三：二十三郎、二十四郎、二十五郎（陳氏二子不詳）

(二) 二房巨濂 (子九 孫三十五) (一曰子八)

原活 巨濂長子，字原浩，號師亦作帥退入繼巨漣三子，住潮州程鄉鬆口龍牙源，配馬氏賴氏鄭氏，子六：萬一郎，萬二郎，萬三郎，萬四郎，萬五郎，萬六郎

法緣 巨濂三子，族緣名清元又文隆，住潮州程鄉縣大湖洋合仔逕心，配吳氏溫氏黃氏張氏，子六：寧文，寧行，寧忠，寧信，法倫，大治

乾正 巨濂次子，族乾字法教名三七郎，住潮州程鄉縣水南壩，配陳氏，子六：伯一，伯二，伯三，伯四，伯五，伯六

千三 巨濂四子：族瑞、號文盛名法遠字清廉，住潮州平遠縣，配葉氏陵氏謝氏，子五：文一，文二，文三，文四，文五

千四 巨濂五子，住潮州平遠縣，配葉氏黃氏，子二：念一，念二

萬五 巨濂六子，諱族萬名法衛法湘又伯培，又名文禮，住潮州平遠縣大湖印葉頭石正，又武坑，配葉氏黃氏，子四：東盛，東正，三七郎，德榮

法疆 巨濂八子，名族衡文明字法道號滿江，住廣東惠州程鄉縣，配張氏馬氏，子四：文，行，忠，信

法顯 巨濂七子，名念九郎字文達，住潮州程鄉縣，配李氏，子四：仕郎，德哉，敬載，善哉

法宣 巨濂九子，名族志字文通號宣教，住廣東惠州興寧縣，配楊氏馬氏，子五：德廣，清升，德清，清福，德富

(三) 三房巨洲 (子二孫八)

致中 巨洲長子，字正品，住廣東惠州興寧縣麻嶺洋坡，配謝氏潘氏李氏，子四，法聰，法



巨濂公像



巨洲公像



明進士南京市布政使司政使，法旭，法惠

致和 巨淵次子，字正隆舉人官授循州，住廣東惠州興寧縣龍山花壩烏泥塘，配楊氏傅氏姚氏黃氏，子四 榮際（仁濟）、榮九（仁壽）、榮傑（仁傑），壽山



巨淵公像

(四) 四房 巨淵（子八孫三十一）（一說子五）

瀟公 巨淵長子，諱族聰字志聰又名星堂浙江寧波府總兵官又潮洋市住廣東潮州海陽縣湖洋市，配陳氏駱氏盧氏，子四：康士（喜士），長崇（隱士），隱士（享士），長得（字福宗）

潭公 巨淵次子，諱族明字志明號明欽名澗。住廣東潮州澄海縣南陽庵黃崗下，配饒氏鐘氏，子五：宗禮，宗貴，宗用，宗為，宗和

清公 巨淵三子，名族通字志通，號希信又吉古，住廣東潮州大埔縣公州村，配廖氏鄒氏，子七，宗貴，宗賢，宗源，宗文，宗昌，宗道，宗法（一支居臺為枋寮瑞閣劉氏）

瀛公 巨淵四子，名族高原名海避改溉，字惕安，邑癢生，任瓊州府教諭，住惠來縣東門外大麻村白蓮，配嚴氏，張氏，子四，福祥字開宗，號隆南，隆北，隆廣

澄公 巨淵五子，名族公字志松，住潮州揭陽縣下林萬裏橋又婆馬頭大田又海豐，配古氏董氏範氏子三：登龍，登虎，景達

涇公 巨淵六子，名族祥字志祥，號忠厚，住福建漳浦縣、廈門程鄉縣等處，配吳氏，子四：長正星（另譜記三子，十三郎，十四郎，文震）村保，元保，貴雲

滄公 巨淵七子，名族滄字志達號正清，翰林院庶吉士任陝西提學府，配趙氏，子三：宗俊，惟信，惟亮

深公 巨淵八子，名辟改字致深號方淑，配洪氏，林氏，住普寧縣，子二，山林，山棟

(五) 五房 巨海（子九 孫三十一）

貴初 巨海長子，名族初字翰省號漢道，任山西省太原府知府，壽八十三，住廣東南雄府始興縣，分保昌縣，配黃氏鄭氏郭氏包氏，子四：福發，福成，福沅，福遠

貴寧 巨海次子，名族連字翰明貴能任臨安府新平縣知縣，住廣東韶，配洪氏何氏王氏蔡氏，子六：必良、必達，必成，必宗，必珠，必通

貴宗 巨海三子，名族宗字翰宗，住廣東州府番禺縣茅江埔東南江頭保新草，配呂氏鄧氏全氏，子一：駿（另譜子八：元錫、元贊、元郎、元輝、元光、元禎、元鑰）。

貴祖 巨海四子：名族祖字翰原，任雲南鎮沅府平溪衛，住廣東香山縣，壽六十九，配邱氏孔氏巫氏，子四：元泮，元市，元渭，元平

貴科 巨海五子，名族科字翰有，住廣州三水縣高塘又清遠縣江口又邊山縣海山縣又雷州府，配陳氏，子二：金武，金洪（另譜日元淮元光元湘元乾四子）

貴魁 巨海六子：名族魁字翰遠，任廣西桂林府總鎮壽七十三，住廣州府新會縣江汴橋，配熊氏，子四元汝，元池，元德，元啟

貴林 巨海七子，名族林字翰城又漢華，住廣州順德縣大良江間龍山，配孫氏邱氏，子四：玉融元河，元沼，元文

貴誠 巨海八子，名族城字翰茂，又仲八漢廣，住廣州府東勞動縣茶增，配高氏王氏，子三：



仕魁，仕達，達宗

貴詳 巨海九子，名族祥字翰略號貴秋，住廣東肇慶府高明壩，配徐氏，子三：十二郎字元正，元章，萬豐

(六) 六房 巨浪 (子十 孫三十二)

高千 巨浪長子，字居士行十八郎號十一郎名子謀，住廣東惠州長樂縣雙頭赤嶺下，壽六十四，配程氏麥氏餘氏，子四：接玉，接宗，接受，接美 (一說子，又說子二)

成宗 名千二郎，號法成，住長樂縣黃肚湖笏壩，配李氏，陳氏，子四：金，玉，滿，堂

鐵三 巨浪三子，族鐵字子瑞名清源呈念五郎、住廣東惠州長樂縣龍村董元橋大方村，配程氏張氏陳氏，子三：善文，俊文，瑞文

拾錄 巨浪四子，名陸行，大派六十六法榮又清泉，住惠州長樂水口柯樹下，配張氏黃氏，子六：法倦字僑英，興唐，共唐，瑞唐，芳唐，彩唐 (另譜記子二，伯五郎，伯六郎)



巨浪公像

仕七 巨浪五子，族七又千九郎，住廣東惠州府長東縣潭下柚子園，官授江西定南縣正堂，壽 67，配呂氏黃氏、子四：伯一郎，伯三郎，伯十郎，天啟

仕八 巨浪六子，族八字四八郎千六郎址六郎，住廣東惠州長東縣潭下洋渡又分東莞縣黃洞天津壽七十四，配張氏，子五：承琮，承祖，陪龍，緒慶，緒道

仕九 巨浪七子，族九字七九郎號千七郎，住廣東惠州府長樂縣橫流渡董源橋，配呂氏，子五：冠宗，冠嶙，冠黃，孟寬，孟仁 (另說與仁，與禧二子)

大六 巨浪八子，妣不詳，子三：長日，長月，長星

孟寬 巨浪九子，廣東豐順縣黃金鎮譜載：巨浪四配陳氏且與陳氏合葬，生子二，孟寬、孟仁。

孟仁 巨浪十子， (劉志文撰序)。

(七) 七房巨波 (子五 孫一十六) (一曰子四)

登科 巨波長子，族科字桂科號樂耕乾真一郎，官授湖南常德府武陵縣令壽七十三，住江西瑞金縣塘背，配範氏萬氏，子二：樂耕，樂萬 (另譜載：蘭，益，華，仁，澄、濟六子)

登榜 巨波次子，族榜會，進士，官江西會昌縣龍泉縣知縣。壽七十五。配徐氏，七子：乾清，法憲，欽郎，法明，欽三，法旺，萬五郎

登國 巨波三子，族國字桂魁號柱用，官授四川重慶府尹，住贛州梅州縣又南安府南康崇義，配鄺氏鄧氏陳氏，子三：天生，仲清、仲平 (另譜曰，貴寶，天貴)

登棠 巨波四子，族堂名桂甲，字樂善號壽山，住江西信豐又萬安縣又新喻奉新，琿寧寧州等處，配周氏易氏，子四：樂發，源珍，永祥，永才

登祥 巨波五子，住廣東惠州府博羅縣橫河圳後遷文州府有龍門縣與江西吉安府永新縣，明建文四年壬午三月二十日未時生，正統元年丙辰二月十五日戌時歿，年三十五歲，配朱氏，子不詳



巨波公像



巨澗公像

(八) 八房 巨澗 (子九 孫四十三) (一說子八子六)



君琳 名族清字灝號法清又受海，住廣東興寧縣鹽米石子頭，配彭氏黃氏羅氏，子四，貴山，平山，樹山，後山

君賢 巨漣次子，族名傳原名君玄，號君元又法傳，住廣東興寧縣鹽米沙石子頭壽六十九，配曾氏共氏陳氏，子九：法清，廷海，廷成，千百郎，法凡，法行，法玉，法振，法禧

元活 巨漣三子，字元浩名帥腿號君聖君智，配鄭氏，子六：萬一，萬二，萬三，萬四，萬五，萬六出繼，二兄巨漣嗣官授鎮國大將軍，住興寧井下又程鄉龍牙

議十 巨漣四子，名族議行議四郎定宣猷，君達，伯傳，住廣東惠州興寧縣船江天嶺又歸善良化，配黃氏，子三：發乾，能中，能洪（另譜記五子：二十一郎，法，聰，寧忠，寧乾）

族昌 字十三郎伯州又伯左，住廣東惠州府興寧縣大橋泥坡百塘黃沙嶂下，配黃氏，子五：疇山，光山，秉山，玉山，貞學

族發 巨漣六子，名七十三字淑平號君祿，住廣東惠州興寧縣松林子蘭田，配何氏黃氏，子：萬八（另譜致和、致仁，致義，致富四子）

族群 巨漣七子，名八十四郎松陸松清，住廣東惠州興寧縣水口背村又連平州，配姜氏，子五：得清，得宜，得寶，得賢，得定

族宏 巨漣八子，名九十九號子宏伯玉，住廣東惠州興寧縣柏樹下中保又永安龍灣，配侯氏，子七：思累，仕茂，清沅，奎漢，拱成，樹照，樹傑

伯仲 巨漣九子，名七十四字萬貴號仁付，住興寧北鄉分江西湖廣四川各縣，子三：霞雲，錦雲，祥雲（有譜无伯仲）

(九) 九房 巨江 (子八 孫三十二) (一曰子七)

城清 名族清字貴初號理清又漢明，住廣東龍川南門黃塘豐林，配甘氏唐氏，子三：金一字友莊，字友，元敬

城河 巨江次子，名族柯字士千號貴東漢中宗文，住江西長寧縣百家塘軍屯又分連平州石子下。配廖氏陳氏，子三：法緣字友權，法興字法定，福保號劉保

城概 巨江三子，名族概字城海，號祿昌又漢友貴科，住廣東龍種七約坪月村芸，壽七十三，配黃氏溫氏歐氏，子六，志端，志瑞，志斌，志榮，志盛，志欽

城沆 巨江四子，名族工城江字貴池芳字，官授廉州儒學正堂未歸壽七十四，住廉州，配郭氏，子四：友言字財用，友侍字淑用，邦用，利用（一说生 10 子）

城漢 巨江五子，名族漢字三德又貴林貴賢，住廣東龍川頭公門惘頭馬博，配張氏，子四：宗禮，宗用，宗貴，宗利

城勇 巨江六子，名族勇字貴濤號貴魁，住龍川黃廟嶺東西水分和雙頭黃沙洋，官授雲南平陽守備壽 87 配駱氏，子五：富一，富二，富三，富四，富五

城池 巨江七子，名族池字貴城號五茂，官授河南懷慶府副總，住江西進賢縣又萍鄉萬載等處壽 87 配羅氏程氏嚴氏，子四：文聰，文聯，文元，文全

城洲 巨江八子，明初洪武年間公元一三六八年至一三九八年遷英德西牛高道唐頭村為開基始祖，配鐘氏，子三：鳥啟，鳥項，鳥眼（有譜无城洲）

(十) 十房 巨淮 (子六 一說子五，孫十九)



巨江公像



巨淮公像



萬淵 巨淮長子，名族淵字安之號天錫，寧遠又宗源，住韶州翁沅縣湖容湖南長沙府壽七十七，配曾氏馮氏子四：法淥，法強，法雷，法升（法新、法清）

萬習 巨淮次子：名族習字寧達號潤又宗十，官授山西提督學政，住廉州府城內又徐聞縣，壽八十，配歐氏馬氏楊氏，子二：志高，明光

萬忠 巨淮三子，名族忠字俊英又宗貴寧通，官授廣東高州府茂明縣儒學，住廣華縣新議縣壽七十九，配康氏蔡氏陳氏，子二：德祿，德禮

萬宗 巨淮四子名族宗字丁捷又宗文，住廣東雷州府海康縣又電白縣門縣等地年三十六配沈氏，子四：明傑，明任，明弼，明典

萬江 五子，名族崗字弟宗號萬岡又宗正，官授海南文昌縣守，壽七十九，住浜榔市又湖南瀏陽、桂東、桂陽、醴陵等地，配卜氏，子四：永崇，永正，永隆，明洪

萬盛 巨淮六子，字弟重號宗德，官授廣東韶州府仁化縣知縣，住仁化縣又江西萍鄉，配朱氏，子三：元浦，元周，元岡（有譜无万盛）

(十一) 十一房 巨河 (子六 孫三十五)



巨河公像

時泰 巨河長子，名族達能達大官號寧衍，官授大司馬，住江西吉安廬陵縣又分萍鄉萬載縣，湖廣平江四川，壽七十四，配郭氏董氏謝氏黎氏羅氏，子四，均盛，均玉，仲玉，忠齊。

時濟 巨河次子，名族源字原達寧源漢城，官授南京布政司，住江西吉永縣康村，壽七十三，配易氏羅氏，洪氏，子四：世瑾，世潤，世芳，世秀

時通 巨河三子，名族時字千三郎號能淵漢華宗顯，會進士，廣東潮州府潮陽縣知縣，壽九十四，住廬陵縣東安村又龍南縣小南壩又長守，配肖氏程氏康氏，子五：紹賢，志聰，志亮，志全，志萬

時貴 巨河四子，名族佩能佩號漢廣，會進士，官授雲南永昌府，升兵部侍郎，壽九十三，住萍鄉及湖南瀏陽，配程氏溫氏孟氏胡氏，子四：志學，志贊，德成，德大

時吉 巨河五子，名族文字能文，任廣東潮州潮陽縣都指揮使，壽八十三，住江西建昌又瑞縣，配古氏、李氏、高氏，子十二，淑名，淑煥，淑恕，淑意，淑盛，淑宏，淑貴，淑象，淑定，淑德，淑猷，淑雄（另譜記四子仕誠，仕傑，仕耀，仕才）

時祥 巨河六子，名族壽又宁壽字寧俗寧福，官授廣信府副總，住貴溪縣又宜春縣分宜縣，壽七十九配鄒氏程氏，子四：仕修字萬隆（湘瀏大瑤易馬段與江西湘東三千多生丁），萬洪，萬清，萬成。（另譜載巨河十子：時福、時裕、時顯、時春）

(十二) 十二房巨漢 (子五，一說子四，孫十八)



巨漢公像

鳳山 巨漢長子，名族風念一郎號傳遜萬球，住福建汀州寧化縣石壁洞又譬慶府又武昌府尹，壽六十六配邱氏子四：萬深，萬濟，萬河，均寶

鳳林 巨漢次子，名族林字風淑號念二郎又萬株，住福建汀州上杭縣又來司田背中都又長汀長樂縣，壽 73，配朱氏張氏，子四：月華字紹宗（一支後裔居香港興邦即是），月枚字紹祖，紹禮，紹信

鳳祥 巨漢三子。名族祥字念三郎鳳祥，任廣東肇慶府陽春縣令，住福建永安縣壽六十四，配賴氏，子四：以貴，旭源字萬高，萬峰，萬俞



鳳梅 巨漢四子，名族梅又念四郎萬興，官授慶陽春知縣住福建漳州府廈門，又福州府又泉州府，配遊氏方氏（副室）陳氏，子五：淑璋，日貴，月貴，仁壽，洪滋

鳳楨 巨漢六子，名鳳洪字，行念六郎，配朱氏（子不詳）
（十三）十三房巨浩（子六一說子五孫十七）

月灝 巨浩次子，名族灝字清號盛坤，欽點翰林院大學士明一賜進士壽八十五住貴州省城內配陳氏、唐氏、黃氏、巫氏，子三：文德，文衍，文照

月波 巨浩長子，名昌字萬成號盛廣，住廣東龍川縣，配唐氏、沈氏、範氏，子四，文聰，文明，文盛，文星

月慶 巨浩三子，名族慶字利又萬葉號盛薰，任雲南都使司，運動立業，年五十九，配金氏孔氏，子三：從益，從德，從政

月池 巨浩六子，號盛全字萬勝，任廣西潮州巡遠檢，住貴州貴陽又分支廣東惠州龍川，配樂氏鄧氏鄒氏，子二：一郎，二郎

月桃 巨浩四子，名族桃字潛號盛福又衍，任朝內大公監福建汀州上杭縣知縣在任而終，壽八十五，住貴州貴陽，配馮氏，子一：千十郎

月梅 巨浩五子，名慶字盛祿，任廣西潯州府永安縣令，住貴州府貴陽縣城內，配丁氏鄭氏鄔氏，子四：千四郎，千七郎，千九郎，千十郎（始興譜載泰國劉氏祖）

（十四）十四房 巨深（子二 孫十二）

集昌 巨深長子，名族昌字湯號祥德，任天津衛總兵後升三邊總政，住北京海門後分住江西吉安建昌與福建汀川武平縣等地，配韋氏閔氏洪氏，子八：，仲一（髮枝），仲二（志融），仲三，仲四，再，妣馮氏

集文 巨深次子，名族文字公平號崇祥又名浪，官授一品榮封號三代，住京師順天府良鄉縣城內壽八十九後分遷江西臨江，配包氏孔氏，子四，

升甫，德甫，隆甫，興甫（有譜載巨深公生六子：河公、漢邦、漢鼎、漢書等）



巨浩公像



巨深公像

十六、中山靖王劉勝裔其它世系

※安徽穎州掩龍堂梁孝王武公後世系：

安徽阜陽穎州《掩龍堂劉氏族譜》載：西伯公字乾，於明萬曆六年七月率長子漢達，三子漢近（次漢遠，四漢道守故）自嶧縣南遷，四弟西川字瀛（三弟西安，長子漢傑外遷，四子漢川仍留守江蘇徐州漢故里）一同南遷。西伯公協子繼續前行至安徽穎州演流廟（今掩龍廟）西定居，立村為劉村。

其世系：1 世祖劉邦—劉恒—劉武—劉買—劉襄—劉毋—定國—劉欣—劉孝—10 劉貢—劉盛—劉焯—劉然—劉熙—劉陵—劉隆—劉泰—劉光—劉崇—20 劉乾—劉符—元康—弘聖—劉淳—劉裕—劉祥—劉邕—劉權—祖哲—30 立顯—洪昭—群範—敦成一論銘—後啟—賢明—孝慈—義禮—謹遵—40 記敬—福海—澤記—延慶—傳仁—運太—繼榮—昌意—期明—家龍—50 修磊—延立—獻麟—安康—興成一基建—業立—遵德—崇文—西伯—60 漢遠（達、遠、近、漢道）兄弟—守先—後生—福海—長存—久輝—成功—從軍—作修—70 兆廣—培元—立永—學紀—茂元—文永—志路……



劉運太首修 24 字輩 45 代起：運繼昌期、家修廷獻、安興基業、尊從西漢。宗德萬情，應水泗王。其中運字派為邦公後 45 世……明代 51 世祖劉廷立二修，民國廿三年劉作檢三修譜續添 16 字輩：“本敬作法，恒念相承，遠紹明訓，恪守儀型”。1962 年劉萬邦四修續訂 16 字：忠厚顯著，永慶升平。唯善吉祥，世續繁榮。1955 劉恒五修。西伯公遷穎人丁繁衍達四五萬丁，已傳至邦公 77 世。掩龍堂字輩（乾公十二世始）金木水火土，世明大科學，宗乃祖之傳，仁義紹先傑，元光成俊獻，祥景延昌慶，家道自平安。

59 代西伯—60 漢達—志高—倚蘭—國祥—子重—應儒—崇萬—冠甲—瑞生—思恭—錫銀—劉振—伯林……（安徽阜陽市潁州區三合鎮三合村劉老莊、劉振供稿）

※浙江浦江縣劉勝（中山靖王）後範公世系：

1 世劉邦—劉恒—劉啟—劉勝—劉貞—劉昂—劉祿—劉戀—劉英—10 劉建—劉哀—劉憲—劉舒—劉誼—劉必—不疑—劉蕙—劉範—劉馥—20 劉靖—劉弘—劉駿—劉毅—劉芷—劉琳—劉慶—劉曠—劉隆—劉節—30 劉經—劉浩—劉芝—劉堅—宏昊—劉杞—國賓—劉恕—劉保—劉憲—40 劉曦—一定中—劉藻—從監—劉和—劉稷—劉暉—思適—劉須—知變—50 瑞福—樟詢—端卿—本仁—惟卯—良治—嘉德—會顯—紫檀—繼卯—60 一杯—道王—相穩—舍靈—發則—祥鳳—自立—久達—奇進—英則—70 文程—章煥—行富—立茂—孝松—義滿—應天……。

※1 世祖源明……75 劉邦……78 劉勝……94 劉備……120 劉祥……劉迪—劉滿—劉秦—光謙……—後裔分居瀏陽社港、平江長壽等地。

※福建建寧龍門墨田裔

龍門墨田劉與成都市新都新繁鎮劉，同屬京兆中山靖王劉勝裔 87 代劉舒生四子：誼、誼、讀、講，劉誼裔世系：1 世劉邦—劉恒—劉啟—劉勝—劉貞—劉昂—劉祿—劉戀—劉英—10 劉建—劉哀—劉憲—劉舒—劉誼字信—劉賢—劉勇—劉願—劉金—劉成—20 劉衍—修仁—劉誼字劉彝—元明—劉穎—義僖—文靜—劉稚—劉蕃—君復—30 劉庄—劉昱—劉璇—劉荆—德明—劉籛—致道—劉於—劉沼—劉楚—40 劉翽—劉暎—劉蒞—劉保—善繼字喬（一世祖）—劉穆—劉椿—劉潞—劉英—劉滔—50 劉翼—孟—孝恭—克昭—剛中—同倫—十六—念九—七隅—劉仲—60 劉邱—劉宗—銘遠—叔旺—世忠—政宏—延釗—成滔—顯淑—自宏—70 以鶚—尚瑞—其達—紹源—先佩—德鳳—垂寅—裕貴—允松—在成—斯忠—方貴……

※廣東南雄劉，楚之公次子，振鹿麟房世系：

源明……劉备—劉永—劉辰—乾清……100 振河—劉稚—瑾升—淳震—坤仁—劉丹—劉昞（七子：成之、楚之、意之、習之、明之、能之、青之）—楚之（生三子：於明字然，於政字點，振麟字孝綽）—振麟—劉憲—110 明道—源遠—道存—川廣—簡文—劉煥—仁聖—世龍—道宣—宗鵬—120 唐若—虞其—家謨—學儀—東著—鴻章—贊程—長芳—徽饒—傳量—130 祖岐—種介—彝彰—良相—慶和—孫佑—耕喻—劍松—凌漢—士魯—140 傳習—世德—秉秀—大丞—時永—法穩—子龍—友欽—東標—149 朝承……。

※118 代遜公裔世系：劉禮—劉超—劉達—劉碘—劉詳—文複—還—二十九郎—劉輿—劉全—劉衍—130 光譽—代劉椿—承泉—劉念—允迪—陽祖—劉爾—壽翁—彥輝—用堅—140 盡禮—士則—迭仲—亦彪—劉祥—光綬—天餘—劉升—148 劉本生六子：德輝（失散），德濕、德鴻、寧洲世祖，德澄遷瀏陽大岸，德清瀏陽西牌樓，德綬遷瀏陽沈通。1 代德澄—芳裕—廷超—佑亨—起槐—達五—榮懋—顯伯—再仁—10 代志堯—允清—大仕—安璿—邦海—國禮—賢益—才九—佐霖—忠炳—20 代孝順—劉群—劉軍。後裔分居湖南瀏陽東鄉高坪沈通，古港等地。

※119 代樞瓏（樞衡兄）後信宗房世系：119 樞瓏—應魁—天恩—增萬—永興—元亨—仕科—



文紹—劉勝—劉昂—庭揚—130 攀龍—時用—信宗（七子）—受仁—汝環—劉恂—建澤—廣聰—138 誠國、誠相

※廣東潮州桃坑祺公之嵩房劉表支劉世系

1 世祖劉邦……45 世劉賄—劉祺—劉嵩—劉疑—劉穆—50 劉表—劉默—克俊—劉允—劉昉—劉汶—少集—劉野—劉達—英發—60 劉璋—劉福—劉仁—祖皞—劉璘—大潮—劉汪—仰門—謹可—清和—70 奕美—延榮—禧長—茂豪—力基—胎浩—遠贈—劉造—光崇—宗定—80 文初一瑞歆……。

字輩：日茂伯延禧，鼎力貽遠支，光宗紹世德，裕昆啟鴻澤，承先賢，立新業，春輝耀漢宇，應運定乾坤，群豪展壯志，偉業史長存，桂蘭恒暢林，昭著奕斯銘。

※廣東普寧青洋山桂花籃祺公裔之嵩房劉儀系靜齋世系：

1 世祖劉邦……46 劉祺—劉嵩—劉儀—劉榮—50 淑瑕—琰山—見泉—明溪—劉茲—00—劉傳—劉洪—克莊—劉疆—60 尚職—劉溫—南海—劉忠—登龍—燕山—忠義—處士—浩義—清尹—70 易田……。

62 南海—劉義—豐溪—則和—清江—東疇—見溪—樸素—70 端確—東湖—石泉—荊玉—輝質—兆麟—岐山—成林—明川—碩仁—80 寬若—仰增—祥伍—舜欽—朝曲—成輝—86 特標……。

※浙江溫州蒼南縣渡龍鄉埭頭材宗—公世系：榮鋒 15060043300/13868525559

源明……123 代龍圖。1 世劉邦……50 劉任—宗—劉章—五二—一百廿—溫文—凱元—禹若—昶轅—劉露—60 彥國—元廣—巨源—建清—劉仕—從霄—常茂—汝淮—宗堯—天錫—70 應隆—世忠—友志—俊敬—日須—佳玉—慶跪—修蔣—倫楚—紀銀—80 榮鋒—良愷……。

※廣西柳州文武房吉蘊系紹安後世系

1 世祖劉邦……46 劉祥—天錫—劉沐—瓏圖—50 劉錡—劉世—字囂—劉安—景隆—先英—玉元—文斌—吉蘊—紹安—公譽—60 仁季—秉倫（葬贛泰和縣稱縣稱口市）—孔章—魁甫—貴榮（贛泰和遷湘祁陽）—子政—應朝—任五郎—添齡—穀安—70 必榮—法銘—文升—福通—景良—思定—朝松—仕和—承嘗—正魁—80 光縉—遵達—先璠—賢任—慶武—景祥—運富—繼鳳—起罕—發蘭、發桂、發智、發芳、居湘祁、邵、衡三陽。

其字輩（62 世起）孔甫貴子應，壬政友一永，定世興邦道，德始忠良遵，先賢慶景運，繼啟發昌明，墩本傳家訓，存心自守成，忠孝觀大有，謙異晉恒升，豐豫鹹師節，同人複泰臨。（柳州昌月供稿）

※湘長沙劉瓚三子芳遠後世系

芳遠進士，官徐州，汴州太守，敕封中憲太夫，解祖還鄉 700 多年，子孫繁衍分支可考者有：田坪，羅塘，藍田，劉家坳，木馬坳，長藪，高岸，長港，糧船灣等處。字派：遠甫仲應仁子德，思夢均添信本朝，明永正忠邦一世，若可志士秉純良。自四世祖後各異，民國八年（1919）己未會商改定甘安派：大端先孝義，篤厚澤長存，維新履景遠，崇善慶傳經。

其世系：源明始祖……120 代劉祥……130 代劉梅—富山，（子三：國泰、福高、春田）—福高—文平（宣、瓚、宗、桂、巢五子）—劉瓚（源遠，深遠，芳遠）、—應享—仁黻—劉經—得皋—思恭—孟興—10 均儉—添檻—升信—本呈—潮海—明榮—永芳—萬寶—忠奇—邦畿—20 一言—世芸—若續—0—志鯤—士材—秉翟—純義—良瑞—大玲—30 端範—先勵—孝思—劉波—維蔚……。

※廣東綦江東溪柏楊坳天錫裔劉洋後世系



現居綦江劉姓劉沐後裔廣傳嗣諸多，而劉洋系天錫長子，仕唐僖宗為翰林學士觀察史，遷閩汀州寧化縣。妣李楊氏子四：劉洋、劉洵、劉沐、劉沼（洋為楊生）

如祖源明……120 劉祥—天錫—劉洋—日照—劉顯—正麟—劉式—劉轍—劉銓—10 劉敦—行世—劉仕—用賢—劉忠—劉道—廷美—憤升—庚叔—君佑—20 永錫—元譜—伯煩—劉璞—遷義—劉禮—萬川—長壽—千二—廣武—30 源浦—玉相—加進—應遠—啟禎—仕仁—劉洪—登貴—思才—朝福—40 玉貴—萬明……。

※山東濟南章丘刁鎮前劉村貴昌公之盟後世系

源明……貴昌 132 世漢高祖 58 世孫宋理宗淳佑五年（1245）起任河北順天（今北京）府府尹 33 年壽 86，1278 年離任，居順天府繁衍至今。

貴昌—元禮—60 亨祿—利成—秉忠—志賢—景臣—自賢—秀水—丹紹—仲信—凌雲—70 士孔—光顯—寅卿—天才—進美—明遠—鳳儀—鳳午—希禹—殿生—80 乃賁—開基—廣仁—獻章—瑞福—雲同一湘波……。

※貴州畢節小垣鎮貴盛三子劉琥公世系（巨沅分譜）

源明……132 代貴盛—劉#—60 潤七—達川—巨沅—朝鳳—姚緒—劉疑（劉顛）—如格（如極）—劉蕙（英、蕙、萱、芬）、—68 士猷（統、平、治、任）

※貴州畢節市西黔貴盛公次子劉琥公世系

一世祖源明……132 貴盛—劉琥—60 重七—廣衛（西黔劉始祖）—劉清—劉通—劉泉—劉緯—源潔—繼文—應祖—世爵—70 開周—興周—春田—惟忠—尊楷—敏德—安性—道盛—問良—學堯（學經，學海，學文，學詩，學書，學賢，學堯）—80 敦銀（明、成、模、榮、寶、平、全、雲、齊、敦芳）—厚忠（厚忠、義、祥、燕遠、和明）……。字輩：廣清通，泉緯源繼應。

✓※133 琥公房世系：132 貴盛（子四瓏琥瓏瓏）—琥（子三）—開瑾（子三）—必勝—劉容—清高（子三）、萬洪（四子）—淳實（子五）—劉隱（子四）—遵俸—添錦—佐廷（子四）—道從（子六）—大禮（子三）—明釗—文俊、文伊

✓※132 貴隆公房世系：131 劉春田（子八：貴盛、貴和、貴美、貴順、貴安、貴樂、貴昌、貴隆）—貴隆—劉岑（子二）—劉遜（子四）—135 劉珉—劉諒（子四）—利濟（子四）—宗海（子七）—劉軫（三子）—劉錫—習奇—廣沛—京翱—才憲—144 士吉—玉佩、玉珂

✓※133 劉珉公後世系：133 劉珉—劉開—必昌—仁旺—文昭—純謨—餘慶—可立—福波—清—斐卿—宏達—145 如松—福六郎—敬二郎—壽宗—164 景賢、景仁、景文

✓※134 世湖北監利縣城世系：（開五字精五）劉文—雲七—道海—玄棋—清監—劉梓—養直—劉窠—琮齊—白象—名漢—世潤—大賢—列蕊—啟朝—前藻—宏願—玉章—顯文—智勇第 155 世，（人丁興旺，事業發達）

※福建上杭開一公裔世系：

開一，字可珍，號居華，龍公長子。生南宋淳熙六年（1179）己亥 11 月 8 日辰時，卒宋景帝三年（1262）壬戌。18 歲中進士，為奉直太夫。不為官而從商於今贛州瑞金，遷居塘背（1253）。妣唐氏、張氏、歿葬塘背。子四：汝忠字禮亮妣林氏，汝全字禮金妣嚴氏，汝意字禮智妣孫氏，當廉（賢）妣荀氏。

1998 年福建武平、上杭、汀州三縣聯修族譜載：開基始祖興漢號九郎，原籍江西瑞金塘背，齊賢第九子。劉賢：汝忠長子字劉發，善於經商，為時世富，妣宋氏生九子：宗漢、功漢、德漢、思漢、全漢、朝漢、複漢、興漢、仰漢。



其世系：1 世祖開一一汝忠一齊賢（贛瑞金塘背劉始祖）一六朗一思漢一清瑞（鬱大郎）一四一郎一念二郎一十一郎（紹宗）一10 三六郎（念二郎、念四郎、念五郎、三六郎）一四六郎、四七郎……。

（一）朝漢經商政富，1294 年曾主持贛瑞金塘背修族譜，並鑄三足銅鼎二個，且上刻劉氏源流世系（後劉姓受奸人與官府迫害遷各處。）

（二）思漢生九子，其第六子，觀六郎宋寶裕五年從瑞金塘背遷高岑、武陽、拔英，其餘各子有遷閩武平劉坊村居，又有啟四郎子劉富於元佑年間遷閩長汀或返瑞金者。

（三）複漢遷閩長汀縣成下裏上坪，又有返回瑞金者。

（四）興漢生六子，長子千十郎字醜漢，官花縣知府，為官清廉，遭貪官巫害，攜子南行上杭乾田創居，為上官乾開基始祖，已十九代。其世系：

1 世祖興漢（百九郎）一仲九一滿地一福崇一劉顯一廣榮一文昊一乾勳一劉睦一10 廷仲一見霽一上達一福彬一大奎一子正一登庸一立長一騰元一19 萬昌……。

（五）仰漢：是閩上杭劉第二支派，後裔念二郎生十郎、十一郎。時蒙古侵中元立元朝，民不聊生，十郎十一郎兄弟，為避戰亂，攜眷及僕張四郎身懷萬金，於元仁宗延佑二年（1315 年）從贛瑞金塘背，長途跋涉，入冬才抵上杭蘇裏田背（今中都鎮）定居，為念故土，將新開基地也稱塘背，後始轉音田背。十郎、十一郎在田背各被裔孫尊為一世祖

※廣東廣州夏茅開八公興傳房文顯系宗賢支世系：

1 世祖開八一昌裔一文顯一宋賢一叔量一仲仁一德秀一震龍一天興一10 劉堅一太英一劉傑一劉禎一景卿一之裔一奮漢一文宗一志良一大賢一20 劉赦一儉宋一潤根一習成一尚謙一炳宸一廷輝……。

※廣西賀縣沙田劉氏世系紀：開七……一千二郎（九世）一萬二郎一念四郎一靜湖一活字一冠宸一正宗一志爵一萬美一朝左一廷賢一大肖一學信一士昌一劉遠一世華(25 世)。

※136 世巨源一俊三郎一宗文一法清一劉英一俊淵一劉鐸一志漢一劉喬一見春一文炳一朋瑞一萃生一定國一芳魁一天賢一承秀一廷章一克倫一正全一申明（雲南筠連縣巡司鎮·申明）

※巨源湘瀏南山棗草坪劉世系：（開桂供稿）廣傳一巨源一宗文一世清一劉英一講演一金帀一發用一政祥一泰泗一聰一玉漢一達明一心仁一運生一楚儒一昌明一憲山一煥文一定楨一發秀一祥都一良珍一開桂一天陽

※巨源裔湖南瀏城唐家洲（現名碧景灣）劉，世系：

一世廣傳一巨源一法緣一寧忠一劉淵一發湧一念四一崇義一思新一10 世萬仕一鼎就一仕橫一玉桂一搶明一華安一興智一維壽一榮葵一賢柏一20 世隆武（家武）一繼亮

※巨洲湖南瀏陽西鄉青草雙沖劉，世系：

一世廣傳一巨洲一致中一法聰一善仕一活進一發誠一閱過錯一筏靈一10 世廣友一經綸一漢陽一以儒一子耕一玉選一山鼎一相東一有發一盛友一20 世隆菊一繼桂一毓森一廷試一良成一俊仁一26 天章

※135 世廣傳第六子巨浪一拾錄一法卷一劉霖一劉正一玉鳳一伯才一國相一明金一心源一賢佐一應祈一茂琮一子良一述遠一對才一福堯一德勝一隆桂字興善生六子：繼字派，繼昌字小平、繼仁字加衛、繼義字加國、繼禮字加獻、繼智字加智、繼信字加立，孫：毓字派、毓雲字劉建、毓騰字劉浩、毓興字劉遵、毓運字劉陽，毓旺字劉文、毓禮字劉滔、毓樂字劉亞明、毓振字劉波、毓家字一格、毓馨、諸子孫分居長沙市、瀏陽市、文家市、中和等處。女一、劉靈，適湖南農科院張建明（長沙市府工作住市府職工宿舍）。隆桂夫婦同年月日湖南省教育廳分配任教各 35 年多。



1993年退休至2010年主修八次族譜，主編《祠志》、《劉氏文化》、《劉氏通鑒》簡裝本，亦系本書主編且兼任《中華百家姓氏通鑒》編輯部副主編，《中華劉氏通鑒》編輯部顧問、中華民族振興基金會副會長、中國漢高祖劉邦文史研究會榮譽會長、湖南省劉氏聯誼總會第一副會長、湖南兩修委會副會長兼秘書長，瀏陽市劉氏聯誼會會長、漢文化研究會會長。世劉第六次聯誼大會湖南代表團副團長。湖南省炎黃文化研究會，劉姓委員會副主任，承辦省劉聯第五屆代表大會任總策劃。當前商、學、政界人丁興旺，事業有成。

※135 世江西上粟縣桐木鎮新街，世系：

廣傳—巨浪—拾錄—法卷—劉霖—劉正—玉鸞—伯昌—劉越—以良—劉昌—廷緒—煜鎰—子林—俊全—首元—清雲—發明—正明—隆秀—繼友—毓息字加息子四，人丁興旺，事業有成。

※135 江西宜春市慈化，湖南瀏陽市等地，世系：

廣傳—巨浪—拾錄—法卷—劉霖—劉正—玉麟—伯瑛—劉鋒—福漢—劉善—日泰—仁惠—啟球—予敏—俊鳳—秀惟—劉顯—文梧—劉章—興定—嘉棠—定模—遠文—劉強

※136 世巨浪—高千—接玉—彥和—必松—講物—劉綱—儒欽—祖英—世行—盛鵬—九皋—俊昌—應秋—敬開—瑞奇—珍茂—顯朝—英華—熙盛—藻遊—喜林—大廷—清永—名友—國平—傳林居間山瀏城，（清永供稿）

貴州惠水縣，世系：

劉開七公後—廣傳—巨浪—貴榮—宗柏—福旺—文智—仲貴—劉廣—劉安—憲昌—洪源—劉琦—景潘—儒柏—啟志—興富—升延—子文—在升—正邦—國榮—士應—永福—仁舉—明乾、明峰—守華（險峰機床廠宿舍，劉仁舉，男，72歲，中專，幹部）•劉仁舉供稿

※135 代貴州納雍縣伍佐鎮，世系：

廣傳—巨浪—承宗—守論—祖德—世富—劉義（另劉乾子居雲南）士奎 36—大元—三樂—從富—起科—發智—藝伍—金輝—玉成。（有劉芝財、芝蘆住新街。貴州芝伍供稿）

※廣東揭西縣龍潭鎮，劉氏世系：

開七—廣傳—巨浪—高千—十四朗—十三郎—必從—劉恭—千一郎—萬二郎—念二郎—永海—倚峰—顯—國銓—劉春—尚萬—盛奏—統輝—文翠—慶隆—茲志—興喜—天黎—道釁—佑祿（26世）按源明公至開七公 134 世，以下 26 世共 159 世）

※廣東五華縣棉洋上高砂劉氏世系紀：

開七……廣傳巨浪（三世）—成宗—昌裔—隆德—福政—法鑾—劉璋—仕祿—萬榮—厝昌—興魁—和瑞—漢廷—朝賢—良駿—應中—榮軒—賽甲—複泉—玉波—東文（23 世）（按源明公至開七 134 世，以下 23 世共 157 世）

※巨浪裔江西萬載嶺東蘭田劉，世系：（兆材供稿）

始祖廣傳—巨浪—拾錄—喬英—劉守—劉正—玉鸞—伯福—勝餘—10 世劉耐—允康—積標—劉毅—茂清—予昆—振躍—輅元—家來—英和—20 世福文—自珍—全喜—文和字紅珊（子二章茂、章家，章家字兆財過繼於文義公）—章茂—輝中

※巨浪裔湖南瀏陽文市上白溪劉，世系：

一世廣傳—巨浪—高千—接玉—彥和—雯公—定聰—京公—秉清—10 世仰田—道敬—興祚—應開—玉山—必貴—成祥—玉賢—興崇—庭蘭—20 世繼韶—嘉連—定蛟—惠文—遠智—

開七—廣傳—巨波—登科—樂耕—隱七—遞叟—士達—近山—欽吾—安垂—琳雁—治齊—家站—子園—先廉—時樞—在汝—崇能—修心—文順—春榮—光亮—上濤。（春榮供稿）。居江西萬載縣城

※巨波湘瀏東古港枚田劉世系：（•觀生供稿）廣傳-巨波-登科-樂耕-隱仕-壽享-達事-復興-欽



吾-俊羸-琳華-踏德-學文-德光-永華-仕和-德延-永全-熙茂-隆明-繼福-毓寶-

※巨波裔湖南瀏陽關口劉世系：

一世廣傳—巨波—登科—廣學—仲遠—叔信—季寧—源大—承舜—10世洪道—興文—盛鳴—永鐘—繼略—立勳—耀錫—德培—永春—熙厚—20世隆申（學申）—繼剛—毓旺—

※巨漣裔湖南瀏陽山棗安仁橋劉，世系：

一世廣傳—巨漣—君賢—灝清—文忠—禧公—伯昆—志峰—閔邦—10世應公—習成—道援—灝公—於寬—孔元—學聖—良甲—成芳—家祥—20世立隆—繼倫—毓來—廷坤—善良—25世俊傑—

※巨江裔湖南瀏陽東鄉梨樹下劉，世系：

一世廣傳—巨江—城柯—法興—發清—闊開—皇甫、活寧—以柏—10世朝海—學英—文賢—樣生—中全—尚先—大輝—清奎—洪前—達能—20世祥隆—昌秀—桂林—廷芳

※巨江裔湖南瀏東大陂港劉，世系：

1-12世與梨樹下同，1廣傳……12世文賢—祥生—中金—尚德—大升—象奎—釗玉—舟南—20世隆芳—成山—毓鳳—廷發—良聖—

※136世重慶江津區高湖裏桐樹坪劉家溝，世系：

巨河—時泰—漢成—燕宸—英才—劉誼—福政—尚卿—克昭—劉於—元吉—昆元—劉登—吉兆—占陽—朝顯—可仲—文芳—燦輝—王玉—登榮—之蘭—祖元—劉琮—寬年—金貴—樹輝—德興—輝煥。

※135代貴州省織金縣世系：（城關鎮河濱路劉光忠供稿）

廣傳—巨河—時泰—元道—奇權—劉望—劉惠—劉界—天富—子禮—語公—秦智—應國—添祚—劉紋—稱光—祖悅—劉洪—國朝—文魁—正光—志國—光忠—明松—有鴻

十七、中山靖王劉勝後裔廣傳世系（少數民族）

※134代貴州省惠水縣高鎮鎮交椅寨，世系：

劉開七公—廣傳—巨河—時泰—均玉（華）—宗臺—劉侯—淵懷—劉泉—劉銘—揚龍—繼遠—開國—仁裔—國仁—攀桂—仕玠—登貢（劉貢）—元美—振榮—國良—丕基—錫山、錫麟、錫芝、錫茂—啟光、啟榮、啟江、啟國、啟華、啟倫、啟源、啟貴、啟才、啟義、啟東—正勇、正坤、正權、正東、正北、正南、正松、正法、正品、佳奇、佳林、正龍、正虎、正盧、正林、正剛。（1劉啟源，毛南族，48歲，大專，幹部。2劉啟光，毛南族，65歲，初中，家休。3劉啟才，毛南族，52歲，初中，運輸業）•劉啟源供稿

按元末明初劉開七公為134代—廣傳—巨河—時泰—均玉（華）—宗臺—劉侯—淵懷—劉泉—劉銘—揚龍—繼遠—開國—仁裔—國仁—攀桂—仕玠—登甲—禮漢—文進—朝政—思和—正芳—洪發—光祿—應權—世政、世興、世成、世玉—大友、大財（居住貴州省惠水縣大龍鄉排樓村岩腳。劉應權，男，66歲，漢族，家休）•劉應權供稿

※巨漢湘瀏陽張坊人溪洪沙劉，世系：

廣傳—巨漢—鳳祥—以貴—學元—弼廣—大榮—同連—玉財—忠福—瑞芝—日高—拜棟—中坎—天賜—耀龍—德富—永坤—熙芬—隆初—根林—劉聰

※廣東深圳沙頭角井頭劉氏世系紀：



開七一廣傳—巨漢—鳳林—紹宗—三六郎—四六郎—十五郎—貴卿—必興—義宗—永城—劉安—文英—南泉—治平—二郎—還貞—乙貴—萬福—粵友—君錫—新發—九宗—勝龍—振泰—維業—英邦—克光—力奇(30世) (按源明公至開七公134世, 開七公以下30世共164世)。

※巨浩湘劉南棉羊槽劉世系: (•祥根供稿)

廣傳—巨浩—月灝—志學—劉順—思廉—劉韜—講川—劉理—伯齡—劉錦—輝宗—潘紅—明吾—仕元—光漢—志宣—岱光—端仁—永全—興福—定閣—良唐—祥根—天成

※136世巨深(廣傳第14子)—集昌字浪—七朗—少英—文清—定九朗—世七一賢富—朝隆—發盛—公表—載旺—福盛—祥宇—奎垣—上賢—其文—該支房原居福建汀洲俯武平縣貢頭堰, 上賢率其文等四子移居四川江津縣創業, 現人丁興旺事業有成。其譜派是: 上其玉相開基正大光明宗輝堯帝德昭漢卿心存家國才裕治平相澤深厚萬世昌榮。(鄂監利顯文供稿)

※長沙定王劉發裔劉秀, 文章後裔文章公後世系:

仁四—均徽—志慧—宗道—友洲—紀公—伯庸—顯貴—興太—政譽—希堅—孟堅—仲鍛—安儀—文才—名詔—信桂—善榜—作慶—賢成—良梗—景平—徽旺。

※廣傳—巨深—族德(湯)—仲—德甫—鼎玉—友誠—劉政—萬鈞—廷瑞—謨生—朝綬—邦梁—汝象—嘉行—士儒—光向—大濟—宗萊—祖萬—向泗—善炎—作攀—賢明—良景—景壽—徵文……後裔分原居贛天寶松灣現居湘瀏楊花。

※巨深贛萍鄉上栗金山山田劉氏世系: (•裕忠供稿)

廣傳—巨深—集昌—志融—法旺—清先—湖州—應乾—均德—源鬱—廷珍—世祥—任鬥—光輝—兆福—宗甫—興鑒—家釗—大裕—昌厚—裕樂—毓敏

※貴州省織金縣城劉姓世系•劉光忠

134世開七一廣傳—巨河—時泰—137元通—奇權—劉望—劉惠—劉界—天富—子禮—劉語—秦智—應國—148添祚—劉紋—稱先—祖悅—劉洪—國朝—文魁—正光—志國—光忠—158明輝、明松—160劉福、有祿、有鴻—永毅

※香港《劉氏族譜》劉永世系

75劉邦—劉恒—劉啟—劉勝—劉貞—80劉昂—劉祿—劉戀—劉英—劉建—哀華—劉憲—劉舒—劉誼—劉必—90不疑—劉惠—劉雄—劉弘—劉備—劉永—劉晨—乾清—文琥—劉麟—100振河—劉雅—瑾升—淳震—坤仁—劉丹—光考—楚之一—劉點—劉虬—110劉祓—子疆—運隆—可壽—宏謀—學易—劉洪—曙道—劉遜—樞衡—120劉祥—天錫—劉沐—龍圖—劉任—若還—參常—德洪—月清—劉梅—130富山—春田(宗臣)貴盛—劉龍—開七一—135廣傳。

※臺灣《劉氏族譜》•劉永裔世系

75世劉邦—80世劉昂—劉戀—劉英—劉建—哀華—劉憲—劉舒—劉雄—劉弘—劉備—90世劉永—劉昌—劉玄—劉尚—劉謀—煥章—漢光—劉嵩—劉淌—禹儉—劉敬—光宗—啟基—達職—劉變—劉曦—文惠—劉同一—武信—劉宴—110世劉諤—劉秉—劉解—禹錫—劉彪—幾之一—朝鳳—奇勳—劉祥—120世天錫—劉沐—龍圖—劉任—若還—參常—德洪—月清—劉梅—富山—130福高一—文平—源遠—劉詔—宗臣—貴盛—劉龍—開七。(此世系建議研究•筆者)

※臺灣瑞閣《劉氏家乘》劉永裔世系

75世劉邦—...90世劉達—不疑—劉惠—劉雄—劉弘—劉備—劉永...100世劉麟—...劉尚—珍胥—於政—110世劉虬—之遴—劉楨—子翼—可壽—尚文—學易—劉洪—曙道—劉遜—120世劉賄—顯齋—劉翔—天錫—劉沐—龍圖—劉任—若還—參常—德洪—130世月清—劉梅—富山—春田—宗臣—貴盛—劉龍—開七一—138世劉升。(此世系, 建議研究•筆者)



十八、蜀後漢主（三國）劉禪世次、世系考

94 世宏公之子劉備字玄德東漢桓帝延熹三年庚子生後漢昭烈章武三年癸卯四月二十日歿壽六十四歲葬四川惠陵官衙前萬花亭鐵墓繪圓乾山巽向。（今四川成都陽縣西南）。

按：自七十八世中山王勝至此，凡十七代東漢獻帝初平二年辛未公孫瓚以為平原相癸酉陶廉表刺豫州牧與平元年甲戌兼領徐州，建安元年丙子曹操以為豫州牧戊寅政左將軍，己卯密詔討操戊子破曹於赤壁，己醜表領荊州牧辛卯劉蹤遣使迎備，甲午自領益州牧己亥立為漢中王，庚子魏曹丕稱帝，辛醜備即位於武擔山南改元章武妣甘氏東漢桓帝延熹九年丙午歲生，建安十二年丁亥歲歿壽四十一歲葬四川葵州府後花園，生子一劉理繼妣糜氏東漢靈帝建寧元年戊申歲生，三國禪帝建興二年甲辰歲歿，壽五十七歲，葬湖北安陸府當陽縣長坂坡，生子一劉禪。三妣孫氏，生歿未詳，葬四川定軍山四妣吳氏，東漢桓帝延熹元年戊戌歲生，漢獻帝建安八年癸未歲歿，年四十六歲，葬四川成都南陵，生子一劉永

95 世備公長子劉禪，字公嗣號阿斗，東漢獻帝建安十二年丁亥正月十七日在位四十一年，晉武帝泰始八年壬辰十二日歿，壽六十六歲，（蜀亡後魏常道公曹奐封為安樂王）葬四川成都府峨嵋山下定軍山風吹羅帶形 妣鄭氏，東漢獻帝建安十三年戊子歲生，三國禪帝延熙十六年癸酉歲歿，壽四十六歲，葬石壁洞仙人下棋穴坐西向東。繼妣陶氏閨諱敬安，東漢獻帝建安十六年辛卯歲生，三國禪帝延熙十六年癸酉歲歿壽四十三歲，葬石壁洞仙人下棋穴，坐西向東。三妣張氏，張飛之女，東漢獻帝建安十六年辛卯歲生，晉武帝泰始十年甲午歲歿，壽六十四歲，葬同夫山，生子七：劉琛、劉琮、劉瑾、劉瓚妣魯氏生劉珂、劉謀、劉琚。備公次子劉永，字延年號公壽，蜀漢亡後永與其侄子謀不原降晉避亂豫章，子孫居江西泰和縣，據光緒二十五年己亥譜內總祿所載，駒公屬永的十四世子孫，公元 121 年封魯王，公元 231 年改封甘寧王后於鹹熙元年甲申後拜奉車騎都尉，封為鄉侯。葬徐州彭城衙後人形丁山癸向有碑，妣趙氏生歿未詳，生子一劉昌，繼妣包氏夫婦同葬彭城衙後生子一劉晨。備公三子劉理字正年號奉孝生歿葬未詳，封為梁王後改封安平王， 妣周氏生歿葬未詳，生子一劉胤有稱胤生子承，繼妣何氏生歿葬未詳，生子二其後裔住四川）

96 世禪公三子劉琮三國禪帝延熙元年戊午歲生晉惠帝永熙元年庚戌歿，年五十三歲，葬石壁洞仙人下棋形，妣諸葛氏，三國禪帝延熙元年戊午歲生，晉武帝鹹寧五年己亥歲歿葬同夫山，年四十二歲生子一劉友，繼妣趙氏蜀漢禪帝延熙五年壬戌生，晉惠帝元康五年乙卯歿，五十四歲，葬同夫山、生子一劉贊。（禪公七子謀蜀漢亡帝備之次子永與其侄禪公七子謀不願降晉避亂豫章謀改為謀姓居江西泰和縣和潑浦縣龍潭最多）

晉 朝

97 世琮公次子劉贊，西晉武帝司馬炎泰始元年丙戌生，晉懷帝司馬燾永嘉四年庚午歲歿，四十六葬徐州後花園妣甘氏晉武帝泰始二年丁亥生，晉惠帝泰安二年歿，年三十七歲，葬同夫山，生子二：悖、懷，繼妣魯氏，晉武帝泰始五年己醜生，晉元帝建武元年丁醜歿，壽四十九歲，葬同夫山，生子三：頌、琨、與。三妣崔氏，晉正武帝泰始十年甲午生，歿未詳，葬同夫山。

98 世贊公長子劉悖生歿葬未詳，妣向氏生歿葬未詳，生子一：劉湛贊公四子劉琨，西晉惠帝司馬衷元康二年壬子歲生，封廣武侯，東晉穆帝司馬聃升平元年丁巳歲歿，壽六十六歲葬燕州蓊園，琨公子越石，西晉將領、詩人，永嘉元年任並州刺史，西晉愍帝初任大將軍，他忠於晉王朝，長期堅守並州，後敗於石勒，投奔鮮卑貴族，琨二十六歲始任司隸從事，時秘書監賈，政琨於不崇陸機陸雲等皆追隨他，結為二十四友，後琨遙著作郎，尚右郎，他回應東海王號召，西攻長安河



簡王，迎惠帝東遷，後升並州刺史振威將軍，他著有詩文集十卷妣鹹氏西晉元康六年丙辰歲生，東晉永和九年癸醜歲歿，年五十八歲，歿葬同夫山，生子二：休、俊，繼妣魯氏西晉元康二年壬子歲生，東晉川平元年戊午歲歿，年六十六歲葬同夫山生子三：羅辰、衙辰、群辰。衙辰之子劉屈子元子，為赫連勃勃之十六國時建立夏國，傳位於長子赫連昌次子赫連定，曆二十七年之久）

99 世悖公之子劉湛字弘仁，東晉與寧三年乙丑歲生，南北朝元嘉二年乙丑歲歿，年五十九為晉南朝長史，葬鎮江京口 妣李氏，晉帝奕大和三年戊辰生，晉恭元熙三年辛醜歲歿，年五十三歲葬同夫山，生子二昇、澡。

100 世湛公長子劉昇又名道琨東晉孝武帝大元十三年戊子生，南北朝宋文帝劉義隆元嘉十二年甲戌歲歿，年四十七歲，葬鎮江京口 妣華氏生歿葬未詳生子一世明

101 世異公長子世明魏封袞州刺史降於梁，為徵西大將軍，不受持節歸鄉不仕而卒，葬洛陽北芒山，妣屠氏生歿未詳，葬同夫山，生子一德願。

102 世世明之子德願，東晉鹹康八年壬寅歲生，東晉義熙九年癸醜歲歿，壽六十三歲，葬夔州妣雲氏嚴氏生歿未詳，葬同夫山，生子七：仁之、凝之、陸之、秀之、穆之、獻之、秉之。

南北朝

103 世德公七子秉之，南北朝宋文帝司民德宗元嘉三年丙寅歲生，南北朝宋順帝劉淮升明元年丁巳歲歿，年五十四歲，葬鎮江京口妣魯氏，南北朝宋文帝元嘉三年丙寅歲生，南北朝齊高帝建元四年壬戌歲歿，葬同夫山生子四：渴侯、仁侯、豐偉、貴獻。繼妣蔡氏，南北朝宋元嘉五年戊辰歲生，齊武帝永明二年甲子歲歿，年五十七歲葬同夫山，生子二：尉、亮。

104 世秉之五子劉尉，南北朝孝武帝劉駿，建武元年甲午歲生，南北朝梁武帝天蘭十年辛卯歲歿，年五十八歲，葬河南洛陽北芒山，妣屠氏，南北朝宋武帝劉駿，建武元年甲午歲生，南北朝梁武帝天蘭十年辛卯歲歿，年五十八歲，葬同夫山，生子二：昭、暄，繼妣蘇氏，南北朝宋孝帝大明元年丁醜歲生，梁武帝天蘭十六年丁醜歲歿，年六十歲，葬同夫山，生子六：系、宗、獻、顯、達、進。

105 世尉公六子劉顯字世明南，北朝宋廢帝劉昱元徽生，南北朝陳天康元年丙戌歲歿，壽九十歲，葬洛陽北芒山，妣屠氏，生未詳，南北朝陳宣帝陳頊大建三年辛卯歲歿，壽九十歲葬同夫山，生子二：德勝、德成，繼妣聞氏南北朝宋升明三年己未歲生，南北朝梁大同十年甲子歲歿，年六十五歲葬同夫山，生子三：焯、普、慶。

106 世顯公三子劉焯，南北朝齊明帝肖建武元年甲戌歲生，南北朝梁武帝中大通二年庚戌歲歿，年三十七歲葬洛陽北芒山，隋經濟學家，天文學家，聰明好學舉秀才修國史，參議律曆。煬帝即位被徵用為大學博士，妣厲氏，南北朝宋齊帝肖。建武元年甲戌歲生，南北朝梁元帝大同三年丁巳歲歿，年四十四歲葬同夫山，生子四：孝勝、孝威、孝元、孝綽。繼妣南北朝宋齊帝建武元年甲戌歲生，南北朝梁元帝大同九年癸亥歲歿，生子三：臻、遵、享。

107 世焯公五子劉臻，字宣摯，南北朝梁武帝肖衍，天蘭十年辛卯歲生，南北朝陳文帝天嘉三年壬午歿，年五十五歲葬九江湖口龍形，隋朝文學家，十八歲考上秀才，歷任藍田令，精通兩漢書，為漢聖，妣厲氏，南北朝梁武帝肖衍天藍十年辛卯歲生，南北朝梁敬帝紹泰元年乙亥歲歿，年四十五歲葬同父山，生子四：懷珍、懷尉、懷瑜、懷番。繼妣晏氏，南北朝梁武帝天藍十三年癸巳歲生，南北朝陳宣帝太建元年己醜歲歿，年五十七歲，葬同夫山，生子一：炫，三妣龍氏南北朝梁武帝天藍十三年甲午歲生，南北朝陳宣帝太建八年丙申歲歿，年六十八歲葬同夫山，生子二：孺、遵

108 世臻公五子劉炫南北朝梁武帝太通二年戊申歲生，南北朝陳宣帝太建五年癸巳歲歿，年四十八歲葬洛陽伴祖墳，妣甘氏南北朝梁武帝太通二年戊申歲生，南北朝陳宣帝太建九年丁醜歲歿，



年五十歲，葬洛陽，生子三：林甫、秀道、垣，繼妣聞氏，南北朝梁武帝太通二年戊申歲生，南北朝陳宣帝太建八年丙申歲歿，年四十九歲，葬南昌府星子形，生子三：惠虔、綏、峻

109 世炫公長子林甫，南北朝梁武帝中太同元年丙寅歲生，唐太宗貞觀五年辛卯歲歿，年八十六歲葬南昌府羅溪官吏部尚書。妣戴氏，南北朝梁武帝中太同元年丙寅歲生，唐太宗貞觀六年壬辰歲歿，年八十七歲葬南昌、羅溪，生子三：雲靖、雲齊、正會，繼妣汲氏，南北朝梁武帝太清元年丁卯歲生，唐太宗貞觀七年癸巳歲歿，年八十七歲葬仙山下牙形

110 世林甫三子正會，南北朝陳文帝天嘉六年乙酉歲生，唐太宗貞觀九年乙未歲歿，壽七十一歲封襄公葬仙山下虎形。妣糜氏，南北朝陳文帝天嘉六年乙酉歲生，唐高宗武德九年丙戌歲歿，年六十二歲。生子四：壽崇、望崇、崇、道祥。繼妣魯氏，南北朝陳文帝天嘉六年乙酉歲生，唐太宗貞觀四年庚寅歲歿，年六十歲。二妣葬仙山下虎形

111 世正會四子道祥，南北朝陳宣帝太建十四年壬寅歲生，唐太宗貞觀年間任晉州官員，官至唐朝宰相唐高宗顯慶五年庚申歲歿，年七十九歲，葬貴溪虎形。妣吳氏，進北朝陳宣帝太建十四年壬寅歲生，唐高宗龍朔元年辛酉歲歿，年八十歲葬同夫山。生子四：師知、師立、仲威、仲民間、繼妣褚氏，南北朝陳後主至德元年癸卯生，唐高宗永徽二年辛亥歲歿壽六十九歲，葬同夫山，生子四：方曠、齊賢、季真

隋 朝

112 世道祥七子齊賢，隋文帝開皇十八年戊午歲生，唐高宗顯慶四年己未歲歿，年六十二歲，官拜唐朝宰相葬江西龍虎山仙人形。妣潘氏，隋文帝開皇十八年戊午歲生，唐高宗顯慶二年丁巳歲歿，年六十歲，葬同夫山。生子三：延美、延佑、仁軌。繼妣魯氏，隋文帝開皇十九年己未歲生，唐高宗龍朔二年壬戌歲歿，年六十四歲，葬江西龍虎形。三妣蘇氏，隋煬帝太業十三年丁醜歲生，唐高宗麟德二年乙丑歲歿，葬江西貴溪北虎山仙人形。

113 世齊賢次子延佑，隋煬帝太業十三年配醜生，唐高宗上元二年乙亥歿，年六十二歲，葬江西貴溪龍虎山仙人形。妣苗氏，隋煬帝太業十一年乙亥歲生，唐高宗永隆元年庚辰歲歿，年六十六歲。生子四：弘基、曉偉、藏囂。繼妣蘇氏，隋恭帝太帝義寧元年丁亥歲生，唐高宗麟德二年乙丑歿，年四十八歲。二妣均葬江西貴溪龍虎山仙人形，生子三：玄平、幽求、全。

唐 朝

114 世延佑四子藏囂，唐太宗貞觀四年庚寅歲生，唐睿宗景雲二年辛亥歲歿，壽八十二歲葬酒杯省吉安府仄和縣圳上梓溪，妣衛氏，唐太宗貞觀四年庚寅歲生，唐中宗景龍元年丁未歲歿，年七十八歲葬同夫山。生子三：元進、元振、知柔。繼妣何氏，唐太宗貞觀五年辛卯歲生，唐中宗神龍元年乙巳歲歿，年七十五歲葬同夫山

115 世藏囂三子知柔，唐太宗貞觀二十三年己酉歲生，唐中宗嗣聖十一年甲午歲歿，年四十六歲，葬江西仄和縣，妣蘇氏，唐太宗貞觀二十三年己酉歲生，唐中宗嗣聖十五年戊戌歲歿，年五十歲葬同夫山，生子三：從一、從諫、從失，繼妣何氏，唐太宗貞觀二十三年己醜生，唐中宗嗣聖十二年乙未歲歿，年四十七歲葬同夫山

116 世知柔三子劉秩字從秩，唐高宗麟德二年乙丑歲生，唐睿宗景雲二年辛亥歲歿，年四十七歲葬江西吉安府仄和縣圳上梓溪。妣韓氏，唐高宗麟德二年乙丑歲生，唐元宗開元十五年丁卯歲歿，年六十三歲葬同夫山，繼妣馮氏，唐高宗乾封二年丁卯歲生，唐元宗開元二十一年癸酉歲歿，年六十七歲葬同夫山，生子四：滋、齊、海、正臣

117 世從秩四子正臣，字龍唐元宗天寶十四年任平盧節度使唐高宗開輝元年辛巳歲生，唐玄宗開元十七年己巳歿，年四十九歲，葬江西省吉安府仄和縣。妣袁氏，唐高宗永淳九年壬午歲生，唐玄宗開元十八年庚午歲歿，年四十九歲，葬同夫山。生子一：晏，繼妣柳氏，唐高宗永淳九年



壬午歲生，唐玄宗開元二十二年甲戌歿，年五十三歲，葬同夫山

118 世從秩之子劉晏，唐中宗神龍二年丙午歲生唐肖宗乾元二年己亥歿，年五十九歲，唐臣理財家，舊唐書稱：富其國而不勞於民，倫於家，而利於眾。妣唐朝著名宰相開元十五年唐玄宗在勤政殿看雜技時寫詩“樓前面看戲況爭新；唯有長竿妙入神，認得綺羅翻有力，猶得謙輕更著人。”葬江西省吉安府廩和縣圳上梓溪。妣花氏，唐貞宗景龍元年丁未歲生，唐代宗太曆三年戊申歲歿，壽六十二歲，葬同夫山。生子一：怵。繼妣雷氏 唐貞宗景龍元年丁未歲生，唐代宗太曆七年壬子歲歿，年六十六歲，葬同夫山。

119 世晏公之子劉怵，唐玄宗開元十年壬戌歲生，唐德宗時義成節度使封彭城王，唐德宗貞元元年乙丑歿，年六十四歲，葬江西省太和縣圳上梓溪。妣廉氏，唐玄宗開元九扼辛酉生唐德宗，貞元二年丙寅歲歿，年六十六歲，生子一：西楚、繼妣湯氏，唐開元十五年丁卯歲生，唐德宗貞元十一年乙亥歲歿，年六十七歲，葬同夫山

120 世怵公之子棲楚，唐代宗李豫廣德元年癸卯歲生，唐憲宗李純元和四年己醜歲歿，年五十六歲，葬江西省圳上小地名鵝頸大丘廣令三千為遇八百科糧當差。妣狄氏，唐代宗廣德元年癸卯歲生唐元和元年丙戌歲歿，年五十八歲，葬同夫山，生子一：貽

121 世棲楚之子劉貽，唐德宗李適建中四年癸亥歲生，唐武宗李炎會昌二年壬戌歲歿，年六十四歲葬江西省廩和縣圳上。妣龐氏，唐德宗建中四年癸亥歲生，唐武宗會昌六年丙寅歲歿，年六十四歲葬同夫山。繼妣宋氏唐德宗李適興元元年甲子生，唐宣宗李忱大中七年癸酉歲歿，年七十歲，葬同夫山生子二：駒、駿。按：中代世系自七十三世祖榮公至邦公四十九世共五十世。

122 世貽公長子劉駒，字雲霞唐憲宗李純元和六年辛卯歲生，唐僖宗乾符元年甲午歲歿，年六十四歲，葬江西省廩和縣圳上潼江灣。駒公贊：“是真品格高超，是真鄙俚潛消，稔一身血屬實關千載宗祧，相承朝晉六朝，以上衍宗元曆而遙”妣王氏，唐憲宗元和七年壬辰生，唐懿宗成通十二年辛卯歲歿，年五十七歲，葬江西省太和縣早禾市梅子村月形。繼妣孫氏，唐憲宗元和十年乙未歲，生唐僖宗中和二年壬寅歲歿，年六十三歲，葬廩和縣早禾市梅子村月形，生子一：囂。胎公次子劉駿，生歿未詳，同兄遷南昌府梓溪口，妣範氏，生歿未詳 生子一祈白

123 世駒公之子劉囂，字雪禮唐武宗李炎會昌元年辛酉歲生，唐時以功賜楚王諡仁忠五代十國後樑太祖朱溫開平二年戊辰歲歿，年六十八歲，葬江西省廩和縣混凝土江灣。囂公贊：“耿耿精光，軼超今古，仁本性情，忠流肺腑。環字神福星，國家賢輔，爵列侯王，誰堪繼武。”妣趙氏，唐武宗會昌元年辛酉歲生，唐昭宗二年庚戌歲歿，年六十五歲，葬江西省廩和縣圳上梅子村。繼妣朱氏，唐武宗會昌三年癸亥歲生，後樑太祖開平二年戊辰三月初十日戌時歿，年六十六歲葬同夫山。三妣李氏，生歿葬未詳，生子一：適棋，四妣士氏，生歿葬未詳，生子三：龍、虎、豹

五代

124 世囂公長子若憲，字龍宇賜父職禮儀比肖何勳德繼先祖號應貴唐僖宗李懷乾符元年甲午負生，五代十國後樑太祖朱溫降德二年壬午歲歿，年九十四歲，葬江西省廩和縣潼江灣梅子村月形山，妣魏氏，唐僖宗李懷乾符元年甲午歲生，宋太祖趙匡胤乾德元年癸亥五月二十六日辰時歿，年九十九歲，葬同夫山。生子三：景龍、景銑、景銓

125 世 若憲長子景龍，字汝昌號用賢五代十國後樑太祖朱溫開平元年戊辰正月初一日辰時生，北宋饗熙元年甲申四月初八日子時歿，年七十八歲（公元九零七年至九八四年），葬江西吉安府廩和縣混潼江灣圳上，妣錢氏，五代十國後樑太祖償溫開平四年庚子二月初五日子時生，宋太宗趙靈至道三年丁酉歲正月二十九日亥時歿，年七十七歲，葬同夫山。生子四：先英、先進、先雄、先豪

125 世若公次子景銑，生歿未詳，葬秦和縣圳上羅帶形癸山丁向，妣魏氏，生歿未詳，葬同



夫山，生子三：民壹、民二、民三，妣石氏，夫歸徙楚南沅群麻陽太坪溪三縣交界地名屯裏沙灣鄉

125 世若公三子景銓，生歿未詳遷福建陵波府京城圳川陵井坎上領兵徵討楚南常德桃源縣賊人歸化居樟樹腳落業，妣金氏，生子一玉堂，妣楊氏李氏生子先文，妣丁氏生子仲，妣羅氏生子虎，妣吳氏生子三：智青、智朗、智遠，妣李氏生子一授父，職業隱帝建都彭城北漢，在位四年，三妣射氏生歿未詳，繼妣魏氏，生歿葬未詳

126 世景龍長子先英，號永信後唐閔帝應順元年甲午歲生，宋太宗興國四年己卯歿，年四十八歲（公元九三四年至九八二年）葬定軍山後改葬白石溪，官授江南錦衣衛指揮，封萬戶侯，居西蜀東川成都，複遷瑞州府。妣謝氏，後唐潞王清仄二年乙未生，宋太宗端拱元年戊子歿，年五十四歲，葬石馬五都。生子三：玉清、玉升、玉元

126 世景龍次子先進，字連撥號古村又號永仁，五代十國後晉高祖石敬瑭天福元年丙申（公元九三六年）四月初四日午時生，宋太宗雍熙二年 9 公元九八五年）乙巳月二十九日辰時歿，葬四川成才黃花坪浪裏龍形。妣周氏，閩諱坤順戶部侍郎之女封夫人後晉天福三年戊戌（公元九三八年）三月初五日戌時生，宋仁宗天聖五年丁卯（公元一〇二七年）正月初十日己時歿，年九十歲，葬江西省吉安府仄和縣潼江灣圳上。生子二：玉盛、太成、繼妣、厲氏，生歿未詳，葬江西省仄和縣潼江灣圳上，生子一：玉興住江西

126 世景龍三子先雄，號永智授卡梁平霸提督領兵徵銅仁苗蠶屯兵陸龍山賊人歸化鎮守銅仁恩賜永代士司官歿，葬軍營坡虎形甲山庚向後改葬安化峻梨坪，妣張氏，生歿葬未詳，生子一：玉亨，繼姆張氏，生歿未詳，葬銅仁府軍營坡虎形甲山康向

126 世景龍四子先膏，字永義授西京駕前指揮九門提督，夫婦同葬定軍山武令新穴異山乾向後改葬白溪雙江口月形子山丙向；妣秦氏，生歿未詳葬同夫山，生子一：玉琦

宋 代

127 世先英長子玉清，早逝

127 世先英次子玉升，生歿葬未詳，妣朱氏，生子五：吉祥、吉茂、吉蘊、吉才、吉屋

127 世先英三子玉元-生歿葬未詳，妣金氏生歿葬未詳，生子一：聰

127 世先進長子玉盛，字緒，昌號福裔又名遠忠又號允迪宋太祖趙匡胤建隆二年辛酉（公元九六一年）正月初九日午時生宋仁宗趙禎嘉祐，四年己亥（公元一〇五九年）三月初三日戌時歿，年九十九歲葬新化蘇溪亥山己向癸壬丙，官江南丹徒令直隸文林郎升漢陽府戍，後升邵陵太守行取同升淮鹽禦史。妣趙氏，北宋太祖趙匡胤建隆六年庚申申二月十二日戌時生，宋真宗趙恒景德四年丁未四月十七日子時歿，葬江西省吉安府仄和縣圳上潼江灣。生子一：政名、孝寬，繼妣舒氏，北宋太祖趙匡胤建隆元年庚申四月十七日申時生，宋真宗趙恒景德二年乙巳五月初三日辰時歿，葬新化蘇溪廟後崗山上乾山異向，生子一，遠名孝殿，三妣楊氏，閩諱勝慶北宋太宗雍熙四年丁亥三月十一日午時生，宋神宗趙頊元年戊午三月十五日辰時歿，葬沈家園屋後海螺形坤艮兼醜山未向，生子一，滔名孝清

127 世先進次子玉成，生歿葬未詳，妣劉氏，生歿未詳其後裔居辰溪縣東冲灣常德桃源縣劉家響等處， 生子二：彥貞、彥聰

127 世先進三子玉興，生歿，妣 氏未詳，後裔住江西

127 世先雄之子玉亨，生歿葬未詳，妣氏，生歿葬未詳，生子一：子明

127 世先豪之子玉琦，生歿葬未詳，妣蔣氏，生歿未詳，遷往浮青此處老譜存圖豫章也所望

乎

128 世玉升長子吉祥，生歿未詳宋元豐八年隨滔祖遷入邵陽斛木山，妣劉氏，生歿葬未詳



128 世玉升次子吉茂，生歿未詳宋元豐八年隨滔祖遷入常德沅江，妣劉氏，生歿葬未詳

128 世玉升三子吉蘊，生歿未詳宋元豐八年隨滔祖遷入新化橫陽山之平砥，葬平砥老屋之右築石為塔庚山甲向，妣君氏，葬新塘夾九山，生子一：紹安

128 世玉升四子吉才，宋元豐八年隨滔祖遷入安化，妣氏，生歿葬及生子未詳

128 世玉升五子吉星，生歿未詳宋元豐八年兄弟五人隨滔祖來湘後又隻身返吳，妣姚氏，生歿葬未詳 生子二：紹宇、紹唐

128 世玉元之子劉聰，生歿葬未詳居邵陽巨口鋪，妣 氏生歿葬未詳

128 世玉盛長子劉政，名文政字政德號孝寬北宋赴靈太平興國元年丙子十二月初一日辰時生，北宋仁宗寶元二年己卯十月初六日歿，年六十二歲（公元 976 年至 1039 年），居四川成才黃花坪守祖墓遂立業，葬四川成才黃花坪。妣潘氏，宋太宗太平興國三年戊寅十二月十六日子時生，宋仁宗寶元元年戊寅二月初十日子時歿（公元 1033 年八月至一零三八年）年六十歲，葬四川成都黃花坪。生子四：俊、傑、仁、義富

128 世玉盛次子劉遠，名文遠字悠雅號孝殿又名武堂封振武將軍北宋太宗趙炅太平興國三年戊寅五月初十日辰時生，北宋仁宗嘉祐五年癸巳四月初九日申時歿（公元九七八年至一零六零年）年八十二歲，葬新化茅坪洞下沖天河塚乾亥巽己山向。妣張氏，宋太宗趙炅玉平興國四年己卯三月初五日巳時生，歿未詳葬安化坪口範溪戴姓坦上手撲邪沖未山醜向上憑主頂直下兒襟墾田一丘砌拜臺。生子二：崇、轟、繼妣郭氏，生歿未詳，葬黃田虎形壬山丙向。生子二：義德、義孟、義孟遷往綏寧縣黨坪寨。

128 世玉盛三子劉滔，字岷江名文滔號潤翁又號孝清北宋仁宗趙楨天聖二年甲子正月初七日辰時生，北宋徽宗趙舍宣和二年庚子四月初四日酉時歿（公元 1024 年至 1120 年），年九十六歲，葬溆浦縣雙井鎮沈家園石沖口海螺形沈家園屋後眠虎形癸山丁向。妣張氏，閩諱閩姐宋真宗趙恒乾興元年壬戌正月二十六日申時生，宋神宗熙寧元年四月初十日歿，年四十七歲，葬安化潤溪舒氏灘孟姓垣屋後亥山己向。生女一：川姐適江西向文皋，繼妣舒氏，宋仁宗趙楨慶曆元年辛巳正月十一日午時生，北宋徽宗趙佶宣和六年乙巳四月十二日未時歿（公元一零四一年至一一一九年）年八十五歲，葬石沖口海螺形乾山巽向，生子一：靖、霆、三妣，竺氏，閩諱德音北宋仁宗趙楨慶曆五年乙酉九月初十日卯時生，北宋徽宗趙佶崇德四年丙戌十月初九日戌時歿，年六十一歲葬興舒氏合墳。

128 世玉享之子子明，生歿未詳子孫居長沙邵陽武岡。妣氏，生歿葬未詳。

128 世玉琦之子廣川，生歿未詳葬職協鎮子孫居武崗朝灣。生歿葬未詳。

129 世吉蘊之子紹安，私諡文願宋哲宗紹聖元年進士官史部員外郎累遷大理寺卿，葬新塘楠木山艮山坤向，妣王氏，葬星王婆山丙山壬向。生子一：譽

129 世吉星長子紹宇，生歿葬未詳。妣氏，生歿葬未詳，生子四：公良、公黃、公正、公孕

129 世吉星次子紹唐，生歿葬未詳。妣氏，生歿葬未詳蜀漢後主劉禪世系考

94 世劉備—劉禪—劉琮—劉贊—劉惇—劉湛—100 劉升—世明—德願—秉之—劉尉—劉顯—劉焯—劉臻—劉炫 108 世林甫—正會—道祥—齊賢—延佑—藏囂—知柔—劉秩—正臣—劉晏—劉怱—棲楚—劉貽—劉駒—劉囂—若憲（123 世，子三景龍、景銑、景銓）。

125 世若憲—景龍—先進—玉盛—劉遠—劉崇—劉泰—132 世楫—如齊—師孔—允泰—珊叔—珍卿—劉仲—劉震—劉元—劉添-142

125 世若憲—景龍—先進—玉盛—劉遠—劉崇—劉泰—132 世楫—如齊—師孔—允泰—珊叔—珍卿—禮仲—震忠—元海—添茂—顯紀—大秀—永相—朝光—國林—奉舜—尚乾—漢紀

125 世若憲—景龍—先英—玉升—吉蘊—紹安—公舉—子善—秉中—仁智—彥載—俊—友慶



—夢真 138 世七子

125 世若憲—景龍—先進—玉盛—劉政—劉俊—劉學—世傑—如熊—師文—允執—質叔 136 世

125 世若憲—景龍—先進—玉盛—劉遠—劉轟—劉泰二世榮—如深—師賢—允諧—真叔 136 世

125 世若憲—景龍—先進—玉盛—劉滔—劉靖—劉梓—懷寶—匯宗—自新一良佐—應福—文炳—顯榮—裕成 139 世

125 世若憲—景銑—民三—華珊—有慶—正剛—宗俊—廷富—善顯—祖啟—如鑒—朝欽—朝金 136 世

125 世若憲—景龍—先進—玉盛—劉政—劉獻—劉亨—時仲—汝康—思聰—子才—和欽—劉侯—壽卿—貴孫—廷用—忠禧—志華—允金—大本—正道—宗濟—敬夫—應魁—成定—公義—景瀾—元桂—良第—紹盛—作覺—家告—聲海—裕東—光祥—修明(弟修立字立新 1998 年入昆明市任雲南勤建印務有限公司總經理。繼後修治修明原住雲南筠連縣雙騰鎮)

125 世若憲—景龍—先進—玉盛 129 代劉滔—劉靖—劉杞—劉紹—仕龍—榮伯—賢明—子榮—通海—才鳳—義武—劉仕朝—遵模—承烹—應密—允聖—迪彪—宏亮—先漢—德盛—思祥—襄江—定銀—大章—興林—玉泉。

劉禪後鼎甲支潮清房世系：94 劉備—劉禪—劉瑤—煥文—鼎甲—期恩—100 劉肇—成亨—輪臣—劉篁—添福—化龍—君懿—劉謨—綱立—一人和—110 劉佑—議權—瞻經—本立—乃武—壽陽—史達—奉天—恬逸—懷恩—120 捐山—劉鳴—陶成—槐蔭—劉浩—劉易父—鬥彝—未皇—東平—劉治—130 爾擲—及波—靈樞—垂綸—淵澄—一郎—思倫—才忠—秀雲—天章—140 萬端—興魁—漢國—均宜—宗德—源海—廷寶—榮貴—恭敏—潮清—150 劉綺—仁祿—汝運(子六)—153 大輔、轍、轅、輅、軾、麟。

劉禪後鼎泰支朝保房世系：94 劉備—劉禪—劉瑤—煥文—鼎泰—劉珪—100 天瑞—以仁—劉亨—大安—子政—文翰—君寵—國祥—可安—子俊—100 尚文—學周—敬山—朝用—禹錫—秉政—定安—鳳翔—孔昭—德建—120 承慶—劉贛—劉暈—劉允—承宗—輔世—劉 O—劉贊—隆真—珍泉—130 顯忠—齊賢—六郎—思漢—光祖—都大郎—七郎—正二—乾七—大郎—140 榮三—泰四—元義—鐘陸—詔忠—崇臣—世榮—登隆—朝保—濟可(子 7)—150 宣五—仲玉—子財—庭輝—崇五—貴福—友鳳—劉善—昭鼎—仕禮—160 乾誠—震秀(四子)—163 景璋、瓊、瑛、琮

福建福安甘棠劉世系紀：(紹旺供稿) 94 代蜀漢後主劉禪—劉琮—劉麟—劉侃—劉驥—劉玄—劉不一—劉照—劉炎—劉衍—安仁—劉一元明—劉穎—義禧—文靜—劉暈—劉蕃—君複—劉莊—劉昱—劉?—劉馥—知幾—劉?—致道—劉於—劉滂—122 劉晟(遷福建-世)—仁恭—守光(桀燕國燕帝)—劉侍—劉育—劉遠—劉信—廷玉—劉隆—劉溥—劉敦—仕哲—劉實—劉宜—劉琦—劉俊—劉觀—劉衡—劉誠—劉顯—同孫—(143)克仁。

※廣西灌陽縣黃關鎮德珠壁洞劉氏世系紀：

劉祥 120 (中代始祖，住江西安福)—天錫—承貴—劉志—素弘—劉照—劉素—劉源—劉瑾—劉阜—繼明—孝章—堯老—庭富—秉禮—居靜(16代)。(劉交裔)

後賢(珠辟洞-世祖)—耀文—裕德—大琳—仕敏—映輝—揆敘—相年—惠敬—國華—正鳳—祖仁—心洪)順論—官對—青芝—景祥—象恒—邊新一培齡—元凱—長榮—顯明—宗達—積強(按源明公至樞衡 119 世，劉祥公至居靜公 16 世，啟賢至積強 25 世，共 160 世)(劉交後)

江西蓮花縣升坊鄉吾塘劉氏世系紀：劉祥(120 代)—承貴—劉志—素弘—劉昭—劉錄—劉沅—劉瑾—劉卓—繼明—孝章—堯老—廷芳(吾塘始祖)—天昌—學古—可翁—劉遠—文偉—敬隆—鳳陽—劉灌—惟傑—劉篤—宗統—夢通—希遊—紋兼—時卿—劉茂—學卒—崇銳—先渾—劉指—仁宗—厚偉—湘濟 36 世(從源明至劉祥 120 世，以下 36 世，共 155 世)。



※廣西灌陽縣黃關鎮東陽村劉氏世系紀：（與贛浯壩村世系一致）

一世劉祥（120世）至文偉為18世：9世貴隆（信隆、致隆、敬隆、顯隆五弟兄）—鳳崗（始祖）—城忠—源崇—經裔—汝松—東武—仁達—日高—其德—學榮—世魁—國斌—正標—天金—星龍—順瑛—官遴—泰波—維文—先知—徽元—昌後（41世共160世）

※江西安福縣赤穀集豐村劉氏世系紀：

源明至劉祥121世—天瑞—迪建—劉瑞（集豐始祖）—劉傑—劉理—劉錫—劉玲—必仁—德佳—羅山（130世）—歸數—劉頊—劉旭—瞻？韓—劉令—劉扶—井遠—文質—鳳昌—仕源—劉贊—劉鏢—劉源—劉采—懷鳳—劉伏—仁仕—元芳—劉城—益先（150世）—浩勅—三國—怡巷—士犀—大首—相槐—允槐—華源—推林—福慶（160世）—仁壽—徐法—達新—華山—育文（165世）

※廣西灌陽縣時官營劉氏世系紀：

一世華全（由江西吉安府安福縣來）—本端—廷睿—明景—天文—世臣（世宦—世匡—世賓—世萱五弟兄）—邦仁—時堯—世純（劉家坪）—昌祿（10世）—宏鬱—文鬥—永恆—良鯤—克覺—紹元—嗣壽—徽鳳—遵光—祖逵—訓志—大勇（22世）（派語：華本廷明天世邦，時漢昌宏文永良，克紹嗣徽遵祖訓，大開甲第振書香，德維道樹詒謀善，禮以仁清垂億萬，沐恩上國錫嘉祥。“時官營”總神情中間商56字。

※廣西灌陽縣紅期鄉源口劉氏世系紀：

1世述字永庭由北京遷來—劉海—表祿—劉綱—劉坤—大統—堯牧—弘僊—嗣業—乃敬（10世）孝兵—友德—士緒—振魁—兆林—佳治—建邦—宗科—祖益—貽軍—全生—注勝（22世）。

※廣西灌陽縣新街永富村劉氏世系紀：

祥公（121世）至十八世文偉—貴隆—鳳崗（20世、永福始祖）—劉璉—惟政—修爵—劉沾（治、浩居江西浯壩等地）—劉電—秉迨—文宦—漢欽—翠明（10代）景章—之琦—永壽—良勤—克讓—紹祖—嗣久—善慶—劉斌—亞軍（20世）（源明至劉祥120世至鳳崗140代以下20代共158世）。

十九、西漢漢武帝劉徹族系

（劉徹-劉弗陵-劉詢-劉奭-劉騫-劉欣-劉行-劉嬰）

漢武帝徹公房漢武帝劉徹是景帝與王皇后所生，是中國歷史上最為傑出英雄皇帝，他採取了系列政治經濟措施，加強了中央集權，屢次派兵進攻匈奴，一直把匈奴趕到漠北的地方去，解除了自殷、周以來威協中原的禍患。又派使臣出使西域，使漢家聲威達及歐亞大陸，直到現在，各國的人仍常稱之為“漢人”、“漢語”、“漢文”，在某種意義上講，“漢”就代表中國。漢武帝劉徹雄才大略，創建了歷史上文治武功非常燦爛的一個朝代。其時各方面代表人物有：大經濟學家董仲舒、大史學家司馬遷，大文學家司馬相如，大軍事士家有衛青、霍去病，大文學家唐都，大農學家趙過，大探險家、外交家張騫，大音樂家李延年等。徹公裔孫在劉家通筆名為黎閣郡派（出自高祖劉邦之少弟楚元王劉交之四世孫劉向“燃藜天祿閣”之掌故。）

78世啟公四子劉徹，字武祖，興禮樂立學校。孝文帝甲申後七年正月癸巳日生，即位後，後元甲午二年正月丁卯日歿，壽71歲（公元前156年至87年）葬茂林（公元前140年至87年）在位五十四年西漢皇帝。妣陳氏，公元前120年被廢葬霸陵郎官亭東。繼妣衛氏，公元前91年自殺，葬長安城南，生子一：據，公元前122年立為太子稱慶太子。公元前91年自殺，劉據四子女與父同死，其孫（史稱皇孫）生女二：陽石公主，公元前九十年處死，三諸邑公主，公元前91年處死，三妣李氏，公元前88年歿，生子-：賀即皇帝位，四妣王氏，生子-宏，公元前110年死無嗣，五



妣李氏，即李姬生子二：旦封燕王，公元前 80 年自殺，胥封廣陵王，公元前 154 年自殺。六妣趙氏，即趙婕妤生子弗陵公元前 87 年立為昭帝，生女：鄂邑公主。

78 世漢孝武帝劉徹—劉據—80 世劉進（史皇孫）—劉詢（子五）—劉囂（四子）—劉衍（子廿）—劉紆（二子）劉般—劉愷—劉茂（子三）—劉信（定國）—劉肅—90 世劉璜—劉逵—劉誠—劉恒—劉真—劉煜—劉訥—定柏—彥博—一如駿—100 世當時—庭賢—懷武—希呂—元長—泰初—師孔—劉瞻—永錫—嘉言—藏器—知幾（子六）—惠卿—劉滋—希奇—趙概—文彥—通叟—紹先—繼元—天瑞—諒公—立禮—嗣宗（文宗）—居中—劉焱—純仁—劉震—劉鏗—劉燦—130 世敏財—劉升—叔方—劉華（南康譜定 150）。

79 世徹公六子弗陵，字昭祖漢武帝太始 3 年丁亥 2 月丁醜日生，即位後元平元年丁未四月癸未日歿，年 21 歲（公元前 94 年至 74 年）8 歲即皇帝位（公元前 87 年至 74 年）在位十三年史稱孝昭帝葬平陵（今陝西興平縣東北），妣林氏，生子：懿星

80 世弗陵之子懿星，非路職授封王葬王母點兵穴，妣，吳氏，葬同夫山，生子：宣甯

81 世懿皇之子宣甯，名詢初名病己史稱漢宣帝（公元前 91 年至 49 年）公元前 74 年至 49 年在位 25 年，妣美氏宏氏，夫婦同葬王母點兵穴，生子：劉元

82 世宣甯之子劉元，名奭（公元前 76 年至 33 年）西漢皇帝，史稱漢元帝。公元前 48 年即位，西漢竟寧元年戊子（公元前 33 年）歿，在位 16 年，年 44 歲，葬陝西長陵院龍形，妣黃氏張氏，葬同夫山，生子三：成祖、洪祖、劉哀

83 世元祖長子成祖，名驚元帝之子西漢皇帝，史稱漢成帝，19 歲即皇帝位，在位 26 年。葬長陵院龍形，妣呂氏，葬同夫山，生子：孺子嬰

83 世元祖次子洪祖，授封王位、葬陝西長陵院龍形，妣呂氏，葬同夫山。生子-平

83 世元祖三子劉哀，名欣（公元前 25 年至 1 年）元帝庶慶孫漢成帝異母弟（公元前 7 年至元年在位七年），葬長安城外長陵院龍形史稱漢哀帝，妣王氏，葬與先人同墓。生子：少南

84 世洪祖之子劉平名衍初名箕子，元始元年辛酉（公元前-年）即位時九歲，史稱漢平帝，元始三年癸亥（公元前 3 年）立王莽之女為皇后，時年 12 歲，元始五年乙丑（公元五年）12 月初 8 日大臣為平帝上壽，王莽上酒，過幾天衍就死了，時年 14 歲在位五年。妣王氏，吾三世皇叔劉廷手執金鞭吼打賊人授我漢室爵祿不臣。

84 世成祖之子孺子嬰，居攝元年公元 6 年即位時年 2 歲，初始元年公元八年被廢，在位 3 年，初莽賤亂而崩失。（見 版）妣呂氏，生子：劉金。

劉邦—劉恒—劉啟—劉徹—劉據—劉進—劉詢—劉囂—劉衍—劉紆—劉般—劉愷—劉茂—失諱—劉納—劉疇—劉憲—劉該—雍之—增利—世明—劉偉—劉瑗—藏器—知柔—劉貺—劉滋—希奇—趙概—文彥—通△叟？—紹光—繼元—天瑞—劉涼—立禮—嗣宗—居炎—劉宣—劉震—劉揆—劉景—敏求—△—淑方—之章—日價—明祖—和忠—震龍—與可—書遠—濟輔—劉泰—一仲△

二十、楚元王劉交

當今劉姓中，楚元王劉交排行最小，但是最龐大最傑出的一支，不但歷史上曾產生過南朝疆域最大的南朝宋劉裕（交後 96 代孫）立九帝六十年，而且產生過著名學者劉向劉歆父子，特別是人丁興旺，後裔繁衍極盛，今日劉姓天下，十之二三均為劉交後裔。以彭城為郡星，以天祿，黎照，黎閣，彭城，沛國等之為堂號。在楚元王交眾多支系中，又以四子劉富裔最為傑出。



二十一、漢後世系之三(交公至光英公世系)

75	1世	交	字同文,號遊一,配魏氏,生七子:辟非(早卒)、郢客(宗正,上邳侯,楚夷主)、禮(宗正、平陸侯、郢客子戊反自殺後襲楚文(平)王)、富、穢(歲,沈(學)猶夷侯)、藝(執(宛胸侯))、調(棘樂敬侯)。封楚元王:居彭城。
76	2世	富	生五子:澄(紅悼侯)、辟強(疆)、口、口、口。
77	3世	辟強	字少卿,名辟疆。生子:劉德,余未詳。
78	4世	德	字路叔,生二子:安明、向。
79	5世	向	原名更生,字子政,生三子:伋、賜、歆。
80	6世	汲	生子:劉厚,餘未。
81	7世	厚	生子:劉節,餘未詳。
82	8世	節	生子:劉昌,余未詳。
83	9世	昌	生子:劉浚,餘未詳。
84	10世	浚	後漢明帝永明4年(61),擢為武衛將軍,生一子:毅。
85	11世	毅	征拜議郎,生一子:霞。
86	12世	霞	隱居不仕,生一子:表。
87	13世	表	字景,號八俊,系霞公之,鎮南將軍、荊州牧、成武侯。妣蔡氏,生三子:琦、琮、修。
88	14世	琦	生子:劉鉉,餘未詳。
89	15世	鉉	字君鼎,官至光祿大夫,重慶制,封淞滋縣食邑200戶。生一子:伯陵。
90	16世	伯陵	劉阜,字伯陵,晉時官封陳留太守。生三子:文、振(字幼昌)、喬(字仲彥,封安眾侯)。
91	17世	文	字幼彥,唐南陽。封平邑,東晉鹹和中為司徒。娶晉武帝司馬炎駕前左僕射(副宰相)文康公魏舒之女,名華存,字賢安,生二子:璞、遐。
92	18世	遐	一作瑕,字成始,又字正長,妣邵氏,平原樂安太守續之女。生二子二女:肇(官散騎常侍,生二子:崇、舉)、啟。長女思、次女微。
93	19世	啟	即謙公,字天興,生四子:嵩(鉦)、岱、嶽(欽)、釗。
94	20世	岱	妣王氏,生一子:芾。
95	21世	芾	名鉞,字道成,妣邵氏,生二子:喬、泊。
96	22世	喬	名鄙,字子高,南宋朝安成王右常侍。配祝氏,生一子:彥。
97	23世	彥	字希聖,妣賈氏,生三子:德俊(徙廬陵)、德偉、德傑。
98	24世	德傑	名炳,妣何氏,生二子:時濟(宏毅)、時達(宏景,為東平太守)。
99	25世	時濟	字宏毅,徐州刺史。生二子:秦、泰。
100	26世	秦	名廷桂,字景山,世居安福筍橋劉家港,徙嚴田龍雲下村。妣王氏,生二子:延、遷。
101	27世	延	字彥昭,號延年,隋朝時官任吏部尚書郎。隋朝滅亡後回鄉隱居不仕,自筍橋遷居龍雲下村。妣沈氏,生二子:銓、錫。
102	28世	銓	名賓,字公衡,妣文氏,生二子:行忠(官任唐秦州道行軍副總管),行恕。
103	29世	恕	字行恕。配丞相姚崇之女,生三子:忱、性(字命之)、悅。
104	30世	忱	字誠之,中唐廣德二年(764)甲辰科進士,官任監察御史。妣歐陽氏,生二子:宗、賓。
105	31世	賓	字朝賓,諱緯。配寧氏,生二子:敬、攸(字主遠)。



106	32世	敬	配段氏，生一子：守文。
107	33世	守文	名堯叟、諱慶，回居安福筮橋，配戴氏，葬筮橋官人山，壬山丙向，生一子：遜。
108	34世	遜	字敬之，字秉謙，號讓山居士，配陳氏，生三子：賦、賒、賄。
109	35世	賄	字十一郎，配李氏，生一子：裡。
110	36世	裡	裡，字孔明，號龍雲老人，分居安福嚴田龍雲下村，配角氏（一說配鄭氏），生三子：承祝、承崇、承美。故稱之為龍雲三村。
111	37世	承祝	生二子：謙（五代時，轉徙安福縣南鄉上城）、謀。
112	38世	謀	字煥仁，仍居泰和九洲早禾渡，配俞氏，生一子：景淵。
113	39世	景淵	字子升，配任氏，生四子：桂（字漢卿，行十一，居寧岡勝鄉走塘下，後衍湖南衡山清水）、松（字楚卿，行十三徙茶陵袁鄉桃水沙長江，為桃水派祖）、椿、柏（字魯卿，先隨其兄椿公，居馬首，繼遷永新鄱陽田畝。配李氏，為鄱陽派祖）。
114	40世	椿	字茂齡，行十六，周本祖廣順二年（952），自江西吉州泰和早禾渡上村徙居茶陵馬首江邊。配竹山尹氏賢娘，生一子：江。
115	41世	江	字渭柏，配黃淇龍氏良，生一子：然彪。
116	42世	然彪	字識宗，行十二，配吉川譚氏忠娘，生一子：仁捧（字守貞，行六，配吉川譚氏厚娘，生一子：師楚）。本譜載生一子：現。
117	43世	現	授武翼大夫，生二子：劉亨、劉享。
118	44世	亨	配肖氏，生三子：時仲、時勝、時旺。
119	45世	時仲	配李氏，生三子：汝康、汝鼎、汝彌。
120	46世	汝康	字寧淑。配盧氏，生三子：思聰、思敬。
121	47世	思聰	字仲庶，配黃氏，生二子：子才、子善。
122	48世	子善	字從甫，配毛氏，生二子：震孫、福孫、是為福戶。
123	49世	福孫	字評士，生於嘉泰四年（1204）甲字，配文氏，生一子：友芝。
124	50世	友芝	配李氏，生二子：榮祖、榮禮。
125	51世	榮禮	配曾氏。生一子：必仁。
126	52世	必仁	配莫氏、彭氏、楊氏。生四字：志富、志貴、志清、志海。
127	53世	志貴	配蔡氏，閨字三娘生五子：景華、景剛、景通、景達、景暹（過房嗣志海）。
128	54世	景暹	配羅氏，生三子：文端、文慶、文祥。
129	55世	文慶	配高氏，生二子：伯韶、伯常。
130	56世	伯常	配周氏，生二子：楚忍、楚耐。
131	57世	楚耐	配柳氏，生二子：廷詞、廷球。
132	58世	廷球	配廖氏，生三子：正興、正與、正典。
133	59世	正興	配段氏，生一子：仁旭。
134	60世	仁旭	配熊氏，撫一子生一女：熊伯（諱光英）為嗣。女適婿唐子愛。
135	61世	光英	字熊伯，妣唐太君，生六子一女：家裕、家榮、家臣、家齊、家彩、家讓。女嫡婿譚希聖。

廷鋒整理



二十二、楚元王劉交裔吊線圖

富公房安民公支德翁公後世系

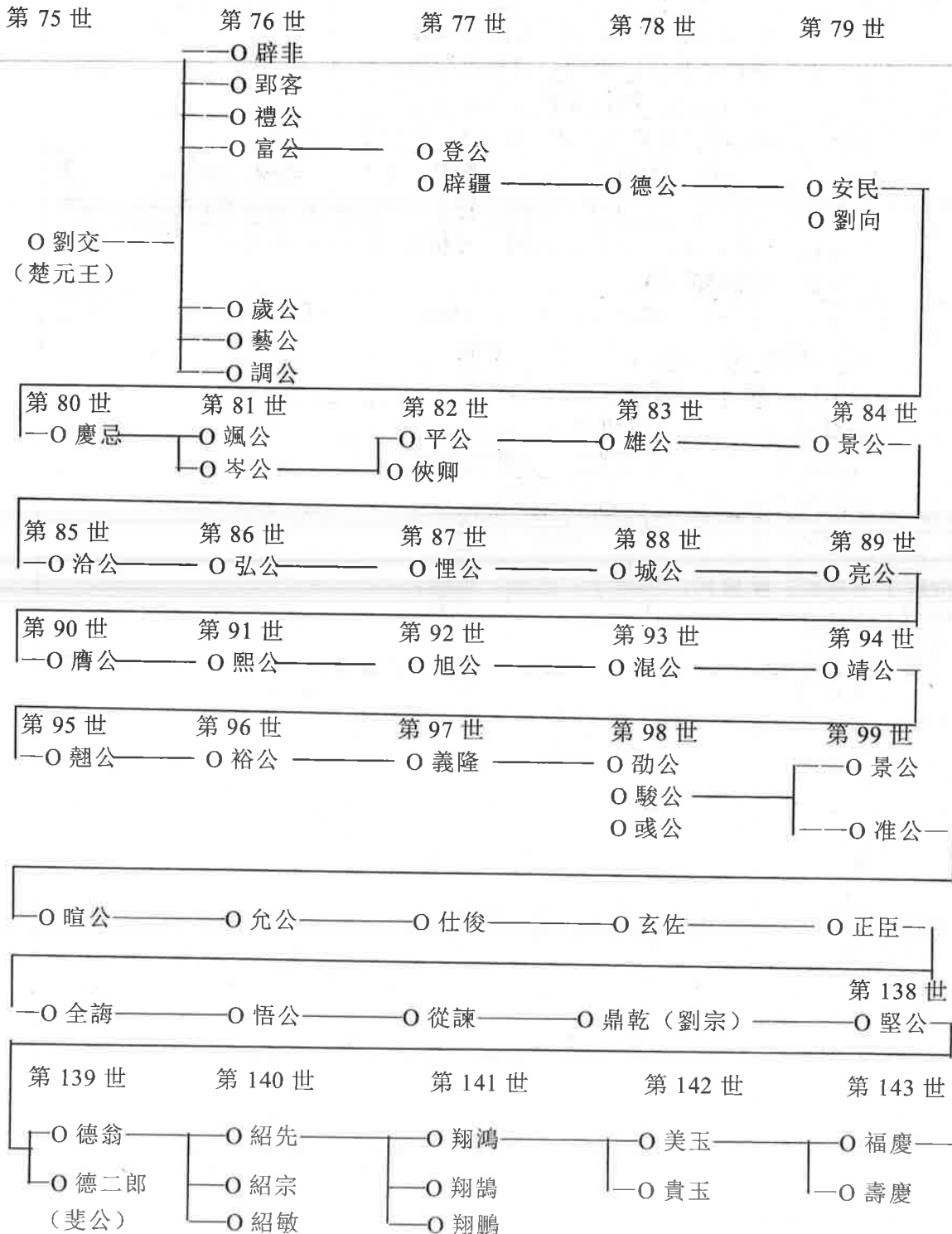

轉後頁



75 世劉交—劉禮—劉道—劉注—劉純—80 世延壽—福祇—安慶—用中—惠仁—靖安—敬修—瑞可—伯林—仁美—90 世紹祖—天明—詔朗—如朋—均雅—孟隆—仲素—德遠—峻因—學淵—100 如困—行敏—月潭—仕芳—江南—寶鑿—顏玉—勝儀—節用—蘭亭—110 世友謙—志高—克賢—開先—魯道—以周—如祖—空山—洪崖—雲叟—120 世太康—光行—明卿—三十一—舜臣—寧窗—顯祖—同成—文溪—冰壺—130 世念六—文二郎—明甫—關二—以誠—社廷—子正（子二劉伯琛生子劉訥後裔以“敦本堂”為堂號；次子劉伯璿，生劉浩，後裔以“學聖堂”為堂號。均以劉子正為始祖-世，其字派：子伯訥萬文武成周紹繼祖猷明理心常泰存仁福厥。

※75 世劉交—劉禮—128 世劉文溪—139 世劉嘉付·贛泰和文塘世系

75 世劉交—127 世劉國成，與值夏鄉世系相同。128 世劉文溪—和春—130 竹軒—菊水—良敬—價甫—廷發—漢卿—遜謙—慶堂—孔懷—139 世嘉付……泰和文塘劉，以嘉付為開基—世祖，以和春為人贛始祖，劉和春字希孔，原籍四川重慶定遠縣，南宋時官任福建漳州府檢校。南宋淳熙七年(1180)與弟弟如春、平心—同從川入贛泰和雲亭鄉竺岡裏，劉嘉付之遷冠朝鄉文塘村立業。以“世榮堂”為堂號其字派：嘉如鴻文隆宰卿相廷翰朝國恩榮欽詔授爵祿。

75 世劉交—劉富—辟疆—劉德—劉向—劉伋—劉厚—劉節—劉昌—劉浚—劉毅—劉震—劉表—劉琦—劉鉉—伯陵—劉文—劉元—劉瑕—劉肇—劉舉—遵之—伯齡

75 世劉交—劉富—辟疆—劉德—劉向—劉伋—劉厚—劉節—劉昌—劉浚—劉毅—劉震—劉表—劉琦—劉鉉—伯陵—劉文—劉元—劉瑕—劉啟—劉岱—劉芾—劉喬—劉彥—德傑—時濟—劉秦—延年—劉銓—行恕—劉忱—朝賓—劉敬—守文—劉遜—劉賦—劉祺—承勳—知棟—繼武—劉仁—崇德—劉宏—(侯、俟)

75 世劉交—劉富—辟疆—劉德—劉向—劉伋—劉厚—劉節—劉昌—劉浚—劉毅—劉遐—劉表—劉琦—劉鉉—伯陵—劉文—劉元—劉瑕—劉啟—劉岱—劉芾—劉喬—劉彥—德傑—時濟—劉秦—延年—劉銓—行恕—劉忱—朝賓—劉敬—守文—劉遜—劉賄—劉裡—承貺—劉謙—(景大、景開、景文)

75 世劉交—劉富—辟疆—劉德—劉向—劉伋—劉厚—劉節—劉昌—10 劉浚—劉毅—劉震—劉表—劉琦—劉鉉—伯陵—劉文—劉元—劉瑕—20 劉啟—劉岱—劉芾—劉喬—劉彥—德傑—時濟—劉秦—延年—劉銓—30 劉恕—劉忱—朝賓—劉敬—守文—劉遜—劉賄—劉裡—承貺—劉謙—40 景淵—劉椿—劉江—然彪—仁樺

※遂宁市刘氏世系：

劉交……40 景淵—劉椿—劉江—然彪—劉現—劉亨—時仲—汝康—思聰—子善—50 福孫—友松—榮礼—必仁—志貴—志海—景暹—文庆—伯常—楚耐—60 廷球—正兴—仁旭—光英—家臣—永琥—世学—代璋—显峥—扬安—70 芳泽—祖余—宗沛—刘军·宗沛供稿

※75 劉交—劉富……劉安民……劉裕—劉義宗。新餘石洲劉姓世系

長沙景王即南朝宋武帝劉裕之中弟次子劉義宗於南朝宋初元年(420)進爵為新餘侯，又為侍中、太子詹事、加征虜將軍、州刺史安家新餘，子孫立”詒謀堂“，已 1580 餘年，傳四十八代。劉交—劉富—辟疆—劉德—安民—80 慶忌—劉岑—劉平—劉某—劉景—劉治—劉弘—劉悝—劉城—劉亮—90 劉膺—劉熙—旭孫—劉混—劉靖—劉翹—道憐(劉裕中弟)—97 劉義宗……。

76 世劉富（劉交四子）—辟疆—劉德—劉向—劉賜—劉寬—文軒—瑞仁—安義—學正—秦宗—堯夫—安定—劉宏—劉衡—劉丕—劉昭—劉彰—劉淵—劉衍—修仁—劉彝—元明—劉



穎—義禧—文靜—劉雅—劉蕃—景常—行己—劉璩—劉葵—香火—德明—劉?—至道—劉於—劉渭—劉楚(114世)—劉翱—劉嚙—劉筮—劉保—善繼—劉穆—劉椿—劉潞—劉英—劉滔—劉冀—仕仁—三回—善卿—仲德—念七—晉英—千四—七二—劉太—劉遠—禹成—源清—學經—愈洪—時茂—廷明—汝州—大治—世鴻—嘉馥—尚—其碩。

114世劉楚—劉翔—劉庸—光世—劉玉—文廣—大素—文先—如愚—劉吉—劉孚—劉洪—頗大—劉術—重瑩—世美—劉彬—劉果—方驗—成之一—劉炷—基美—德懋—複先—瑋伯—季明—茂卿—雲則—樂善—九澄—觀泗—樸聰—繼鸞—淑憲。

77世 富公之子辟疆，字少卿封為宗正，好讀詩，能屬文，武帝時，以宗室子隨二千石，議文化，冠諸宗室，清靜少欲，常以書自娛，不肯仕，昭帝即位，或說大將軍霍光，宜納宗室，乃拜公為光祿大夫。守長樂衛尉徙宗正，妣樂氏，生子-德

78世 辟疆之子劉德，字路叔封陽城繆侯少修黃老術，有智略，武帝時數言事，召見甘泉官，謂之千里駒，常將老子知足之計，妻死，大將軍霍光欲以女妻之，不敢取，畏盛滿也。侍禦史劾公，免為庶人，光聞，複白召公守青州刺史，複為宗正，與立宣帝，以定策賜爵關內侯，地節中，以親親行謹厚，封賜城侯，公寬厚好施生每行京兆尹事，多所平反罪人，家產過百萬，則以賑昆弟賓客食飲，日富民之怨也。妣王氏，生子二：安民、向

79世德公長子安民，封陽城侯，公性友愛，弟向公以罪出獄，公上書，人國戶半贖弟罪乃免。妣鄭氏生子慶忌。

79世德公次子劉向，名更生字子政封光祿大夫 西漢元風甲辰四年五月丁未日生，西漢建平乙卯元年十月庚子日歿，年七十二歲，以父德任為輦郎，既冠，以行修筋，擢為諫大夫，時宣帝招遷名儒俊材置左右，公以通達能屬文辭進對。獻賦誦，凡數十篇，後因獻淮南枕中鴻寶苑秘書，得罪下獄兄安民為贖罪免死。會初立穀梁春秋，衛公受穀梁，講論五經於石渠，複拜為，郎中，給事黃門，遷散騎諫大夫給事中。元帝初，大傅肖望之，少傅周堪，深重之，薦公宗室忠直明經有行，擢為散騎宗正給事中。悉心輔政，患外戚許史。宦官弘恭石顯橫肆，欲退之，語泄被譖，以罪被廢，後上封事極諫。成帝即位，公複進用，語領校中五經秘書。公見尚書洪範，乃集上古至秦漢符瑞災異之，記著其占驗，此類相從，凡十二篇，號曰洪範五行論，奏之，以及諫昌陵之奢侈，王氏之擅權見後妃逾禮而進列女傳，又進新序說苑等，言多切真，帝知其忠，而不能用，嘗校正五經異同於天祿閣丙申元宵有黃衣老人執青藜杖叩閣而進，見向生坐誦書，乃吹杖端煞焰照之間其姓名，答曰：我乃太乙之精也，天帝聞卯金之子，忠誠博學，故下觀焉，授洪範之文又自。懷中出竹牒，有天文地圖授之，自此學問更進，又宣帝欲作壽陵起工發疏屬山之磐石，石寶中得-人，徒裸披發，反縛械-足有司奏聞，帝問群臣，不能對公對曰，少昊時，有國君曰貳負，與諸臣危謀殺諫臣蘇竊，竊西遁弱水化成龍首蛇身，少昊知之，徵滅其國，戮貳負擒危至，械右足反其兩手，以發合縛，擊之山洞木上今所見者，是其屍象，非真體也，意者以靈怪變化而成之耳，毀之立見，帝命取至，今攢擊，若樹皮泥屑紛然而解，始重公之淵博”，史臣贊曰，仲尼稱材難，不其然歟自孔子尾碼文之士眾矣，唯孟軻、孫況、董仲舒、司馬遷、劉向、楊雄此數公者，皆博物洽聞，通達古今其言有補於世，傳曰，聖人不出，其間必有命世者焉，其近是乎，豈非直諫多聞，古之益友歟。妣張氏，生子三：飯、賜、歆。

80世安民之子慶忌，封宗正太常，妣鄧氏，生子-：岑。



80 世向公長子劉伋，西漢郡守以易教授，妣彭氏，生歿葬生子未祥。

80 世向公次子劉賜，西漢九卿承，早卒，妣姬氏。

80 世向公三子劉歆，字子駿西漢經休侯。少以通詩書，能屬文召見，成帝待詔宦者，署為黃門郎，河平中，受詔與父領校秘書講六藝傳記諸子詩賦數術方技。元所不究，父卒，公復為中累校尉，哀帝初，大司馬王莽舉公宗室有材行，為侍中太中大夫，遷騎都尉，奉車光祿大夫，復領五經卒交前業，乃集六藝群書，種別為七略，公及父向公，始皆治易，宣帝時，向公受穀梁春秋，十餘年大明習，及公校書見古文春秋左氏傳，大好之，引傳之以解經，轉相發明，由是章句義理備焉，公湛靖有謀，父子俱好古博見強志，過絕於人，公以為左丘明親見夫子，而公穀在七十子後，傳聞親見，詳略不同，數以給父，父亦不能非問也，公欲建立左氏春秋，及毛詩逸禮，古文尚書，皆列於學官，哀帝令公與五經博士，講論其義，諸博士或不肯置對，公因移書大常博士讓之，由是忤執政大臣，為眾儒所訕，求出補吏，為河內太守，乃徙守五原，復曆三郡守，後又為安定周國都尉哀帝崩，王莽持政，白太后，留公為右曹太中大夫，遷中壘校尉，義和京兆尹，使治明堂辟二雍，封紅木侯，典儒林史下之官，考定律曆，著三統曆譜。妣李氏生子未祥

81 世慶忌之子劉岑，西漢宗正太常，妣丁氏，生子平：

82 世岑公之子平妣許氏，生子：劉雄。

83 世至公之子劉雄，妣陳氏，生子-：秉機。

84 世雄公之子秉機，妣丁氏，生子-：劉立。

85 世秉機之子劉立，妣蘇氏，生子-：劉專。

86 世立公之子劉專，妣隨氏生子-：信夫。

87 世專公之子信夫，妣陸氏，生子-：劉樂。

88 世信夫之子劉樂，妣苟氏，生子-：郭則。

89 世樂公之子郭則，妣婁氏，生子-：克胡。

90 世敦則之子克胡，由彭城縣綬與裏移居晉陵丹徙之京口裏，其地即秦史所謂阿丹徙間有天子氣者也，妣叔孫氏，生子-劉同。

91 世克明之子劉同，妣項氏，生子-：劉賈。

92 世同公之子劉賈，妣於氏，生子-：劉靖

93 世 賈公之子劉靖，妣王氏，生子-：劉翹

94 世 靖公之子劉翹，字顯宗葬於丹徙候山，妣黃氏，生子-：劉裕

95 世翹公之子劉裕，字德與、號寄奴、史稱南宋高祖武帝，晉永和丙辰二十年三月乙丑日生，即位後永初壬戌三年五月己未日歿，壽六十七歲葬於初寧陵在江寧府蔣山。帝夜生，神光照室，生而母死，父欲棄之，從母收而乳這及長，勇健有大志，身長七尺六寸，風骨奇偉，僅認文字，不事廉隅小節，奉繼母以孝聞，常過京口竹林寺，獨臥講堂前，上有五色龍章，眾僧見之，驚以白帝，帝獨喜，曰，上人無妄言，其行止，常見二小龍輔翼，後伐獲新洲，遇大蛇擊傷之，明日復至洲裏，聞有杵，白聲，往覘之，有青衣童子搗約，帝問何為，曰，吾主為劉寄奴所傷，合散傳之，帝曰，王神，何不殺之，答曰，劉寄奴王者，不可殺，帝叱之，皆散收藥而返，傅金創並驗，仕晉，平桓玄，滅南燕，誅孫恩，盧循，除姚秦，施受晉禪，清寡欲，嚴整有法度，甯州獻虎魄枕，價盈百金，時將北伐，啐之，分賜諸將，以療金創微時躬耕丹徙，



耒耜之具，頗有存者皆命藏之，以為後世鑒，詔後世若有幼主，朝事委宰相，母後不煩臨朝，論者謂其得人君之要行，宜其奮白徒步，提劍以率群才，終取符璽，彼誠有過人者也。 妣王氏，生子六：義符、義真、義隆、義康、義恭、義宣、義季、女壽 陽公主。

96 世裕公長子義符，字車兵史稱南宋少帝，晉義熙丙午二年九月丁醜日生，即位後景平甲子二年六月辛亥日亥時歿，年十九歲，在位一年(406-424)，廢為營陽王被殺。妣司馬氏晉恭帝之女。

96 世 裕公次子義真，南宋廬陵王(407-424)，妣周氏。

96 世裕公三子義隆，字車兒史稱南宋太祖文帝，晉義熙丁未三年七月己醜日生，即位後元嘉癸巳三十年二月戊午日歿壽四十七歲葬於長寧陵。帝初封宜都王，少帝即廢，群臣迎帝於江陵，初發，有黑龍躍負丹，左右失色，帝謂王曇首曰，此乃夏禹所以受天命，我何德以堪之，及即位雅重文儒，躬勤政事，守法而不峻，容物而不馳，百官皆久於其職，守宰以六朝為繼，聞閣之內，講誦相聞，士敦操尚，鄉恥輕薄，江左風俗，於斯為美微用謝靈運，彥延之，又以慧琳善談論，與議朝廷大事，後欲伐魏，徐湛之，江堪王玄謨等，並勸之，沈慶之日，治國如治家，耕當問奴，織當問婢，陛下今欲伐國，而與白面書生輩謀之事，何由濟，不聽乃大起軍旅，果敗，魏引兵南下，所過兗徐，豫、青、冀、殺掠無數，丁壯者即斬，赤地無餘，嬰兒貫於槩上盤舞以為戲，春燕歸巢於林木，自是邑裏肖條，元嘉之政始衰。妣袁氏潘氏，生子十：劭、溶、駿、鑠、宏、誕、休仁、休裙、休範、休若、彧，生女新蔡公主。

96 劉裕(子六) — 義隆(子三) — 劉駿(子二) — 劉淮 — 劉暄 — 劉允 — 仕俊 — 玄佐 — 正臣 — 全誨 — 劉悟 — 從諫 — 鼎乾(劉宗 — 138 劉堅 — 德翁 — 紹先 — 翔鴻 — 美玉 — 福慶 — 世傑 — 履祥 — 一昭二郎 — 九有一萬 — 俊六郎 — 茂十一郎 — 景彰 — 貴才 — 存昌 — 劉旭 — 湖莊 — 秉綱 — 麗德 — 158 勝佐。

96 世裕公四子義康，南宋彭城王(409-451)，妣楊氏。

96 世裕公五子義恭，南宋江夏王(413-465)，妣汪氏。

96 世裕公六子義宣，南宋南郡王(公元415-454)。

96 世裕公子義季，南宋衡陽王(415-447)，妣習氏。

97 世義隆長子劉劭，元嘉丙寅三年閏二月甲寅日生，元嘉癸巳三十年五月丁醜日歿，年二十八歲立為南宋皇太子圖梁篡弑，武陵王駿討誅之。妣竇氏

97 世義隆次子劉濬，封為南宋始興王元嘉戊辰五年八月乙丑日生，元嘉癸巳三十年五月丁醜日歿，年二十六歲與兄邵同時被誅，妣董氏。

97 世義隆三子劉駿 字道人史稱南宋世祖孝武帝元嘉庚午七年正月癸醜日生，即位後大明甲辰八年，閏五月庚子日歿，年三十五歲葬景寧陵，帝文章華瞻讀書七行俱下，又善騎射，妣王氏，元嘉辛未，八年十月己巳日生大明甲辰八年八月辛醜日歿，年三十四歲，生子：子業，生女：山陰公主

97 世義隆四子劉鑠，封為南宋南平王，妣史氏。

97 世義隆五子劉宏，封為南宋建平王，妣司馬氏。

97 世義隆六子劉誕，封為南宋隨，妣賈氏。

97 世義隆七子休仁，封為南宋建安王，妣吳氏。

97 世義隆八子休佑，封為南宋山陽王，妣岑氏。



97 世義隆九子休範，封為南宋桂陽王，妣耿氏。

97 世義隆十子休若，封南宋巴陵王，妣寇氏。

97 世義隆十一子劉彧，字景休史稱南宋太宗明帝元嘉己卯十六年四月癸醜日生，即位後泰豫壬子元年四月辛亥日歿，年三十四歲，葬高寧陵帝愛文藝撰江左文章志。妣吳氏，繼妣官人陳氏，生子三：昱、則、准。

98 世駿公之子子業，史稱南宋前廢帝字法師元嘉己醜二十六年十二月丁醜日生，即位後景和乙己元年十一月戊戌日歿，年十七歲在位一年半，昏暴被殺。按前廢帝即位在前，明帝在後，茲以世次敘之耳，妣卞氏。

98 世彧公長子劉昱，字德融大明甲辰八年五月壬午日生，升明丁己元年九月癸醜日歿，年十五歲，在位五年追廢為蒼梧王，史稱南宋後廢帝。妣商氏。

99 世彧松次子劉則：封南宋膠東王，妣程氏。

99 世彧公三子劉准，字仲謀泰始丙午二年七月丙子日生，南宋齊建元己未元年五月乙巳日歿，年十四歲，葬遂寧陵史稱南宋順帝，帝初封安成王，姿貌端華，眉目如書，見者以為神人，肖道成逼位，尋殺之，南宋亡。南宋八主合六十年。 妣施氏，無子。

※75 代湘瀏陽大瑤金剛劉氏世系·守湘供稿

劉交—劉富—辟疆—劉德—劉向—劉伋（劉賜：劉歆）—劉俊—劉毅—劉霞—劉表—劉琦—劉鉉—伯陵—劉文—劉瑕—（遐字成始號從遠，晉江西安成大守，安福筮橋開基祖）—劉啟—劉岱—劉芾—劉喬—劉彥—德佶—時濟—劉秦—劉延—劉鈴—行恕（100 代）—劉忱—劉朝—劉賓—劉敬—守文—劉遜—劉賄—劉湮（7 子：承勳：承嵩、承貴、承賓、承貺、承崇、承美）—承美—知道—劉典—克式—立德—劉斲—武賢—劉鈞—清之一—化宣—景湖—福龍—升揚（120 代）—楚英—志溟—延安—衡五—吉堯—德夫—孟五—千叔—勝六—崔寅—光鑒—良兵—義芳—選文—新輯—繼七—至高—必昌—元泰—伯仲—顯邦—希表—存龍—應兆—大定—宏俊—開坊—家榮—運華—孝忠（150 代）—友勻—為栗—性剛—宜文—守湘—劉勇—劉錦林（157 代）

※ 劉交裔郴州蘇仙江口劉氏世系

75 世……107 世劉賄—劉湮—承貺—劉漢—劉淇—景淵—劉椿（由江西大和早禾渡徙湘茶陵馬頭江邊）—劉江—然貞—仁棒—師楚—忠顥—宗源—120 世代正大—維申—龍應—劉武—劉清—述孫（郴州蘇仙區江口始祖）—蓋文—本道—汝監—紹吉—先順—芳冕—劉祖—德宗—維成—馨玄—遠銓—黎清—閣坤—慶經—（140 代）澤朝—長選—發佑—祥和—安良—及淋—大福—運學。

※ 劉交裔南朝宋帝王劉氏世系

75 代劉交—劉富—辟疆—劉德—安民—80 慶忌—劉岑—劉平—劉雄—秉機—劉立—劉專，信夫—劉樂—敦則—90 克胡—劉同—劉賣—劉靖—劉翹—95 劉裕（南朝宋帝）義符、義真、96 義隆、義康、義恭、義季（97 代）劭—濬、駿、鑠、宏、誕、休仁、休範、休若、（90 代）彧—子業、昱、則、准（八主六十年）。

75 代劉交……忱（101 代）—劉朝—劉賓—劉敬—守文—劉遜—劉賄—劉湮—劉越—劉漢—劉淇—景淵—劉椿（江西大和早渡徙湘茶陵馬頭江邊）—劉江—然虎—仁棒—師楚—忠顥—宗源—正大—維申（120 代）—龍應—武子—聖清—述孫（郴州蘇仙江口始祖）—蓋文—本道—汝



監—紹吉—先順—芳冕—劉祖—德宗—維成—馨玄—遠銓—黎清—閣坤—慶經—澤朝—長遠—發佑—祥和—安糧—及林—大福—運學（146代）

（一）75代劉交-89代遐（瑕）公，安福筮橋派系分佈江西共11支：

江西：和州（泰和縣）10世大年公派。安福山莊鄉筮橋10世永年公派。安福鄧家坪30世儒樞公派。安福嚴田龍雲下村延公派。廬陵（吉安縣）清水20世承勳-21世知棟-28世潛公派系。安福山莊鄉石屋10世遷公派，安福株源37世天植公派。永新中村後隆20世承貴公派。安成（安福縣）石橋20世承賓公派。泰和上村20世承貺公派。安福嚴田龍雲下村20世承美公派。

湖南2支：攸州（攸縣）長峰嶺20世承崇公派。湘鄉茶佩32世積功派

四川成都14世洩公派。

（二）75代劉交-1世遐公（瑕）……-20世承勳-21世知棟-28世潛公位下派系分佈：

江西8支：廬陵（吉安縣）上邳32世寧公派。廬陵（吉安縣）荷塘35世業公派。廬陵（吉安縣）嶺背39世則橋公派。廬陵（吉安縣）田岸上39世超公派。廬陵（吉安縣）46世宗淑公派。廬陵（吉安縣）新居42世真珠派。廬陵（吉安縣）溪上23世紫魯公派。泰和圳口42世瑛葛派。

（三）75代劉交-1世遐公-20世承嵩派系分佈：

湖南27支：攸縣毛陂21世謀公派。攸縣梓嶺柏樹下43世漢公派。攸縣毛陂21世讓公派。衡山新莊町43世公濟公派。郴縣竹園白鹿洞九渡江24世鼎公派。茶陵縣悲塘26世良公派。陵縣楊梅山30世明翁公派。陵縣黃沙壟30世恕翁公派。安仁縣40世思安公派。茶陵、城中、堯水、田心、清水、鄱官沖、東流、大湖市42世忠良公派。茶陵石腳、白沙、高頭嶺39世愈善公派。茶陵焦屋盤溪39世愈讓公派。安仁平山鋪43世子康公派。茶陵渡口39世愈福公派。宜章笆籬等處40世伯通公世系。宜章笆籬車田41世嗣榮公派。宜章旗山下41世嗣耀公派。宜章黃岑嶺41世嗣華公派。宜章吊鐘嶺41世嗣林公派。宜章滴水帶41世嗣吳派。宜章車灣、大豐洞41世嗣仁公派。宜章上白堆41世嗣隆公派。宜章梘田斬草除根1世嗣坤公派。宜章曉夏街41世嗣明公派。宜章排樓前41世嗣良公派。宜章汪蓮塘嗣謙公派。宜章濫泥沖41世嗣讓公派。-茶陵橫松塘中壩43世鳳翔公派。

廣東乳源井深41世嗣神派。

（四）75代劉交-1世遐公-20世承貴派系分佈：

江西2支：永新沙市31世朝宗派。江西永新中村後隆21世志公派。

陝西2支：城固縣沈家壩正46世（作伋）公派。陝西西鄉縣楊義溝46世正槐公派。

湖南99支：茶陵馬家坊鯁坑大源46世友益公派。茶陵土橋41世家瑞公派。茶陵蓮荷41世家碧公派。衡山界牌36世明（五郎）派。湘潭白壁橋41世星公派。衡湘37世載益派。衡山貫塘41世永（英雄）派。湘鄉楓樹坪41世永春派。湘鄉高梘41世永派。衡陽觀音山41世永漢公派。湘鄉41世永銀位下塘沖42世萬祥派。湘鄉41世永銀位下衡陽燈芯七裏42世萬祉派。茶陵穿石門46世端松公派。湘潭古塘橋43世居性公派。湘潭碧泉44世敬明公派。湘潭占米港居軒公派。衡山大大塘業林沖思敬公派。衡山衡城庭茂公派。衡陽蒸西水口常寧公派。茶陵灣溪楚英公派。攸縣小江弦志佩派。茶陵梘田楚敬公派。茶陵均塘楚信公派。湘潭橋頭西沖信明派。茶陵石溪養正公派。攸縣大洲永興公派。衡陽溪田宜興公派。茶陵楊梅塘可法派。茶陵顏江可贊公派。攸縣楊鞭窰前賓中公派。攸縣蘭村橋邊寧中公派。茶陵三門灘承仕公派。茶陵麻塘石湖延懋公派。



茶陵東隴天意公派。攸縣低州緒興公派。湘潭梅衡崇威公派。衡山柏樹文智公派。湘潭純塘城公派。衡山井塘穆公派。茶陵桐鬱堂天潢公派。山茶衡園。頭錠公派。茶陵臺頭神前子利公派。茶陵大田江洲慎公派。攸縣硤石圍崇仁公派。湘潭長湖自昂公派。茶陵井塘坳義公派。茶陵清濁橋承敕公派。茶陵黃石祖冕公派。茶陵水流灘承紀公派。湘潭縣藍下鼈公派。陵縣大橋頭昌甫公派。攸縣蘭樹樓下屋仲戩公派。茶陵縣潞溪湖塘瑋萱公派。茶陵縣高水富善公派。茶陵縣東溪桃坪海球公派。湘潭泉溪漢萱公派。茶陵縣石橋世源維蟻公派。茶陵縣莊田沖頭維燭派。茶陵縣古城項公派。攸縣北城石虎嶺文忠公派。茶陵縣黃塘沙溪應龍公派。茶陵縣拱辰從龍公派。茶陵縣堯水官廳裏文彬公派。茶陵縣石塘返水拱堂文敬公派。茶陵縣拱堂文清公派。茶陵縣南湖灣洪浦公派。茶陵縣白沙思，淳公派。茶陵縣清溪石峽永華公派。茶陵縣黃堂茶園攀龍公派。湘潭縣南沖丁甫公派。湘潭縣楊柳沖發源公派。茶陵縣巨田序良公派。陵縣堆頭勝（-郎）公派。郴縣塘溪崇寶公派。茶陵縣沙瀨元旺公派。茶陵縣下洲、攸縣小集子葵公派。湘潭石嘴頭廷會公派。茶陵縣潞水、攸縣沙林陂伏光公派。茶陵縣樟陂崇閣沖新車伏崇派。茶陵縣諸陸伏岌公派。茶陵縣樟陂貝江伏崑公派。茶陵縣平山伏泓公派。茶陵縣諸陸下山塘伏廣公派。茶陵縣上官倉伏享公派。禮陵縣清安鋪禮作公派。茶陵縣瑁珮嶺霞伏浩公派。茶陵縣楊家園廟前伏滄公派。禮陵田心裏智漳公派。禮陵西炎沖方祥公派。禮陵陳家坊方 課公派。茶陵縣董家坳伏遙公派。茶陵縣毛坪伏通公派。茶陵縣老園伏椿公派。茶陵縣雪花坳伏海公派。茶陵縣樓下伏峻公派。茶陵縣下園伏遠公派。茶陵縣祥陂子貞公派。茶陵縣楊古塘伏謙公派。茶陵縣平水順公派。攸縣九牛港康海公派。茶陵縣奎門朝元公派。湘潭嚴沖元淳公派。禮陵白兔潭永升公派。邵陽楊丫京田振仕公派。邵陽雷灣永仁公派。武岡鴨屎塘明鎧公派。邵陽耳石嶺明禮公派。衡山大鵬日們公派。攸縣龍湖啟宗公派。汝城文明良田景孟公派，茶陵縣劉家坊禧臻公派。

江西 31 支：廬陵（吉安）少隴穎公派。廬陵（吉安）永陽後汶祖廷派。永新廟背栗湖莊上源道簽派。永新城下坊程鳳派。永新三門前紹源公派。蓮花縣浯塘庭芳公派。湖北建始縣正七公派。廬陵（吉安）石塢訪公派。永新山塘可久公派。永新高塚湖邊德澤公派。泰和轉江德徽公派。萬安上宏上洲垣謨公派。奉和黃漕窗霞君謨公派。泰和泮溪樞公派。泰和禾溪好慧公派。安福榮陂慈公派。蓮花縣路溪 36 世仕淑公派。蓮花縣邑溪舜公派。豐城鐵池塘派。廬陵（吉安）敖城牌塘作公派。廬陵（吉安）潼川汝舟公派。廬陵（吉安）城前汝明公派。廬陵（吉安）田心汝晶公派。廬陵（吉安）東溪車頭（？）公派。廬陵（吉安）梟邱紹侃公派。廬陵（吉安）社山處良公派。廬陵（吉安）夏塘振夫公派。廬陵（吉安）沙江子輿公派。廬陵（吉安）鋪前思永公派。泰和西溪汝淮公派。廬陵（吉安）洪家港淑英公派。

四川：新津尊廊公派。

（五）75 世劉交-1 世遐公-20 世承賓公裔分佈

江西的有 9 支：福石橋謂公派。廬陵（吉安）樟溪縉公派。廬陵（吉安）長橋西房西英公派。廬陵（吉安）老居從監公派。安福柘湖以道公派。邵陽板橋可宸公派。廬陵長橋宗孔公派。廬陵長橋北房北奇公派。江西廬陵大路口層崖公派。

湖南 6 支：邵陽竹山灣見公派。邵陽雙泉鋪侍孺公派。邵陽鴨山園侍孫公派。邵陽五峰阜汝材公派。邵陽洋水灣汝能公派。邵陽學堂沖運泰公派。

（六）75 世劉交-1 世遐公-20 世承貺派系分佈：

江西 28 支：安福上城謙公系。城角景開公系。樓下原齡公系，安福沛上城曼公系。永新馬東橋誠叢公系。安福凌頭宜斐公系。安福柘田公坪公系。安福鐵冶蒼慶安公系。安福隴心弦上煥權公系。安福邑西廟下接公系。安福邑西中洲範綸公系。安福安培肇公系。廬陵城北欽賢公系。廬



東界流頭麻園子燃公系。安福上城長春堂應昭公系。安福吉村士溥公系。安福上城遂初堂好古公系。安福上城成存堂述古公系。安福槎源希祐公系。土城宜東堂師古公系。安福高洲鼇頭應純公系。安福上城朝陽堂友古公系。安福上城山背春華堂應祥公系。永新泰山裏士禮公系。永新田西汝度公系。安福西溪義紹公系。安福上城湖山堂應元公系。永新雅田士雅公系。安福上城見山堂應瑞公系。泰和上村淇公系。

湖南有 43 支：衡山清水塘繼孫公系。茶陵陶水松公系。茶陵西城漢霄公系。茶陵馬首椿公系。衡陽牌樓壽公系。寧遠太平橋普仁公系。邵陽小冲衡陽曲蘭祁陽文明俊翁派。寧遠萬八公系。寧遠劉家井致祥公系。安化唐家觀友常公系。衡山仙人橋侃公系。興寧江口術孫公系。湘潭上橋頭灣天定公系。湘潭錦灣冕公系。衡山淡家坊通峰公系。衡山蓮花嶺鼎峰公系。湘潭龍泉良道沅公系。茶陵潤溪天洪公系。衡山八十分塘裏屋引十郎公系。湘潭株塘冲道春公系。湘潭廣東橋漢宗公系。衡山鋸冲園護公系。衡山老唐高嶽公系。衡山馬跡橋山田冲高廣公系。衡山店門前賢厚公系。衡山青山界江霞流滿厚公系。衡山白竹冲汝沛公系。茶陵隴西彎沾祥公系。衡山高坪遠祥公系。衡山獅塘石橋添榮公系。衡山三樟樹遠奉公系。茶陵深坑法-郎公系。衡山梅橋荆田彥-公系。衡山逼水灣敦文公系。攸縣中州通曉公系。衡山彭家冲振緒公系。攸縣中州通曙公系。衡山黃花坪鼎榮公系。衡山隆峰頭紹先公系。湘潭分膿坑顯隆公系。衡山大塘鼎嶽公系。衡山道中繼源公系。衡山黃花橋率順公系。衡山仙南繼安公系。

(七) 75 代劉交-1 世退公-20 世承美派系分佈：

江西 52 支：安福江北高坊知順公系。安福下村東莊知雋公系。安福下村西廳知遂公系。安福下村南岸知嶽公系。蓮花樊溪村伯琛公系。廬陵中洲琳公系。廬陵橋東從望公系。廬陵下涅田以立公系。安福園背誠齊公系。安福龍園玄泰公系。安福下村北園知微公系。安福黃裏宜像公系。安福江北樟塘存中公系。安福江北樟塘能中公系。廬陵文溪梅樹塘德仁公系。廬陵登科嶺以賢公系。廬陵虎峰塘下道元公系。廬陵上涅田以信公系。永新劉字坊辟因公系。新餘東鄉泥洲子蕃公系。新僑匯獲斜知道公系。安福草堂崇文公系。新餘水西雅因公系。新餘水西孺因公系。新餘臨溪坑上子安公系。新餘小廳全敬公系。新餘竹山祐公系。新餘上市中市四房五房獨公系。萬載雙虹、高城燕築、黃茅源頭、株潭獲富。宜豐城溪、塘溪、石市誼季（化宜）公系。宜春洪塘臺洲、楠木南源頭化清（？）公系。萬載白良姜頭化淑（惠）公系。宜春楠木荷溪化宜（惠）公系。新餘潭溪成季公系。分宜角元仁季公系。新餘石壁才義公系。新餘臨溪坑上子真公系。新餘樓下階公系。豐城石灘德秀公系。臨川大崗站頭能全公系。清江清腺克勤公系。宜豐天寶巷癌新居季和公系。修水東坑綽正公系。宜豐下房、措下、上屋季昭公系。高安灰埠鎮牛毛嶺守祿公系。上高水口古樓應黑公系。安福石屋乃公系。安福株源天植公系。宜豐天寶椿公系。宜豐天寶巷癌鎮居倉背廟下季珍派。宜豐天寶中房季華公系。宜豐天寶大樓季榮公系。新建輞川全顏公系。金溪三品塘慶因公系

湖南有 37 支：武岡田壩鐘源公系。邵陽陂丁粹公系。衡山梘頭坪新武公系。湘潭朱亭等處新瑞公系。衡山木林朗山友榮公系。安仁梅木冲職公系。安仁蓮塘夢應公系。安仁澗頭應祥公系。禮陵新洲可成公系。禮陵化龍塘之翰公系。禮陵漢塘冲尚聞公系。禮陵石管冲啟開公系。禮陵石牌冲啟琅公系。茶陵師琳公系。禮陵荊潭栗山化邦公系。禮陵施字壟官莊安邦公系。禮陵富甲賢邦公系。禮陵青泥灣廉邦公系。湘潭朱寧守處新勝公系。衡山藤水冲蘭居公系。衡山沙頭石門文海公系。湘潭柴塘德潤公系。禮陵義井和卿公系。禮陵寨下經邦公系。禮陵瀉山啟邦公系。禮陵大西灘勳邦公系。禮陵毛陂港儉邦公系。耒陽坪上夢通公系。永興李子樹下沂公系。永興金陵鄉



富元公系。衡東永各處奉璋公系。永興金陵鄉鳧塘富道公系。永當顏家沖德亮公系。永興天塘古城富通公系。瀏陽牌樓德清公系。湘鄉茶佩積功公系。瀏陽金剛頭新輯公系。

安徽 3 支：阜陽涇溜集全幸正公系。阜田涇溜集全蘭公系。安徽阜陽涇溜集全孟公系。

江蘇儀徵書正公系 4 支：江蘇儀徵全樂公系。江蘇儀徵渤仲公系。江蘇徵三正公系。江蘇儀徵商正公系。

陝西鎮安太平裏鏜世公系。四川成都夷公系。

7-1、75 世劉交-117 世劉汾-120 世劉通。江西九江市德安縣蒲亭黎照堂世系：75 劉交-劉富-劉登-劉嘉-劉章-80 劉和-劉德-劉安-劉慶忌（東漢開國皇帝劉秀同輩）-劉岑-劉平-劉康-劉景-劉洽-劉弘-90 劉惶-劉疇-劉殷-93 劉琨-劉宏-劉惲-劉燕-劉元-器資-劉寅-100 劉沖-劉登（沖公長子與 19 世祖同名）-劉裕仁-劉遙基（生八子）-劉穆-劉明-劉炫-劉嬰-劉德威-劉曜-110 劉樂-劉高-劉友文-劉材中-劉近仁-劉隆道-劉巨容（生 14 子）-117 劉汾（巨容長子，兵部尚書）-劉漢勝（汾公第九子）-劉義江-120 劉通

（通公：字時亨，號板林，生於唐朝懿宗成通 6 年 8 月 17 日酉時，公祖籍江蘇省徐州，黃巢之亂同兄避廣信，複遷居鄱陽清塘，後又遷居九江德安楊梅峰之陂溪）

7-2、1840 年江西武寧德馨堂劉氏宗譜譜系。（清潭譜也是這個世系）1 世劉交-劉郢-劉戊-劉德-劉向-劉賜-劉稷-劉永-劉紆-10 世劉鐸-劉陟-劉中-劉羨-劉方-劉班-劉曄-劉寧-劉邵-劉伶-20 世劉琨-劉隗-牢之-劉殷-治詩-劉湛-劉寧-士元-政會-林莆-30 世劉垵-知幾-幽求-劉秩-劉晏-清潭-劉贊-禹錫-劉悟-棲楚-40 世劉葵-允章-巨容-劉汾-漢勝-義江-劉通-劉練-劉旺-劉琯-50 世劉忠-劉敏-仕穀-劉迪-劉儒-子道-泰山-劉淮-崇端-順德-60 世康元-洪琥-邦明-子何-榮八-普隆-瑁一 / 瑁二 / 瑁三

7-3 湖北省黃石市大冶市永豐流水裏七花堡松子山劉氏世系

青藜堂道光 28 年（戊申歲）冬月刊印。乾隆 31 年，本支祖上-鑿公遷徙陝西鎮安蒿灘子居住。1 世劉交-劉富-辟強-劉德-安民-慶忌-劉岑-劉平-劉某-10 世劉景-劉洽-劉弘-劉悝-劉某-劉亮-劉膺-劉熙-旭孫-混（始過江，居晉陵郡丹徒縣之京口裏，官至武原令）-20 世劉靖-劉翹-22 世劉裕（字德興，小字寄奴，楚元王 21 世孫，宋武帝）-劉昶（系宋武帝三子）-後芳（字伯友，號劉明經）-材中-近仁-隆道-巨容（名威字德量）-劉汾（字伯臨）-漢勝-30 世義江-（劉通（字時亨）-劉練-劉旺-七陸琯-劉珣-劉章-劉忠-劉敏-仕珞-劉迪-劉儒-禮公-淮公-高公-美公 46 思忠公

這個世系總的看代數不足，從西漢到南宋末年接近 1500 年，只有四十幾代，中間可能有斷代或缺代。

7-4、江西安福笪橋安成堂劉氏總譜（四川省巴縣得義鄉柳市里）世系：民國 36 年（1947）安福嚴田鄉壇州龍雲下中村後隆志公系 安福紳士劉桂芳、福建省主席劉建緒等主修，劉謙等纂修。1 世劉交-劉富-辟疆-劉德-劉向-劉汲-劉厚-劉節-劉昌-10 世劉浚-劉毅-劉霞-劉表-劉琦-劉鉉-劉阜-劉文-劉遐-（安成笪橋今江西安福縣山莊鄉劉家港始祖）劉謙（啟）-20 世劉鈺（岱）-道成（芾）-鄙（喬）-果（彥）-炳（德傑）-宏毅（時濟）-廷桂（秦）-以正（延）（笪橋遷安福嚴田鄉壇州龍雲下村）-劉賓（銓）-行恕-30 世劉忱（士俊一成之）-維（朝賓）-劉敏（史 / 敬）-堯叟（守文）-遜-劉賄-劉祥-承貴-誌（字世衍）-景洪（又名鑿）-40 世劉煦（字原康）-劉素字仲華）-劉沆（字沖之，北宋宰相 994-1060）-琯（字元量號彥和）-份（字質夫）-伯達（字漢卿）-德機（字叔慶）-炳之（字文虎）-?-紹寵-50 世榮八-次六-瑁-（榮八徙永興縣複水鄉遊田村烏岩，瑁-徙四川省巴縣得義鄉柳市里。）



二十四、西漢高祖劉邦長子肥公裔世系：

※劉邦—劉肥—劉章—劉喜—劉延—劉義—劉武—劉順—劉恢—10 劉景—劉俚—劉仕—劉繼—劉崎—劉寬—劉松—劉玉—劉武—劉興—20 劉隆—劉彥—劉善—劉瑰—劉志—子明—劉家—劉珍—劉佩—劉爽—30 劉強—劉貴—劉啟—劉保—劉輝—劉瑞—劉靜—劉祥—劉林—劉浩—40 劉安—劉德—劉梁—劉棟—劉俊—劉英—劉道—劉孝—劉理—劉美—50 劉滿—大佐—劉禮—劉瑱…

※劉邦—劉肥—劉章—劉喜—劉延—劉義—劉武—劉順—劉恢—10 劉景—劉俚—劉仕—劉繼—劉崎—劉寬—劉松—劉吉—劉金—劉福—20 劉祿—劉陽—劉震—劉楊—劉定—劉宏—劉家—劉寶—劉偉—劉昌—30 劉勇—劉富—劉培—劉意—劉光—劉玉—劉桓—劉和—劉訓—劉翰—40 劉寧—劉賢—劉夏—劉赤—劉春—劉傑—劉盛—劉統—劉道—子恩—50 劉友—公佑—永智—劉晉…

※劉邦—劉肥—劉章—劉喜—劉延—劉義—劉武—劉順—劉恢—10 劉景—劉俚—劉永—念臣—盼明—劉平—奇堅—賞冠—耿率—劉進—20 劉佳—劉狀—成仁—乾貴—劉吹—定榜—群翔—拓思—旺燦—善嶺—30 積儕—貢禪—誠佛—京辰—君鉞—振蠹—勇釧—岫琮—珺萃—愷存—40 衍嵯—慷忻—柯坦—盈登—歸殫—銀△—闊棟—徠鐵—貴民—龍祥—50 開集—五統—巨闊—(元智、元慧) …

※劉邦—劉肥—劉章—劉喜—劉延—劉義—劉武—劉順—劉勳—10 劉賀—劉福—劉吳—劉叟—△—劉瑾—劉沅—劉耿—劉橋—△—20 劉洛—劉距—劉牢—劉淮—劉模—劉耀—劉珩—劉鉞—劉澧—劉椿—30 劉光—劉基—劉鎮—劉渭—劉柯—劉炎—劉坤—劉鐘—廣業—劉錡—40 劉法—劉樹—劉焜—劉擔—劉錄—劉琥—劉煥—劉信—定家—劉盛—50 劉慈—劉滿—和亭—劉傑…

※劉邦—劉肥—將閭—△—劉奴—更生—劉建—劉齡—劉威—10 劉隆—莘劉—劉揆—△—劉本—劉興—△—(劉基、劉鑠、劉問) …

※劉邦—劉肥—劉志—劉建—劉遺—終古—劉尚—劉橫—劉便—10 劉護—劉宇—劉揆—劉畛—劉殼—劉琛—劉喈—劉毅—劉噉—(劉佑、劉白) …

※劉邦—劉肥—劉志—劉行—慶忌—帥軍—劉欽—劉宗—劉嘉—10 劉亶—劉莒—劉揮—劉峻—△—劉瑤—△△—赤松…

※劉邦—劉肥—劉武—劉買—劉襄—毋傷—定國—劉欽—劉孝—10 劉貢—劉晟—劉煒—劉然—熙陵—劉隆—劉泰—劉光—劉崇—劉乾—20 符劉—元康—弘聖—劉淳—劉裕—劉福—劉邕—劉權—祖哲—立顯—30 洪昭—群範—敦成—論銘—後起—賢明—孝慈—議禮—謹遵—記敬—40 福海—澤紀—延慶—傳仁—運太—繼榮—昌意—期明—家龍—修磊—50 廷立—獻麟—安康—興成—基建—業立—崇文—西安—(漢川、漢傑) …

※劉邦—劉肥—劉章—劉喜—劉皋—劉質—劉淵—劉長—屈鼈—10 劉元—劉蔭—劉振—劉疇—劉殷—劉琨—劉宏—劉耽—劉惲—劉鸞—20 劉元—器資—劉寅—劉沖—劉登—裕仁—遙基—劉穆—劉明—劉炫—30 劉嬰—德威—劉曜—劉栾—劉高—友文—材中—進仁—隆道—巨容—40 劉汾—漢興—(義遠、義達、義長) …



二十五、肥公到巨容公世系

1世	邦	字季，號沛公，妣呂、薄、戚、張、曹、衛氏，生子八：肥、盈、如意、恒、恢、友、建、長。
2世	肥	邦公庶長子，齊悼惠王。妣駟氏、李氏，生子十三：襄、章、興居、罷軍、寧國、信都、安、將閭、辟光、志、印、賢、雄渠。居山東莒縣。
3世	章	城陽景王。妣呂氏，生二子：喜、舍。
4世	喜	城陽景王。妣肖氏，生十四子：延、豨、吉、壯、嬰、釘、慶、記、齒、福、寬、貞、表、皋。
5世	皋	安獻夫，杜原侯。妣梁氏，生四子：質、恭、植、喜。
6世	質	妣徐氏，生二子：淵、宇。
7世	淵	妣黃氏，生二子：長、信。
8世	長	妣英氏，生一子：屈厘。
9世	屈厘	琅琊校尉，後遷至相。妣江氏，生四子：元、慶、訥、盈。
10世	元	妣孫氏，生一子：蔭。
11世	蔭	字保若，妣曹氏，生一子：振
12世	振	安羽之。妣王氏，生三子：晁、畝、疇。
13世	疇	字傳世。仕魏為金紫光祿大夫，後遷至相。姓氏不詳，生一子：殷。
14世	殷	字長盛。妣張氏，生子七：巧、琨、琉、璉、瑚、珊、璠。
15世	琨	字亦瑀。妣氏不詳，生四子：群、粹、宏、潢。徙蕭縣。
16世	宏	字仲嘏。仕至吏部尚書。妣任氏，生一子：耽。徙沛郡相縣。
17世	耽	字和樂。仕至晉陵太守。妣佳氏，生二子：惓、惓。
18世	惓	安子厚。仕至尚書，沒葬潤州（今鎮江）與兄墓鄰。事詳《晉書》。妣氏不詳，生三子：鸞、鳳、燕。
19世	燕	字與飛，仕寧為左司郎中，後任平原太守。妣孔氏，生二子：元、幾。
20世	元	字蘊初。仕齊為羽林郎，死梁兵難。妣花氏，生子七：才資、器資、遠、超、邁、德資、幼資。
21世	器資	罹梁兵難，同父死節不屈。妣氏不詳，生二子：寅、實。
22世	寅	仕梁贈金紫為祿大夫。妣氏不詳，生一子：沖。
23世	沖	任南陽太守。妣氏不詳，生三子：登、牧、仕顯。複家彭城。
24世	登	仕梁為左丞相，封武安侯。妣穆氏，生二子：裕仁、裕義。
25世	裕仁	名悅。仕南朝任平陽太守，後擢為尚書。妣李氏。生三子：遙基、碩、希佑。居南京滁州琅琊。
26世	遙基	仕陳曆官荊襄刺史。妣汪氏，生子八：質、穆、和、布、誼、楷、忱、季英。
27世	穆	字仲肅。任鎮江將軍。妣呂氏，生二子：明、實。
28世	明	字煥之。任東郡太守。妣孔氏，生一子：炫。
29世	炫	字公亮。任大中大夫，事詳《通鑒》。妣巴氏，生一子：嬰。
30世	嬰	安平伯。任青州刺史，曆大理少卿，遷尚書左僕射，詳見《隋史》。妣後氏，生二子：德威、德成。
31世	德威	嬰長子。妣氏不詳，生三子：曜、顯、才全。
32世	曜	安伯朗。妣李氏，生三子：壘、樂、榮。
33世	樂	任河中法曹。妣宋氏，生四子：高、宗乙、本太、立。
34世	高	任潞州功曹。妣李氏，生二子：朋文、友文。
35世	友文	從樊宗師學有文行，隱居不出，人皆慕之。妣陳氏，生二子：材中、材行。



36 世	材中	渭南縣尉。妣吳氏，生二子：近仁、近禮。
37 世	進仁	安必榮。任江西豐城縣令。妣徐氏，生三子：隆道、隆德、隆文（無傳）。居河南洛陽。
38 世	隆道	諱鑄，字延元。號隆道。唐鹹通元年登進士，任太原參軍。妣蕭氏，生二子：巨容、巨德。
39 世	巨容	字德量。南京滁州琅琊籍。妣程氏，生子汾；徐氏，生子迴；餘氏，生子迪。
40 世	汾	字伯臨，行十四。弋陽開基祖。妣鄭氏，生四子：長漢興、7 漢廣、10 漢吞、13 漢彬；鮑氏，生二子：2 漢升、6 漢瑞；王氏，生一子：12 漢寧，女一：金姑；宋氏，生二子：3 漢從、11 漢英；李氏，生一子：漢宗；馬氏，生一子：9 漢勝；張氏，生一子：4 漢明；武氏，生一子：8 漢匡；郭氏無出。

附錄：巨容公後裔分佈

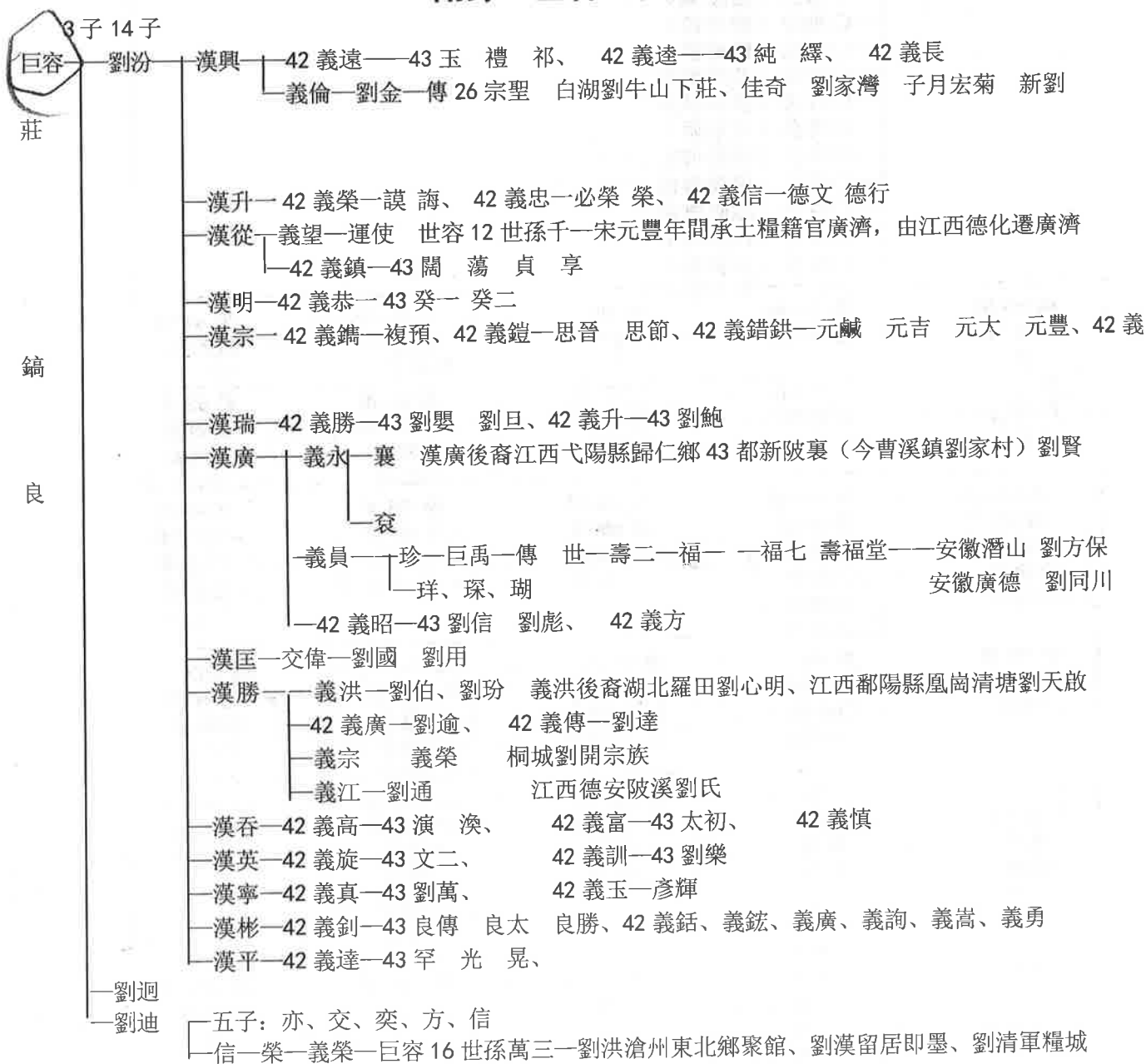

二十六、西漢高祖劉邦派下長沙定王劉發裔吊線圖

蒼公後簡公房

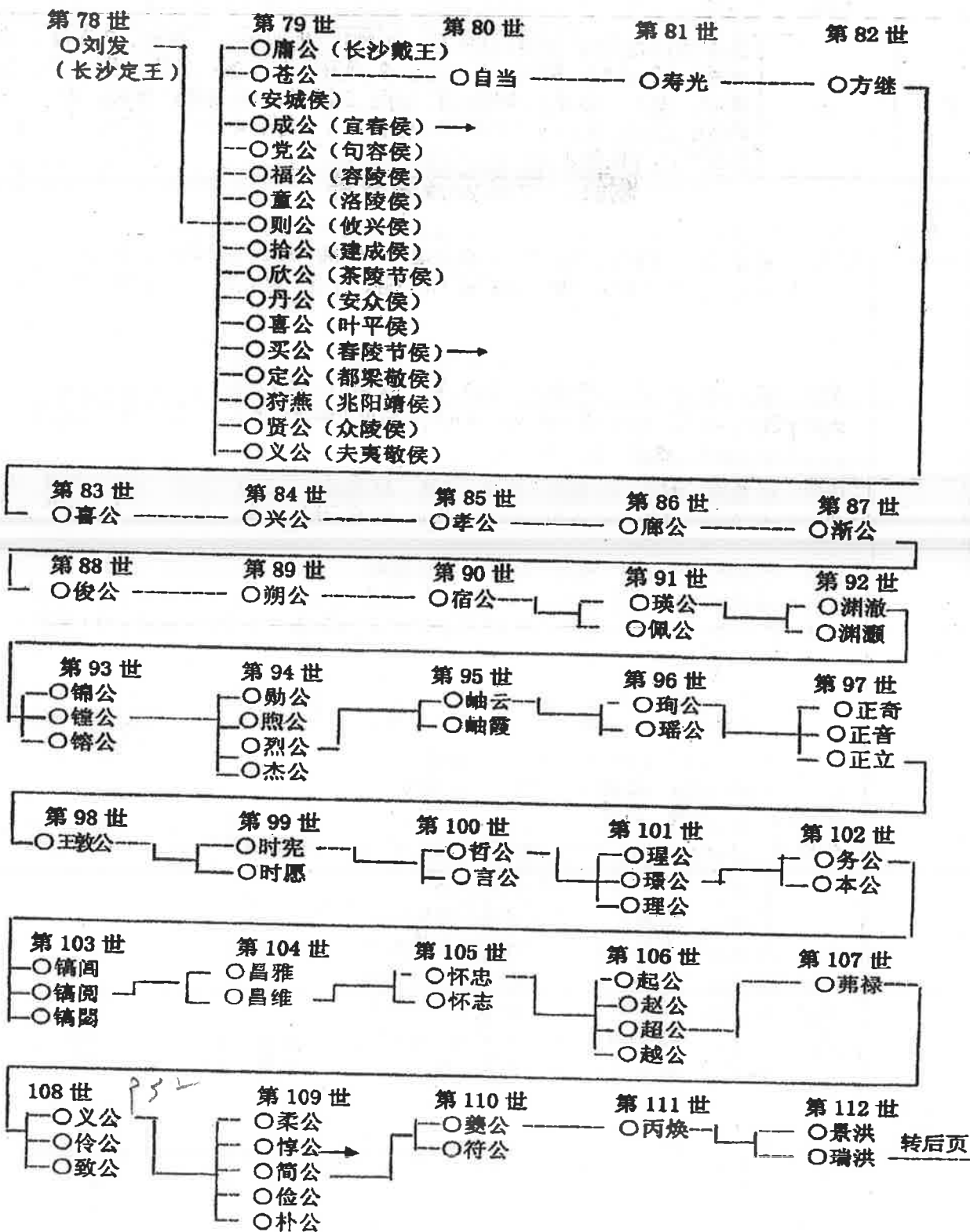

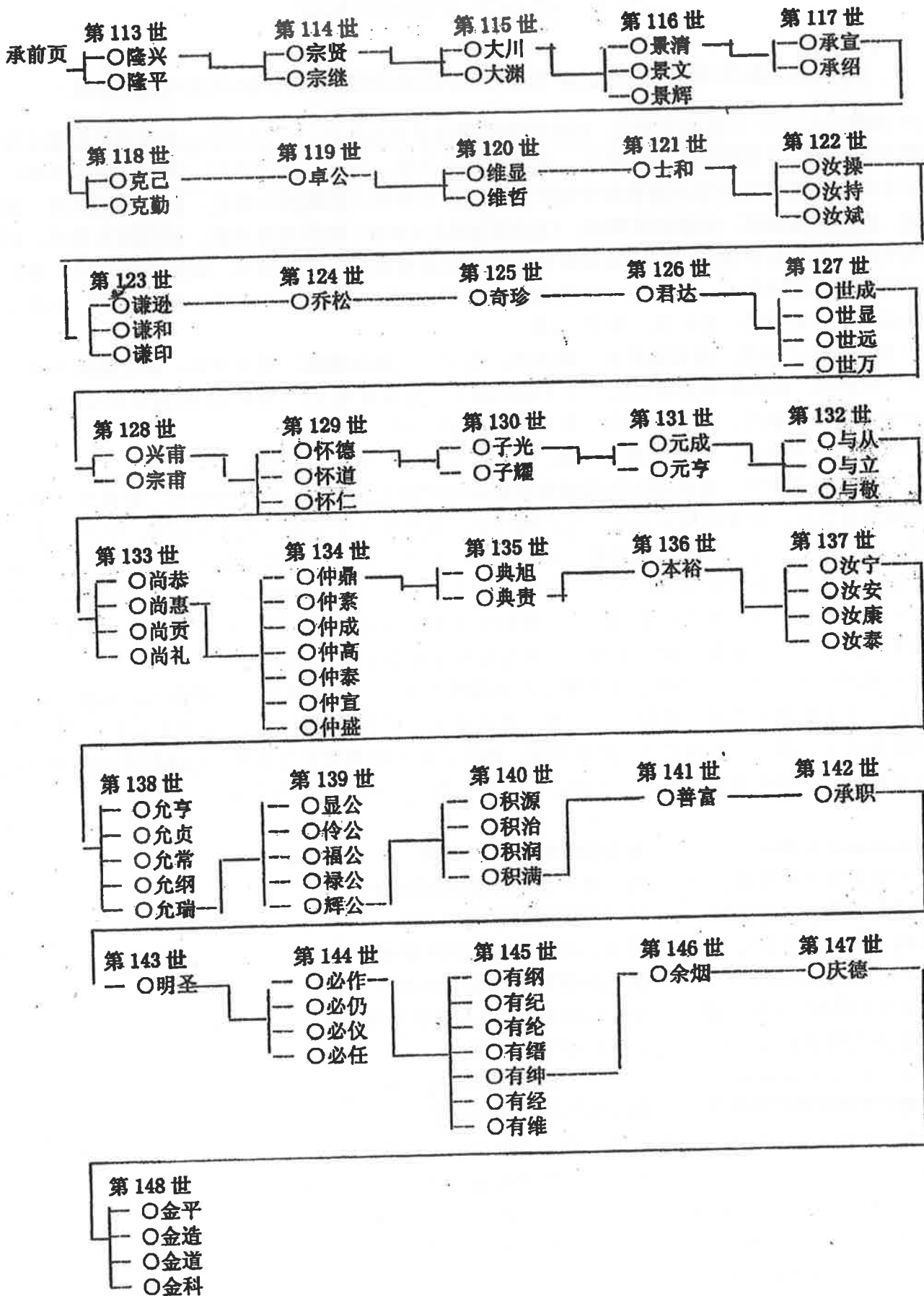

二十七、長沙定王劉發世系紀

(83代東漢劉秀-劉莊-劉烜-劉肇-劉隆-劉祐-劉保-劉炳-劉續-劉誌-劉宏-劉辨-劉協)

77世啟公十三子-曰第六子劉發，西漢孝景帝戊戌後元元年八月丁巳日生，西漢元朔癸醜元年六月癸未日歿壽二十四歲封為長沙定王，妣攀氏，生子四：伯升、蒼、錄都、令卿，諸妣未錄；共生子十六：劉庸封長少王，劉蒼封安城侯，劉成封宜春侯，劉黨封白容侯，劉福封容陵侯，劉童封侯，劉則封攸與侯，劉訢封茶陵侯；（劉少奇主席是其後裔）劉拾封建成侯，劉丹封安眾侯，劉喜封葉平侯，劉義封夫夷侯，劉買封春陵侯，劉定封都梁侯，劉燕封陽侯，劉賢封從陵侯。發公長子劉庸升，封長沙戴王，妣沈氏，生歿未詳，生子二：鮒、鮒封長沙王發公次子劉蒼，字從元武帝建元二年封安成侯，妣石氏，生子-：當

78世發公十子劉買，封春陵節侯，妣賈氏，生子三：熊封戴侯，榮封孝侯，外封鬱林太守，妣田氏 生子回，封鉅鹿都尉妣方氏，生子欽封趙王。劉良封越王。（劉發-買-熊-利-玄更始帝）

79世買公三子劉外，封鬱林太守，妣田氏，生子-：回

80世劉外之子劉回，封鉅鹿都尉，妣，方氏，生子二：欽，良封越王

81世劉回長子劉欽，溫恭積德施孤憐貧政農布急善獻丈義疏才，西漢南頓令，妣樊氏，閨字嫺都南陽重公之女，漢建昭癸未元年十月己醜日生，新地皇壬午三年二月戊午日歿，年六十歲，性婉順，自為重女，不整容服不出於房，宗族敬焉，生子三：續，仲追諡魯哀王，秀，女三：湖陽長公主，元追封為新野長公主，寧平公主伯姬以上三公主，皆光武帝即位後所封，欽公長子劉續，字伯升漢元延辛亥三年六月丁醜日生，更始癸未元年六月甲戌日歿，年三十三歲，妣鮑氏，生歿葬未詳，生子二：章封大原王徙齊王，興封北海王徙魯王，出嗣叔、仲

82世欽公三子劉秀，字文叔，東漢建立者史稱漢光武帝。西漢綏和二年甲寅（公元前六年）生，公元二十五年建立東漢，在位三十二年。建武中元二年丁巳（公元五十七年）二月，病死於南宮前殿壽六十二歲。公才高北斗，推算陰陽，遇故人嚴子陵傳受天文地理，白水起義洛陽建都，昆陽鉞劈興伐莽，復興漢室。得二十八將，前世乃上應二十八宿者茲列於後。

角木蛟太傅高密侯鄧禹
 氏土豹左將軍膠東侯賈復
 房日兔建威大將軍好疇侯耿
 心月狐執金吾雍奴侯恂
 尾火虎征南大將軍舞陽侯岑彭
 箕水豹征西大將軍陽夏侯祭遵
 鬥木獬建義大將軍高侯朱祐
 牛金牛徵虜將軍潁陽侯遵
 女士福驃騎大將軍櫟陽侯景丹
 虛日鼠虎牙大將軍安平侯蓋延
 危月燕左曹合肥侯堅潭
 室火豬東郡太守東光侯耿純
 壁水獫城門校尉朗陵侯臧宮
 奎木狼捕虜將軍揚虛侯馬武

婁金狗驃將軍慎侯劉隆
 胃土雉中山太守全椒侯馬成
 昂日雞湖南尹阜成侯王梁
 畢鳥月琅邪太守祝阿侯陳俊
 觜火猴積弩將軍昆陽侯傅俊
 參水猿驃騎大將軍參蘧侯杜茂
 井木豸尉安成侯鈞期
 鬼金羊上穀太守淮陽侯王霸
 柳土獐信都太守阿陵侯任光
 星日馬豫章太守中水侯李忠
 張月鹿右將軍槐裏侯萬修
 翼火蛇太常靈壽侯邳彤
 軫水蚓驃騎將軍昌成侯劉植



後明帝圖畫於雲臺加王常、李通、竇融、卓茂合三十二人。

83 世劉秀妣郭氏，真定陽安侯昌公之女，漢建平乙卯元年九月庚午日生，建武壬子 28 年 6 月丁卯日歿，年 53 歲葬北芒，生子五：劉彊（長子立為太子，後廢為東海王）。劉輔（次子封為沛王）。劉康（五子封為濟南王）。劉延（七子封為氣憤陵王）。劉焉（十子封中山王）史稱後能好禮節儉。繼妣陰氏史稱光烈皇后，南陽宣恩侯陸公之女，漢元始癸亥 3 年 3 月癸巳日生，漢永平甲子七年癸卯日歿，年 60 歲與秀公合葬原陵，生子五劉莊（四子初封東海公又封王后立為太子）。劉蒼（六子封東平王）。劉荊（八子封廣陵王）。劉衡（九子封臨淮公）。劉京（十子封琅玕王）。三妣許氏，史稱許美人新始建國辛未 2 年 5 月癸醜日生，漢元和丙戌 3 年 3 月丁未日歿，年七十六歲。生子劉英（三子封為楚王），生女五，午陽長公主義王，陽公主中禮、飯陶公主紅夫、涓陽公主禮劉，酈邑公主綏。

84 世秀公四子劉明原名陽又名莊，東漢皇帝光武帝第四子，史稱漢明帝，公元 27 年生，公元 75 年 8 月歿，年 48 歲。公元 58 年即皇帝位，在位 18 年，葬長安城外長陵院龍形，妣賈氏、陰氏、黃氏，共生子七：烜、建、暢、羨、黨、恭、衍，生女十。

85 世明公五子劉章 名烜史稱漢章帝，公元 56 年生，章和 2 年（公元 88 年）歿，年 31 歲，公元 75 年至公元 88 年即皇帝位，在位 30 年，凡事務從寬厚，葬雲陵龍形地，妻葬左邊，妣錢氏金氏，生子八：濫（伉）、厚（全）、紀（慶）、和（肇）、壽、開、淑、萬歲。

86 世章公四子劉和，名肇，公元 79 年生，公元 105 年 12 月歿，年 27 歲。葬陝西小地名雲陵龍形。章和 2 年公元 88 年 2 月即皇帝位，時年 10 歲稱漢和帝，在位 17 年。妣汪氏，葬同夫山，生子三：殤祖、安祖、伉生子寵，寵生子漚，漚妣吳氏生子纘。

86 世和祖長子殤祖，名降，公元 105 年生，公元 106 年歿，1 歲，肇幼子和帝卒，皇后鄧氏因和帝長子劉勝有痼疾，不讓其即位，把剛生下百日的少子劉降立為太子，第 2 年即位八個月後風寒感冒而死不足兩歲史稱殤帝葬雲陵龍形。

87 世和帝次子安祖，名劉枯，公元 94 生，公元 125 年歿，壽 32 歲。葬雲陵龍形延平元年（公元 106 年）3 月即帝位，時年 13 歲，史稱漢安帝在位十九年。妣卡氏、佟氏，生歿未詳，葬同夫山。生子二：順、桓。

88 世鴻公之子劉質，名纘，漢章帝劉烜玄孫，漢沖帝卒後樛太召章帝纘進宮，即日即皇帝位，史稱漢質帝，時永嘉元年（公元 145 年）-月纘八歲，質帝聰慧，對大將軍梁冀的行為不滿，呼梁為跋扈將軍，本初元年（公元 146）六月梁冀將質帝毒害，卒年 9 歲，在位一年。葬雲陵龍形。妣匡氏：葬同夫山，生子高啟，繼妣梁氏，生子：伸進。

88 世安公長子劉順，原名保，公元 115 年生，公元 144 年歿，年 30 歲，葬雲陵龍形，延光四年（公元 125 年）10 月即位，時年 11 歲，在位 19 年，史稱漢順帝。妣何氏，葬同夫山，生子二：沖、來。

88 世安祖次子劉桓 章祖曾孫名志，公元 132 年生，公元 167 年 2 月歿，年 36 歲本初元年公元 146 年 6 月為梁太后及外戚梁冀迎立為帝，時 15 歲，在位 21 年，史稱漢桓帝，葬雲陵龍形。

88 世順公長子劉沖名炳，公元 143 年生，公元 145 年 1 月歿，年 3 歲，葬雲陵龍形漢順帝劉保之子，建康元年（公元 144 年）立為太子，同年 8 月即位，時年 2 歲，史稱漢沖帝，在位 4 個月，妣梁氏生子-桐。

88 世順公次子劉靈，章祖玄孫名宏，公元 156 年生，公元 189 年 4 月歿，年 34 歲，葬雲陵龍形，建寧元年公元 168 年為竇太后與他的父親竇武迎立為帝，時方 12 歲，史稱漢靈帝，在位 22 年，妣譚氏，有竇武陳蕃秉政中處清平所信，曹節等弄權，武蕃謀事務被誅，朝剛自日衰，生子二：辦、協。

89 世靈公次子劉獻，名協公元 181 年生，公元 234 年歿，年 53 東漢元年（公元 189 年）為軍閥董卓擁立，時年 9 歲，史稱漢獻帝，妣董氏、伏氏，葬同夫山。



長沙定王劉發裔源流世系：

※贛安福劉氏世系·靜遠供稿

75 世劉邦……78 劉發—劉蒼—自當—壽光—劉喬—劉巳—劉鼎—劉信—劉英—劉陸—劉榮—劉逸—90 世劉端—劉奇—劉允—劉歆—劉寬—劉貞—劉淑—劉敬—劉素—劉聰—100 世劉昭—劉嵩—劉槐—劉效—劉侃—劉道—劉完—劉辟—劉奇—劉刪—110 世劉敞—劉徵—劉麒—劉仁—劉順—劉正—劉漁—劉濂—劉聰—有得—120 世劉遊—劉良—劉荊—劉得—劉治—劉槐—劉開—劉登(153 代) 128 世德言(水部始祖) 劉秩—130 世丞輔—劉楚—劉珍—劉甫—劉聰—劉誠—忠進—國良—子德—仲春—140 世坪叔—寶山—朝賓—應和—孔韶—仲樂—離明—鐘彥—烈奄—屏山—150 世以梗—繼蘇—向高一文炳—劉坦—鼎銘—昌海—劉標—士佳—景渠—160 世榆輝—轉星—坤山—163 世靜遠—璐娜……

※贛安福永新村石泉水部劉氏世系·靜遠供稿

128 世德言(1 代) 劉稅—劉秩—丞弼—繼岑—仕禎—知晟—德臻—廷圭—中宏—宗祀—劉燾—夢貴—仕寧—昭伯—仁傑—翰飛—惟文—志昌—劉寅—仕紳—景量—伯鸞—劉越—劉邵—思初—紹皆—雨浪—秀倫—天培—作傑—日丙—文堯—行銓—樟瑞—劉旗—164 世學亮(37 代)。

※贛吉水東弦上水部劉氏世系：

128 世德言(1 代) 劉程—丞直—劉玦君文—劉理—世則—秉禮—卒章—樸齊—文有—子誥—元可—庭發—與經—筠波—彥勳—直中—顯毓—憲章—文簡—思煌—雲會—佑泉—浴白—重先(吉水縣東弦上始祖)

※湖北天門水部劉氏：來自江西福安以劉順為始祖，劉德為遠祖。

128 世德言—劉稅—丞亮—劉常—朝佐—武光—淑仁—凌雲—劉良—從善—守信—牧雍—仲盛—文晉—順安(湖北天門多祥鎮老西灣村劉尊為監沔始祖)—天鎮(子五：廣仁、廣義、廣禮、廣智、廣信)—廣仁、匯瀛—瓊用—劉蓮—思通—正曉—日耀—伯禮—劉環—劉位—崇高一祖耀—德安—邦鼈—家功—之方。

※湖北監利縣容城鎮水部劉世系·光欽供稿

128 世 1. 德言(開基祖秩、程、稅三子)—劉秩—丞輔—劉楚—劉珍—劉甫—劉聰—劉宗—劉隆—10 劉寶—劉皋—文珍—用明—安泰—天與—元壽—劉魁—必禎—劉宣—20 劉景—劉寵—劉鎰—裕孝—璋義—遵仁—欽先—德江—敬詩—魯書—30 啟椿—後藝—昆燧—觀鈺—光欽(子三：揚宏、劉劍)—劉劍—智欵……

※湖北潛江荷湖垵水部劉氏世系：

128 世德言—劉稅(1 代) 丞亮—劉昉—劉餘—劉賁—劉杏—劉棠—劉暉—仟億—10 代象龍—劉榮—劉文—劉元—劉昌—劉觀—劉水—劉鬱固—恒堅—劉簡—20 代劉爾—劉應—劉善—劉玉—劉俊—劉心—劉雲—劉冠—劉冕—劉其—30 代劉衣—劉中—劉孚—劉益—劉謙—劉升—劉恒—劉漸—劉晉—劉同—40 代劉人—劉履—劉泰—劉豐—劉豫—劉威—劉臨

※湖南湘鄉坳頭水部劉氏世系：

坳頭水部劉氏形成於明朝，來自贛福安以劉德言 20 代孫肇鳴為開基始祖以劉德為遠祖：128 德言(1 代)—劉稅—丞亮—劉常—朝臣—劉賁—劉果—劉棠—伯華—仟億—詹龍—定翁—辛叔—一貴祥—榮宗—鉉繞—簡該—英器—麗嶽—20 肇鳴—文忠—劉麟—常吉—命賢—素生—鴻典—匡世—天馨—開誠—景風—運糧—時馥—際鵬



※湖南漣源市楊家灘鎮劉氏（知止園祠）：

✓78 世劉發—劉蒼—80 世劉當—壽光—劉喬—劉己—劉鼎—劉信—劉英—劉睦—劉榮—劉逸—90 世劉端—邦祥—劉允—劉歆—劉寬—劉貞—劉淑—97 世劉敬—劉素—劉聰—100 世劉昭—劉正—劉槐—劉效—劉侃—劉道—劉完—劉辟—劉銘—劉副—110 世劉徹—劉謀—劉麟—劉信—劉止—劉安—劉牧—劉類—劉廣—劉壹—120 世劉伋—劉勉—劉豫—劉異—劉莊—劉地—劉征—劉旺—劉瓊—子通—130 世懷敏—劉眸—劉魁—允文—聞源—劉吉—劉炅—先豪—玉琦—文斌—140 世吉星—紹宇—公孚—翊聖（子 10）—天禎—銀明—延齡—文煊……。

78 世劉發—劉蒼—自當—壽光（子二）—劉喬（子二）—劉己—宏大—劉信—劉英—劉睦—劉榮—劉逸—90 世劉端—邦祥—劉允—劉歆—劉寬—劉貞—劉淑—劉敬—劉素

※劉發子劉蒼裔：

✓劉辟（107 世）—劉銘—劉副—劉徹—伯謨—劉麟—劉信—劉止—劉安—劉牧（子二）—劉思—劉？—劉能—劉向—劉曾—劉作—劉翼—劉盛—劉彬—劉桂—劉宦—劉岐—劉察—劉器—劉立—劉堅（130 世）。

※116 世劉發子劉蒼裔：

✓劉牧—劉類—劉廣—劉益—劉假—劉龜—劉豫—劉異—劉獻—劉竹—劉雲—劉實—劉順—劉琢—劉吉—劉昆—劉穆—劉職—劉通—祖英—子亨—堯允—思泳—夢翔—從陽—巨常—彌深—操約—琪—朗—思賢—以佐—淑拔—應錦（149）。

※蒼公支簡公世系本裕公後世系：

✓78 世劉發（16 子）—劉蒼—自當—壽光—方繼—劉喜—劉興—劉孝—劉廊—劉漸—劉俊—劉朔—90 劉宿（子二）—劉瑛（子二）—淵澈（子三）—劉鏜（子四）—劉烈（子二）—岫雲（子二）—劉珣（子三）—正立—劉礪（子二）—時憲（子二）—100 劉哲（子三）—劉璟（子二）—劉務（子三）—鎬閱（子二）—昌雅—（子二）—懷中（子四）—劉超—蒯祿（子三）—108 劉義（子 五）—劉簡（二子）—110 劉夔—丙煥（二子）—瑞洪（二子）—隆興（二子）—宗賢（二子）—大川（三子）—景清（子二）—承宣（子二）—克己—劉卓（子二）—120 維顯—士和（子 三）—汝操（三子）—謙遜—喬橋—奇珍—君達（四子）—世成（子二）—興甫（子三）—懷德（二子）—130 子光（二子）—元成（三子）—與從（四子）—尚惠（七子）—仲鼎（二子）—典貴—本裕（四子）—汝寧（五子）—允瑞（五子）—劉輝（四子）—積滿—善富—承職—明聖（四子）—必作（七子）—有紳—餘煙—148 世慶德（四子）……。

※蒼公支惇公世系世昌公後世系：

75 世劉邦—78 世劉發—劉蒼……108 世劉義—劉惇—劉宏—劉況—劉崑—劉遜—劉珣—劉諒—利濟—宗海—劉軫—南立—120 世劉開—世昌。第 122 世起字派：邦道仕彥仲原長慶崇定國開基發祥北起令生翰苑貴廣風守依思洪遠遷懋為學盛朝重經濟賢才應運（163 世）

※蒼公支文興公世系：

75 世劉邦……78 世劉發—劉蒼—劉越—劉悅—乘輅—劉正—道岸—勤清—100 世仁軌—日誠—昭伯（子二）—子先—奇衡—挺仁—雖之一—廷珠（三子）—110 世仰莫—承光—先德—龍澤（二子）—文興（三子）—甫微（三子）—舜忠（二子）—則明—善運—明遠（三子）—120 世以和（五子）—仲賓（子六）—理瑄—在魯—本通—乾朗—序用—才華（二子）—138 世勝訓……。

※蒼公支德清公世系：

78 世劉發—劉蒼—劉儉—劉亮—劉督—劉規—劉善—劉尚—劉悟—劉呈—劉績—劉惟—90 世劉習—劉謨—劉英—劉俊—劉欲—劉飾—劉臬—劉徐—劉沖—劉赴—100 世劉沂—劉澀—劉肯—劉俟—劉奕—劉鐸—劉棐—大孫—西昌—朝奉—110 世邦基—行恭—善長—劉雍—好義—德清（子 9）—文正—泉洪—春—宗慶—120 世劉寧—海洪（子六）—允諭—劉沐—世來—劉道—坤玉—欽貺—元祥—129 世中鳴……



※75 世劉邦—劉恒—劉啟—劉發—劉蒼—自當—壽光—劉育—△貝場？—劉鯉—劉貞—劉禹—劉嘉—涪矯—劉樂—萬世—光祿—劉煥—劉殷—劉籌—劉漢—劉振—劉猛—劉遵—劉蓬—克國—劉遂—定貞—從善—學恭—慎素—懋明—誠美—中正—劉槐—成學—子剛—守誠—與開—宣定—敏高—伯機—仲麟—學虔—承坤—無倭—學魚—有德—思遊—福海—劉祿—學松—劉清—劉龍—正先—高鳳—劉燕—劉雲—劉宗—劉隆—劉寶—劉皋—文珍—用明—安器……。

※79 世劉發八子劉欣又名劉訢—竭至 107 代老譜脫接—108 代紹榮—行昌—天寶—劉珍—劉雄—劉鵬—師望—劉徹—劉伯—劉炳—劉濟—劉鐸—劉黯—劉？—子敬—用仁—振本—國英—立可—潤清—益昭—彥親—漢傑—善端—偉祥—劉榮—劉桂—奇生（131 世）（分居萬載）……。

※79 世劉買（劉發第 10 子）—劉外—劉回—劉欽（子三：劉秀、劉績、劉仲）—劉秀（東漢光武帝）劉莊—劉荊—劉平—劉彪—劉玄—劉熙—德隆—道崇—90 壁溫—緒隆—劉征—文度—景先—劉述—元謨—劉銓—渙之—劉繹—劉模—100 劉滂—子敬—夷甫—仲宣—劉祥—敬元—廷秀—慎虛—善繼—劉麟—110 劉鑫—劉灌—劉夯—劉諫—劉拱—劉宏—劉淇—廷芳—劉獬—千祥—120 劉願—師尹—東叟—俊二—壽甫—朝用（126 世）—思舟（江西宜豐天寶松溪—世祖）—仲式—恒青—三寶—球本—賢王介—心庸—學福—秀文—祚棟—資宏—秉梅—輝中—宣仁—銘成—起寧—載敬—懋杜—文功—字文波 149 世供稿。127 世朝用三子，长子思廉，育三子：南仲，亨仲，山仲，南仲至湘浏北永安传世。亨仲至湘浏北刘陆垵传世。山仲至湖南浏阳后转徙失考。朝用次子思舟育六子：仲殷，文章，文贵，仲昇，仲易，仲式。仲殷，文章，仲昇，仲敬，仲式五兄弟在赣天宝松湾传世，南仲文章至湖南浏阳北乡永安南山下传世。亨仲至湘浏北赤马刘陆垵传世。朝有三子思让育四子：仲一，仲二，仲宽，仲四。仲一至湖南浏阳城南市街，浏南杨花传世。仲二至湖南浏阳后复徙何处失考。仲宽至湖南浏阳，后复徙江西新昌北门传世。仲四至湖南浏阳北乡龙伏，党上传世。譜派 130 世起：朝思仲恒、三本賢庸、學文祚宏、秉中宣德、起敬懋功、成憲允定、保世光宗、攀龍附鳳、翼佐明聰、家修國獻、錫福維洪。•文波供稿

江西萬載潭埠、潭山等地

※約 148 代以德—桑槐—文象—允仁—繼祿—錫傑—洪宗—名松—顯裕—大升—廷占—世榮（克明供稿）居文家市瀏城。其派語是：洪名顯大廷，世裔紹家聲，志士崇宗祖，昌榮景聿興，貽謀長順發

79 世遺（啟之孫彭祖八子）—劉廷—劉錄—劉履—劉厝—和屬—劉志—臨質—廣試—順—陞登—光軒—器章—劉弘—論紀—劉學—寧我—96 世至 114 世老譜斷接—115 世恕—劉羲—劉沼—明野子—二—忠廉—厚教—世茂—仁湖—遠浩 123 世

※江西南昌市向塘镇梓溪劉氏

南昌梓溪劉氏屬於長沙定王劉發的北派後裔，東漢光武帝劉秀，分封子荊為廣陵侯，諡思王，子孫遂家於廣陵。越七世至會，仕晉為瑯琊內史，永嘉元年從晉元帝渡江，居丹陽，子孫由是散居江南，樹立桑梓。後，徙晉陵，徙陸州。唐僖宗乾符二年，避黃巢亂，乃自陸徙信州之玉山。傳十世至始祖雲逸翁，待父允迪宦遊豫章。宋乾道三年，因朱文公薦至宋儒章克明門下。學乃三年，章公甚器之。因文公為媒，請納女。報可，遂聘之。時宋乾道七年事也。遽內玉山賴家源遷徙南昌梓溪（今南昌縣向塘鎮劍霞巷口村）。是為梓溪始祖。梓溪始祖長者公奠基之地即有梓山，因山上多有梓樹因名梓山；伴山之水名梓溪。劉氏居於山下溪邊，故名梓溪劉氏。梓山、梓溪因修建公路而遭破壞，目前梓溪僅有幾分面積，遭破壞後的梓山則成了原老梓溪團（始祖定居處）的祖墳山。

※從漢高祖至南昌梓溪始祖埽之公的傳承世系為：

75 世劉邦（西漢高祖）—劉恒（文帝）—劉啟（景帝）—劉發（長沙定王）—劉買（春陵節侯）—80 世劉外（鬱林太守）—劉回（鉅鹿都尉）—劉欽（南頓令）—劉秀（東漢光武帝）—劉



荊（廣陵思王）—劉平（俞鄉元侯）—劉彪（仁義侯）—劉玄—劉熙（仕）魏為金紫光祿大夫—劉述（東平太守）—90世劉建（仕晉為永城令，徙臨淮）—劉會（瑯琊內史，徙丹陽）—劉錯（內史侍中）—劉鴻（洛州刺史）—彥英（給事中）—隱人（居武進）—劉煥（榮祿大夫）—劉冕（梁季時為睦州刺史，徙建德）—劉鑫（居建德）—劉淑—100世劉樹（吏部尚書）—火軍（名興宗，諮議參軍）—子翼（字小心，唐玄宗時宏文學士）—祐之（武後時宰相）—劉敬（諫議大夫）—劉亮（朝議大夫）—劉爽（號丹陽居士，徙玉山賴家源，為玉山始祖）—劉壅—明遠—劉冽—110、劉裕—劉秩—劉元—劉洵—允迪（德家令）—垢之、城之、埽之（徙南昌梓溪，為梓溪始祖）。

※浙江義烏烏傷郡王輝公後世系：

東漢建武卅年，劉秀臨晏駕，知皇太孫劉輝，有潛德，賜封之烏傷，為“義陽王”號“烏傷郡王”。以鎮越中……烏傷劉姓自此始。晉時太孫8世孫萬章，由縣治南析居金山，始為王官，賜諡寧公。五代時，27代孫劉圻字時固，於後樑開平元年（907）仕越州刺史，……去卯刀從金，是為主義烏劉改金之祖。宋朝時部份子孫複姓劉，故劉姓是義烏絕大多數劉姓，金姓的祖姓，故有義烏劉、金不通婚，不分家之規之說。其世系為：

1世祖劉邦—劉恒—劉啟—劉發—劉買—劉外—劉回—劉欽—劉秀—10劉強（子三：劉政、義陽、劉輝會侯劉敞）—劉輝（元之、殷之、慧之、佑之、紹之、定之）—萬章—季韶—20劉康—延節—宏濡—劉格—時翼—幼嘉—夷孟—劉祿—劉淳—劉儒—30劉雍—劉珊—劉鏡—劉沅—劉植—劉燁—劉圻—劉鋒—劉淵—劉瑚—40劉儉—元吉—劉豪—劉先—劉高—劉煜—劉進—劉和—劉淮—劉珊—50劉晦—劉儉—劉朝—文志—劉清—劉傑—廷王—大遠—良峰—守和—60應鳳—劉奇—劉茂—士佃—承賢—兆錢—永配—慈忠—亮堃—美士—70加榮—朝陽（朝鈞）……。

※湖南湘鄉坳頭水部劉氏世系：

坳頭水部劉氏形成於明朝，來自贛福安以劉德言20代孫肇鳴為開基始祖以劉德為遠祖：128德言（1代）—劉稅—丞亮—劉常—朝臣—劉賁—劉果—劉棠—伯華—仟億—詹龍—定翁—辛叔—貴祥—榮宗—鉉繞—簡該—英器—麗嶽—20肇鳴—文忠—劉—劉麟—常吉—命賢—素生—鴻典—匡世—天馨—開誠—景風—運糧—時馥—際鵬—

第十一章 中華劉姓皇詔、誥命、誥軸

皇詔

宋高宗皇帝勒劉氏文武群臣修譜詔

皇帝詔曰：古者姓氏之權出於上，故姓氏易明，後世姓氏之權出於下，故姓氏工難考。夫繼緒關於風化大矣！昔者五帝之相承，三王之相繼，無非出於皇帝之後。漢之高祖，本於唐堯，唐之太宗，出於皋陶。至我朝聖祖皇帝，實出自伯益，旋源仙派，繩繩有序，金枝玉葉秩秩可稽。其在朝文武百官，亦皆有所宗，當必述祖宗之源流始末以進，俾騰得以觀本朝人物之盛也。嗚呼！本茂則支繁，源深則流遠。雖見祖宗之有自實衍譜系於無窮，故茲昭示鹹使聞知。

建炎四年九月初一日

宋寧宗皇帝贈劉氏修族譜詔

劉氏系出陶唐派衍炎漢帝胄王裔不必悉數而楚侯王囂子憲諡仁忠公孫先英先雄先豪先進兄弟俱顯進子玉盛淮鹽禦史其孫滔從母舅翰林楊徽猷撫辰苗有功現封提督改補總制徙居楚地澱邑浦



源不忍先世疏闊祈朕序於譜首其睦族尊親之心倦倦也、朕聞唐人重姓氏而譜牒興後世非文入學士高顯貴戚之家浸以淪湮而難考然起自犁鋤之卿相卒為隸卒之世家所為自立何如耳誠能自立雖微而寢著不能自立雖著而寢微子孫百世之下各宜自立庶幾無忝厥祖也此朕之所為致望於爾氏者歟。

慶元三年詔

宋寧宗皇帝贈劉氏修族譜詔

朕聞唐人重氏族故譜牒具其文後世貴戚之家寢以淪湮而雖考然起自黎，之卿相降為隸卒之世祿所為子孫自立何如耳誠能自立雖微而寢不能自立而無忝厥祖也此朕之所以致於天下者興

慶元三年 詔

宋真宗皇帝譜詔

朕聞古者因生賜姓故有著姓氏之書別內分門受命司姓氏之職其有關世教之大者莫譜若也黃帝二世而顛頊三十而高辛四十而堯舜禹之先出於昌意湯之先出於契文武之先出認稷帝王世系固已甚明漢起沛中出帝堯之苗裔唐發隴西實皋陶之派系迨至我朝原於伯益振於浦郡。太宗皇帝肇造區夏應天生聖人之祝。

太祖皇帝繼登大寶符太平天子之祥仙源派修分膺前代受禪之宜接上世統曆之正爾在朝文武百官亦必各有原委其各述祖本末以進騰得省覽以知我朝人物之盛嗚呼源之深者流必長葉之沃者根必固秩秩昭穆則知祖宗之有自繩繩世系實衍譜牒於無窮故慈昭示鹹始聞知。

天禧五年 詔

明太祖高皇帝賜劉氏族譜詔

粵稽劉多出禦龍之後，自楚南而遷豫章，閩閩傳家，代多偉人，至先進兄弟，文武功勳，鴻聲王振，其子玉盛、孫滔始遷辰潯為望族，宏文館學士伯溫不忍先人淪替，乞朕序諸首簡，其尊祖敬宗之心至深切矣！

朕承天底定，撫輯蒸民宵旰戰兢，恐艱保父，咨爾劉氏，各具天良，務立矩度之防，快靚維新之命，溯芳規於乃祖考，厥行於前賢，敦厚本源，懋昭上理，雖禮樂俟諸，必世孝悌本之，人心苟能克自振拔，則何治之不沆？如或即此奮與？亦何風之不古？爾姓欽哉！毋辜聯意。

誥命八則（劉正鋒點譯）

（一）順治戊子年（1648年）贈劉承聖與妻胡氏誥命

制曰：求治在親民之吏，端重循良教忠，勵資敬之忱。韋隆褒獎爾……劉承聖，乃廣西融縣知縣劉維應之父。昶躬謹厚，垂訓端嚴。業可開先式，穀乃宣猷之本；澤堪啟後，貽謀而作牧方。茲以覃恩她邑較爾為朝議大夫，賜之誥命。籲喊！先承清白之風，嘉茲報政，用慰顯揚之志，昭乃遺謨。

制曰：朝廷重民社之司，功推掀起吏臣子。涼冰淵之，操教本慈闈，爾胡氏乃廣西融縣知縣劉維應之母。淑慎其儀，柔嘉維則。宣訓記號於朝夕，不忘育子之勤。集應澤於門閭式被自天之寵。茲以覃恩她邑較爾為恭人。籲喊！仰酬顧復之恩，勉思撫字。載煥絲綸之色，用慰劬勞。

“譯文” 一官制稱：實現天下大治需要愛護人民的官吏，因此皇上特別重視那些行善效忠的臣民，藉以鼓勵天下對他們的崇敬之情。所以隆重嘉獎你……廣西融縣知縣誣巖是維應的父親。你家門有幸能親行謹慎忠厚，給予子弟的教育端正嚴明。你的事業最先樹立於本朝的楷模，美好的品德，明示了教子之方的本源。你給子孫的恩澤可以延續後代，留給他們宏富的謀略可作治民之方。現以高深的皇恩延贈你為朝儀太夫，賜給你的誥命。啊！你最先沐浴了我朝浩蕩皇恩，美好的聲雀回報了純正之士，用以慰勞和顯揚你的心志，昭示你留給世人的教子良方。



官制又稱：朝廷重視管轄地方百姓的官吏，功勳可以推及到順應我朝的一切臣民。稟性純潔如水以家庭為淵源，操行教育以堂上慈母為根本。你胡氏是廣西融縣知縣劉維應的母親，以善良謹慎為儀規，以平和美好為準則。朝夕陳述教誨之理，不忘育子之勤。這樣，你的門庭就雲集了瑞氣和恩惠，育子模範自然得到上天的寵倖。現以高深的皇恩延賜你為恭人。啊啊，你抬頭酬謝皇上對你搓懷和回報之恩，繼續想想育子成才之道。車裝光彩耀眼的絲綢，用來表示對你育子勞苦的慰問。

（二）順治己醜年（1649年）贈劉遵貺與妻楊氏誥命

制曰：紀臣功之盛績，特沛殊恩，推忠孝之深心，用光先澤。爾劉遵貺，乃廣西興安縣知縣劉底定之祖父。持躬無忝裕後，克昌宏闊閱以彌高，芳流奕世。荷絲綸而有耀，慶衍同堂。茲以覃恩馳較爾為朝議大夫，賜之誥命。籲戲！光迪夫具見孫枝之秀，賞延於世，益徵祖武之繩。

制曰：書豐功於竹帛，業著名臣，賜介福於庭幃，恩推大母。爾楊氏乃廣西興安縣知縣劉底定之祖母。珩禹傳芳，頻繁擷秀。溯貽謀於閩，則地道維昭宏。錫類於朝章，天恩愈厚。百年毓慶，食報遠而淑德彰。爾世拜命，隆而榮寵著。

“譯文”一為了記下有功之臣的巨大政績，皇上特地擴大賜以少有的恩澤，藉以推動忠孝觀念的深入人心，所以先用榮耀恩賜。你劉遵貺，是廣西興安縣知縣劉底的祖父，堅身躬行善道無愧於遺富後裔，能昌明顯貴家族的福祥而更見高卓，美好的品德光照世人。因此，朝廷的差役挑著光彩四溢的絲綢來到貴府，福瑞之氣佈滿了三代黃聚的華堂。現以高深的皇恩封你為朝儀大夫，賜給你的誥命。啊啊，這種光榮能開啟你的孫裔出現榮華，獎賞也能綿延後世，呈示出他們效法祖宗準則的吉兆。

官制又稱：把名臣的豐功偉績寫在史冊上，還要把福音賜給他們的家庭，把皇恩推及給他們的祖母。你的品德象佩玉那樣傳揚美聲，你的節操象採擷薈萃精華。在家庭追尋祖先遺留的規訓，在當地為世風樹立榜樣而昭明大議。現把這類美德賜寫在朝廷獎賞的檔中，皇恩更顯深厚。從此貴府百年聚福，食祿傳延遠孫而美德昭彰。兩代人跪拜誥命，你們家業業隆和受寵王朝的榮耀更加顯揚。

（三）順治己醜年（1649年）贈劉國巨與妻王氏誥命

制曰：勳重臣鄰，韋賁衰揚之典，澤流閥閱，鹹膺殊渥之施。爾劉國巨，乃廣西興安縣知縣劉底定之父。光前桂秀，裕後梓榮。積善在躬，樹良型於弓，冶克家有子，拓令緒於箕裘。茲以覃恩馳贈爾為朝議大夫，賜之誥命。籲喊！賜策府之徽章，叨承芳澤，荷天家之休命，載噴清香。

制曰：怙恃同恩人，子勤思於將母。經綸著積王朝，賜類以榮親。爾王氏乃廣西興安縣知縣劉底定之母，七戎嫺明，三遷勤篤，令儀不忒，早流珩禹之聲。慈牧有成，果見鑿梅之邊。茲以覃恩馳較爾為恭人。籲喊！龍章式煥徽音允著於當時，象服欽承懿德，益朝於來世。

制曰：嘉績韋隆於報，最奕世蒙庥，慈徽載著於黜封，重闈襲慶。爾龍氏乃廣西興安縣知縣劉底定之繼母。姆教素嫺，婦功克借，庇內外以同心，闔言饗肅潔，先後而婉美，閨範修明。茲以覃恩鄧贈為恭人。籲喊！鸞書賁來，普一休之榮。施馬鬣揚休，允表重泉之遺澤。

“譯文”官制稱：官吏因功高而使他們的親屬受到重賞，裝扮好華麗的禮服來顯示慶典的吉祥；皇恩流溢到顯貴之家，你們都要沾享殊榮並延施後代。你劉國巨。是廣西興安縣知縣劉底定的父親。你的品德可以光輝前賢，清麗可啟後秀。親身積善，成為公眾優秀的典型。你能夠培養賢能子弟，他被推舉為縣令首源於你對王朝的忠順。現以高深的皇恩延贈你為朝議大夫，賜給你的誥命。啊啊，還賜給鞭策貴府繼續效忠王朝的華美的印章，使你承受美好的恩澤，承負喜慶的天命之福，世代流芳。



官制又稱：功臣賴以成才之人同樣受到恩惠，子弟的勤政為民要思源於扶侍其成才的慈母。子弟的治民政績寫入王朝檔，賜予同樣的獎賞而使其母親榮耀。你王氏是廣西興安縣知縣劉底定的母親，對《七誡》的訓規熟悉明白，象孟母那樣三遷擇鄰，育子勤勞而堅定。美好的儀規從無差錯，早已流傳著美玉般的讚譽之聲。慈母管教有成，子弟果然成為梅嶺邊陲。塊清亮可見的明鏡。現在以高深的皇恩延贈你為恭人。啊啊，皇上的印章使育子模範熠熠生輝，美好的樂音響徹於當今。這種景象承賴著你的美德，而後代也將更為顯耀。

官制還稱：官吏優秀的政績隆重奏報朝廷，最能光耀家族蒙受福祿。家慈的美德也寫在黜較冊封的檔上，內庭也承受著福瑞。你龍氏是文本興安縣知縣劉底安的繼母。一向文雅嫻靜很有閨門教養，婦女的美德全面具備。維繫家庭內外同心同德育子成才，家教言辭和藹，嚴肅而純潔；對晚輩和先輩都能柔和相待，對閨門準則通達曉暢。現在這高深的皇恩延贈你為恭人。啊啊，鑒殿的誥命文飾而來，使你能一視同仁地享受榮華富貴。連綿不斷的禦馬左揚著喜慶，永遠洋溢著皇上湧泉相賜的深恩。

(四) 康熙五十三年(1715年)贈劉窮應與妻龍氏誥命

制曰：考績報循良之最，用獎臣勞，推恩重忠厚之傳，載揚父命。爾窮應，乃四川重慶府巴縣一知縣劉允繆之父。錫光有慶，樹德務滋嗣清白之芳聲，澤流後代。衍箕裘之令，緒枯篤於堂。茲以覃恩賚贈爾為朝議大夫，賜之誥命。籲戲！廷槐長陰，膺懋典而益勵新，猶殿桂永芳，發幽光而不彰潛德。

制曰：冊府酬庸，韋著人臣之懋績；德門輯慶，式照母氏之芳女。爾龍氏乃四川重慶府巴縣知縣劉允之母。箴誠揚芳，珩璜表德。職勤內助，宜家久著，其芳場澤浴後昆。賜類式承乎嘉命，茲以覃恩她贈爾為恭人。籲喊！播徽音於彤管，壺範彌光。膺異數於紫泥，天亦稱劬。

譯文 官制稱：朝廷不僅要考察與回報行為忠良的官吏，以獎賞慰勞有功之臣推廣皇恩，而且要重視那些忠誠純厚思想的傳授者，記載並顯揚他們父輩的命中之福。你劉窮應，是四川重慶府巴縣知縣劉允繆的父親，朝廷賜榮耀於貴府。你建樹美德以求清純美譽滋育後代，恩澤遺留子孫，使美好的巷順之禮那麼富盛，肇啟富瑞而永居於華堂。現以高深的皇恩延贈你為朝議大夫，賜給你的誥命。啊啊，庭院槐樹長蔭，你應該努力取效前代典章並座勵出新，猶如庭院丹桂永遠飄香，閃耀著深邃的光芒，昭示著你效忠行善而不顧輕揚的大德。

官制又稱：朝廷冊封官吏府第用來酬報他們的功勞，寫下他們努力建樹政績的情況。有德的門庭聚集了喜慶，昭示著母親賢良的美譽，你龍氏是四川重慶府巴縣知縣劉允繆的母親。你為人精誠，芳名遠揚，美玉象徵著你的德行。你勤於助夫教子的內務，使家庭興旺早以聞名，美好的聲譽足使後代沐浴恩惠。為了給這種婦德楷模賜予美好的命中之禍，現以高深的皇恩延贈你為恭人。啊啊，鮮紅的樂器在傳頌著這一佳童，玉壺冰心般的德操更加光彩。民間接受這種非同尋常的榮耀，皇天也在給予稱讚和鼓勵。

(五) 雍正二年(1724年)贈劉維應與妻王氏誥命

制曰：敦詩說禮，見設教之多方。賜類施仁，喜蒙恩子伊始。爾劉維應，乃長沙攸縣訓導劉允鐸之父。秉心醇樸，飭躬端方。訓子懷式穀之勤，素傳家學育才；切升階之志，應沐國恩。茲以覃恩黜贈爾為修職郎。籲戲！詔精得以，逮親遂膺曠典，司鐸期於稱職永承榮光。

制曰：青箱紹馬，帳之傳芳徽。允懋丹悖煥龍章之麗，盛典宜頒。爾王氏乃長沙攸縣訓導劉允鐸之母。性本和柔，教惟勤慎。采藻擷蘋，飭衿鞏於閑內；培蘭植桂，紆章服於庭前。茲以覃恩她贈爾為八品孺人。籲戲！所親邀優渥之恩，揚名乃顯，有子在傳道之職，效用益宏。

譯文 官制稱：敦促子弟讀詩崇尚禮義，可以看到執教的方法很多。賞賜類推到仁者，可喜你最先承受了皇恩。你劉維應，是長沙攸縣訓導劉允鐸的父親，天性淳厚質樸，嚴謹躬行端正



之道。教育子弟效法優秀榜樣的工作十分勤勉，一向傳授家規以培育才能以實現未來升遷要職的志向，從而沐浴皇恩。現以高深的皇恩延贈你為修職郎。啊啊，詔求的精英之才已經得到了，等到他的父親擔任法典上尚屬空缺的官職後，管好他的子弟在大任時期竭尺職守，那麼就能永遠保持貴府的榮耀。

官制又稱：青色的箱屨系紮在禦馬上，帷帳內傳來了佳音。貴府正在享受著繁華、旺盛與宏富，皇上的印章煥發出美麗的光彩，隆重慶典儀式把誥命頒發。你王氏是長沙攸縣訓導劉允鐸的母親。你的本性和藹柔順，教子勤勞謹慎。採集如藻似萍的精美禮義，使子弟正襟危坐於堂內接受家訓；培育如桂似蘭的優秀品質，使子弟恭立於庭前廣揖社會名流賢達。現以高深的皇恩延贈你為八品孺人。啊啊，你的親友和寵屬也可沾潤這種恩澤，名揚譽顯；你的子弟還在職督導傳道，功勞也會更加巨大。

（六）乾隆戊午年（1738）贈劉迪楷與妻黃氏誥命

制曰：沛無窮之教，澤道義傳家荷，莫大人之殊恩，祿位優士。爾劉迪楷，用心嶽州華容縣訓導劉佐煌之父。以身作則，為國儲才。衍詩禮之先傳，下垂後範。叨絲綸之厚報，上迪前光。茲以覃恩賜贈爾為修職郎。籲嘖！備鐸教之常員，誕膺鉅典。荷泥封之，榮寵允沾厚澤。

制曰：“道隆師範，深蒙涵育之功。志稟慈微，用衍熾昌之結。爾黃氏，乃嶽州華容縣訓導劉佐煌之母。貞淑性成，徵柔道協，夙著承筐之，壺範宜家。載昭車荻之方，母儀詒穀。茲以覃恩她贈爾為八品孺人。籲嘖！錫龍章於閨閨，惠澤長流，荷鳳詔於絲綸，幽光永賁。

“譯文”官制稱：要發展天下所需無窮的教化。只有選擇道義作傳家之寶而使子弟接受。人們沒有再大的殊恩是接受俸祿和地位的優待。你劉迪楷，是嶽州華容縣訓導劉佐煌的父親。你以身作則，為國家準備了棟樑之材，向上承接前賢流傳下來的詩書禮義向卜砌為後人留下了榜樣。這樣，你終於得到了朝廷的絲帛厚報，開啟了光耀先祖的盛況，現以高深的皇恩延贈你為修職郎。啊啊，你要準備好推廣教化的常用屬員，接受皇詔充實我翰法典制度。用泥土把誥命包好，你的幸福和榮耀永遠沾潤著深厚的皇恩。

官制又稱：道義的興盛在於師表示範，這樣人們才能普遍蒙受包容教化的功德。子弟的心靈蒙受了慈母的美德，因而慈母是家庭繁榮昌盛的起點。你黃氏，是嶽州華容縣訓導劉佐煌的母親。你性情堅定養育早已成名，美好柔順的品格足以引導家庭和陸融洽；一向承擔著美好端莊的責任，純潔的示範足使家庭興旺發達。文牒上也載著你如歐陽修之母書荻教子的方法，母親的德操留給後人美好的徵兆。現以高深的皇恩延贈你為八品孺人。啊啊，把皇上印章賜給家庭主婦，恩惠永遠流傳。把誥命系於絲綢之上，幽遠的光芒將永遠點綴著你的門庭。

（七）乾隆戊子年（1768年）贈劉允怡與妻許氏誥命

制曰：時而化頑，接受溥作師職；春風報捷，甄陶膺錫類之祥。爾劉允怡，乃長沙醴陵縣訓導劉迪坦之父。雅善素風，長迎善氣。道學克誠於庭訓，堪紹新傳詩文，丕振夫土風，尤嚴鐸教。茲以覃恩賜贈爾為修職佐郎，錫之誥命。籲嘖！肇顯揚之盛事，事國典非私酬，燕翼之深情，臣心彌勵。

制曰：鱣堂立教，膺寵命於朝廷。鳳闕敷恩闡幽，光於母氏。爾許氏，乃長沙醴陵縣訓導劉迪坦之母。懿儀不忒，慈範彌昭。偕早歲之倡，隨順推坤道。啟後人之昌，大美濟書香。茲以覃恩她贈爾為八品孺人。籲嘖！播芳型於彤管，有命自天賁嘉。寵於黃壚，允綏厥祚。

“譯文”官制稱：鱣禮義如及時而可以教化頑冥之人，口此傳道學理的普遍興起就成為教化的任務；春風報告著喜訊，培養人才的家庭應該賜給無限的吉祥。你劉允怡，是長沙醴陵縣訓導劉迪坦的父親。你一向有著雅正高尚的風範，長期宣導善良風氣。在家庭能教育子弟誠心學習道理，介紹並新授詩賦文章，大大振興了當地的教育之風，尤其是能嚴格整飭教規。現以高深的皇



湘·宜章劉氏一修族譜之聖諭

篤宗族以昭雍睦

書曰：以親九族，九族既睦，是帝堯首以睦族示教也。

禮曰：尊祖故敬宗，敬宗故收族。明人之道，必以睦族為重也。夫家之有宗族，猶水之有分派，木之有分枝。雖遠近易勢疏密，易形要其本源，則一故人之待，其宗族也。必如身之有四肢，百禮務使血脈相通，而屬癢相關，周禮本此意。以教民著為六行，曰孝曰友，而繼曰睦。誠古今不易之常道也。我

聖祖人黃帝，既諭爾等，敦孝弟，以重人倫，即繼之曰：篤宗族，以昭雍睦。蓋宗族，由人倫而推雍睦未昭，即孝悌有所不盡。朕為爾兵民祥訓之。大抵宗族所以不篤者，或富者多吝，而無解推之德；或貧者多求，而生觖望之思；或以貴凌賤，勢利泊其天親；或以賤驕人，而忿傲施於骨肉；或貨財相克，不念袒免之情；或意見偶乖，頓失宗親之義；或偏聽妻孥之淺識，或誤中饒匿之虛詞，因而詬誶傾排，無所不至，非唯不知雍睦，抑且忘為宗族矣。爾兵民獨不思子姓之眾，皆出祖宗一人之身，奈何以一人之身，分為子姓遽相，視為途人而不顧哉。昔張公藝九世同居，江州陳氏七百口共食，凡屬一家一姓，當念乃祖乃宗。寧厚勿薄，寧親勿疏，長幼以序，相洽尊卑。必以分相，聯喜則相慶，以結其綢繆，戚則相憐，以通其緩急。立家廟以焉蒸嘗。設家塾以課子弟，置義田以贍乏。修族譜以聯疏遠。即單姓寒門，或有未逮，亦各隨其力所能為。以自篤其親屬，誠使一姓之中，秩然藹然。父與父言慈，子與子言孝，兄與兄言友，弟與弟言恭，雍睦昭而孝悌之行愈敦。有司表為仁裏，君子稱為義門。天下推為望族，豈不美哉。若以小故而隳宗友，以微嫌而傷親愛，以侮漫而違遜讓之風，以偷薄而虧敦睦之誼。古道之不有，即為國典所不恕爾。兵民真交相勸勵，共體宗祖慈愛之心，常切木本水源之念，將見親睦之俗，誠於一鄉一邑雍和之氣，達於薄海內外諸福鹹臻，太平有象胥在是矣，可不勗歟。

勅令

大明勅命

敬天

諭雲南提學按察副使吏部

文選主事劉應峰

敬奉

皇帝寶命，嗣承祖宗丕基，君臨華夏四十一年，於茲夙夜，競業罔敢怠荒，惟輯寧宇內康保生民，是務顧疆域之廣，兆庶之繁。朕一人豈能親理，所賴以宣佈德政，實汝等銓衡掌之責焉。茲當來朝，爰命所司慎評，凡失德愆，度瘵職戕民者，已實諸黜罰，用彰彝典。爾等既秉誠實，各居原治，可不感激思奮以圖報。稱比者南北稍靜，水旱尚殷，民多愁苦流移，朕心惻焉。爾等各受司牧之寄，其務上畏天道，仰體君心秉清，慎之操勤，撫綏之政，寢兵彌災，以襄朕治。則朕將顯擢優賜，以風厲有位其往。欽哉，故諭。

嘉靖四十一年二月

(湘宜梅田龍村劉連雲·水芳供稿)

族譜篇引言

家譜是以記載一個血緣家族的世系與事蹟為主要內容的史類文獻，家譜可以延續民族傳統文化”增強民旗凝聚力，是家族之寶，宗族之根。族譜文化是一個綜合性的學科，極持研究開發。

在改革開放，國家文化部辦公廳“關於協助編好”【中國家譜總目】檔發佈以來，中華大地出現一股修家譜熱潮，正在進行一場靜悄悄的“撥亂反正”。先是海外到國內，由南方到北方，從東部到西部，家譜整理出版接二連三，家譜研究書籍層出不窮，修譜成為族人的使命，修譜成為家譜文化復興的潮流。現將收集到的部分家譜列錄如下：以供參考，由於收集資料費時，人力資源有限，編輯部知道族譜文化的傳承重要性，但目前無法較全面收集，目前謹就所知，尚希求來者繼續努力，最好能編成全球劉氏大譜系。

現今電子科技發達,世劉聯誼總會經譜牒宗祠建設部的研究，提出創修世界劉氏數字大成譜計畫並在第七屆聯誼大會上獲得通過。



修編族譜

- 《劉氏族譜》陽江市陽東蘭紅豐鎮豆地崗村，民國九年版
- 《劉氏族譜》泰國劉氏宗親總會修編，1985年出版。
- 《劉氏新族語》劉少卿主編，1991年出版。
- 《劉氏族譜》陽江雙橋南河，1996年出版。
- 《劉氏族譜》興寧劉氏編委會，1997年出版。
- 《歷史劉姓望族》胡新育著，1997年9月由山東人民出版社出版。
- 《中華姓氏譜——劉》李辛勤主編，2000年9月，由現代出版社、華藝出版社出版。
- 《中華姓氏通史——劉姓》劉佑平著，2000年12月由東方出版社出版。
- 《劉氏族譜》(湖南省桃源華岩祠) 2001年出版。
- 《中華劉氏統宗世譜》濟悼惠王，肥公大系，2001年出版。
- 《劉氏族譜》紀念桃坑創祖 1100周年，編纂劉業修，2002年出版。
- 《粵東桃坑劉氏家族史》劉成英編著，2003年5月由汕頭大學出版社出版。
- 《劉氏通譜》南雄珠磯巷劉氏通譜編委會，2003年出版。
- 《家譜、年譜》劉家良主編，2003年12月出版。
- 《楊康——劉氏族譜》劉鎮定主編，2004年出版。
- 《古今世界劉氏始祖歷代史記彙編文獻》劉平江編，2006年出版。
- 《劉氏族譜》劉世高編纂，2006年出版。
- 《潮州劉氏溯源》劉文磊主編，2007年出版。
- 《劉氏族譜》(廣東紫金縣) 2008年出版。
- 《劉氏族譜》陽江白土，主編劉泰守，2008年出版。
- 《劉氏族譜》陽江黃仙垌，編譜裔版，2009年出版。
- 《劉氏族譜》安徽省阜北壽南劉培純主編，2010年4月出版
- 《中華劉氏通鑒》湖南瀏陽劉隆桂主編，2010年6月由中國國際文藝出版社出版。

注:僅編輯部所接收到的資料整理而成

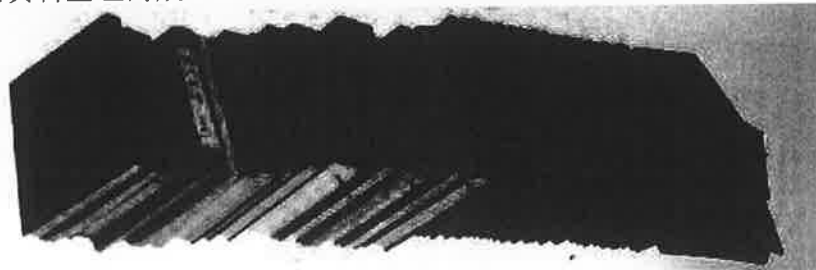

譜牒研討

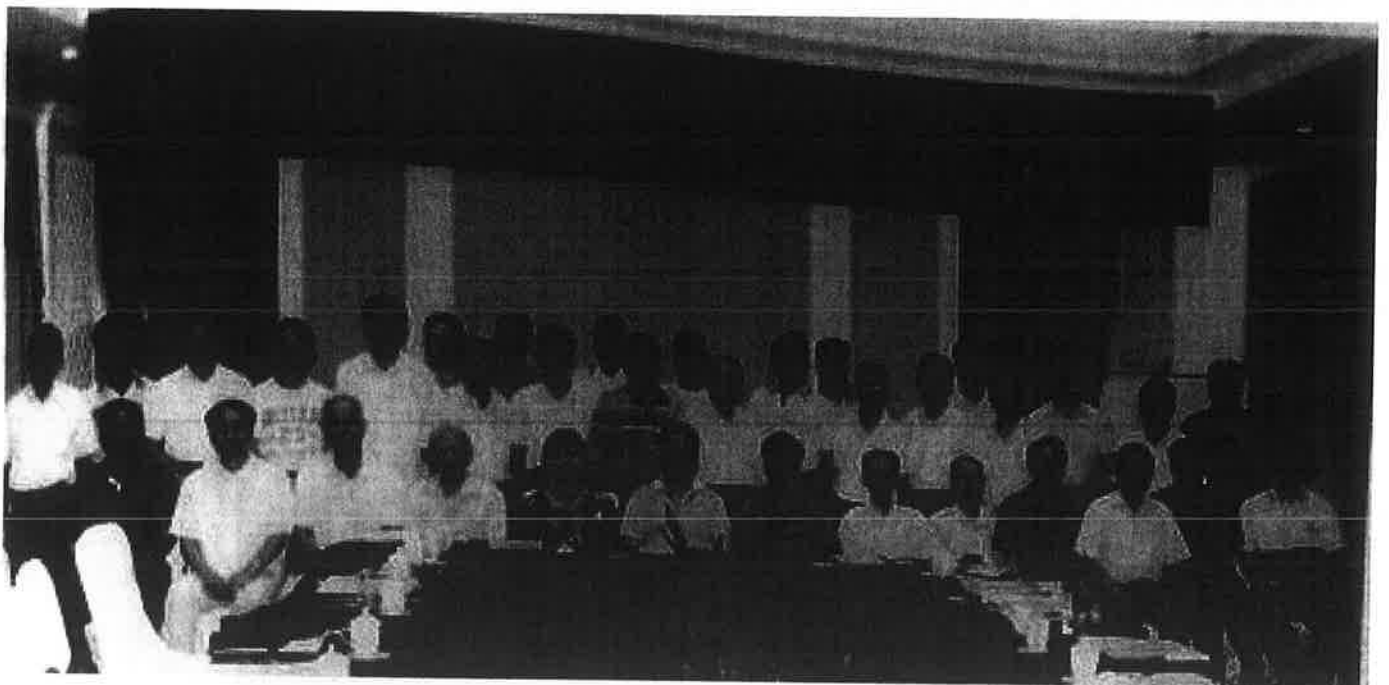
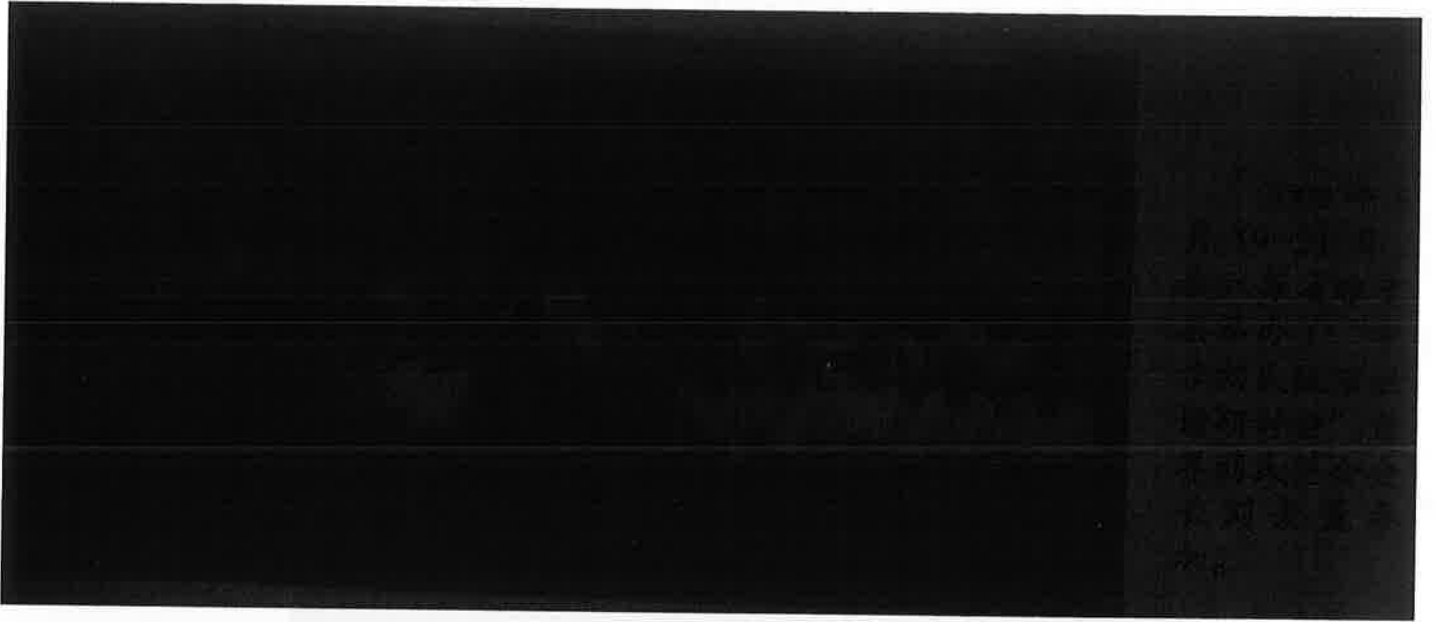

第五輯 中華劉姓文化遺產

劉姓歷史輝煌人才輩出，歷朝活躍在政治，軍事，外交等領域，足跡遍天下，留下了豐富的历史文化名勝古迹。至今仍有研究紀念價值，尤如一部高度濃縮的史書，蘊含着豐富的歷史資料與文化資訊。李白曰：“冶城訪古跡，尤有謝安墩。”面對古文化的遺跡，人們在發思古之幽情的同時，更能從具體實物中感受到我們中華文化的悠久、永恆與多彩，發生對祖國、對故土、對民族深深的摯愛之情。神州大地上的歷史遺跡，星羅其布，氣象萬千，其中涉及到華夏劉姓的就有百餘處。讓我們循着先人的足跡作一次走馬觀花的神遊吧！

第一章 劉姓文化資源概覽

北京市：

北京市豐臺區——大葆臺西漢墓博物館
北京市西城區——劉少奇革命活動紀念地
北京西山——劉氏兄弟（劉半農和劉天華）墓地

上海市：

上海市龍華革命烈士陵園——劉湛恩墓
上海市復興中路——劉海粟故居
上海市愚園路——劉長勝故居

天津市：

天津市寧河縣——北大嶺漢代古文化遺址
天津市西青區——平津戰役天津前線指揮部舊址

河北省：

河北省保定市唐縣——劉園故地
河北省保定市滿城縣——滿城漢墓
河北省邢臺市柏鄉縣——漢牡丹園
河北省定州市——西漢中山懷王劉修墓
河北省高邑縣城南——劉秀千秋臺
河北省井陘縣仙臺山——劉秀洞
河北省河間縣——金代劉完素墓

山東省：

山東省荷澤市鄆城縣——堯王墓
山東省臨沂市——平邑漢闕
山東省日照市莒縣——劉勰故居
山東省荷澤市——劉忠墓
山東省高密市——劉墉墓
山東省高密佈——劉墉紀念館

福建省：

福建省福州市——鳳崗忠賢劉氏宗祠
福建省長汀縣——劉氏家廟
福建省南平市——劉子羽神道碑
福建省武夷山市——屏山書院
福建省武夷山市——五夫劉氏家祠
福建省泉州市安溪縣——劉鑄墓
福建省龍岩市——劉亞樓故居

河南省：

河南省平頂市魯山縣——劉累墓
河南省偃師市緱氏鎮——劉國故城遺址
河南省商丘市永城——高祖斬蛇碑
河南省鄭州市滎陽——漢霸二王城遺址
河南省商皇市永城——芒碭山漢墓群
河南省商丘市——梁園遺址
河南省平頂山市魯山縣——劉秀招兵臺
河南省洛陽市——東漢帝陵
河南省漯河市臨潁縣——受禪臺遺址
河南省焦作市修武縣——漢獻帝劉協陵
河南省南陽市——劉備三顧堂
河南省鄭州市滎陽——劉禹錫墓
河南省許昌市禹州——劉知遠睿陵
河南省鞏義市——劉鎮華莊園
河南省澠池縣——劉少奇舊居
河南省開封市——劉少奇開封紀念館

陝西省：

陝西省西安市——鴻門宴遺址



陝西省漢中市——古漢臺

陝西省漢中市——拜將臺

陝西省漢中市——飲馬池

陝西省漢中市——褒斜棧道

陝西省西安市——漢長安城遺址

陝西省咸陽市——西漢帝陵

陝西省西安市——漢文帝劉恒霸陵

陝西省西安市——漢宣帝劉詢杜陵

陝西省靖邊縣——統萬城遺址

陝西省延安市——劉志丹故居

陝西省延安市——劉志丹烈士陵園

山西省：

山西省臨汾市城北——堯陵

山西省大同市——古白登遺址

山西省孟縣——滹沱河禦碼頭

山西省文水縣——劉胡蘭紀念館

湖北省：

湖北省棘陽市——白水寺光武帝劉秀放裏

湖北省赤壁市——赤壁石戰場

湖北省荊州市——荊州古城

湖北省武漢市——劉靜庵墓

湖北省武漢市——劉少奇故居

湖北省孝感市——劉震故居

湖南省：

湖南省長沙市——漢代北津城遺址

湖南省長沙市——漢代長沙王劉發思親臺

湖南省邵陽市新寧縣——劉長祐墓

湖南省長沙市——劉少奇故里

湖南省長沙市——劉建緒公館

湖南省瀏陽金剛《親睦堂》（原址鐘甲塘）

廣西壯族自治區：

廣西銅石嶺風景區——漢代冶銅鑄銅遺址

廣西北海市——合浦古漢墓

廣西欽州市——劉永福故居

廣西欽州城東老虎頭山——劉永福墓

廣西柳州市——魚峰公司

廣西賀州市——臨賀故城劉氏宗祠

貴州省：

貴州省安順市——寧穀漢代古遺址

貴州省遵義市——劉氏莊園

重慶市：

重慶市奉節縣——劉備托孤遺址

重慶市開縣——劉伯承故居

重慶市開縣——劉伯承紀念館

江蘇省：

江蘇省徐州市豐縣——漢皇祖陵

江蘇省徐州市沛縣——沛縣漢城

江蘇省徐州市——西漢楚王陵墓群

江蘇省連雲港市——孔望山漢代摩崖豐像

江蘇省徐州市九裏區——劉向墓

江蘇省南京市——初寧陵

江蘇省崑山縣——南宋劉過墓

江蘇省淮安縣——劉鶚書屋

江蘇省蘇州市——清代劉園

江蘇省揚州市——劉文淇、劉師培故居

江蘇省江陰市——劉氏兄弟故居

江蘇省靖江市——劉國鈞故居

江蘇省南京市——劉峙公館

安徽省：

安徽省宿州市豐壁縣——垓下古戰場遺址

安徽省宿州市大營鎮——劉邦教弩臺遺址

安徽省宿州市大營鎮——劉邦擊潰淮南王央布處

安徽省六安市壽縣——淮南王劉安墓

安徽省合肥市肥西縣——劉銘傳故居

浙江省：

浙江省杭州市半山鎮——劉光世墓

浙江省溫州市永嘉縣——永嘉郡祠

浙江省溫州市文成縣——劉基故里

浙江省杭州市——清代劉學詢莊園

浙江省湖州市——南潯小蓮莊

浙江省湖州市——劉氏嘉業堂藏書樓

浙江省紹興市——劉宗周故居

廣東省：

廣東省廣州市——西漢光孝寺

廣東省廣州市——南漢二陵

廣東省陽江市——南漢鐵屎選鑄錢遺址

廣東省梅州市——劉屋益環公司

廣東省梅州市——劉氏家廟

廣東省梅州市——劉義亭

廣東省梅州興寧——劉氏總祠堂

臺灣省：

臺灣省屏東縣——劉氏宗祠

臺灣省基隆市——獅球嶺隧道

臺灣省臺北縣——淡水滬尾炮臺

青海省：

青海省海北藏族自治州——漢代西海郡遺址



青海省互助土族自治縣——汪家莊漢墓

青海省西寧市——察漢城

青海省西寧市——海晏海城

青海省西寧市——剛察向陽古城

青海省西寧市——共和伏矣城

內蒙古自治區：

內蒙古呼和浩特市——昭君墓

內蒙古鄂爾多斯市——昭君墳

內蒙古包頭市——昭君島

內蒙古包頭市——漢代麻池古城遺址

內蒙古呼和浩特市——東漢古墓

甘肅省：

甘肅省敦煌市——漢代長城、烽燧遺址

甘肅省酒泉市——西漢酒泉勝跡

甘肅省敦煌市——漢代居廷遺址

甘肅省隴南市成縣——漢代摩崖石刻

甘肅省武威市——東漢雷臺漢墓

新疆維吾爾自治區：

新疆庫爾勒布——漢代危須國古城遺址

新疆庫爾勒布——漢代烽燧

新疆庫爾勒布——漢代樓蘭古城

新疆喀什地區——漢古城遺址

新疆若羌縣——米蘭古城遺址

四川省

四川省雅安市——漢代摩崖石刻

四川省成都市——昭烈帝劉備惠陵

四川省成都市——劉湘墓園

四川省成都市——黃土劉氏宗祠

四川省成都市——劉文彩莊園

雲南省：

雲南省晉寧縣——石寨山古群

雲南省保山市——漢莊古城址

雲南省保山市——西漢不韋縣遺址

雲南省保山市——金雞占城漢代建築遺址

雲南省曲靖市會澤縣——西漢娜姑古鎮

雲南省保山市金雞村——蜀鎮名臣呂凱故里

江西省：

江西省贛州市——漢代古城牆

江西省瑞金市——宗臣鐵墓廣傳墳

江西省吉安縣——青原山淨居封

江西省南豐縣——紫霄觀

江西省鷹潭市——龍虎山

江西省萍鄉市蘆溪縣——劉鳳誥宗祠

江西省吉安市安福縣——劉氏總祠

江西省吉安市安福縣——山角書院

第二章 尋根之旅

附：尋根問祖八大朝宗聖地

1、山西洪洞大槐樹：此地移民始於金初天輔年間，延至清代乾隆時期，歷史六百餘年，移民在20次以上，多為官方組織。

2、蘇州閶門：元末民初，朱元璋“驅逐蘇民實淮陽二州”，蘇州閶門遂成移民的出發、集散之地，移民後裔遍及揚州、江都、泰州、淮安、泗陽、高郵、寶應、鹽城、阜寧、東海、漣雲港等地。

3、江西瓦屑壩：此地是明初移民集散地之一，是當今安徽安慶一帶眾多姓氏所公認的始遷祖籍。

4、湖北麻城孝感鄉：在元末明初和明末清初，大量湖廣人因戰亂或政治原因，由湖廣入川，形成“湖廣填四川”的基本格局。由於湖北麻城孝感為移民入川的集散之地，故四川民眾多把麻城孝感作尋根問祖的朝宗聖地。

5、山東棗林莊：此地是明初移民出發集散地之一。該村位於兗州東部丘陵山區，是濟南各州縣南下的交通要道，元末年初，未受戰亂波及，人口較稠密。

6、廣東南雄珠璣巷：地處南下嶺南的，交通要塞，是宋元時期北方移民遷徙嶺南的集散之地。據考察，珠璣巷移民家族多達797支。

7、福建寧化石壁村：位於武夷山脈東麓，福建省西隅，每當中原動盪，都有大量移民湧入，並由此分遷閩南、閩西、粵東、臺灣及湘桂川、黔等地，移民與當地土著融合，漸漸形成客家文化。守化石壁被譽為客家文化的搖籃。

8、河北小興州：為拱衛北京，防範元朝殘餘勢力，明洪武，永樂年間，多次組織從燕山以北廣大地區向北平附近移民。由於小興州是長城古北口外的第一重鎮，位於遼東、內蒙古南下北京的交通要衝，就成為歷次移民的集散中心。



第三章 劉姓文化資源分佈圖

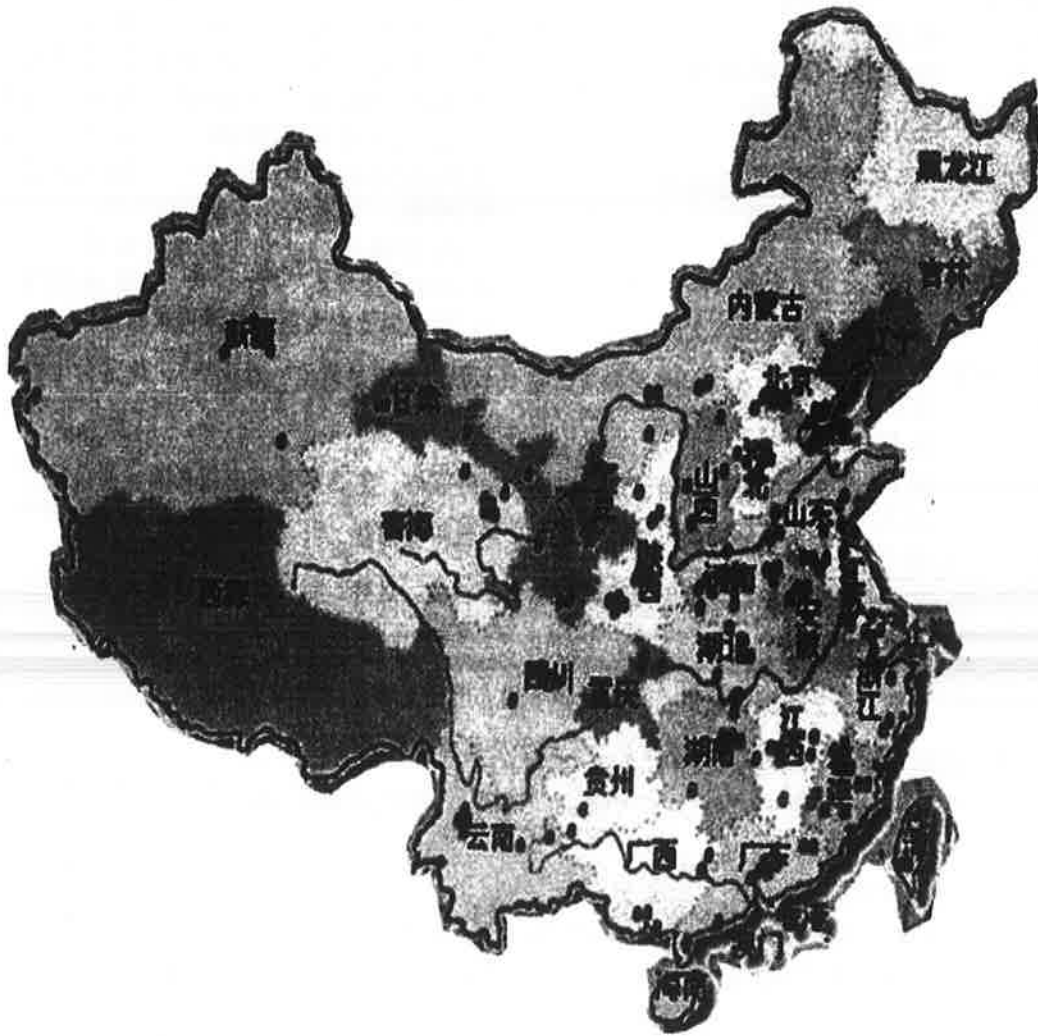

說明：劉氏文化資源的分佈，在時間上以西漢、東漢為主，在地域上以河南、陝西、江蘇為中心，輻射全國各地，就連邊陲地區的甘肅、內蒙、新疆等地也不乏劉氏文化資源。為便於讀者對劉氏文化資源有個總體瞭解，特作此示意圖。



尋根之旅

劉伯溫（劉基）簡介

劉基字伯溫，浙江青田人（為紀念他，民國三十五年、1946年12月始置文成縣，後經多次的改、撤、並後1961年9月重新設置）生於元至大四年（1311年）明洪武八年（1375年）卒於故里。14歲讀《春秋》16歲中秀才，22鄉試中舉人，23歲赴京會試中進士，26歲任江西瑞州府高安縣丞，38歲任江浙行省儒學副提舉兼行省考試官43歲任行省都事47歲任行省樞密院經歷（相當於軍區參謀）48歲任行事郎中，由於朝廷在腐敗，元至正十九年，棄官回籍。50歲應邀復出輔佐朱元璋，勸其放棄跟隨小明王韓林兒，自樹“大明”旗幟，南征北戰，出謀獻策，最終成就帝業。明洪武三年被授予開國翊運守正文臣、資善大夫、上護軍誠意伯。明正德九年（1514年）武宗皇帝朱厚照追贈：太師，予諡：文成。

劉伯溫是一位傑出的思想家、政治家、謀略家、文學家。他博學多才、智慧過人，後人稱讚他與諸葛孔明齊名。

2008年6月，在他的故鄉流傳盛廣的“劉伯溫傳說”，獲得了國務院和文化部頒發的國家級非物質文化遺產。2011年5月3號，祭祖習俗（太公祭）獲得了國務院和文化部頒發的國家級非物質文化遺產。

（文字與相片由劉英、劉建勳、劉足產、劉功名及劉應時幫助提供）

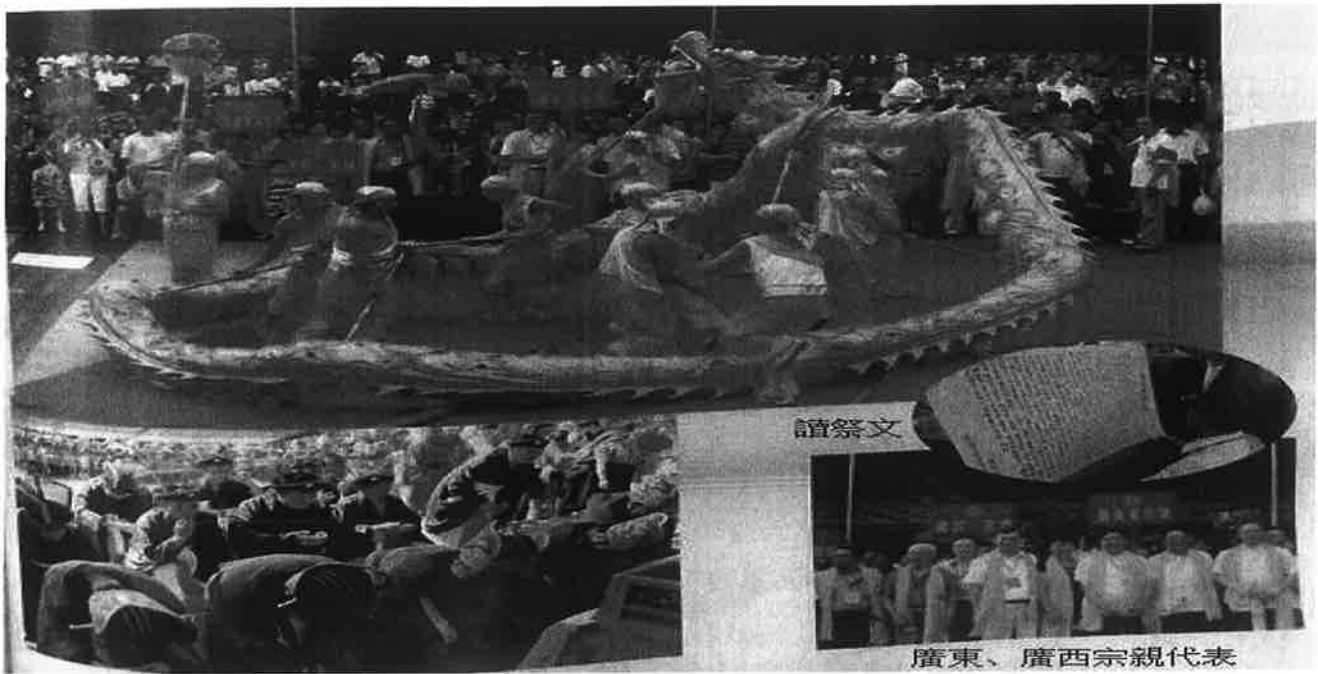

廣東、廣西宗親代表



祭祀劉伯溫現場



劉基墓全景

劉伯溫的後裔遍佈溫州、麗水、青田、文成、裡安、蒼南、平陽、白水、松陽、等地。在其故鄉，每年的春秋兩季（春季是正月初一、秋季為農曆六月十五劉伯溫誕辰），隆重舉行傳承了幾年的祭祀劉伯溫太公活動，名曰：“太公祭”，獲得了國務院和文化部頒發的國家級非物質文化遺產。

尋根之旅



福建寧化石壁祥公墓



祥公墓碑



廣東宗親在祥公墓前合影



馬來西亞宗親在祥公墓前合影



祭拜祥公



福建長汀劉氏家廟



福建寧化客家祖地—客家劉氏發祥在祭旗上簽名—祭祖禮儀



客家公祠各姓祖先牌位劉氏祖位



在第三排中左手



劉氏大宗 121 世祖，唐劉嵩墓，墓地於桃坑雙乳山側

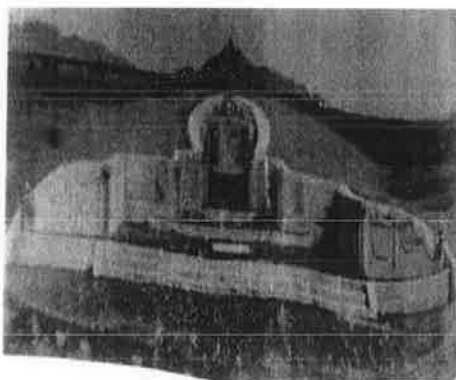

潮陽靜齋公墓



開七公墓 清康熙三十九年修，1983年重修

尋根之旅

浙江省溫州市青田巷誠意伯紀念館片段



黔惠水縣高正鎮巨河裔墓

尋根之旅



平遠廣傳公祠 始建於1947年



廣州花都区大東村劉氏宗祠



廣州花都区大東村劉氏宗祠



廣州花都区田美村劉氏宗祠



揭西縣河婆鎮劉氏紀念堂 (始建於1999年)



揭西縣龍潭鎮劉氏少宗祠 (始建於1715年)



汕頭市翠園鄉龍恩堂



汕頭市深溪鄉憲章祖祠

尋根之旅



越南劉氏宗祠 (胡志明市)



廣州市白雲區人和鎮羅漢堂村永全劉公祠



廣西賀州獨一公祠



南雄珠璣巷劉氏宗祠



香港劉氏宗祠



馬來西亞柔佛州劉氏宗祠



泰國思綿堂



越南劉氏宗祠 (胡志明市)

尋根之旅



成都蜀漢昭烈帝陵



十五世祖維香公墓葬壽守城，關山外七星塔 2003 年仲科重修

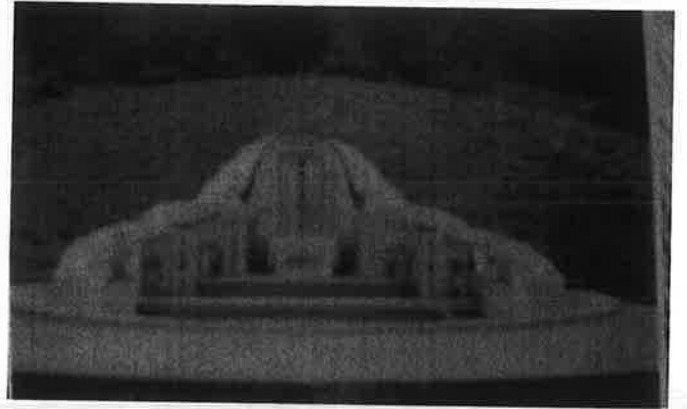
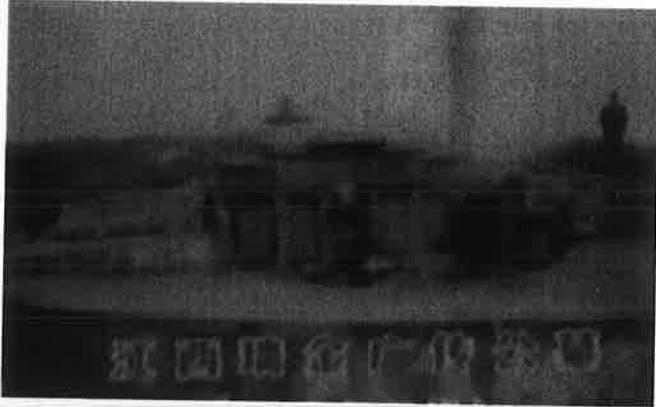

廣東三世祖巨漣公墓

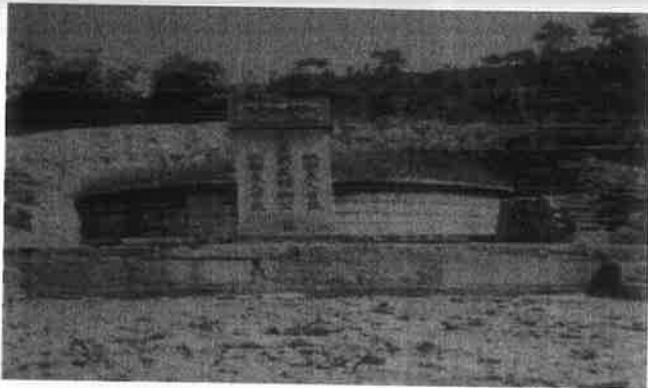

泉州安溪縣黃潭院後山宋吳王劉武穆錡公陵園

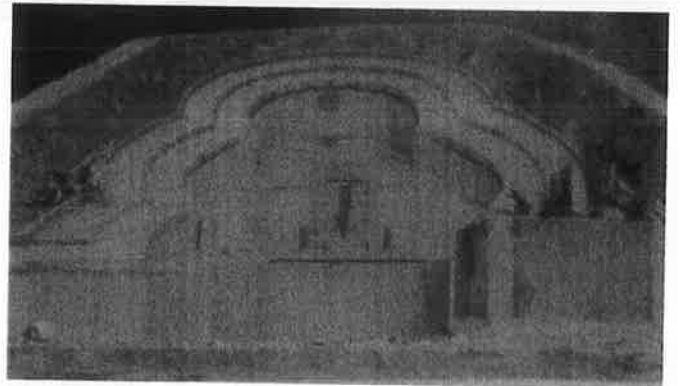

彭城啟基世祖，劉萬松之墓，於農曆西元 2003 年 9 月初七日，卯時重修完工



江蘇豐縣七十二世祖公劉濟墓



成都武侯祠九十四世祖公劉備墓

尋根之旅

廣西武宣縣東鄉鎮劉氏家廟簡介

劉氏家廟，位於武宣縣東鄉鎮河背村，始建於清朝嘉慶年間，至今已有 200 多年歷史，其建築近似嶺南民居風格，據考證，家族宗祠冠廟名，廣西僅此一家。此族，晚清時期地位顯赫，曾經出現一門五代八將軍、兩名人。分別是：

- 一、劉有麟：清朝廷誥贈：“武功將軍”，系劉季三曾祖父；
- 二、劉日耀：清朝廷誥贈：“武功將軍”，系劉季三祖父；
- 三、劉宗楷：季三在官申請，清朝廷誥封“振威將軍”，配偶陳氏，誥贈一品夫人。系劉季三之父；
- 四、劉孟三：清武生，道光年間辦鄉團，維護當地治安。鹹豐元年從軍，轉戰各地，戰撚軍立功，授功保花翎都司（正四品），次年本地匪亂，辭職加籍。後以侄子志仁申請，朝廷馳封“武功將軍”，系劉季三長兄；
- 五、劉季三：清武舉，鹹豐年間，官至直隸通永鎮總兵（直隸總督府下轄的七鎮總兵之一，總督府署設在今河北保定市中心，曾國藩時任直隸總督），記名提督，從一品官銜，戰死沙場，朝廷誥贈“振威將軍”；
- 六、劉德漢：清記名提督（從一品），劉季三之孫；
- 七、劉志仁：清武將軍，廣東南雄副將（從二品），劉孟三之侄；
- 八、劉炳宇：清武生，1911年10月參加辛亥革命，官至廣西自治軍第十路軍總司令，劉孟三第八子。



廣西劉氏家廟



廣州大道北沙河大街劉永福家廟（清代）



廣西博白劉永福墓



廣西博白劉永福故居



劉永福雕像



廣東陸豐市甲子鎮劉氏宗祠



廣東潮州東津桃坑劉氏家廟



廣東海豐市劉氏家塾建於（明代）

尋根之旅



文成南田劉基廟，欽建於明天順二年（1458年）2011年6月25日“劉基廟”獲國務院全國重點文物保護單位。



南國“聯馨坊”，建於明正統四年（1439年）十月，為處州（麗水）知府郭陰、武金，同知曹宏，通判黃聰，青田知縣林川、張樂等立。旨在紀念開國太師劉伯溫、毅王府左長史劉璟、行在升州照磨劉瑄祖系三代，為官清正。



劉基廟

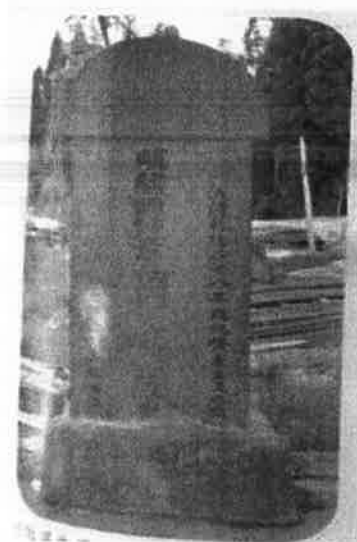

劉伯溫故里，在南田鎮武場村，現有“劉文成故里亭”，內置清乾隆二十八年雕刻的“明開國誠意任劉文成故里”碑及劉伯溫故居。



王佐



帝師奠



劉文成公故里亭

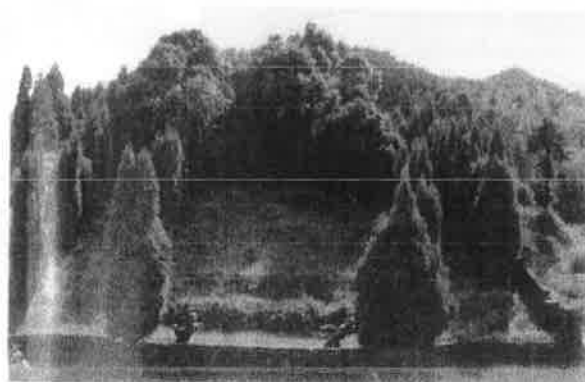

劉伯溫墓——九龍戲珠形

尋根之旅



新陂上長嶺鐵場社

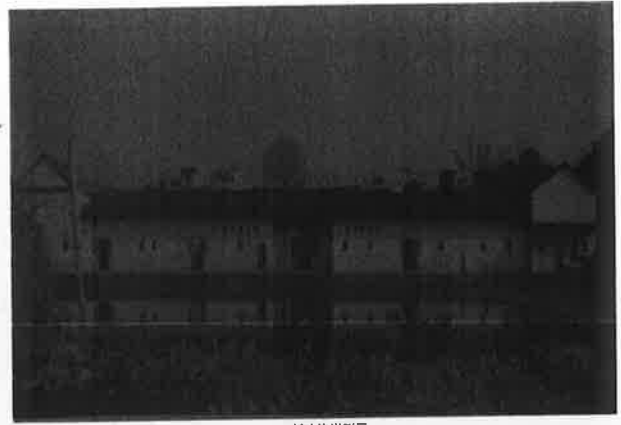

新陂管嶺劉屋



新陂管嶺劉屋



葉南河西大夫第



葉南上徑高洋寨



新陂上長嶺側橋嶺



葉南麻嶺留聖塘老屋



新坡家莊婆大嶺劉屋

尋根之旅



漳州、龍海、南靖三市縣劉韶後裔宗親尋根來莆田



莆田劉公祠（祀劉韶）



連江縣松塢八賢劉氏宗祠（始建於 1807 年）



宗親代表聚集於鞏義共研 2009.2.22



贛劉廣傳傳奇主編慶春至湘贛親睦祠採訪與十四大房代表合影



尋根之旅



長樂市湖南鎮聖陽劉氏宗祠外景



長樂市聖陽劉氏宗祠內景



閩侯縣白沙劉厝裡祠堂



劉阪劉氏家廟

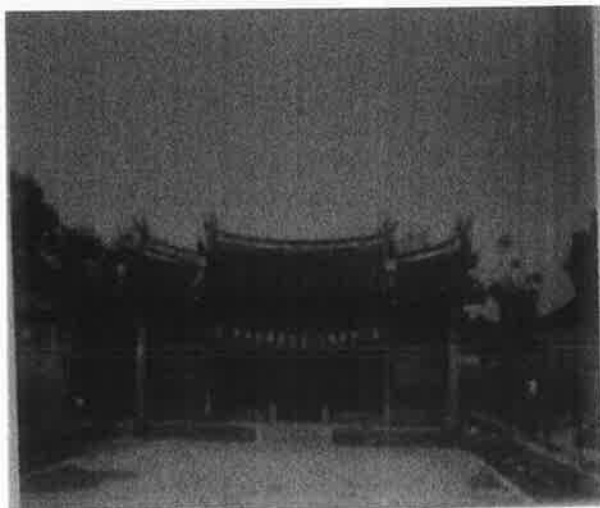

海澄內樓劉氏大宗祠劉氏家廟



長泰劉氏家廟—彭城堂

尋根之旅



惠東大嶺澄溪格塘埔



梁化鎮大阪田



惠東梁化下甕祖祠（伋公祠）



惠州惠城區橫瀝鎮矮陂劉氏宗祠



臨賀古城劉氏宗祠



敬泉後祖屋（彭城堂）783人，出國68，外居305人

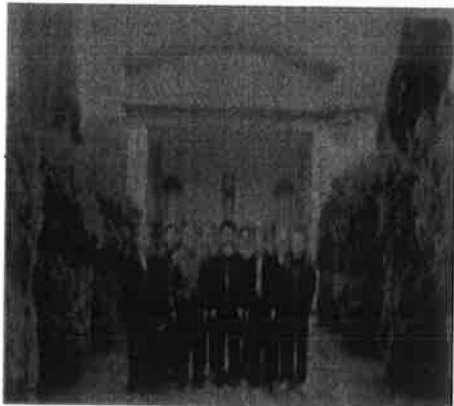

錫恩紀念堂



謹睦堂



明經第



柳江進德四連新村

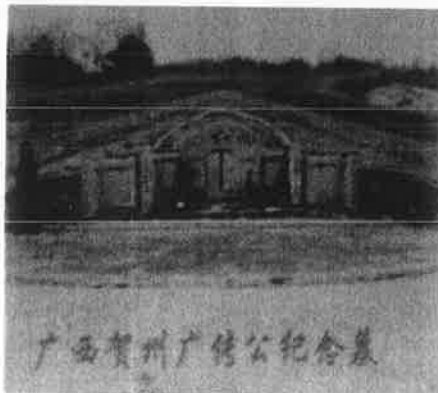

廣西賀州廣德公紀念墓



廣西柳州巨川裔墓



廣州市白雲區江高鎮江村劉家祖福書舍



廣州市花都区北興鎮四聯村劉氏宗祠



廣州白雲區民強村劉氏大宗祠



廣州白雲區石井鎮大郎村劉氏大宗祠 1949 重修



廣州市白雲區石井鎮亭崗村學士祠



開平市龍崗廟



廣西北流市塘岸鎮肚村著齋劉大夫祠



《馬城公祠》始建於 1644 年，於 2004 年重修



紫金縣劉氏宗祠又名《廣傳公祠》(始建於 1839 年)



廣西北流市塘岸鎮肚村著齋劉大夫祠



《馬城公祠》始建於 1644 年，於 2004 年重修



紫金縣劉氏宗祠又名《廣傳公祠》(始建於 1839 年)



莞市常平鎮田尾村劉氏宗祠 (始建於宋朝)



廣州市白雲區鐘落潭白土劉氏宗祠



廣州市白雲區夏茅村慎琪劉公祠



廣州市花都区紅群村泰略劉公祠



廣州市太和西園麟芝劉公祠 (清鹹豐年間)



廣州市黎家塘村劉氏宗祠

尋根之旅



江西瑞金廣傳公祠



江西瑞金廣傳公墓



劉氏大宗 125 世祖 (桃坑二世祖) 宋化州推官屠劉表之墓。墓地位於潮州東湖桃坑石獅頭山 (現錦德中學圖書館前)。明正德七年 (1512 年) 重修，每年定期清明三天與桃坑唐、宋、明七墓同日祭掃。



劉氏大宗 126 世祖 (桃坑三世祖) 宋贈奉直大夫劉克俊之墓。墓地位於潮安登塘飛鳳山麓葬地。



劉氏大宗 127 世祖 (桃坑四世祖) 宋金紫光祿大夫之墓。墓地位於潮桃坑原向北祠左側山坡 (現錦德中學禮堂西側)。明正德七年 (1509 年) 重修。



廣傳公墓



劉氏大宗 124 世祖 (桃坑一世祖) 宋大理寺評事劉表之墓。墓地位於潮安登塘飛鳳山“飛鳳含珠”素有潮州第一名墓之稱，明嘉靖丁酉 (1537 年) 五月初一重修，該墓定期於冬至前十天掃墓。



劉氏大宗 128 世祖 (桃坑五世祖) 宋龍圖閣學士劉昉夫人郭氏之墓。墓地在潮州東湖桃坑原向北祠左側山坡 (劉允墓下左方)。



劉氏大宗 128 世祖 (桃坑五世祖) 宋銀青光祿大夫南海開國男劉景之墓。墓在潮州東湖桃坑龜山“金龜朝北斗” (原地原碑重建)。



廣東龍川廣傳婆馬氏太墓

第四章 姓氏宗祠·陵墓·祭祀

宗祠,又稱宗廟、家廟、祖祠、祖厝、祠堂。它是供設祖先,舉行祭祖的場所,又是遵循族規家法、議事的地方,即是中國宗法社會基層組織及多功能場所。

宗祠,又被視為血緣崇拜的聖殿。人類對祖先的崇拜由來已久,早在氏族社會已經盛行,在殷墟遺址中,就發現有祭禮墓主而建造的享堂。殷商時期,同姓者有共同的“宗廟”,同宗者有共同的“祖廟”,同族者有共同的“禰廟”。至周代,由於宗法制度的確立,廟制逐步完備。據《禮記·王制》雲:“天子七廟”、“諸侯五廟”、“士一廟”,“庶人祭於寢”。這裏所說的“七廟、五廟、三廟”,是根據其人不同的社會地位,可在宗廟中分別設制和祭祀七代、五代、三代、一代以上祖先的亡靈。庶民不設宗廟,在寢堂中祭祀禘先。宗祠是宗族血脈所系,也是宗族盛衰的標誌。興旺的家族,四時祭享、香火不斷。尤其是帝王的宗廟(也稱太廟),不僅是宗族的象徵,也是國家政權的象徵,“宗廟社稷”的存毀往往成為一個朝代、政權興亡交替的代名詞。

民間的宗祠,西漢時才發展起來。東漢時:往往在帝王陵墓所在之地建立祠堂,以便祭祀,故也稱為“享堂”,因所用建築材料多為石塊,也稱“石室”。民間也有仿懣,魏晉以後,民間祠堂的發展相對緩慢。至宋代,由於科學盛行,儒家“三綱五常”倫理道德觀念得到加強,“孝為百行之首”。所以朱熹在《家禮》中規定:“君子將營宮室,先立祠堂於正寢之東。”而且,“或有水盜,則先救祠堂,遷神主遺書,次及祭品,後及家財”。祠堂被視為高於一切,家族命運之所系,具有神聖不可侵犯的地位。因此,名宦匪賈,豪門望族,均建祠堂,以顯其本,以祭其祖。宗法、血緣觀念得以此強化。

明清時代,家族制度處於成熟發展階段,禘先祭祀作為家族的重要活動,受到人們的高度重視,祠堂成為家族具有凝聚力的象徵。所以在族規族約中,立祠堂、重祭祀佔有相當突出的位置。祠堂的營建成為全體族人共同的主導意識。尤其是明代後期至清代,在人文發達的江南地區,祠堂的建築十分普遍。祭祀對象主要是得姓始祖、當地始遷之祖和本支開派之祖和以功德、爵位著稱的歷代先祖。在祖先崇拜和追源溯流心理支配下,祠堂祭祀祖先往往至數十世、上百世之遠。如周姓則以後稷為始祖,吳姓以泰伯為祖,姜姓以姜尚為祖,袁姓以袁紹為祖,置姓以周靈王太子晉為祖等等。

祠堂裏安放祖先的神主牌位,上面書寫某某祖先的名諱、生卒年月、原配、繼配氏姓,有的紅底黃字,有的自底黑字,被認為是祖先的靈魂所在,因而也叫“錄位”。靈位的安放也有一定的規矩。正中神龕最為崇重,安放供奉本族始祖,柱龕為壕鏗供奉有功名出仕、德澤於民的先祖;右龕為“報功”,供奉捐贈產、大修祠堂、購置族田、創辦義學等有功於本族的先祖。此外,其他的歷代祖先則按“左昭、右穆”的順序分別安放於偏殿、側室。除受到出族之罰外,一般男子死後英神主牌位都可以進入祠堂。

宗祠依託專有田產提供教育、文化娛樂及社交中心等族內福利與服務,除祭祀祖先之外,還有多方面的功能:它是宗族存在與發展的象徵,是舉行重要禮儀活動的地點(婚喪嫁娶),是議事廳,也是娛樂空間(年節演戲)和社交場所(招待賓客)。宗祠裏有族規族約教化或獎懲族眾。凡一切有關宗族的事務都可能在宗祠裏辦。宗祠所具有的多功能性,使得它外形高大、敞亮、氣派,並有較大的、適宜的公共活動空間,富裕族派的祠堂還建有戲臺。

由於一些地區的民間留存着宗族綴織和宗族、家族聚居的習俗,因而作為家族、宗族的象徵和物質標誌,宗祠也就普遍地留在我國的部分地區的民間社會之中。

祭祀禘先的場所是在宗祠裏,我國考古學家在河南偃師二裏頭夏都遺址中發現了夏人的宗廟遺址。據探究,這是目前為止所發現的我國最早的宗祠遺址。《周禮·考工記·匠人》載:“夏後氏世室,堂修二七,



廣四修一。”鄭玄注：“世室，宗廟也。”由此而見，建廟祭祖不止是從夏代才開始，而是在原始社會末期，父系氏族社會就有了。到了夏代就比較完善，到了周代就有了明確規定祭祀的制度規則了：“是故王立七廟……諸侯立五廟……大夫立三廟……適士二廟……官師一廟。”（《禮記·祭法》，按陳皓注。適士、官師為“天子諸侯上中下之士”，即低級官吏。）普通平民是沒有資格建立專門的祖廟的，“庶人祭於寢”，只能在自己的居所祭祀，“庶人”就是當時的奴隸。因此，在奴隸社會就有了建廟祭祖的活動，所祭的只限於高、曾、祖、父四代。

對於祭祀的對象，規格形式和時間，也有嚴格的規定。“天子七廟”是考（父），王考（祖父），皇考（曾祖父），顯考（高祖），祖考（始祖）。其中祖考是“百世不遷”，也就是永遠不變的。此五廟“皆月祭之”。另外二廟為“祧”，是祭高祖之上的兩代，這兩代稱為“遠廟”，只能是“享堂（秋祭稱堂）乃止”。一共是三昭三穆加上始祖共七代。七廟之外，還立有一壇一墀（shan），而隨着代數的不斷增加，高祖就變成“遠廟”了。當再下一代作主時：他的位置只能在“壇”，又到下一個高祖被“貶到”“壇”時，他的位置就只能在“墀”了。“去祧為壇，去壇為墀，壇墀有禱焉祭之，無禱乃止，去墀曰鬼”（《禮記·祭法》、也就是說，壇，墀只有在有祈禱活動時才祭祀，比如遭受重大的天災人禍、戰爭等，皇帝要祈祝禱祖先保佑，才祭壇墀。平常是不祭的。離了墀，就是“鬼”了，“鬼”是沒有享受祭祀的資格的（庶人無廟，死曰鬼）。

至於諸侯五廟，就是“考（父）”，“王考（祖父）”，“皇考（曾祖父）”，再加二祧。同樣也立一壇一墀。“顯考廟祖考廟”只能“享堂乃止”了，其餘類推。

大概後人覺得這樣的祭法太不近情理，飲水思源嘛，沒有先哪有後，所以今天我們見到的祖先牌位寫的都是“歷代高曾祖”，增加兩個字就免得遠代祖先無祭祀變成“鬼”了。

祭祀的時間，《禮記·王制》雲：“天子宗廟之祭春曰禘，夏曰禘，秋曰嘗，冬曰烝。”但又有人說這是夏殷之祭，月時則“春曰祠，夏曰禴（yue）”。不管稱謂如何，一年四祭夏代就開始有了。

祭祀的儀式也有一套完整的程式：“祭之日，君牽掛，穆答君，卿大夫序從，既入廟門，麗於碑，卿大夫擔袒，兩毛牛尚耳，鸞刀以剝取脰（lu）膾（liao）乃退。爛（yan）祭祭腥而退”。

這段話的意思是說，到了祭祀那天，父親（君）牽牛，兒子們則在後面幫忙，卿大夫手執祭物；有順序的跟在後面（古時以昭穆分代次，父為昭，子為穆）。入了廟門，將牛系在中庭的石碑上。卿大夫袒，在動手蝕事苗，“將殺牲，則先取耳旁毛以薦神，毛以各全，耳以主听，欲神聽之也，以耳毛為上，故雲尚耳也。”然後用刀取牛的血與脂肪供神（這叫“薦毛血”）。“爛”是將肉煮熟，“腥”則是生肉。

這只是祭祀前的一小段準備工作，“陳其犧牲，備其鼎俎，列其琴瑟管磬鐘鼓，鑷其祝嘏，以降上神與其先祖”。祭祀是為了紀念祖先，更為了祈福，所以“祝嘏。就顯得重要了。“祝”為主人告神之辭；“嘏”為屍致福於主人之辭。這裏的“屍”，是代死者受祭，象徵死者神靈的人。由此我們得知古代祭祀時，還有用活人代替死人受祭的做法，用死者晦臣下或晚輩充任。後來用神主或畫像代替。“屍”的制度就此湮滅了。

祭前還要告神，大都是招喚不在“七廟”之內的諸鬼神，有六種：一曰神號，如昊天上帝；二曰鬼號，如皇狂伯某；三曰祗號，如後土地祗；其餘的大攝是些小的神祗。不一一贅述。

“玄酒以祭，薦其血毛，腥其俎”是仿上古之禮。大概是燧人氏出生之前，我們的祖先還處乎飲血茹毛的時代，所以用毛血生肉。那時當然沒有酒，所謂“玄酒”其實是水而已。

我們可以想像：在上古時代，就有了祭祀的制度和活動，儘管那時還不會有“天子之廟”祭祀之制，更不可能有“鐘鼓管磬”祭祀之樂，但“熟其穀，與其越席，疏布以幕，衣其擗帛”，即他們把祭祀的肉煮熟（說明已經會用火了），把蒲席鋪在地上（說明已經講究形式），用疏布蒙住祭祀用的“尊”（說明對祭祀物品敬重），換上染過的專門用的繚衣（說明對祭祀活動嚴肅）；也有人說“越席”相“疏布”，是周代祭天用的，祭祖宗是不照的。塌餽幽以獻，薦其燔炙”（醴是甜酒，朝薦毛血生肉時用醴，饋食薦熟時用“醴”，即白酒）。

祭祀的過程，由主人和主婦輪流祭獻，“第一君獻，第二夫人獻，第三君獻，鑷四夫人獻”。主人獻屍，賓長



以肝從，主婦獻屍，賓長以燔從。”燔和肝是烤過的肉和動物肝臟。也就是前面所說的“燔炙”。

祭祀的規格必須與身份相符，超過了稱鍵越，不達到則為自動降低身份。孔子就對魯侯郊祭的僭越痛心疾首，哀歎時代已經“禮崩樂壞”，“嗚呼哀哉，我觀周道，幽厲傷之”。周禮是周公旦制定的，而魯國正是孔子的封地，他痛心到要離開魯國這片生他養他的土地。但又覺得前路彷徨，“吾舍魯何適矣。”“庶人無廟”的規矩延續了幾千年，一直到元代，才被打破。我們最早知道的是明代方孝孺在《寧海童氏族譜序》中說，童氏在元代就有以宗族“相與作祠堂以奉其祖先”。大概元統治者對這些規矩並不在意，於是祭祀的制度變得寬鬆起來。

明代的嘉靖皇帝朱厚熹，是憲宗朱見深的孫子，與獻王朱佑杬的長子，他是堂兄，正德皇帝朱厚照是個風流天子，由於荒淫過度，沒有留下接班人。他死後，數來數去，就只有這位大爺可以接皇帝的位子。由於他與正德是同輩，所以名義上他必須承祧伯父弘治皇帝朱佑樞，這樣一來，“老豆當三叔”。按“天子之廟”的祭祀規則，他父親就沒有受祭的資格了。偏偏這位朱厚熹是個大孝子，他開出條件讓他老爸也當一回皇帝。意思是，不是他繼承伯父的皇位，而是他父親繼承祖父的皇位，而他是從父親的手中繼承皇位的，這就是明朝著名的“興獻王事件”。這位聰明的皇帝冒著有可能當不上皇帝的風險，與朝臣叫板。他手中的籌碼就是“一脈相傳”的宗法禮教。

畢竟“朝不可一日無君”，朝臣們作了讓步。他當上皇帝後的第一件事。就是追贈他早已死去的老爸為“恭穆獻皇帝”，母親為“章聖皇太后”。

數千年的禮法，不是那麼容易打破的，他的行為得朝野議論紛紛。為了得到輿論的支持，他採納了大學士夏言的建議，正式允許民間聯宗廟祭祀祖先。從此“庶人無廟”的制度被徹底打破了。今天我們見到的神牌上書“一脈宗親神位”，大概就是這位皇帝的首倡。

在等級制度森嚴的封建社會，畢竟要體現出差別。黃瓦紅牆，是皇家的專用，一般姓氏是不能隨便用的，據說某姓宗祠的門漆成朱紅，官府前來查問干涉。待到此姓人家拿出某代祖先確實封過“王”的證據，方才罷休。

宗祠中舉行的最隆重的儀式是對祖宗的祭祀。大多數宗族每年舉行春秋兩祭。也有的宗族只舉行春祭，也有的宗族實行四時祭禮即每年春、夏、秋、冬各祭一次，具體時間無統一規定，多在民間傳統節日。如清明、夏至、秋分、冬至進行。遇有子孫科舉、或晉升官爵、或受朝廷的恩榮賞賜，也可開祠堂特祭。在祠祭日的前夕，有關執事人員應清掃宗祠，佈置祠內的享堂，並按照本族的祭規準備好各色祭品。祭品不應過奢，但也不得數量不足，或品質稍次。大祭前執事的子孫應先期練習祭儀，“務令駿奔嫺熟，贊唱清朗”，不得在祭祀時弄出差錯。並有明確分工：有主祭人、分祭人、司贊、司祝、司爵、司筵、糾儀等執事人員，分別負責主持、司儀、讀祝詞、管祭品、祭器、糾察紀律等。在祠祭日，合族成年男子都應與祭。即便散居到數十裏、數百里以外，每年或每兩二年也須與祭一次。

族眾於祭日的清晨務必風雨必集，不得遲到。與祭者必身著禮服，衣冠整肅，不得蓬頭赤足，或身著短衣小褲。同時，不少宗族除禁止婦女入祠與祭外，還禁止孩童與祭。這是唯恐小孩不懂事，會吵鬧、搗亂，破壞祭祀的肅穆氣氛。祭祀開始後，族眾依照輩份來列隊，不得先後屢越。在按規行禮時，不得草草敷衍，也不得亂言、戲謔、喧嘩。

祭祖的原則是“必豐、必潔、必誠、必敬”。其中最根本的是“敬”。就是對冥冥之中的祖先心存敬畏，虔誠信奉，“視死如視生”。祭祀祖先最主要的禮儀是“三牲、二獻”與“屍祝”。“三牲”是指牛、羊、豬三種供品，也稱“太牢”，古代只有帝王、聖賢才能享用。二品以上官員可用豬羊各一只，五品以上用羊一只，五品以下人家，只用豬一只，豬羊供品，統稱“少牢”。二獻是“初獻、亞獻、終獻”三道上供程式。“屍祝”，是指代替死者受祭象徵死者的人，稱為“屍”，對“屍”致祝辭和為鬼神傳話的人為“屍祝”。“屍”一般由臣下或晚輩充任，後世改為用神主、畫像來代替。



祭祖的大致程式是：①主祭人向祖宗神位行禮；②族長離開享堂，迎接犧牲供品；③初獻，在供桌上擺放筷子、匙勺、盞碟；④宣讀祝辭；⑤焚燒明器紙帛；⑥奏樂；⑦族人拜祖；⑧二獻，上羹飯、肉；⑨三獻，上餅餌菜蔬、果品；在初獻、二獻、三獻之間，都有上香、禮拜等儀式；⑩撤走供品；⑪族人會餐（古人稱為享胙），分發供品（也稱散胙）。

但在實際祭禮程式中，三牲、俎品、祭糖擺放都是事先陳設整齊，屬時由主祭人帶領族人跪拜、致詞。稷序上大為簡化。

祭祖的經費開支，一般由族田、族產公共收益中支出，若有不足部分則由族人捐助或攤派。

宗祠除了祭祀祖先，族人聚會，近年又兼有娛樂宣傳教育，交流資訊的功能。不但是族人，就連外姓的鄰居，都喜歡在休憩時間末祠堂轉上一兩圈，交流農產品的價格資訊，種養經驗。新鮮趣聞。使得忙於農活的族人能“雙腳不出門，能知天下事”。增加了知識。豐富了閱歷。

宗祠既是法律的仲裁所，又是道德的教化院。兄弟倆，鄰居倆鬧糾紛，矛盾交到宗祠裏，大家你一言我一語，有的扮紅臉，語重心長，諄諄善誘，洋洋道德五千言；有的扮白臉，言辭冷峻，引經據典，說該判你兩三年，於是經過勸解，調和，斥責，使當事人，明白如何處世，怎麼做人，化解了矛盾。

宗祠還是一個族群的徽號。一位著名的台灣詩人曾經這樣寫道：“族人居住的地方，就是你的家鄉。羈旅天涯的孤獨遊子，一旦見了有他的姓氏的‘某氏宗祠’，那種孤獨感就會悄然而失，暖流遍及全身。

在今天，宗祠的意義不僅在於尊祖追遠，繼承發揚祖先的傳統美德，更是團結奮進，創建和諧社會，復興華夏文明不可或缺的元素，是華夏族精神生活與物質生活不可缺少的組成部分。

一、劉姓廟祠陵墓

（一）女媧陵、廟記：女媧氏的陵墓、廟祠在山西洪洞縣趙城鎮侯村。

據《太環守記》載：“女媧墓，在趙筒子城東南五裏。高三丈。”又據《大清一統志·霍州直隸州》載：“媧皇陵，在趙城縣東南五裏”。

又據清道光七年（公元1827年）《趙城縣志》卷二十九“陵墓”載：“女媧陵，在縣城東八裏侯村。正、副各一，皆在廟後。東西相距四十九步，各高二丈，週四十八步。居左者為正陵，其副陵相傳葬衣冠。陵前古柏一百八，樹多八九人圍。俗言鳥雀不糞、蟲蟻不蝕，亦為事者不說也。正陵右有‘補天石’。宋乾德四年（公元966年），詔給守陵五戶長吏，春秋奉祀，其後代有祭告。國朝歷次遣官政祭，祭文並勒石立廟中”。

晉南考證：趙城鎮隸屬洪洞縣，其位正是《尚書·禹貢》所載“冀州之域”的“中鎮名山”霍山之麓，為神話傳說中女媧主要活動範圍內。女媧為造福人類，與大自然搏鬥，最後獻身於此。

女媧陵的確在侯村，距洪洞縣趙城鎮東四公里。據村人說，該村自商、周時代就已形成村落。因這片土地是諸侯的土地地，故名“侯村”。已經有三千多年的歷史了。侯村地處霍山麓，涉汾水之濱，是中華古代文化發祥地之一。

“女媧陵”為正陵、副陵二座。正陵位於會村學校（女媧廟在）西北角旁，是一堆高約五米的圓型土丘，其周長約在50米左右。副陵在正陵東北方向。其高度和周長與正陵相近。

女媧的聖誕日為農曆三月初十日。女媧聖誕日期間，常有人到陵土丘刨玉米大小的石塊，求生兒育女。創出方石者為男，圓石者為女。乞求這位偉大始祖母的恩賜。“女媧陵”的東南側是“女媧廟”。

據《趙城縣志》載：“女媧廟在縣城東八裏侯村。始建無考。《平陽府志》載：唐天寶六年（公元747年）重修，則天寶年間前已有廟也。庫存中塑女媧像，袞冕執圭。旁侍賓禦。殿壁繪斷鼈、煉石諸圖。乾隆十七年（公元1752年），以太常卿金德英奏，悉撤去之。更設木主。廟後有陵及補天石。宋以後，代有祀典。”



據該村民講：“女媧廟”的全稱為“媧皇聖母廟”。廟東西寬120米，南北長300米。總共用地面積36000平方米。《大清一統志》載：“廟周圍約五裏許”。“女媧廟”建築規模宏偉。從前到後，依次為：

- 1、“儀門”。由三個並聯的排樓組成；
- 2、過門。院內戲臺為中，鐘樓、鼓樓、分別於東西兩側。並立有宋開寶六年（公元973年）和元至元十四年（公元1277年）的石碑各一通。東西兩側建有廊房各9間；
- 3、山門。山門院內兩側各建有廊房24間。
- 4、“補天宮”。補天宮為正殿，殿中塑有“袞冕執圭”的女媧像，旁有侍奉嬪禦。殿繪有“斷鼉立極”和“煉石補天”的彩色壁畫；
- 5、後官（即寢官），廟內西側原還有華胥聖母廟，東側“補天觀”等。

女媧廟內大部份建築物已遭破壞，廟院為侯村學校所占。廟內現留存有宋、元兩朝石碑各一通，均為記載重修女媧廟的事蹟。

女媧廟自宋代以來，一直享受著歷代帝王的供奉和祭祀。在女媧廟後院地上，至今仍倒伏著多通明碑。女媧廟是一座封建社會國家級的神廟。

女媧廟受盡了歷史風雨的摧殘和無情的破壞，但女媧卻在民間特別是在當地人民群眾中，始終保持著“中華之母”的尊嚴和聲威。每年春天三月初十前後，仍舉行規模盛大的“媧祖廟會”，連續七天。是時，來自四面八方的男女老少要簇擁在女媧、陵前，進行虔誠祈念和禱告。同時進行物資交流，商品貿易。還要請戲班唱大戲，組織“同樂會”、“八音會”表演威風鑼鼓，舞獅、劃旱船，踩高蹺等活動。

河北涉縣、河南淮陽等地也設有女媧廟。

（二）伏羲陵、廟記 伏羲者，即太昊伏羲也，是遠古母系氏族社會中湧現出的第一位男性部落長，出生於成紀（今甘肅天水市秦安縣五營鄉邵店村）。先後在陳州（今陝西寶雞）、宛丘（今河南淮陽）等地建都。歿葬宛丘，陳州也有其衣冠塚。今天水、寶雞、淮陽均建有伏羲廟，每年各地都舉行規模大小不同的祭祀活動。

（三）炎帝陵、廟記，炎帝者，即神農氏也，炎帝，姜姓，教民稼穡，嘗百草以藥等，是神農氏部落長。視察南方而歿於南方葬於南方（今湖南境內有炎帝陵、炎帝廟，）其他地方也建有。

（四）黃帝陵、廟記：據《史記·五帝本紀》載：“黃帝崩，葬橋山”。橋山在陝西省黃陵縣。黃帝陵，世稱“天下第一陵”。黃帝陵深藏於橋山古柏叢林之中，居海撥944米的橋山龍脈之上。座北面南。北有太平山、盤龍崗為靠背；南有沮水河彼岸的印臺山、長奉山為屏障；東有龍灣，西有風嶺。東西、北面地勢高聳，南面地域開闊，視野寬廣。周圍群山拱戴，沮水環抱。

橋山是一條巨龍，整個山脈長約4500米（約9公里），其脈來自於昆侖。有詩雲：“中華國脈承龍脈，黃帝英魂壯民魂”。

明·張舉作《仰龍山》詩雲：沮水趕回龍尾灣，濛濛曉霧綰春山；千山豹隱人應出，漫酌村醪縱大觀。

清·劉爾舉《橋陵古柏賦》雲：昆侖西來，奠橋陵兮。

清·充訥《謁軒轅廟》詩雲：兗冕橋陵萬古存，靈根地脈接昆侖。

清·王捷三《橋山懷古》詩雲：橋陵高聳接昆侖，松柏參天萬古春；身後河山留勝跡，生前金鼓見經綸。

“橋山巨龍”的龍尾起自石山村龍尾灣，龍脊於橋山半腰呈波浪狀，七溝八梁忽隱忽現向上直至黃帝陵後，自西往東盤繞六周，凌空陡起數十丈而成峰，海撥1021米，即盤龍崗。盤龍崗是橋山的制高點，亦是“龍頭”之所在。“橋山巨龍”昂首於其中而窺天，下頷沿地面北高南低略為傾斜而向前伸出，長約210米，前頷寬55米，中頷東西距黃帝陵38米，頷掌寬90米，龍口大張，漢武仙臺猶如龍舌捲曲向



上，舌長約 125 米，寬約 30 米。黃帝陵為圓型圈石封土丘，高 36 米，周長 48 米。陵前豎長方形石碑一通，碑上有“黃帝陵”三個金色大字，為原中國社會科學院院長郭沫若先生書。陵基地理位置巧處龍舌中心，恰似龍口含珍珠，其一米外露於天，另一米掩埋在黃土中，即“龍珠在領”。“珠”在龍首之口，“誅”耀水中之官，“欲問天柱之遠近，亦與廣寒之可通。”黃帝陵，國家重點文物保護單位。

軒轅廟（即黃帝廟），位於黃陵縣城東一公里處，距黃帝陵直徑不足一公里，坐落在“橋山巨龍”的龍尾之上。廟居背北面南，背靠橋山龍脊，隔沮水與印臺山相望。廟院呈長長方形，長 140 米，寬 84 米，總面積 17.5 畝。廟內建築物佈局嚴謹、規範，挫落有置。廟內的祭祀大殿，為歇山式建築大屋，坐落在一方形平臺上，式樣的別致，雕樑畫棟，神龍騰空，鸞鳳遨翔，……。祭祀大殿中央懸掛一大匾額上有金光閃閃的四個大字“人文初祖”，為原國民黨愛國將領程潛於中華民國二十七年夏（公元 1938 年）所撰書敬獻。廟院內有古柏 20 餘株，其中有一最大者傳是黃帝當年親手所植，稱“軒轅柏”，高 19 米，胸圍 11 米，七人抱有餘，為“世界群柏之父”，已曆近 5000 年的塵世風雨，亦所根深葉茂，萌澤大地。廟內有先賢，大官、貴人、揮毫捉墨的石碑數十通，……。廟前大門上方的匾額為“軒轅廟”，為抗日戰爭爆發後，時任陝西省主席的蔣鼎文先生於 1938 年祭黃帝陵時所書。

軒轅廟始建於漢代。相傳曰：大漢前期，漢武皇帝親率大軍北征朔方，不幸被匈奴擊潰，到中部（黃陵縣當時稱中部縣）橋山一柏樹下，將甲掛於柏枝上，臣臥地而眠，朦朧中，忽見一黃衣老人飄然而至跟前，向其詢問戰況，並指點再次攻匈戰略戰術，……明瞬間，武帝正要答話，一縷青煙而升，不見其人。這時武帝驚醒，方知是夢，深感蹊蹺，曰：“莫非黃帝顯靈，天助我乎？”隨即，武帝仰面朝天，大聲疾呼：“黃天（帝）在上，受我徹兒一拜地！”於是，重振軍威，複征朔方，以“黃帝”賜教而行，終獲大勝而歸。

漢武帝返還長安後，降旨於中部橋山立廟祭祀黃帝。

清人劉爾舉作《陵古柏賦》曰：“周穆馭八駿登太行兮，越漢武祈仙（祭祖）而立祠”。派官員赴中部任部尉，守陵護山。

廟聯：人類歷史中華久遠；世界文明唯有我先。開天下一體大同之先河；創中華萬世文明之始端。

有諺雲：秦置陵園，漢立廟，唐代重建，宋時遷。無論誰來做皇帝，都不得忘祖先。

軒轅廟自漢代立時起，皆屢加修葺，今日之規模，更是輝宏。廟前區修有占地一萬多平方米的廣場，設計獨特，為不對稱半圓狀，似雙魚圖（太極圖）的一半。廣場南是利沮水而蓄水近 50 萬立方米的一個湖泊，稱“印池”，池中有一小島。“印池”再南是由東向西，自縣城到延安的大馬路，馬路往南是印舌上，……。

（五）堯帝陵、廟記：帝堯陵，位於山西省臨汾市東 35 公里處的郭行鄉北效村西澇河北岸。

堯帝陵依山傍水，陵丘高 50 米，周長 300 多米，四周翠柏蔥綠，世稱神林。與《呂氏春秋·孟冬紀》載：“堯葬一穀林，通樹之”地形地貌相符合。陵前是澇河，四季碧水長流，由河谷仰視，陵與人的視線形成大仰角，晉謁者到此無不肅然起敬，陵墓之高大，在三皇五帝陵墓中算是最為巍峨，氣勢非凡。

據傳，帝堯駕崩，萬民悲痛，送葬日，天下臣民不約而往，掏土成山，留下此丘。陵之南建有陵園，山門臨河岸，有通道，閣樓、戲臺、儀門，儀門在中，系木結合牌坊，斗拱層層送架，左右飛簷挑出。牌坊正中上方桂一匾，匾額正面為“平章百姓，”背面為“協和萬邦”。此牌坊曆稱“下馬坊”，過去的社會裏，凡文武百官前往晉謁堯陵者，到此，文官當落轎，武官要下馬，步行至內。儀門之北正面為獻殿，東西兩側是配殿，出殿后門，上十三級臺階是正殿五間，內豎石碑五通。中間一方巨碑刻“古帝堯陵”四個大字，筆力雄健，莊重古樸，為大明王朝萬曆十八年（公元 1590 年）所鑄，……堯陵為省級文物任護單位。

據傳，堯帝陵祠宇在很早以前就建有，唐初改建，唐太宗李世民破劉武周時曾屯兵於此，並晉謁堯陵祭祀之。唐顯慶三年（公元 658 年）又重建。元朝中統年間真人姜善信奉元世祖之命又重修堯陵。明



王朝成化十七年（公元1481年），明王朝嘉靖十八年（公元1538年），清王朝雍正、乾隆年間，都曾對堯帝陵宇進行過修葺補建，塑像金妝，煥然一新，使人誓接放勳於千載，振陶唐於後世”。

關於堯帝陵之傳說：帝堯在世時，因長子監明早死，次子丹朱不肖，放蕩不拘，不聽教誨，恐謝世後，丹朱肆意破費，在安排其後事時，故取反意而受命：“吾一生節儉，茅茨土階為屋歿後當深穴懸棺而葬”。帝堯臨終囑託並非本意，丹朱心想，父王為萬民一生操勞，功德齊天，已屢違其教，恣意妄為，今父王臨終遺言，若再不聽，何為人子？帝堯歿後，丹朱與群臣商議，選此風水寶地，掘深穴，積高丘，懸棺而葬。據說從獻殿后十三級臺階中第七級之下，有通道可通懸棺井穴。丹朱違背其父堯帝意願，堯帝曾指責其沒有好結果，果然，神林的柏樹從來不結籽。丹朱因受封丹源得姓，丹朱的後人也不再姓丹，或朱，而改姓房、狸、傅等氏。

堯帝廟在山西省臨汾市南郊。堯廟為晉代所建，當時建於汾河西岸，後又遷汾河東岸。唐王朝高宗李治顯慶三年（公元658年），遷經於平陽南郊五裏，即現址。

堯廟：座落在臨汾市堯都廣場北乘端，由三座官門而進，中為堯門，西是舜門，東是禹門。堯門為堯廟正門，重簷迭宇歇山式建築風格，氣勢宏大，為1999年重建，正中門上嵌“古帝堯廟”四個貼金大字，兩側門門簷上，東鑄“就日”，西鑄“瞻雲”，為中國最短的對聯。來源於《史記·五帝本紀》“（帝堯）其仁如天，其智如神，就之如日，望之如雲”。意為帝堯功德很大很大，人們尤如葵花向太陽，像五穀青禾盼甘露一樣。

廣運殿是堯廟整個建築物中最高大宏偉的中心建築物，座落在高2.5米的台基上。殿高27米，寬9米，長5米。廣雲殿內正中塑有帝堯坐姿銅像一尊，高5米，重8噸。形象威嚴中蘊含慈祥，睿智裏飽涵仁厚。四嶽、後稷、羲和和皋陶四臣像分立兩旁，為站立銅像各重四噸，四嶽手歛祭祀古下用的耒耜。四嶽是堯的部落聯盟長，掌管祭祀古荀，每遇國家慶典活動等大事舉行，皆由四嶽組織進行；後稷手執嘉禾，後稷在堯時管理稼穡；羲和手拿璿衡，羲和在堯時掌管天文星相，制定天律。受堯之派，前往東西南北觀測日·出月落四季更迭規律，其手拿之器物為觀天儀；皋陶持拿繩索，其相貌威嚴，皋陶在帝堯時掌管司法。

廟聯：A 龍德正中天四海雍熙符廣運；鳳都回北斗萬邦和協頌平章。B 任賢大德首朝首舉唯斯堯帝；禪讓高風後代後來幾許何人。C 堯德澤萬世；唐風著德秋。D 四海民族魂魄；九洲人主楷模。宮門：進堯宮躬身尋根天地闊；出帝廟回首念祖日月長。E 廣運殿：居平陽倚汾河深植民族之根；啟文明定中華垂舉國家先祖。廣運殿抽後為寢曰，曰內供奉著帝堯和其夫人塑像。……

（六）劉累陵、廟記：劉累公是僅見於史載的首位劉姓名人、堪為劉姓顯祖。《括地誌》雲：“劉累故城在洛州緱氏縣南五十五裏，’乃劉累受封之地也”。

《竹書紀年》載：“帝孔甲七年，劉累遷於魯陽”（即今魯山縣）。

據《劉累年考》載：“劉累公生於公元”前1904年，歿於公元前1820年，享年八十有四歲。生歿均為龍年。

據《臨潁縣誌·劉累墓》載：“劉累墓在縣城東北7.5公里豢龍村西南”。又據《左傳》及民國5年《重修臨潁志》載：夏帝孔甲當政時，有一天，村東南天空降下兩條龍，孔甲派劉累飼養，因劉累習養龍術，使龍生活很好，孔甲封劉累為禦龍氏，不久，一雌龍死，劉累懼罪，亡匿魯山。日久，孔甲不再追究此事，劉累復歸病逝於此，葬村西南隅。劉累墓占地700平方米，1958年挖河毀去。村西衙北路建有劉累廟，為上世紀中葉當地村民集資所建，廟堂上梁彩繪巨龍，騰雲架霧，栩栩如生。堂中劉累塑像慈祥而威嚴，門前立著兩通石碑，記載着劉累公養龍的事蹟和建廟的經過，至今猶存。但《臨潁縣誌》未有記載。據豢龍村侯向恭老人講：村東南角有龍蕩溝，當年龍就降落在那裏，劉累也就在那裏養龍。清王朝時，皇帝外出視察，天刮大風，而皇帝跟前卻無風。皇帝問是什麼原故？眾人無言以答。就在此時，空中飄一條綾帶，皇帝叫人取來看之，帶上有“劉累護駕”字樣。回朝後，大清皇帝就降旨查找劉



累蹤跡。臨穎縣陳莊有一少年說他們那裏有座劉累墓，眾人才議論開此事，忙凜告縣衙，縣官就往上報，後上級撥下款來修建了劉累廟。

據魯山縣原建委主任聶興安先生（70歲）講：其家原住昭平臺耿集街，50年代修昭平臺水庫時才搬遷到縣城的。現昭平湖水淹沒的中央有座城堡叫邱公城，小時候經常去玩。邱公城東北邊有一堆土土丘稱是劉累墓。

又據清嘉慶年間《魯山縣誌》“堯祠”條引張衡《南都賦》雲：“遠世則劉後甘願龍盒，視魯縣而來遷，奉先帝而追孝，立堯祠於堯山”。

又據《後漢書·郡國志》雲：“魯陽有魯山，有堯山。封劉累，立堯祠”。

又據《水經注》雲：“堯之末孫劉累，以龍食帝孔甲，又求之，不得，累懼而遷於魯縣，立堯祠於西山，謂之堯山”。

據上所述，黍龍村劉累墓祠為後世修紀念墓、祠。魯山昭平臺邱公城和附近的劉累墓為散邑和葬身墓。現已為昭平湖水所淹沒。今昭平湖畔之劉累公墓為紀念墓，祠為祭祀殿堂。正殿內供奉著一尊劉累公禦公青銅塑像。

（七）杜桓墓、祠記：杜桓，春秋時杜國國君，稱“伯”。周宣王時召杜桓人王室大夫，事周。周宣王晚年昏庸，無故將杜伯處死。臨死前，杜伯喊冤發誓曰：“若以死無知，則止矣，若死而有知不出三年，必使吾君知之。”果真三年後，周宣王會諸侯於終南山田獵，日中之天，百乘千從，周宣王朦朧中，見杜伯乘白馬素車，穿紅戴綠，手持赤色弓箭向其射來，正中心脊，刹時殞於車中。周圍人誰也沒看見，可遠處狩獵者卻聽見杜伯射殺周宣王的聲音。周宣王驚醒來連叫停止狩獵，趕快回朝。不久，周宣王就病死了。周宣王死後，其子周幽王繼位。周幽王定所杜伯冤魂再對其報復，便以“伯”禮殯葬杜伯，修建了高大的杜陵和祠廟，以供祭祀。

《括地志》雲：“杜祠，雍州長安縣南二十五裏，”永興（今陝西）長安縣南十五裏有杜伯廟。今陵、祠尚存。

（八）士會墓、祠記：士會公為士缺（又名成伯缺）之少子，事晉為太夫、中軍元帥。後適秦返晉，受封食邑於隨，又範，史稱範武子等。其子孫有士氏、隨氏、範氏和劉氏等。其告老還鄉後，歿於範地，即今河南範縣。後人為其修有墓、祠、以供祭祀。

（九）劉清墓、祠記：劉清公，名恩盛，號成公，戰國時協同父喬公於秦伐魏，為魏所獲，初為卿士，後封大夫，徙大樑（今河南開封），秦威魏，徙豐邑，隱居中陽裏力疇村（今江蘇豐縣趙莊鎮金劉寨村），病故於此，建有陵墓，後稱“漢皇祖陵”。改朝換代年間、陵、祠皆毀，尚留跡。現今“漢皇祖陵”為廿世末，當地政府和人民及眾多海內外劉氏宗親以資為紀念墓複建，供人們遊覽、瞻仰和劉氏裔孫祭祀。

（十）劉仁墓記：劉仁公，劉清公子，號豐公，又名榮（也稱榮公，字仁浩）。戰國末，秦軍攻打魏國，魏王派劉仁公徙豐邑（今江蘇豐縣）維修舊城池、鎮守豐，賜“豐公”爵，待魏都大樑一旦不可保，準備遷新都豐邑。幾年後，秦國滅掉魏國，劉仁公因父祖是叛秦將士，其家人被秦王室列為追殺對象，劉仁公懼罪，將家財散盡，一族大小各自奔命，劉仁公南向亡匿於豫章（今江西寧都縣境內），後歿於江西寧都縣太華山。原譜雲：榮公受仙人引到江西太華山不幸生葬於山洞，以山為墓，坐東向西，大肚人形臍穴。遠觀似墓，近觀為岩，祭祀者只能遙祭，不可近祀。穴四周竹木茂生。有後嗣者曾前往觀之，見竹枝垂掃墓穴，興致作聯曰：“朝朝竹掃地，夜夜月明燈”。劉仁公無祠廟。

（十一）劉端陵、廟記：劉端公、字執嘉，又名顯初，榮公長子，漢高祖劉邦之父，生於公元前282年（周赧王三十三年）己卯歲。高祖劉邦即皇帝位，尊其為太上皇。漢高帝十年（公元前197年）七月，太上皇端公歿，葬萬年（今陝西臨潼東北地，今墓存）。無廟祠。

（十二）漢高祖劉邦陵、廟記：漢高祖劉邦於公元前195年4月（甲辰）25日（農曆）病逝於長安城長樂宮，5月丙寅17日葬於陝西咸陽東北之陰——長陵（即今咸陽市渭城區窖店鎮三義村北，渭河北



岸之陂)。《漢書·地理志》載：“長陵，高帝置”。為高祖生前選定的陵址。陵墓的工程設計和主持施工者是高祖同鄉，丞相肖何。

長陵即漢高祖劉邦的陵墓，是五陵園上的第一座西漢帝王陵，最受人們景仰。瞻仰拜祭者絡繹不絕。該陵坐落在陝西省咸陽市東窯店鄉三義村北的土原上，離咸陽市約20公里，渭水北岸，因都於長安故名。長陵東西長162米，南北長131.3米，高31.94米，呈覆鬥形，四周有小道可上，墓左200米處為呂後墓，和唐皇墓遙遙相望。墓前立有“國家重點文物保護單位”的石碑。這裏確是一塊風水寶地。棺依山靠水，乃風雲聚會之處。登高放眼望去，北方是蒙古戈壁，西方是萬裏黃沙，西南是高大險峻的秦嶺，東方是沃野千里的大平原，儼然像一個壯觀雄偉的大庭院，安靜而肅穆。

在長陵附近有數百座面積達千平方米的陪葬墓。這些陪葬墓多為圓錐形，歷經滄桑，千百年來，因自然和人為的破壞，今可見者僅有70餘座。這些陪葬墓群交錯有序，非常正規。高祖的長陵在上層原上，陪葬墓則林立於二層原上，低上遠近20米，有如生前群臣朝見帝王禮儀。長陵陪葬的諸墓主人，生前操戈執銳跟隨劉邦南征北戰，打下大漢江山，從文獻中可以知名者有：蕭何、曹參、張良、周勃、樊噲、王陵、周亞夫、叔孫通、張耳、田芬和田勝等功臣名將陪葬在長陵上。

第一個葬到五陵原的，就是漢高祖劉邦。最受人景仰，瞻仰拜祭者絡繹不絕。這裏確是一個風水寶地。它依山靠水，乃風雲聚會之處。若把視線放遠些的話，便會驚奇地發現，五陵原以北是蒙古戈壁，以西是萬裏黃沙，西南是高大險峻的青藏高原，東西是沃野千里的大平原，儼然象一個十分壯觀的大庭院，安堵而又靜穆。

在五陵附近均設陵邑，從各地遷徙來的達官貴族、關東富豪大戶皆住進陵吧，專門守後管理陵園。因此咸陽原也以此冠以五陵原之稱。遷到陵吧來的住戶，養尊處優，他們的子弟遊狩鬥雞走馬，稱為“五陵公子”，或“五陵少年”。杜甫有“同學少年多不賤，五陵裘馬自輕肥”和“貴裏豪家白馬驕，五陵少年不相饒”等詩句流傳。

1965年在長陵陪葬墓區出土了一大批殉葬陶俑，其中有持盾執戈武士俑，騎馬俑，樂俑，舞蹈俑，和指揮將軍俑等3000多種。分別出自11個坑位，總稱西漢三千兵馬俑，和陝西臨潼出的秦俑合稱秦秦、西漢兩大俑群。三千兵馬俑，均為彩繪陶質，製作精良，造型優美，品類繁多，仍不失為考古和藝術品珍貴資料。對研究劉邦時期乃至西漢前期、戰國後期和秦朝的生活習俗、埋葬制度兵士組合裝備、軍制、戰陣和兵種的配合提供了重要的第一手資料，其雕塑繪畫傑作，對研究當代文化藝術，也具有較高的價值。

金劉寨漢皇祖陵園出豐城沿豐單公路西北行，約七公里處路北，便看到兩座高聳入雲的精雕細刻的天青石華表，矗立於北去的柏油馬路兩側，這便是漢高祖劉邦的老家——金劉寨漢皇陵園神道林門。再沿筆直的神道北行，兩旁蒼松翠柏，園田如畫，千米之遠便是金劉寨漢皇祖陵園。

這個俗稱“皇林”的漢皇祖陵園，在劉氏宗親的發啟下，在縣、鎮政府的直接領導下，歷經三個春秋，於1992年11月2日，第一期工程剛剛竣工：就引起海內外人士的極大反響，參觀旅遊者，尋根問祖者，考察漢史者絡繹不絕。現已成了豐縣最佳旅遊勝地。

這條柏油馬路的盡頭，便是一個世居劉氏的古老村莊——金劉寨。沿柏油大街左拐西行，80米處便看到四根大石柱組成的古漢式紅漆大門，門楣上鑲嵌著“漢皇祖陵”四個蒼勁有力的大字，這就是漢皇祖陵園陳列館，八字大門兩旁，守衛著兩威風凜凜的大石獅，大門東旁便是政府立的橫臥文物保護碑，上寫著“劉清墓”“重點文物保護單位”幾個大字。

走進大門，便是一座高大的漢白玉石雕成的劉邦巨像，矗立於庭院中心，看他左手緊握三尺寶劍，右手大拇指高舉，儼然顯露出“天下第一”的恢宏氣概，真不愧一代開國明君。

繞過石像，登上五臺階月臺，月臺由古花紋薄磚平鋪，周圍的石欄杆上雕刻著神彩各異、生動形象的漢畫像石，月臺上便是高大莊嚴的“漢代帝王殿。”看那雕樑畫棟、飛簷斗拱、盤龍繞柱、氣勢壯觀



的古代建築，真有步入宮殿之感。走進大殿便看到著有各色龍袍的漢皇二十四帝塑像、畫像，正中為首的就是漢高祖劉邦，依次往東漢惠帝、漢文帝、漢景帝、漢武帝、漢昭帝、漢宣帝、漢元帝、漢成帝、漢哀帝、漢平帝，直至孺子帝，共 12 帝為西漢皇帝；劉邦像往西依次為：光武帝劉秀、漢明帝、漢章帝、漢和帝、漢殤帝、漢安帝、漢順帝、漢沖帝、漢質帝、漢桓帝、漢靈帝、漢獻帝，以及蜀漢昭烈帝劉備。看他們，神采奕奕，栩栩如生的帝王神態，使我們好像進了金鑾大殿。大殿東西兩邊掛著名人字畫，後牆正中懸掛著臺灣同胞劉邦後裔劉尚先生贈送的精雕細刻的雙龍戲珠“漢裏堂”木制大匾，劉邦像前設香案、香爐和功德箱，整個殿內，金碧輝煌，肅穆莊嚴。

走進東廂房，便是“劉邦大帝”的生平簡介。他以真實而生動的畫幅再現了劉邦的光輝的一生。自北而南，規模宏大的漢皇林原址原形示意圖；劉邦曾祖父劉清由大樑徙豐，劉邦祖父豐公去江西；劉邦父母耕種龍霧橋；劉邦親植的雙棗樹；劉邦求學的地方馬公書院；劉邦出走的五門；劉邦避難之處的七裏鋪；劉邦牧牛之處的臥牛崗；劉邦祭神的粉榆社，劉邦斬蛇溝；劉邦屯軍的食城；劉邦宴請鄉親父老的邀帝城，以及鴻門宴，楚漢言和的鴻溝，城皇爺紀信，子嬰投降，霸王別姬，大風歌等幾十幅形象逼真的壁畫，生動地形象地再現了劉邦大帝豐功偉績的一生。

步入丁廂房，便看到門上懸著“劉裔遍全球”的木匾。此廂房原為“漢代名人和漢文化”專設，畫有漢代名人和文化成就。馬來西亞劉氏祭祖團來時，為了吸引海夕葡人士，才改為此項內容。室內懸掛著劉邦後裔在各地的首領畫像和簡介。還有昭烈帝劉備，去日本的漢獻帝玄孫阿知，世界豆腐發明人劉安，梁孝王劉武，唐代大文學家劉禹錫，明代軍師劉伯溫，清代書法家劉墉，豐籍清代拔貢劉子翰，前國家主席劉少奇，無產階級軍事家劉伯承元帥，以及海外劉氏宗親會長、香港的劉興邦，劉黃發。日本的原田敏雄，臺灣的劉永富，緬甸的劉國璽，馬來西亞的劉南輝，新加坡的劉少卿，美國的劉孔清，加拿大的劉孝德，秘魯的劉炳鴻，英國的劉秘秀等，以及上級領導和海外人士來漢皇林參觀的照片等，引起參觀者的極大興趣。

繞過大殿，便步入後院劉清墓園，首先映入眼簾的是形似土丘的劉清古墓和新建的碑林。漢高曾祖劉清，原為戰國時魏國大夫受秦之所迫由大樑徙豐，定居於豐邑西北隅力村疇（今金劉寨）。據老人相傳，劉清墓有許多神奇的故事；數千年來雖歷數次黃泛，無動其分毫，黃水急來，便一分為二，繞墓流去，水漲墓高，水落墓低，墳墓總是依然如故。此外還有鳳凰點穴，螞蟻築墳之說。劉氏裔孫，常於此聚族拜祭，更吸引無數的專家學者，墨客騷人來此考察參觀。墓前是劉氏裔孫捐資奉為先祖樹立的五座大石碑，自東而西依次為：唐堯帝紀念碑，劉累公紀念碑，劉清之墓碑，劉仁浩紀念碑，及太上皇紀念碑，碑陰均記載著五位先祖的豐功偉績，歷歷可考。墓西側有兩座已沉入地下出土的古碑，一為康熙帝時，寫有“西漢高祖”字樣的石碑，但依稀可辯。菩薩祠碑上還記載著菩薩神落居此地的神話傳說。

祖陵園西側，便是清澈透底的養魚塘，常常吸引著無數釣魚愛好者圍著魚塘轉。

皇林的北邊便是劉氏家祠，名為漢裏祠。再往北即是彎彎的白銀河，河水淙淙常流，曲西南流來，繞皇林而東去，上有小橋可通，東邊是西漢王朝劉邦的西王廟，氣勢壯觀；西北角為東漢光武帝劉秀的廟，規模宏大；正東為三國蜀主劉備桃園三結義的廟，名為“三義廟”；正西為更始玄始廟。因曆多朝代，兵燹戰陣，黃河屢決，古跡多有破壞。僅存甚微，只有遺址尚在。為了弘揚民族文化，開發旅遊資源，振興豐縣經濟，豐縣政府決定恢復歷史本來面目。相信在不久的將來，豐縣漢皇祖陵園，將成為世界旅遊觀光之勝地。

高祖劉邦逝世，其次子劉盈即皇帝位，劉盈下令全國郡國以上均建高廟祭祀高帝。長安的高廟初建於長安城內，占地近百畝，後遷建於陵園。惠帝劉盈還下令在高祖原籍沛縣城修建“高祖原廟”，意為再廟，今修復存。

高祖廟聯：※亡秦滅楚創大漢四百餘載基業榮光萬古；歸故留鄉增小沛二千多年人文俎豆千秋。

※擊築高歌大風一曲傳千古；暢飲開懷隆准多情戀故鄉。



※斬蛇芒碭大略雄才廊清宇宙千秋長緬英雄漢；逐鹿中原偉業豐功彪炳環球萬世頌揚民族魂。
高祖次配呂後陵墓也在高祖陵東 350 米處，同園異穴。

(十三) **漢文帝劉恒陵、廟記：**漢文帝劉恒是高祖劉邦公第四子，薄姬所生，劉恒於公元前 157 年歿，葬霸陵，即今陝西西安市東南郊灊橋區霸陵鄉毛窰院村，距漢都長安未央宮前殿 57 裏。霸陵是依山為陵。相傳為漢文帝劉恒親自選定的陵址。《史記·張釋之列傳》載：中郎將張釋之陪同漢文帝與慎夫人到霸陵，登上墓側北眺，令慎夫人鼓瑟，文帝倚瑟而歌，感慨道：

嗟呼！以北，山石為槨，用寧絮昔陳，絮漆其間，邑可動哉！左右皆曰：“善”，釋之前進曰：“使其中有可欲者，雖錮南山猶有郤；使其中無可欲者，雖無石槨，又何戚焉！”文帝稱“善”。從文帝與張釋之對白看，霸陵依山而建，旨在堅固，使有欲者望而興歎。

漢文帝夫人竇皇后的陵墓也在霸陵附近，與霸陵同園異穴。漢文帝劉恒生母薄太后的墓也在霸陵之南，故稱“南陵”。

(十四) **漢景帝劉啟陵、廟記：**漢景帝劉啟是漢文帝劉恒長子，文帝歿，劉啟即皇帝位，在位 17 年，於公元前 141 年歿，葬陽陵，即今陝西咸陽市渭城區正陽鄉四溝村北原上，距西安市 20 公里，距咸陽國際飛機場 15 公里。

漢景帝陽陵座西向東，左為涇河，右為渭水交叉處。陵墓封土底邊長 168.5 米，頂邊長，63.5 米，高 32.28 米，為覆鬥形。

陽陵已發掘，在整個陵園區內的陪葬坑中出土各種文物 5000 多件，陵園呈葫蘆形，東西長 6 公里，南北寬 1 到 3 公里，總面積達十幾平方公里。景帝夫人王皇后的陵墓也在園區內。陽陵為今西安旅遊景點之一。

(十五) **漢武帝劉徹陵、廟記：**漢武帝劉徹是漢景帝劉啟公第九子，王皇后所生。

漢武帝是中國古代帝王中壽命最長，在皇帝位時間最長者之一，於公元前 140 年到前，87 年在帝位，71 歲而歿，葬茂陵，即今陝西興平市南位鄉策南村。這裏在漢代時，隸屬槐裏茂鄉，因建陵稱茂陵。漢武帝劉徹茂陵為漢王朝帝王諸陵中最大，修建了 53 年時間之長，至漢武帝劉徹歿，入葬時，其陵墓封土上種的樹已可供人雙手合圍而不及。

陵墓為平地起封土夯築覆鬥形，底部東西長 229 米，南北寬 231 米；頂部東西長 39.5 米，南北寬 35.5 米；高 46.5 米。從表面看陵墓底邊呈正方形。

漢武帝劉徹茂陵園區特大，東西邊長 430 米，南北邊寬 414 米，四圍的城垣寬 5.8 米。茂陵園內還葬有李夫人，衛青、霍去病、霍光、長公主，和金日石單等人之墓。

茂陵設邑。據《漢書》載：漢武帝曾三次徙民於茂陵邑，當時人口已多達二十七萬多人。咸陽北原五陵邑之漢惠帝劉盈的安陵，漢景帝劉啟的陽陵和漢昭帝劉弗陵的平陵，五位大漢皇帝歿後均葬在咸陽北原長達近百里的一平型線上，故稱“五陵原”。其實何止五陵，還有其他前漢帝王、將相、皇后、夫人、嬪妃歿後也陪葬在這一片土地上，大小，陵墓有數百座之多，包括肖何、曹參等人者。

茂陵埋葬的珍寶也最多。據《漢書·貢融傳》載，茂陵埋葬珠形容詞除金銀珠寶外，還有珍獸、魚鱉、牛馬、虎豹、生禽，凡百九十物”。

茂陵園內還建有富麗堂皇的劄制建築群，如祭祀的便殿，寢廟和守墓人員的住房等。

茂陵園為今西安旅遊景點之一。

光武帝陵東漢光武帝陵又稱原陵，位於河南省孟津縣城約 18 公里的鐵謝村東南，南距古都洛陽市 30 公里，北距黃河小浪底水利樞紐工程 25 公里。距今已有 1900 多年的歷史。這裏一邊是奔騰咆哮的黃河，一邊是巍巍的黃土邙山。

光武帝陵坐北朝南，平面為正方形，占地面積 4.9 萬平方米，由祠廟、方丈、陵園三大部分組成。陵園四周有短牆，高約 4 米，從南門進入陵園之後，可以直達墓地。在此立有一塊巨大的石碑。正面刻有“東漢中興世祖光武皇帝之陵” 12 個大字。光武帝墓位於該石碑之後，陵園正中，為半圓形土丘，高



15米，周長480米。陵園內有古柏千餘株，植於唐代，黑壓壓一片，大可合抱，蒼翠成林，蔚為壯觀。原陵的“漢陵曉煙”和“漢皇仰臥”兩大奇觀更是備受世人稱道。

“漢陵曉煙”系指每年清明節前後，日朗氣清，霞蔚風息，晨初現時，陵園內陡然紫氣瀰漫，狀若輕煙，飄若浮雲，自西向東嫵嫵移動，逐漸使整個陵園為飄渺的煙霧所籠罩。這時從古柏枝間空隙中，湧現團團氣體，左右上下，滾騰升翻，整個阮園變成了一個煙霧繚繞的世界。使得翠柏紅牆，古碑墓穴，野草芬芳，若隱若現，恍若仙境。

“漢皇仰臥”是指站在漢陵外，透過周圍的楊樹林，可發現陵園內鬱蔥蔥的高大古柏的排列分佈，恰似仰臥的漢皇。“漢皇”身長240米，頭部由墓北的古柏組成，臉部的凹凸部分分別由一些高低不平的柏枝組成，鼻子、嘴和鬍鬚清晰可見。“漢皇”的腹部由墓上的古柏組成，漢陵門外的柏樹恰為“漢皇”的、兩只腳。此景恰似史書所記載的漢光武陵“枕河登山，（即頭枕黃河腳登邙山）。

陵園的西牆外，是宋太祖開寶六年（973年）修建的光武帝祠。“正殿巍立，長廊對峙”宏偉壯觀，當時的禦祭碑尚保存完好。

劉秀公生前愛民如子，以柔治國，崇尚儉樸，留有喪事從簡的遺囑。故其葬儀和陪葬物品皆按其遺命辦理，甚為簡陋。他的陵園在營建之初，規模較小，沒有偉殿崇榭。如今的規模，是後人擴建的。其中的左柏是在他死後700餘年的隨唐時期栽植的，因此，光武帝被後人尊稱為一代明主，備受世人推崇和敬仰。

漢之神韻——“五陵豪傑” 西漢王朝赫赫延亙214年，共有11位皇帝，除漢文帝劉恆葬於西安霸陵、漢宣帝劉詢葬於長安杜陵外，其他西漢帝王陵墓及其皇后均成對排列葬於渭水北岸的咸陽原上。東由今西安成陽國際機場附近的景帝陽陵起，西至興平境內的武帝茂陵，東西綿亙百里之遙，丘陵壘壘，歷歷在目。根據書籍所載以及考古所證，西漢諸陵的位置從西向東依次排列為：茂陵、平陵、延陵、康陵、渭陵、義陵、安陵、長陵、和陽陵。按照西漢的制度，皇帝即位的第二年就開始為自己修建陵墓，稱之為壽陵，當時統治者將修建壽陵作為一項大事業，由專門機構負責修建，把全國賦稅財政收入的三分之一作為這方面的開支。

長陵是漢高祖劉邦和呂後的合葬墓，位於咸陽市渭城區窯店鄉北原上，呂後陵在長陵東南200多米處。高祖陵陵園封土呈覆鬥形，其底部和頂部平面為長方形。長陵的陪葬墓區很大，西起長陵，東北至涇河南岸的廣闊區域，東西綿延約8公里，地面上仍保留的陪葬墓封土堆就有63座，其陪葬的主要知名人士有蕭何、曹參、周勃、周亞夫、王陵、張耳等。

惠帝劉盈系高祖與呂後之子，6歲時被劉邦立為王太子，高祖死後劉盈即位，是為漢惠帝。惠帝在位時，和親匈奴，穩定邊界形勢，繼續推行“修養生息”政策，修築了長安城。惠帝“為人仁弱”，他年紀輕輕就目睹其母囚禁戚夫人，並殘酷地把她弄成“人彘”，他視此為“非人所為”，但又無可奈何，只覺得自己無力治理國家，就抑鬱而死。年僅23歲，他死後就葬於安陵。安陵位於咸陽市秦都區韓家灣鄉，陵墓封土面部和底部均為長方形，封土高25米。據文獻記載，陪葬在安陵的有“魯元公主、陳平、張蒼、揚雄等。

景帝劉啟是西漢盛世的開創者，他是文帝和竇皇后之子。景帝繼承文帝的政策，重視農桑、減少祖稅。景帝在位期間國內政局安定。人民衣食充足。景帝死後葬於陽陵，位於咸陽市秦都區肖家村鄉張家灣村，陽陵封土底部和頂部近方形，封土高31米。陽陵的修建是由刑徒完成的，考古工作者在咸陽市秦都區肖家村鄉發掘了29刑徒墓，這些刑徒身首異處，身上都帶有刑具。他們大部分是在修建帝陵及附近眾多建築的繁重勞役中被摧殘致死。據文獻記載栗姬、李蔡、蘇建家族的墓葬均在陽陵陵區。

西漢諸陵墓規模之大、修建之豪華應屬茂陵為其中之最。茂陵是漢武帝劉徹的陵墓，位於興平縣城東北12公里處。漢武帝建元二年（前139年）開始建築陵墓，武帝在位54年，茂陵就營建了53年。茂陵封土，上小下大，形如覆半，高46.5米，墓基占地面積達5.5萬餘平方米。漢武帝雄才大略，以戰爭解決外患，開疆拓土，促進中西方文化交往，確保經濟文化的發展，將漢家功業推舉向極致。他在位時



間最長，修建陵墓時間也最長，期間每年都有罕見的珍寶置於墓中，他死後人葬時地宮中已經塞滿大量的稀世珍寶。

昭帝劉弗陵是漢武補貼和趙婕妤之子。武帝晚年身染重病，匆匆立年僅8歲的劉弗陵為皇太子，昭帝年幼即位，由霍光輔佐著朝政。昭帝初年，匈奴大舉入侵西漢；西南地區的24邑反叛朝廷；東方的齊孝王之孫——劉澤謀反；加之連年災害，社會越發動，蕩不安。劉弗陵本應是年輕有為的皇帝，但21歲暴死於未央宮，葬於平陵。昭陵封土高29米，陵墓封土底部和頂部均為方形。漢昭帝突患急症暴亡，修建陵墓時僅從渭河片往陵拉運沙土就雇用了長安附近牛馬3萬輛，可見陵墓工程之大。平帝陪葬墓有竇嬰、夏侯勝、朱雲、張禹等。

元帝劉奭是宣帝之子，孝宣許皇后所生。元帝“柔仁好儒”、“號令溫雅”、“寬宏尺下”，但由於當時社會矛盾激化，自然災害頻繁，宣讀開創的西漢中興局面很快過去，西漢歷史進入晚期。元帝死後葬於渭陵，渭陵封土呈覆鬥形，高25米。在渭陵西北的漢代禮制建築中，發掘了一些精美的文物，如玉釧動物、人頭像和鍍金銅器等。陪葬在渭陵的有王鳳、王莽妻子和馮奉世等。

成帝劉驁是元帝和孝元王皇后之子，成帝在位期間以王鳳為代表的外戚勢力進一步膨脹，廷大權，政局動盪，災荒連年，民不聊生，社會上危機四伏。在這種形勢下，成帝仍沉溺酒色，不理朝政同時大興土木、揮金如土，公元前7年暴崩，葬於延陵。延陵封土高31米，陵頂中央塌陷一坑，可能是由於墓室被盜後所致。

哀帝劉欣是元帝的庶孫，定陶恭王之子。公元前9年，劉欣隨祖母（孝元傅昭儀）來到長安，他“通習能說”詩書經典，頗受成帝器重。傅太后在長安多方為其孫子活動，勸說成帝讓劉欣續嗣，公元前8年，劉欣被立為皇太子。第二年成帝去世，劉欣即位。哀帝時，封建地主階級大量兼併土地，國家財源枯竭，中央政權日漸削弱，為了改變這種局面，哀帝曾下令限制封建官僚佔有土地和奴婢的數量，然而卻不能執行下去。土地兼併日漸激烈，自量，然而卻不能執行下去，土地兼併日漸激烈，自然災害連年不斷，社會更加動盪不安。哀帝去世後葬於義陵。義陵封土高30社，封土頂部和底部同樣為方形。

平帝劉衍，系中山孝王劉興之子，3歲時嗣立為中山王。哀帝去世後，王莽迎立年僅9歲的中山王劉衍為帝，即漢平帝。公元3年，王莽把他的女兒嫁於平帝，為了篡位，用毒藥酒毒死了14歲的西漢最後一位皇帝——漢平帝，將其葬於康陵。康陵封土高約27米。平帝13歲納王莽女兒為皇后，1年後被王莽毒死，王莽篡位後，改孝平王皇后為皇室主，逼她再嫁，但她拒從父命，王莽末年，漢兵誅莽，她投入火中而死。據考古學者分析，康陵東南570米處一封土高10米的陵墓應是王皇后的陵墓。

西漢承襲秦制，多在帝陵區域營造陵邑，陵邑效仿都城佈局格式而營建，各種城市生產生活設施都予以具備，同時遷徙大量居民尤其是有錢有勢的富豪入居，相當於都城之外的一座衛星城市。其作用一是看管及供奉陵園，強化皇帝至高無上的權威，突顯其君臨天下的威儀，誇耀其功德無量的地位。再是加強對發達地區人民的政治控制，如西漢初期長陵邑的居民，以遷徙關東大族為主，以便於對關東大族的監督控制。還有是出於經濟上的全面控制調節，如西漢中期諸陵邑的居民，以高資富人、豪傑兼併之家為主。這是朝廷為了在政治上控制全國，分化瓦解高資富人和豪傑兼併勢力的重要措施。這種制度隨時代社會情況而變，如漢武帝時“資三百萬以上”之家才能徙居茂陵邑，而昭帝和宣帝時則規定“資百萬”或以下就可徙居平陵邑和杜陵邑。這大約類似於一種現今國際上資金移民的政策了。自漢高祖創制因建長陵而置長陵邑之後，惠帝安陵、景帝陽陵、武帝茂陵和昭帝平陵業都因陵而置邑，並依次排列在咸陽原上，因此人們稱這裏為“五陵原”。

這些陵邑的社會生活各有許多不同特色。如安陵邑的徙民許多為來自各地的梨園世家，共中楚國的人口有大量的“倡優樂人”“善為啁戲”，故此安陵邑又被稱為“女啁陵竹，是京畿的藝術之城。平陵邑是都城附近的文化學術中心，漢代許多著名學者文人如韋賢、朱雲等都徙居於此，後代的不少大儒也產自平陵邑。



古代帝王的厚葬之風，時常引起盜掘之惡果。西漢時代，縱使帝王在世威凌天下，但死後其陵墓也難免不遭盜掘。文帝的霸陵在武帝時就已被盜掘，《漢書》記載曾有人“盜發孝文瘞錢”。漢武帝喪葬之厚重名列諸帝之首，他駕崩時“茂陵不復容物”，空闊的墓室中早就塞滿了各種寶物，已經到了無以復加的飽和程度。相傳武帝人葬後僅4年，都有人在市場出售茂陵地宮中隨葬的玉箱、玉杖等珍寶，其後漢宣帝元康二年武帝生前於地宮中所藏《雜經》三十卷現於市面，侍臣辨認說是孝武帝殞殞時之物。後來赤眉軍、黃巢起義時武帝陵還遭多次盜掘。至於西漢末年社會大動亂中，諸帝陵更是遭到一次性毀滅盜掘。史載載赤眉軍進軍關中西征受阻，“乃復還，發掘諸陵，取其寶貨”，甚至連長陵品後的屍身都遭到凌辱。經過這場浩劫，西漢帝陵毀壞殆盡、滿目狼藉。東漢初年光武帝劉秀不忍先祖暴尸荒野，“詔修復西京陵園”，才使漢室帝後的幽魂得到了些安慰。

千百萬百姓民眾的烘托推舉，使先祖站在了精神的最高處，成為一個時代的某種標誌，漢家陵墓的高大雄偉，體現了當時的政治權力的強大威嚴，以及國家經濟實力的雄厚充盈，也表現出群眾的智慧和巨大無比的創造力。它給今天留下的，不僅是古代某個人的記憶，更重要的是人類社會進程的留存，是古代精神文化的凝聚結晶，是歷史延續不斷、向前進取的承載。

(十六) 中山靖王劉勝陵墓記：中山靖王劉勝是漢景帝劉啟公第八子，公元前154年受封為第一代中山國王。至今已二千多年。長期以來，由於歷史的變遷，中山靖王劉勝的陵墓葬何處，一直是個謎。偶然的，公元1968年5月，中國人民解放軍4749部隊機電連12班戰士在河北省滿城縣陵山施工鑿岩中，意外地發現一人工岩溶穴，洞中儲存有寶物，經發掘後專家考證，為漢中山靖王陵墓。

中山靖王陵墓發掘後稱河北滿城漢墓。滿城漢墓共兩座，包括中山靖王劉勝墓和其夫人竇綰墓，竇綰墓在中山靖王墓北側，相距120米處，同樣為岩溶穴。

中山靖王陵墓地理風水極佳。陵墓座落在距滿城縣城西南1.5公里處的陵山北峰東坡山腰間。陵山屬於太行山東麓餘脈，是一座不太高大，海拔僅200餘米的山丘。

陵山主脈呈南北走向，象一條臥洋起伏奔騰的巨龍。墓穴在龍脊上。陵山東南是一望無際的平川。

陵山由三座相連的山峰組成，居中的主峰較高大，左右兩峰略較小稍前，而相對峙，形如坐椅，主峰高大似椅背，左右稍前的兩小峰如椅左右扶手，座西面東而置，氣勢宏偉，遠處望去，祥雲繚繞，紫氣升騰，巍然壯觀。的確是一方風水寶地。

在陵山腳下有一個村莊叫陵山村，因陵山而得名，是當時設置的守陵邑。有村民多多。

中山靖王劉勝墓墓穴進深長51.7米，寬37.5米；竇綰墓進深長49.7米，寬65米。

墓穴以山為陵，頂部全呈現弧形，平面佈局，兩墓大同小異。全墓穴分為墓道幣道。南耳室，北耳室，中室和後室6個部分組成。兩墓中室修建有木結構瓦屋和石板結構房，形成一座豪華的地下宮殿。

墓穴內置有華麗的陳設和棺槨。隨葬品有大量器皿，如銅器、鐵器、金銀器、玉石器、陶器、漆器和絲製品等，兩墓共計一萬多件。其中各類青銅器二千多件，各種銅燈十九件，各式兵器五百多件。

(十七) 淮南王墓淮南王劉安，就是漢高祖劉邦的孫子，劉長之子，他是做豆腐的祖師爺。他“好書鼓琴，不喜弋獵狗馬馳騁”。他招致賓客方術之士數千人，寫成了包羅萬象的一部世著《淮南子》傳世。劉安好仙樂道，據載得領八位仙人所贈之《丹經》三十六卷，煉丹數年食而白日升天，餘下之丹藥被雞犬食之，隨之升天，故流傳給中國人民的一句成語，叫“一人得道，雞犬升天”其實劉安並未升天，他死後就葬在八公山上。（即八公與劉安煉仙丹的地方）

八公山又名淝陵山。因山下有一條滾滾西去的淝河得名。此山原名“叢桂山”，其名來源於劉安《招隱士》一文中，“桂枝葉叢生兮山之幽”。在淮南王墓東約一裏多路，有一口“淮王丹井”，相傳就是淮南王煉丹的地方。



淮南王墓現存清代同治年間安徽巡撫吳坤修書丹的墓碑一塊。1989年壽縣人民政府撥款修復了淮南王墓，占地面積3360平方米，並修了墓道，臺階、花池，栽植了花木和碑刻簡介。1992年又刻了“豆腐發祥地”和豆腐史簡介碑。遊人到此既可觀看今日景物，又可發思古之幽情，撫古追今，流連忘返。

(十八) 荊王——劉賈墓劉賈墓在鎮江市鼓樓崗樞三村1號院內的臺形坡地上，劉賈是劉邦的從兄。漢高祖元年（公元200年）為將軍，隨劉邦定三秦屢建戰功二六年（前201年）封荊王，轄淮東五十二城，鎮江其一。十一年（前196年）淮南王黥布造反，東制荊國劉賈在富陵（今江蘇洪澤縣）為布軍所殺。

劉賈墓座東朝西，現存高塚。直徑三米，前豎漢白玉碑石，因年久而沉陷於地下，露出地面部分，高1.9米、寬0.66米、厚0.13米，上陰刻楷書“漢荊王之墓”五個大字，下首刻“萬曆甲午（1594年）夏吉日立”九字“墓及”日立“三字為土所掩今墓前沿可見寬12米長49米的墓道，墓道前原有荊王廟，唐先天二年（713年）重修過，曆唐、宋、元、明、清屢有興廢，後毀於鹹豐三年（1853年）。

(十九) 徐州漢墓徐州是漢文化發祥地，是漢皇劉裔最集中的地區，自劉邦的異母弟劉交被封為楚元王都彭城以來，多代在彭城為王，所以彭城一帶周圍山上，埋葬著許多漢墓，漢兵馬俑等，最近幾年均得到一定的開發挖掘。如徐州東郊獅子山漢墓，是西漢第二代或第三代楚王墓。位於獅子山主峰南側。鑿山為藏，型制特別。墓道長達40餘米，由外而內逐級收攏。宏偉壯觀。主墓門處是一個長18.6米，寬13米的大開蟬，墓室大門有兩排雙層計16塊塞門石，每塊重約6噸。全墓共有13間墓室耳房，包括主儲藏室、庖廚、錢庫等。整個陵墓總面積達800餘平方米，為已發現的楚王墓中的首屈一指。專家認為很可能是第二代楚王劉郢客和第三代楚王劉戊的墓葬。墓中發掘出土了金縷玉、玉豹鑲金銅印等數十件珍貴文物，上千件玉、金器，十萬枚錢幣，百餘枚印章，以及大量兵器、甲衣等。現已開發整修向遊人開放。此外電山漢墓和兵馬俑也已經開放。引來了無數的遊人參觀者和劉氏宗親拜祭者。

(二十) 明·開國太師劉文成（基）之墓在浙江省文成縣南田區西北的夏山有一座600多年歷史的古墓，墓前立一石碑，碑上鏤刻“明開國太師劉文成之墓”的字樣。文成“是劉基卒後的諡號”

二、劉姓宗祠記

宗祠之設，由來尚矣！而士庶人未聞焉，而物本乎天，人本乎祖。自天子，自庶人，貴賤難殊，仁孝之心則一。人學者人道之本也，人能親親尊尊，必能和家庭親宗族，而取友獲上，悉准乎此矣，故悉賢朱子，因人情而家禮，始祥祠制，俾從得，以隨分自盡，各展仁孝之思焉，此所宗祠之建也！

（一）廣西賀州劉氏宗祠

2001年6月5日，賀州臨賀故城之劉氏宗祠被國務院公佈為第五批全國重點文物保護單位，同年12月24日，農曆十一月初十日，全國重點文物保護單位標誌碑由廣西壯族自治區人民政府立於宗祠大門左側牆上，賀州市臨賀故城保護維修工作領導小組，市文化局、博物館領導為全國重點文物保護單位標誌碑揭牌，桂、粵、湘三省（區）劉氏宗親五千餘人在宗祠門前參加了這一盛典。

劉氏宗祠於臨賀故城進賢門東側，占地約五畝，建築面積50%。劉氏宗祠始建於清朝康熙年間，距今350多年，是典型的嶺南府第式建築，在歷史上未遭受重大破壞，保存原有的建築風貌。劉氏宗祠造型別致，佈局巧妙，雕樑畫棟。獨具匠心，有較高的藝術價值。劉氏宗祠前有一畝多池塘一口，塘中建有亭臺樓閣，塘中魚兒雀躍，荷花競相開放，喻示宗族財源滾滾，興旺發達，人才輩出；另從消防角度來看，萬一宗祠發生火災，可作消防用水，確保宗祠平安。可見劉氏先輩在建築設計上獨具匠心，是臨賀故城宗祠群中之一絕。另宗祠左倚臨江，右靠形如睡美人的瑞雲山，前有文筆塔魁星踢鬥，護城河，古城牆護衛，與陳王祠、城皇廟遙遇相對，後有與宗祠同齡的古榕蔭護。

再從建築風格上看，宗祠上下三間，中向一天井，兩邊廊廡，具有典型的岑甫府第式建築風格。這種房屋通風透氣，冬暖夏涼。祠堂正殿供奉漢祖劉邦像，殿中正上方懸掛劉氏堂號“彭城堂”，兩邊懸掛祠聯：“萬



卷球璣朝漢室、滿天星鬥照唾城”正中兩邊擺放賀州劉氏分支先祖祖牌二百八十多塊，廳兩邊有堂聯四對，左右廊子有劉氏名人伯溫公、少奇公、向公、寨標公的畫像，上下廳牆懸掛西漢、東漢二十四帝像。洵堂前廊下牆上繪有草畫，至今完整無損，具有很高的歷史藝術價值，是臨賀故城中的文物精品，彌足珍貴。宗祠尾頂兩邊建有封火牆，從消防角度來講，是防止火災時大火漫延過來，是建築史上一大特色。

每年農曆十一月初十日，是宗祠一年一度的冬祭日。宗祠2001年6月25日公佈為全國重點文物保護單位後，即改為紀念日，每年一小慶，五年一大慶。是日，桂、粵、湘三省（區）宗親從四面八方彙集在這裏舉行各種紀念活動，各地宗親會帶來自己的龍獅隊，舞龍舞獅以示慶賀，同時舉行隆重的祭拜先祖。這一傳統的祭拜儀式由族中德高望重的長者主持，宣讀祭文，供奉三牲祭拜先祖，時間長達一個多小時，很多年輕人都未見過這個場面。再有就是聚餐、捐款。每年報能籌集到至少萬元以上用於宗祠的維修保護工作。這一傳統的節慶活動是各地宗親緬懷先祖，教育後人，愛祖、愛國，弘揚祖國優秀文化遺產的盛會。

清明拜廣傳公公元1985年10月，廣西蒼梧縣四房巨淵公裔孫劉炳強親往江西瑞金謁拜廣傳公墓。查，祖墓已於1963年秋夷為平地，建房屋數十間，住數百人，無法修復。致使各地裔孫前往謁陵尋根者，茫茫無從尋覓！令人喟歎！

當思先祖“晨昏須顧祖爐香”之遺訓，飲水思源，於心何安？爰由劉金財、劉洋昌、劉照昌等人發起。在廣西芳林地方，修建廣傳公陵墓一座，同時在相距十二公里處朝俸村建（劉氏紀念堂）一座。各地宗親熱烈回應。1989年12月1日各村代表59人舉行第一次會議。決議成立“劉氏紀念先祖籌建委員會”，由委員15人組成。聯合廣西賀縣、鐘山、昭平、富川、恭城、平樂等六縣、湖南江華縣、廣東揭西縣及旅居海外、香港宗親，共同捐資出力，眾志成城。祖墓建於芳林金竹塘，山環水抱，奇峰毓秀，朝案有靈！陵前畢裏處，賀江大河橫繞，喝金龍過江形，申山寅向兼坤艮分金。於庚午歲九月十五（1990.11.1）舉行落成祭祀慶典，各地裔孫代表一萬五千多人，二十二班瑞獅，金龍兩條慶賀。定期每年農曆十月初十日合族登墓祭掃，永為定祀。祖祠祖墓，靈光普蔭，幹秋祀內，萬代榮昌。

廣傳公墓頌劉姓始祖源明公，族建祠墓志氣雄。廣育宏開男十四，傳繁苗裔九十孫。祖德巍巍芳萬代，墓建竹塘座金龍。長段寨親國團結，青山綠水萬古榮。

（二）福建長汀劉氏家廟（祥公祠）興建於北宋淳化三年（公元992），位於福建省長汀城內東門衙勞動巷七號，占地面積一千多平方米三廳二橫五十四間的“劉氏家廟”，是每年春秋為客屬劉氏後裔用來紀念魯王劉永公（備公次子）及入閩始祖劉祥公的祭祀宗祠。後為了培養後代適應科舉考試需要，該祠曾改名東山書院，專門為汀州各縣劉姓子孫科考復習之用，同時仍祀祖先。因該祠祀是三國時魯王永公故又稱王衙。祠外街名為王衙街，至今地名仍舊。該祠因規模宏大，地處幽巷，歷來為兵家指揮機構及政府機關駐地。一些重要人物亦常駐足於祠內。北宋末抗金名將劉哈及其子子羽、子翬（又名屏山），父子均到過此祠謁祖，其堂弟子翔任長汀主簿時，曾請宋代理學大師，其妻舅朱熹從漳平集賢（今大田縣內）來汀，在東山書院內講學。明末鄭成功的副將劉國軒、清“戊戌政變”六君子之一的劉光第均曾來祠祭祖。宋景炎元年（公元1276年）八月抗元民族英雄文天祥就進駐在祠內，太平天國起義軍入汀後，機構也曾駐祠內。國民黨政府曾租祠內房間作為中央綴濟部二窗十四縣的紙業公會的辦事處。

中國共產黨早期曾在祠內舉辦過培訓工農革命骨幹力量的“訓政人員養習所”，土地革命時曾在祠內設立福建省兆征縣蘇維埃政府，蘇醫中央及許多黨政領導，如：毛澤東、朱德、周恩來、劉少奇、葉劍英、羅明、張鼎丞等到此檢查工作，陳雲（當時任全國總工會宣傳部長）曾在這裏撰寫了《怎樣訂立勞動合同》一文。劉亞樓將軍讀中學時曾在祠內住宿。

（三）廣西博白劉氏宗祠博白“劉氏宗祠”，為博白全縣劉氏宗親紀念祭祀祖先的總祠。

該祠座落在博白縣城北街口045號，清光緒十二年（1886年）抗法民族英雄劉永福回博省親，與其部將劉燧樓等倡建，光緒十五年命劉史魁帶資回縣城興建，翌年建成。此建築為磚木結構，三進九室，門聯為“青田世澤，白水家聲”，廳堂牆壁上飾有飛禽走獸的壁畫，室梁上雕有各種花紋圖案，古樸精緻。二十世紀四十年代，曾為中共博白特支所在地。1985年8月20日，縣人民政府公佈的10處縣級重點文



物保護單位之一。

祠堂正門大廳塑有劉永福全身正面塑像，大門兩邊鑲嵌“慈禧皇太后御筆之寶”和光緒皇帝“賞給劉永福記名提督賞戴花翎”匾額。公元1884年8月26日，清光緒十年七月初六日，清政府向法帝主義宣戰，中法戰爭開始。同日，光緒帝電諭張之洞傳旨：“賞給劉永福記名提督賞戴花翎。”此匾原存博白縣三灘鎮學田村黃泥坎劉姓人祖宗廳。原件長139釐米，寬69釐米，厚3.3釐米，樟木雕刻而成。匾底漆硃紅色，字燙金，四邊雕有四條龍，三顆珠，及雲卷，栩栩如生。

（此文物能保留111年前如此完好，得力於黃泥坎劉姓族人，文革期間破四舊，劉陶漢等將此匾折下藏於花後堆內，免受焚劫。）

（四）中國廣東興寧劉氏總祠

漢文化基地——中國廣東興寧劉氏總祠劉氏總祠坐落在風景秀麗的武夷山脈西南端——廣東興寧黃蜂嶂下黃陂河畔崗背榕樹村。是入粵始祖開七公裔孫於清康熙三十九年（公元1700年）為紀念先祖而建造的祠堂，後由粵、桂、閩、贛四省族賢歷二十年時間擴建成具有鮮明客家特色的大總祠。建造前，請明代風水宗師劉伯溫指點擇地，祠堂為正寅山座向，一山三向、三堂三線分金，三棟、兩橫、一圍龍之“金蟹遊江”風水寶地。總祠建成，裔孫議定每歲正月十九日祭祖，二十日掃墓，堅持至今。祠下裔孫，繁衍四海，人才輩出；三百餘年不忘祖德、祖訓。中華盛世之今日，每逢祭祖日，海內外群賢必至，尋根祭祖的裔孫絡繹不絕，車水馬龍的熱鬧盛況令世人敬仰，歎為觀止。總祠的風水寶地靈光四溢，四海名揚。

原祠雖經歷三百餘年風雨滄桑，十年浩劫，至今仍留有鎮祠之寶“劉氏總祠”、“狀元及第”、“敬愛堂”等石木牌匾，但百餘間屋舍已是頹垣斷瓦，破舊不堪，亟待修繕。

欣逢太平盛世，佼佼劉氏族賢恭秉敬祖愛宗、光前裕後的優良傳統，由族賢劉耕等發起人擔負宗親重托，匯海內外精英宗親之真知灼見，集萬眾族賢宗親之力，凝千萬宗親之精神，聚鉅資於原基址，原分金尺寸，重建劉氏總祠，並擴大附屬設施。現占地二十多畝的“漢文化”廣場、建築面積6800平方米的“劉氏總祠”，長達580米的“漢文化”長廊等經典之作，經兩年多的群策群力。於2008年3月24日奠基，12月25日祖靈升座，現已將堯聖、源明、累公、邦公、備公、賄公暨祺、祥、煙、三公與開七、廣傳公之賢裔源、淙、洲、淵、海、浪、波、漣、江、淮、河、漢浩、深等27位先祖靈位供奉於總祠祖龕，供諸多姓氏族賢瞻仰、祭祀。這是世界姓氏宗祠之鮮有，中華民族宗祠之創舉，象徵着中華民族未來之團結興旺。

圍屋古樸典雅，別具風韻；廣場開闊氣派，蔚為壯觀；富有深刻內涵的漢文化長廊，分列上下五千年、中華百家姓、大漢雄風，客家源流，劉氏春秋五大類漢文化展示於觀眾。豐富了中華宗祠建設的內涵，體現了劉氏族人的博大胸懷，令遊客歎為觀止，大為讚賞。今總祠恢宏大氣，感奮實難言喻！弘揚先祖創業精神，振興劉氏家族雄風之壯舉，圓我千萬劉氏裔孫之願，亦將成為眾望所歸、令世人矚目的一個漢文化基地，對加強熱愛祖國、敬祖愛宗、崇賢尊聖的教育和推動劉氏宗親區域的溝通聯繫，都具有極其重大的意義。

劉氏總祠之內涵由於具有諸多特色，具有濃厚的親宗、敬祖、睦族和愛國主義精神，促進民族大團結與社會和諧發展，經省市政府審查，由廣東省梅州市興寧市政府批准為興寧市第五批**重點人物保護單位**。於2011年1月18日舉行隆重的掛牌儀式。

並獲得愛國主義教育基地、列為**梅州市旅遊景點**，現已接待梅州市教育局組織的學生旅遊團10多萬人次。

為完善漢文化基地的多功能設施，把漢文化基地打造成一流的旅遊聖地，我們仍在繼續努力。在此期間，仍需海內外賢達宗親，垂注周祥，善繼伸援、共襄此舉，以使漢文化基地建設圓滿成功。



敬祖愛宗 團結發展

廣東省劉氏聯誼總會第三屆代表大會在河源隆重舉行

(本報訊)展大漢雄風，揚巨斧精神。由廣東省劉氏聯誼總會主辦、匯源集團承辦的“廣東省劉氏聯誼總會第二屆代表大會”於2010年12月6日至8日在素有“客家古邑”美稱的河源市隆重舉行。馬來西亞丹斯裡拿督、世劉聯誼總會劉南輝總主席及夫人劉陳慧玉女士，馬來西亞詩巫天猛公、世劉聯誼總會劉利民執行主席，世劉聯誼總會劉耕理事長及夫人劉王苑中，世劉企業家聯合總會劉金富執行會長兼秘書長，世劉聯誼總會副主席劉全新、劉連騰、劉孝德，世劉聯誼總會秘書長劉一其，副秘長劉斌、劉昭魁、劉恣豪以及來自馬來西亞、美國、加拿大、新加坡、印尼、香港和國內山東、湖北、河南、陝西、江蘇等省劉氏聯誼會的領導以及來自廣東省內各市縣鎮近300名劉氏宗親代表出席了大會。12月6日的會議由執行主席匯源集團總經理劉越香女士主持，會上通過了大會議程主席團名單廣東省劉氏聯誼總會章程，省劉總會第三屆新班子提名名單，省劉第三屆理事會工作任務，大會紀律和注意事項。湖北劉聯會會長劉承寶將軍代表來賓祝賀大會勝利召開。廣東省劉聯總會劉耕會長作重要講話，他首先代表省劉總會對匯源集團表示誠摯謝意，希望與會代表共同努力，把大會開成一個團結的大會，和諧的大會，勝利的大會！當晚舉行歡迎晚宴，匯源集團賴運宏董事長致歡迎詞，劉耕會長致祝酒辭，深圳市聯興盛集團董事長劉楊桂香作了即席發言，各地宗親互贈禮品。晚宴充分體現了天下漢劉一家親的溫馨、喜慶、祥和的感人情景。12月7日，代表們乘車前往興寧到漢文化基地劉氏總祠祭祖、參觀。大家對有著300多年歷史的劉氏總祠重現異彩讚不絕口，認為重建總祠是“為祖先盡孝，為後人造福”的善舉義舉。下午，代表們參觀了河源市容市貌和匯源集團。

賴運宏董事長對集團作了簡介：匯源集團以“有利企業自身發展，有利員工收入提高，有利社會經濟發展”為指導思想，實行“家庭化、學校化、軍事化”管理，堅持“成就永恆的愛”理念，追求“開心工作、幸福生活”願景，得到了社會各界和廣大客戶的認可。晚上舉行了聯誼晚宴和頒獎儀式。省劉總會向創建劉氏聯誼總會和重建劉氏總祠活動中湧現出來的一大批鍾愛宗族事業，勤奮工作，成績顯著，無私奉獻的宗親以及關心、支持廣東劉氏的有關宗賢分別授予金質和銀質功勳章。

12月8日上午，會議正式通過了廣東省劉氏聯誼會章程，選舉產生了新一屆廣東劉氏聯誼總會領導班子，同時，新一屆領導班子進行舉手宣誓就職承諾。連任總會會長劉耕作主旨講話。他說：“在大家的努力下，我們開了一個成功的大會！今後我將恪盡職守，無私奉獻，當好廣大劉氏宗親的服務員！”世劉聯誼總會總主席丹斯裡拿督劉南輝致辭。他代表世劉聯誼總會對本次大會的隆重召開表示熱烈的祝賀！他稱讚廣東劉聯進入了一個更加團結興旺的新時期，創造了團結、和諧、高尚的風範和良好的風貌，體現了祥和、溫馨、平安的漢劉人文新景象。

劉耕、熾夥、越香、天良等省總會領導聯手啟動了廣東省劉氏聯誼總會官方網站。



华夏劉氏總祠奠基、升棟、上樑、祖靈升座享祭



2008年3月24日(農曆戊子歲二月十七日)吉日良辰,劉氏總祠舉行隆重的奠基儀式。參加奠基儀式的代表有世劉會總主席南輝宗長、秘書長一其宗長。世劉會副理事長、廣東省劉氏聯誼總會會長劉耕。世劉會副秘書長、廣東劉氏聯誼總會常務副會長青平、啟先、天良、洛陽、廣新、劉旭、劉榮等領導及宗親代表共88人為總祠工程奠基。劉耕會長率領參加奠基的宗親代表進入莫基地點。



二00八年十月十四日(農曆戊子年九月十六日)世劉會總主席南輝、秘書長一其、世劉會副理事長劉耕宗長等在總祠主持升棟上樑典禮。

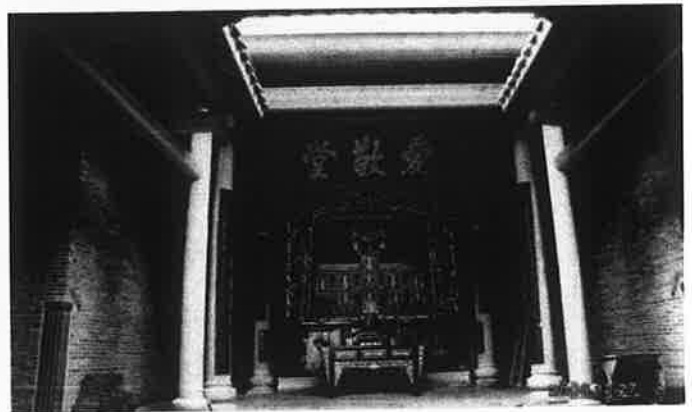

二00八年十二月二十五日(農曆戊子年十一月二十八日),劉世總祠舉行祖靈升座大典。圖為新建成的上堂安放著金碧輝煌的神龕和祖宗神位牌。

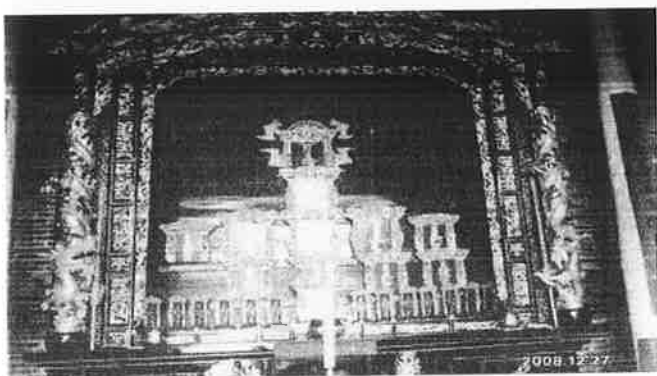

堯聖、顓頊、素公、邦公、秀公、簡公、酌公、祺公、祥公、輝公、龍公、闕七、廣傳鑾源、傑、洲、淵、海、洪、波、德、江、淮、河、漢、浩、深等先已神位供奉在祖龕。



劉耕宗長恭送祖神進入總祠上堂。





劉耕會長恭送太始祖牌進入總祠上堂。



廣新宗長恭送祖牌進入總祠上堂。



劉耕會長朗誦彰詞



啟先宗長朗誦祝文

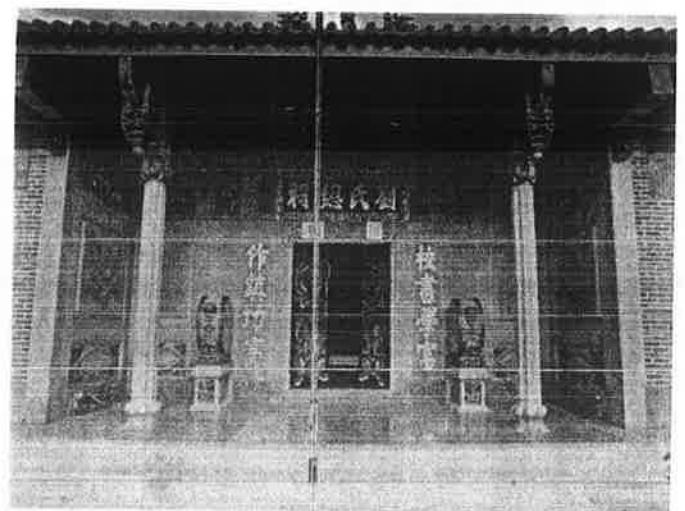

圖為1700年前合遷劉氏總祠時留下的寶物，《劉氏總祠》《狀元及第》整個大門全部採用花崗石雕刻而成，大門的構思彰顯“書香門第”。



华夏劉姓總祠遠景

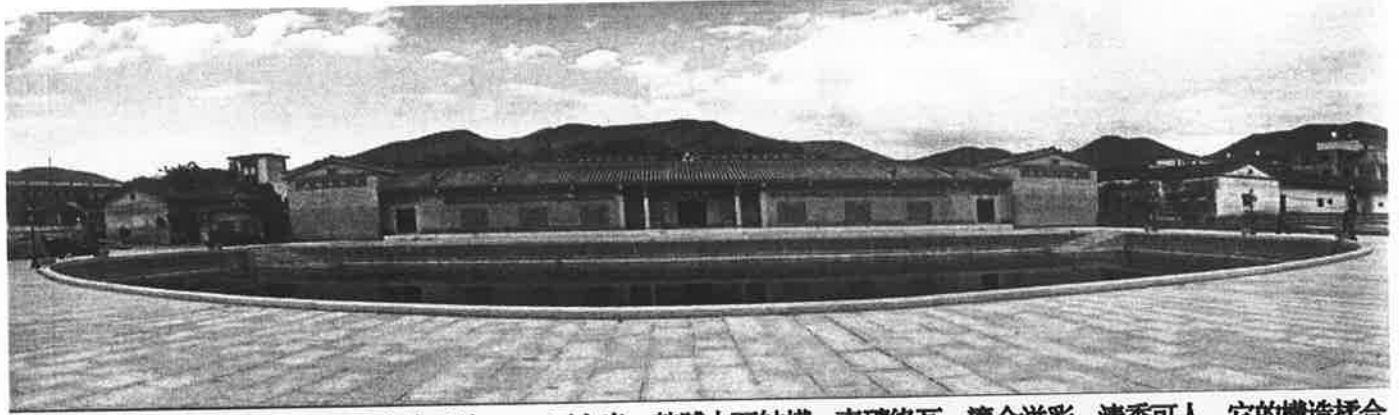

圖為劉氏總祠外景，總祠總建築面積6800平方米，整體木石結構，青磚綠瓦，鑲金溢彩，清秀可人。它的構造揉合了閩、粵、贛的客家特點和潮汕藝術，是目前所知規模最大、最富特色的由當地省政府批准掛牌為重點保護單位的祠堂。



新建的總祠牌樓



牌樓邦公像下合影



2011 祭日劉耕、啟先、廣新、劉光



大埔小忠等合影於總祠廣場



三聖像前留影



劉耕、城伙等合影於稱念公祠



永成、伯高訪少奇之孫劉敏(中)



應時、興善、介勇等合影



劉宅本來世所慕
祖堂自古壁聯珠
失修年久嘆來已
豈可稱瓌奏雞翁
←興寧總祠舊貌→



興寧市重點文物保護單位劉氏總祠、梅州市根土文化

研究會興寧辦事處舉行掛牌儀式

(本報訊)2011年1月18日,興寧市重點文物保護單位劉氏總祠、梅州市根土文化研究會興寧辦事處掛

牌揭幕儀式在興寧市黃陂鎮榕樹下村的劉氏總祠隆重舉行。興寧市委常委、宣傳部長羅利娜、市委常委、政法委書記夏思光、廣東省劉氏聯誼會會長劉耕、黃陂鎮委書記劉尚方、梅州市根土文化研究會會長李培安、常務副會長李松嶽,廣東省劉氏聯誼總會常委劉廣新、劉天良、劉越香、劉啟先、劉祖向、劉應時、劉旭以及省總會有關部門領導劉偉權、劉松芳、劉貴翡、劉偉雄、劉龍斌、劉王苑中、劉選仁、劉天才、劉志鋒等出席了會議。當地鎮村兩級有關幹部、興寧市各姓氏聯誼會領導代表共600多人參加會議。



领导揭牌--刘旭摄影

會議由黃陂鎮楊洪亮鎮長主持,興寧市人民政府辦公室副主任陳曉東宣讀漢文化基地劉氏總祠批准為興寧市第五批重點文物保護單位的通知和興寧市民政局同意成立梅州市根土文化研究會興寧辦事處的批復。興寧市委常委、宣傳部長羅利娜致詞,廣東省劉氏聯誼會會長劉耕和梅州市根土文化研究會李培安會長分別講話。羅利娜、夏思光、劉耕、劉尚方為興寧市重點文物保護單位劉氏總祠揭幕,劉耕、李培安、李松嶽、劉啟先為梅州市根土文化研究會興寧辦事處揭幕。

揭幕後,與會人員參觀劉氏總祠,讚美漢文化基地建得好,並在劉氏總祠拍照留念。

(劉光供稿)



兴宁市重点文物保护单位匾牌挂在刘氏总祠--刘旭摄影



参加会议的省刘联领导--刘旭摄影



罗利娜,夏思光,刘耕,刘尚方等领导参观文化长廊--刘旭摄影



王者風範



2005年首屆華人劉氏宗親祭祀高祖劉邦大典(中國咸陽)

西漢高祖劉邦



江蘇沛縣漢高祖原廟



沛縣第八屆劉邦文化節——世界劉氏公祭劉邦大典合影



前國家主席劉少奇的長女劉愛琴來漢陵尋根拜祭



廣東劉氏宗親豐縣拜祭漢劉祖



1997年劉興邦劉從量宗長率團來漢皇陵尋根拜祭



1994年徐州劉氏公會會長率團來漢皇陵尋根拜祭
彭城文化館活動

重建《親睦堂》總祠竣工慶典



廣傳公塑像



興善為首的第五屆理事常委合影

劉氏家廟《親睦堂》全貌

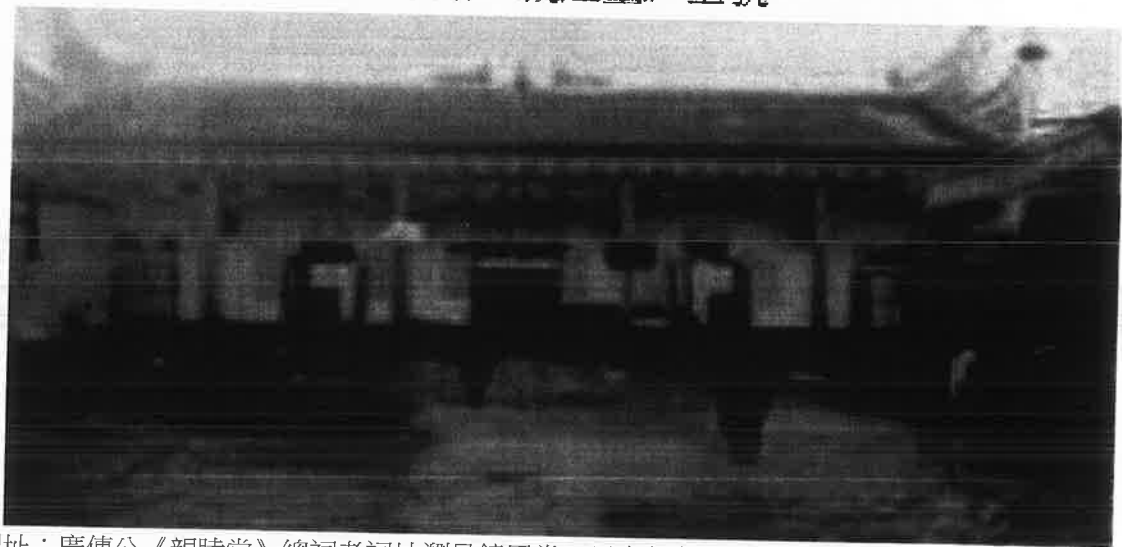

祠址：廣傳公《親睦堂》總祠老祠址瀏邑鐘甲堂，日寇侵華炸火毀族眾重建于金剛鎮雅嘉壘已
8月24日寅時奠基庚辰4月12日先祖正位重光普照

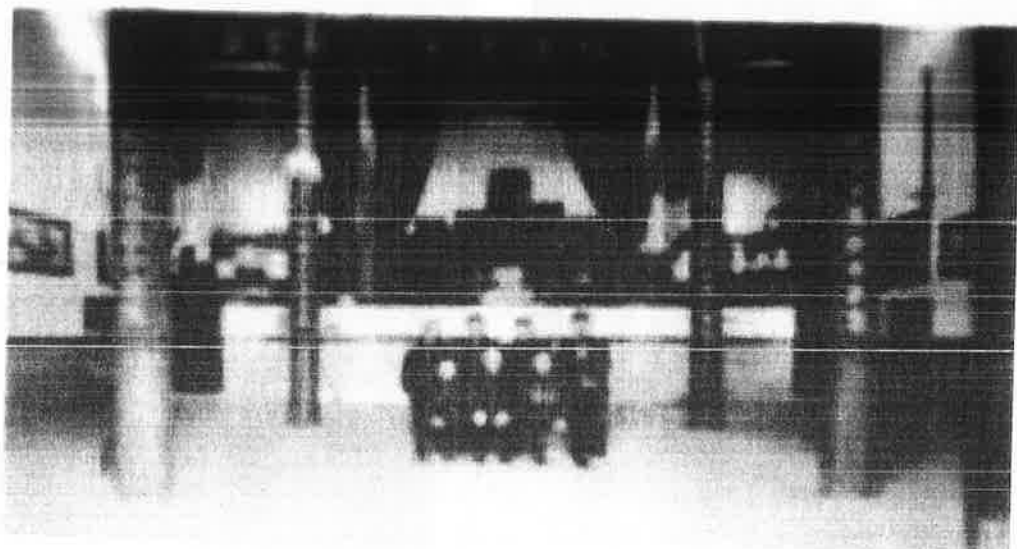

部份理事成員合影於奠堂

重建《親睦堂》總祠竣工慶典



族人靜候先祖登位授祭



理事長興善引族人代表祭祖



以興善為主的總祠誌編輯專職人員



副理事長傳義引香案禮生迎先祖



族人靜候先祖光臨



副理事長法軒引巨海、巨浪先祖入祠



巨源、巨川裔迎先祖入祠



巨淵、巨河裔迎先祖入祠



巨漢、巨浩裔迎先祖入祠



龍飛鳳午出入祭堂



巨漢、巨清裔迎先祖入祠

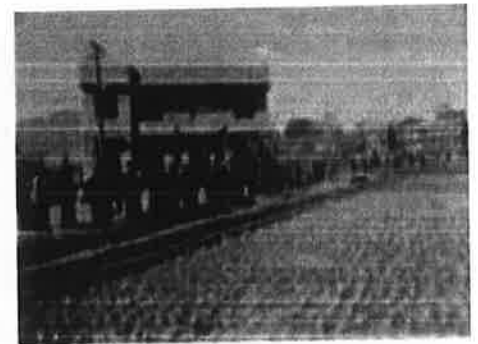

巨波、巨運、巨深裔迎先祖入祠



公元1993年文家下、劉毛坪、田港、三合一堂以興善為首的謝贛《親睦堂》五修統籌總局



和贛《親睦堂》五修統籌總局專職人員



《親睦堂》第八、發祥地盛況



五修譜工作人員 1994.4.21 合影於興善老屋



五修譜發譜預備會在永和菲公祠召開

劉氏親睦祠五屆理事代表大會



劉氏親睦祠五屆理事代表大會甲戌於雅嘉壟



章贛萍上舉山門頒譜盛況



SHIMIZU
SHUNICHI



SHIMIZU
SHUNICHI



SHIMIZU
SHUNICHI



SHIMIZU
SHUNICHI



SHIMIZU
SHUNICHI



SHIMIZU
SHUNICHI



SHIMIZU
SHUNICHI



SHIMIZU
SHUNICHI



SHIMIZU
SHUNICHI



SHIMIZU
SHUNICHI



SHIMIZU
SHUNICHI



SHIMIZU
SHUNICHI



出納子平



SHIMIZU
SHUNICHI



SHIMIZU
SHUNICHI



SHIMIZU
SHUNICHI



SHIMIZU
SHUNICHI



SHIMIZU
SHUNICHI



SHIMIZU
SHUNICHI



SHIMIZU
SHUNICHI



SHIMIZU
SHUNICHI



SHIMIZU
SHUNICHI



SHIMIZU
SHUNICHI



SHIMIZU
SHUNICHI



SHIMIZU
SHUNICHI



SHIMIZU
SHUNICHI



SHIMIZU
SHUNICHI



SHIMIZU
SHUNICHI



SHIMIZU
SHUNICHI



SHIMIZU
SHUNICHI



SHIMIZU
SHUNICHI



SHIMIZU
SHUNICHI



SHIMIZU
SHUNICHI



SHIMIZU
SHUNICHI



SHIMIZU
SHUNICHI



SHIMIZU
SHUNICHI



王德明
王德明



王德明
王德明



王德明
王德明



王德明
王德明



王德明
王德明



王德明
王德明



王德明
王德明



王德明
王德明



王德明
王德明



王德明
王德明



王德明
王德明



王德明
王德明



王德明
王德明



王德明
王德明



王德明
王德明



王德明
王德明



王德明
王德明



王德明
王德明



王德明
王德明



王德明
王德明



王德明
王德明



王德明
王德明



王德明
王德明



王德明
王德明



王德明
王德明



王德明
王德明



王德明
王德明



王德明
王德明



王德明
王德明



王德明
王德明



王德明
王德明



王德明
王德明



王德明
王德明



王德明
王德明



主任清水



理事长興善

團結奮鬥重建华夏劉氏總祠大顯群英才華

劉廣新、劉繼木 2010年12月

眾所周知，始建於300年前的劉氏總祠，是不可多得的風水寶地。據傳，建造之前得明代風水宗師劉伯溫指點擇地。總祠建成後，先祖所傳後裔廣泛分佈於廣東、廣西、江西、福建、湖南、湖北、四川、貴州、臺、港、澳地區和海外東南亞、歐美等世界各地。正所謂“祠下裔孫衍四海，人才輩出姓字香”。每逢春節，群賢必至，數百年老祠盛事連年不斷。誠為族人嚮往、瞻仰之聖地。原祠雖經歷三百餘年社會變革、風雨滄桑，至今仍留有鎮祠之寶“劉氏總祠”、“狀元及第”、“愛敬堂”、“功名夾石、楣杆”等木石牌匾。

隨著歲月流逝，總祠的一百多間房舍已是頹垣斷瓦，破舊不堪。變成養豬場、圈牛欄，內外雜草叢生。凡是燒香拜祖的宗親無不感到羞愧，幸有粵東劉氏聯誼總會和興寧劉氏聯誼會共同發起重建劉氏總祠倡議，並於2006年5月19日進場拆建開工。當時以粵東為主抓土建工程，牆壁品質差，再則牆和石柱的線路不準確。由於沒有及時處理好，引起興寧劉氏聯誼會宗親有意見。從此粵東劉氏總會與興寧劉氏聯誼會產生了矛盾，各自為正，雙方無法溝通，矛盾不斷升級，造成互相攻擊，包括人身攻擊、大小字報貼滿工地，互相攻擊的傳單在全省及全國各地滿天飛，針鋒相對，大吵大鬧不斷發生，局勢比文化大革命還要緊張。此情況牽動了千萬裔孫的心，深圳的繼木、東源的漢輝、始興的橋玲等宗長為首發出了有數十萬宗親聯名的“忠告信”，勸止粵東總會必須顧及千萬宗親之情緒，迅速糾正建祠方針。

在這個關鍵時刻又有河源各房系宗親代表劉堅、劉子雄、劉偉城、劉丁華、劉炳新、廣州宗親代表劉運西、五華宗親代表劉伯初、劉小東在電話中一致同意推薦河源劉繼木、劉漢輝負責調解粵東劉氏總會與興寧劉氏聯誼會的矛盾工作，同時也得到韶關始興縣劉橋玲會長及全體會員的支持。劉繼木、劉漢輝也樂意接受調解任務，並非常謹慎地開展工作，不能有絲毫偏向任何一方，若有偏向，就會出現火上加油，變成撲不滅的火焰。他們通過非常艱苦、細緻的努力，終於把粵東與興寧兩會雙方對抗的局面轉化為對話的局面。再則興寧劉坤城會長也立了一大功，因他年紀大、身體欠佳，好不容易推薦一個勤懇活潑而富有顧大局、識大體的劉啟先局長接任他的會長工作，因為劉啟先沒有參與前節的鬥氣活動，給調解溝通帶來了極大的有利和方便，於2007年8月24日在興寧市人民法院主持庭外調解時，劉繼木和律師們勸解雙方正式簽訂了粵東與興寧兩會聯合重建劉氏總祠協議書。

雖然粵東與興寧雙方簽訂了聯合重建協議書，但在事者心裏明白，要想開展工作確是千難萬難，這只是緩兵之計而已，應借這機會，另找解決辦法。又是在這關鍵時刻，劉啟先發揮他的膽識和聰明才智，尋找承擔重建工作的領導人選。首先想找劉廣新商議此事，但劉廣新得知消息，考慮難於承擔此重任，採取回避不接見劉啟先，而劉啟先非常耐心，不是三顧茅廬，而是七顧茅廬，終於請出了劉廣新，而劉廣新果斷認為要請出劉耕做負責人才能完成重建重任。因為劉耕德高望重，影響力大、號召力大、責任心強、能以身作則。他們通過巧妙的辦法與劉耕聯繫上，最後得到劉耕的同意，大家都感到心曠神怡，認為成功在望。另外，劉啟先又通過各種管道聯繫廣東省劉氏聯誼總會的有關領導人，取得他們的同意，接管重建工作。並有劉青平、劉洛陽、劉天良、劉少卿、劉熾夥、劉橋玲等支持擁護劉耕為廣東省劉氏聯誼總會的會長職務，負責領導重建工作。

二〇〇八年元月十七、十八兩天，世界劉氏聯誼總會和廣東省劉氏宗親聯誼會接受興寧劉氏聯誼會的請求，在深圳、東莞召開了“關於如何做好重建《劉氏總祠》工作”的特別會議。參加會議的有世界劉氏聯誼總會的秘書長一其宗長、副秘書長青平宗長、廣東省劉氏聯誼會原會長志輝宗長和劉氏聯誼會的幾位常務副會長，以及世劉會的粵港兩地理事共38人。會上，一其宗長強調指出：“劉氏總祠是我們劉氏先祖留給我們的風水寶地，是我們族人的共有財富，絕不允許任何人以任何理由把它破壞，當務之急是希望廣東的宗長們迅速採取有效措施，組織一支強有力的領導班子實施總祠重建工程，讓總祠重現光



輝”。一其宗長的指示得到與會宗長、宗親的熱烈擁護。大會做出決議：建祠工作由廣東省劉氏聯誼會接管，並一致推舉劉耕宗長接任廣東省劉氏聯誼會會長，負責組建重建《劉氏總祠》理事會。

劉耕會長不負眾望，迅速帶領理事會全體班子成員，同心協力，化解歧見，克服困難，團結一致，解決各種問題。並得到當地政府的關心、支持和幫助，廣場征地、施工等各項工程順利進行。2008年2月24日在興寧金葉大酒店召開廣東省各地代表動員大會，此時也得到世劉會劉南輝、劉一其的來電支持和祝賀，在劉耕的帶動和影響下，動員大會成功召開，當場認捐高達近400萬元，並組織到會代表到總祠實地觀察，各地宗親代表紛紛表決心，大家眾志成城，一定要“爭氣”，把劉氏總祠重建成為全國一流祠堂。

在劉耕會長帶領下，一不做、二不休，不搞修修補補工程，將已建的土建工程全部拆掉，重選吉日良辰，於2008年3月24日舉行奠基儀式，接著一邊開工建築，一邊籌款。在劉耕會長的影響和號召下，大家勇躍捐資，捐款1萬元以上的有124人，共2206.7萬元，其中100萬元以上的10人，共1420萬元，從捐款數字來看，已經遠遠超過原來的設想，形勢大好。

2008年5月26日（農曆四月二十二日），理事會召集十四大房代表舉行莊重的開線儀式，聘請的地理師和宗親代表懷著對總祠建設高度負責的態度，對總祠的一山三向、三堂三線三分金，進行認真的校測，值得一提的是，那天我們除了聘請的三位地理師以外，各地的宗親代表自帶羅盤8個，共十一個羅盤對盤線進行校對。體現了我們宗親們對這項工作高度負責的態度，他們都有一個共同的目標：“把祖宗留下來的風水寶地更好地發揚光大，確保我劉氏源遠流長，興旺發達。”繼開線儀式之後，擇吉日於2008年6月7日（農曆五月初四）舉行動工儀式，在建祠理事會的領導下，工程有條不紊地順利進行，施工過程中，有專人監管，精心選料，保質、保量，嚴格把好工程品質關。施工隊的張朝文大師和師傅們不辭辛勞，精心施工。2008年10月14日建成了上、中堂主體，擇吉日於九月十六舉行升棟上梁典禮，那天，我們的南輝總主席和劉耕會長又親自帶領大家把棟樑升起，數百宗親參加了這一儀式，動人場面令人難忘。

2008年12月25日（農曆十一月二十八日），從動工之日起半年時間，我們迎來了更加令人歡欣鼓舞的日子，即劉氏堂上始、先列祖靈位升座。（劉耕宗長曾經在2008年正月十八的會上鄭重承諾要在08年底將祖宗牌位請進上堂安放，以慰列祖列宗在天之靈，以圓千萬劉氏裔孫的宿願。）據有關人士回饋的資訊說，遠在海內外許多老宗親從互聯網上看到如此隆重的升座大典，不禁熱淚盈眶，足見，早日建成總祠，把祖靈請回上堂登座是我們劉氏裔孫強烈的願望。

至2009年4月12日（農曆三月十七日）舉行了隆重的安大門典禮，這個日子示意著上中下三堂主體工程將順利完成，在總祠主體工程順利施工的同時，其他附屬工程如：接待處、公共衛生間，文化廣場也在其他施工隊伍的努力下同步進行。2009年9月26日（農曆七月初八日）舉行了廣場的牌坊、祖宗塑像的安放儀式，至現在，總占地面積一萬多平方米（19.7畝），建築面積6800多平方米，具有民族特色、客家風格、內容豐富的漢文化基地、劉氏總祠主體建設工程已經完成，這是我們劉氏宗親們的大喜事。

劉耕會長的強有力領導能力和藝術，為成功建好總祠奠定了堅實的基礎，而劉啟先秉力協助會長做好日常工作，劉廣新抓基建工作非常到位，其他工作人員十分配合，團結奮鬥，使重建工作緊張而有序地順利進行，達到高速度、高效率、高質量，僅一年多的時間把一座最雄偉、最豪華、達到全國一流水準的富麗堂皇的劉氏總祠在原地拔地而起，振奮人心，使我們劉姓的宗親感到無尚的光榮、自豪和驕傲。

重建劉氏總祠的成功，首先應該感謝劉耕、劉啟先、劉廣新三位主管人所付出的精力和金錢代價。同時也要感謝出大錢的人：如捐款100萬元以上的11人：劉耕310萬元，劉學斌230萬元、彭子曦180萬元、劉南輝100萬元、劉海青100萬元、劉越香100萬元、劉小苑100萬元、劉越成100萬元、劉一秒100萬元、劉志強100萬元、劉春營超出100萬元。還有50萬元以上的4人：劉偉新73萬元、劉金興61.98萬元、劉偉權50萬元、劉志彬50萬元。所有捐款者，不論多少，都是對祖先的一片孝心，都值得表彰流芳百世。並且也要感謝熱心而秉力支持劉耕任廣東省劉氏聯誼總會會長、負責重建工作的各位德高望重的宗賢和領導，如劉一其、劉志輝、劉啟生、劉青平、劉洛陽、劉天良、劉少卿、劉橋玲、劉熾夥、劉運西、劉松芳、劉貴翡、劉旭等人，他們功不可沒。更不要忘記粵東劉氏聯誼總會和興寧劉氏



聯誼會共同發起重建劉氏總祠的人，雖然他們在重建工作中失誤，但是我們應該明白“失敗是成功之母”的道理。第一，萬事起頭難，如果不是他們發起重建，不知還要等到何時才有人發起重建？恐怕是一個非常遙遠的未知數。第二，如果沒有他們雙方的激烈鬥氣風波的機遇，劉耕、劉啟先、劉廣新怎麼會出來參與領導重建總祠工作，而他們三人的聰明才智和敬祖愛宗，又怎能顯現在我們劉姓人的萬眾矚目？第三，如果不是粵東與興寧的鬥爭風波，廣東省劉氏聯誼總會怎麼會挺身而出、意氣風發、志同道合，爭氣承擔重建總祠工作？所以我認為興寧劉氏聯誼會的劉坤城、劉選仁、劉清祥、劉振中、劉森源、劉光，粵東劉氏聯誼總會的劉永成、劉伯高、劉振城、劉宇星、劉炳強，揭西的劉天彩，興寧駐祠理事會的劉子仁、劉欽環、劉鐘玉英、劉浪濤、劉運福、劉思先、劉仁才、劉思才，他們在重建劉氏總祠中表現非常出色、非常成功，因為他們之間的激烈鬥氣，不是為了別的，都是為了敬祖愛宗的共同目標，所以他們不愧是最好的兄弟、最合格的宗親，他們發起重建劉氏總祠的親宗敬祖精神應永遠值得後人學習。

最後祝願宗親們牢記：團結就是力量，團結就是勝利，團結才能大顯群英才華、真正興旺發達！

慈善家劉耕與漢文化基地

劉旭

“做人要以孝為先，做人當以國家事業為重，做人要以德為立身之本……”這是世界劉氏企業家聯合總會總會長、慈善家劉耕先生時常掛在嘴邊的一句口頭禪。

今年65歲的劉耕，中等身材慈眉善目。他出生於廣東省梅州興寧市坭陂鎮一個農民家庭，原名劉庚。家境貧寒的他立志要改變家鄉面貌，改名“劉庚”為“劉耕”以示其志。他從大隊團支書做起，當過坭陂中學民辦教師，後調進興寧縣教育局，任教育局成人教育辦公室副主任。他努力工作創辦電大、技校和職工中專。而電大金融、黨政班是最成功的，為興寧培養了數百名科、局級以上的幹部和金融系統行長、副行長。1990年，劉耕擔任深圳市銀鵬實業開發有限公司董事長兼總經理。他帶領公司全體員工創下了輝煌的成就，其間收回、處置了許多不良資產，為國家挽回近九億元的經濟損失。

劉耕熱心公益，行事低調，心系家鄉。他利用自己的人格魅力，廣泛聯絡各方有識之士為家鄉建設出謀獻策，出錢出力，先後為家鄉坭陂鎮、坭陂村串針引線，搭橋鋪路，引進數千萬元資金新建了坭陂中學3幢教學樓、坭陂中心完小、主力小學校舍、坭陂寧完全小學、村衛生所、坭陂寧村委會綜合大樓、坭陂山莊、村老年活動中心大樓等，修築水泥村道10.5公里，引水溝5公里，安裝路燈5公里，建成一個集休閒、娛樂、健身於一體的園林式的村文化廣場和坭陂鎮文化廣場，使鎮、村的道路、飲水、供電、通訊、綠化、美化及農田水利設施得到全面的改觀，坭陂村成為興寧市社會主義新農村建設的示範村，被稱為“梅州第一村”。坭陂鎮文化廣場也成為梅州市最大的文化廣場。2008年當他從銀鵬公司董事長的位置退休後，一向熱心公益事業的他又給自己確立了新的宏偉目標：從我做起，身體力行，做一個文化使者，傳播祖國傳統文化，弘揚孝道，傳播弘揚漢文化。

華夏五千年文明史，博大精深，源遠流長，如何將傳播漢文化具體化？經過思考、梳理，劉耕先生認為從宗祠文化入手，從打造漢文化基地入手。2008年初，以劉耕為理事長的重建“漢文化基地——華夏劉氏總祠”的領導班子成立，着手規劃將已有300年歷史、位於興寧市崗背鎮的“劉氏總祠”打造為“漢文化基地”。他自己帶頭出資320多萬元，又發動身邊的企業家老闆和劉氏宗親為興建“漢文化基地”籌資捐款，現已籌款3000多萬元人民幣，其中劉耕伉儷、劉學斌伉儷、彭子曦伉儷、劉南輝伉儷、劉海青伉儷、劉越香伉儷、劉小苑伉儷、劉超成伉儷、劉一秒伉儷、劉志強伉儷、劉鋒伉儷、劉偉權伉儷、劉春營伉儷、劉海雲伉儷、劉穗龍、劉華章各捐資100萬元以上。他身體力行，親自籌畫，現場指揮。經過三年夜以繼日，艱苦奮鬥，經過海內外廣大劉氏宗親和熱心企業老闆的愛心奉獻，一座具有客家特色的漢文化基地劉氏總祠展現在世人眼前。上中下三堂用石雕製作佈置有“三顧茅廬”、“桃園結義”、“西漢東漢二十四帝圖”等歷史人物和事件，特別在漢文化長廊七十二間展廳裏，將華夏五千年文明史、大漢雄風、百家姓、客家遷徙史及客家文化等用石雕展板圖文並茂的展示，從而讓人在參觀中，重溫和瞭解中華民族的主體文



化,民族精神。現在,當您來到漢文化基地廣場入口處,只見一座高大的石碑坊巍然屹立,上書“漢文化基地”五個大字;前行30米,一座漢白玉大風歌漢高祖劉邦雕像迎風而立,栩栩如生;在漢文化基地劉氏總祠正門外,堯帝、劉源明、劉累公三尊大型群雕令人肅然起敬。

2011年1月8日,漢文化基地劉氏總祠被興寧市人民政府授於市重點文物保護單位。現在每月來漢文化基地參觀祭拜的人絡繹不絕,僅去年就達60多萬人次。

2012年2月,劉耕有了新的“弘揚漢文化”想法。他構思要將漢文化基地沿河修建觀光綠道,下游蓄水放船,規劃興建酒店,美食街,專業市場,特別是籌建漢文化博物館,將漢文化基地打造成一個風景遊覽區和梅州一個新的旅遊亮點和品牌,從而吸引更多的遊人、鄉賢、華僑前來觀光,尋根問祖。

目前,在有關方面專家團隊的參與下,一個“華夏宗祠文化基地”的宏偉藍圖正在劉耕心中醞釀……

我驕傲我是劉家人

劉旭

小時候,爺爺給我講故事:在很久很久的遠古洪荒時代,有一支高舉巨斧、勇敢征服自然和凶獸的族人。這巨斧是一件儀仗用兵器,上面雕繡的獸目、耳、獠牙十分威嚴,只有地位很高的貴族才可以擁有使用。長大了,我才漸漸明白,那時的巨斧是多麼有威力呀!高舉在手中是多麼的威風呀!好似科技發達的今天,只有少數國家擁有的能量巨大的核武器。我心中油然而生出一種自豪:“文刀劉,卯金刀”,多麼偉大的姓氏!我心底湧現著無比驕傲:我姓劉,我是劉家人!

上學了,老師講歷史,春秋秦漢唐,說的最多的是西漢和東漢。看家譜,始知劉氏乃帝堯陶唐氏放勳之後,源明公受封劉邑為始祖,顯祖累公被夏朝孔甲封為禦龍氏,杜伯、範會都是劉姓人……一曲《大風歌》震動寰宇!他目睹秦始皇出巡的壯觀場面時大聲感慨:“嗟呼,大丈夫當若如此也!”果然,高祖劉邦手提三尺寶劍斬蛇起義,以弱勝強,擊敗項羽,漢王稱雄;文景之治,漢武鼎盛,光武復興,劉備結義,三國鼎立;漢族,漢人,漢語,漢字,漢學,漢文化,中華文明的主體基礎都由兩漢來奠定。我驕傲,我是劉家人!

“張王李趙遍地劉”,無劉不成村。在歷史的長河裏,劉氏是光芒四射的家族,湧現出無數英偉蓋世、振霸人天的至尊皇帝,王公侯伯,英雄翹楚,藝術大家:翻閱劉向《別錄》,劉安《淮南子》,劉徽《九章算術》,劉勰《文心雕龍》,劉知幾《史通》,劉禹錫《陋室銘》……誦讀著劉氏名篇,研習著劉氏著作,怎不讓人心潮起伏,思緒萬千,劉氏英才輩出,文壇獨佔鰲頭;打開軍史,有繼張良、諸葛亮之後的中國第三位最偉大的謀略家劉伯溫,有與嶽飛齊名的抗金英雄劉錡,抗法英雄劉銘傳,黑旗軍首領劉永福,抗日英雄劉湘,十大元帥劉伯承,中華人民共和國國家主席劉少奇!在當今,航太界有“航太英雄”劉伯明;體育界有“亞洲飛人”劉翔;新聞界有鳳凰傳媒總裁劉長樂……特別在企業界更是群星燦爛:如四川劉永行、劉永好兄弟,忠旺集團董事長劉忠田,馬來西亞漢聯機構主席、丹斯裏拿督劉南輝,天猛公劉利民,泰國僑領劉錦庭,漢龍集團董事長劉漢,宏達集團董事長劉滄龍等數以萬計的上市公司和知名企業;還有許多熱心公益、慈善事業、劉氏事業的實業家:如香江集團董事長劉志強,重建劉氏總祠理事長劉耕,富盈集團董事長劉學斌,宜華集團董事長劉紹喜,抗震英雄劉兆水,第六屆世劉聯誼大會主席劉連騰,思八達集團主席劉一秒,金星集團董事長劉官政,花冠集團董事長劉法來,皇姑浴溫泉大酒店董事長劉松林,匯源集團總經理劉越香,鵬舉集團董事長劉升宣,軍華置業董事長劉建軍,漢家劉氏茶董事長劉家國,聯合國青少年愛心大使劉思宇……由劉氏精英和傑出人物組成的各級政府官員、軍中將帥、專家教授、國企老總、藝術發展、抗震救災和公益事業赤膽忠心,奮勇上前,無私奉獻,堪稱中流砥柱,民族脊梁!劉氏家族之赫赫功勳,如日月彪炳,江河行地,光耀萬古千秋!劉氏族人,您是國家和民族的驕傲!

曾記得劉家的女婿、著名理學大師朱熹為福建劉氏所撰《題劉氏宗譜序》所言:“故君、親一理,忠、孝一道,悖之者謂之逆,遺之者謂之棄,慢之者謂之褻。無將之戒,莫大於不忠;五刑之屬,莫大於不



循州（今惠州河源地區）梅州肇基太始祖亦世界客家劉姓始祖。生子二：長廣天乏嗣、次廣傳。135代廣傳授贛州太守、京秩，為由閩入湘贛彭城劉氏劉邑鐘甲塘《親睦堂》開基始祖一世。

廣傳公，諱弁，名源衍，字清淑，號德授，諡廣傳。開七公與龔氏所生。公元1208年五月二日辰時生於福建寧化石壁洞。廷祐卯年27歲登進士，官授江西瑞金縣令，為官清廉盛名於世。（1235至1240年江西會昌任太尉，調大餘縣任縣令，又湖南辰州府，即今源陵、瀘溪、辰溪、溆浦等縣）任通判，後調廣東惠州知府任參政，繼調江西贛州瑞金任縣令，最後調京城（今杭州）任秩官，擢升奉議郎。年老致仕後，回瑞金縣塘背寓居，歿葬瑞金塘背。元統二十三年癸卯公元1363年11月6日巳時卒於京職。享年82歲。祖妣（楊太婆）合葬於贛州瑞金塘背鵝嶺下金雞壠三角塘側龍眼穴，己山兼丙辛，辛亥分金。清道光十八年戊戌仲秋月重修。清代年間廣東興寧、梅縣、五華、龍川等縣子孫將馬氏太婆移葬在龍川縣潭文約、拳頭村田壟裏蛤蟆落井形壬山兼亥。

弁公原墓本是風水寶地，名墳古穴。公元1958年“大躍進”中，毀墳滅骸後，蕉溪賴姓移民辟建住房……。1987年冬，新加坡、泰國、印尼、香港等海外族裔及兩廣江西等省內宗親，聚集於瑞金旅社，發起重修廣傳公墓的倡議，幾經周折，決定在興寧縣崗背榕樹村劉氏總祠後面和廣西賀縣各建紀念墓一座，便於裔孫祭祀。廣東興寧崗背墓由香港劉氏宗親總會會長開七公二十八世孫興邦捐資修建，公元1990年竣工。廣西賀縣墓也於11月1日舉行落成祭祀慶典。興寧崗背廣傳公墓地，背靠羅嶺山，有如錦被覆蓋，氣勢軒昂。墓聯石刻：

同心合奉春秋祀； 一脈宏開十四房。

兩側石雕我祖所囑十四子之符節律詩一首：

駿馬騎行各出疆，任從隨地立綱常。年深外地皆吾地，日久他鄉即故鄉。早晚勿忘親命語，晨昏須顧祖爐香。蒼天佑我卯金氏，二七男兒共熾昌。

贛州瑞金宗親公元1998年4月8日族眾議決重修廣傳公與楊太婆墓。選址贛州瑞金洋溪半排子山，庚向兼卯酉分金地，臥獅望月鼻孔穴。立九塊大碑，刻六對石柱，墓聯中上方刻廣傳公遺訓（七律）勉子詩，左上方刻龍，右上方刻鳳，全堂條石結構，建築雄偉壯觀，堅固耐久，造形獨特，工藝精湛，千秋古墓仲冬竣工。

公妣馬氏，元至正二年壬午9月23日亥時生。明正統3年戊午歿，享壽99歲。生9子：長巨源、次巨濂、4巨淵、5巨海、8巨漣、9巨江、10巨淮、12巨漢、13巨浩。妣楊氏元至正六年丙辰8月13日午時生。明景泰元年庚辰2月18日戌時歿，享壽105歲與公合葬。生子五：3巨川、6巨浪、7巨波、11巨河、14巨深。

公生14子，為14房。孫90丁，360多重孫，苗裔遍全球。子官授：五道府、三縣令、一提學、一都運、一按察、二太夫、一提督。內侍詩雲：源、濂、淵、海及、漣、江、淮、漢與浩共馬娘。川、浪、波、河、深同腹，列數五房母是楊。又雲：源、濂滾滾出川淵，海浪滔滔是波漣，江淮河漢滿天下，浩深渺渺出神仙。

廣傳公家訓：敦孝悌、和鄉鄰、睦宗族、端士品、務本業、戒淫惡、戒爭訟、戒賭博。

附錄福建寧化《縣誌》載《廣傳公略傳》描述我祖行錄的珍貴史料：劉弁字淑清，彭城人。事繼母以孝聞中。端平二年入進士，調會昌尉。時，饑寇竊發會昌，風鶴之警，晝夜不寧；弁至，勒弓手戒斥堠，寇不敢犯。嘉熙年間，漕帥王野差臨川和糴，時朝廷降現錢充糴本，他官皆易以楮，弁獨用所降錢，遂先辦後論，擅易糴錢事，皆坐黜，弁由此知名，辟為大庾令！會劇賊潭如海嘯聚，憲司檄弁督捕，如海就擒，調晨州判官，辟知瑞金，築城建學，功聲益著；以平洞寇功，改京秩，終奉議郎。又寧化縣誌科目題名宋進士編內載：劉弁端平乙未叔吉榜有傳。

廣傳公之父134世祖開七公，原生福建寧化縣城，宋寧宗嘉定年間（公元1208-1224）官授潮州都統（如清代之總兵）率兵到興寧縣崗背剿匪，卒於營，即葬於崗背黃蜂嶂。廣傳公任江西瑞金縣令時，在該縣塘背鄉開基立業，念其父開七葬於興寧，遂令部分子孫遷回興寧北廂龍歸洞（今黃坡一帶）走馬嶺下開基業。據民國22年公元1933年纂修的興寧《劉氏宗譜》（73本）記載其裔孫分佈在梅州市之梅縣、興寧、五華、平遠、大埔、豐順、蕉嶺、海江等宗親有12大房。



憶重建湘贛劉氏廣傳公《親睦堂》劉氏家廟

一九九四年冬，吾族五修族譜頒發會議上，主編隆桂先生鄭重提議重建湘贛劉氏親睦堂總祠。他的建議得到了族誼代表的贊成和擁護。

盛世建祠，古今皆然。吾族部份裔孫於清康熙間先後散居閩、粵、贛各州縣，清初遭藩變多徙湘瀏，乾隆五十九年甲寅裔孫和順公倡建祠於瀏邑鐘甲塘，越四年，丁巳和者六十餘人，釀金千餘，購東城饒姓屋修葺為祠。

十年，裔孫子珍，定實考核世次，計授姓至廣傳公為一百五十代，道光癸巳修即以公為始祖。光緒甲午捐建前楹修葺上棟祖龕。增設公特牌於先代前，並設東西附食於兩廡，廟至略備。公裔十四房亦全城，百餘年盛事也，曆三年藏事，先輩艱苦創業。

瀏邑鐘甲塘親睦堂大宗祠共三棟兩亭並設親睦族校及店鋪十四個，先後相繼百餘後有奇，後輩毋忘前輩之締造艱難，力體其敬愛之忱，以意厥成功焉！三修譜牒，迄乙巳議，始定仍以公為一世祖。中華民國三十四年即公元一九四五年乙酉。四修仍舊，公以下分十四房計焉。記曰：尊祖敬宗，敬宗收族，收族故宗廟矣。

日寇侵華，十餘年金甌殘缺華夏蒙羞，公元一九四零年庚辰轟炸瀏城，吾祠慘遭炸毀，於斯五十餘載。公元一九九三年癸酉初冬，族群彥集舉隆桂（興善）先生總理廣續五修族譜，越二載而譜成，入鴻丁近三萬。甲戌臘月十三日立族務理事會，推選隆桂先生為理事長。大概由於他對親睦堂大宗祠太瞭解，太鍾情太愛戀的緣故，便懷着一種崇敬而虔誠的心情，思緒萬千，心弛神往，幾乎徹夜難眠。他要求每房選一至二名代表，去東南四方選建祠址。並委託清永先生與我領隊，核實祠址。遵照他的旨意，我們一行十五人，首先驅車到了東鄉白沙和獅毛坪，兩處祠屋雖完整無損，但地方偏僻，交通不便，不宜建總祠。西北鄉族人居住稀少，不便建總祠。當時，浪房代表子平、發軒、宗甲等先生提議：金剛雅嘉壘文錦公祠可以改建。我們即從東鄉驅車趕到雅嘉壘。天色已晚，無法觀察地形。第二天拂曉，族人宗甲，法軒，子平領大家察看雅嘉壘地形地貌。據族人介紹，金剛居湘贛交通要地，歷來系兵家必爭之地。而雅嘉壘靠近金剛集鎮，自古素稱：頭頂棟江，腳踏沙江，左靠金剛，右依銀崗的風水寶地。總祠建在這裏。利在當前，昭福子孫。

隆桂先生聽了大家的彙報，拍手稱快。其間，有識之士廣植巨浪公十一世文錦公裔嗣孫，三次建議並聯盟上書隆桂先生，示意將文錦公祠舊址捐獻重建親睦堂總祠。公元一九九四年甲戌十月二十六日與十一月初六日多次磋商，十二月十三日族誼代表會成立，族眾踴躍從事，一時和者如雲，風從回應，確立雅嘉壘為祠址，且議決一套人馬，成立以隆桂為首的親睦堂建祠籌備委員會，下設財務，保管，聯絡，事務等二十三人，分工負責。一九九五年二月，隆桂先生讓賢清永先生擔任籌委會主任，自己任常務副主任，耀義、普俊、隆華、毓發、運毅等五人任副主任，定吾先生任秘書長。眾擎方見易舉，集腋才能成裘。族人齊心協力，群策群力，始於公元一九九五年甲戌十二月十三日，竣工於二零零零年庚辰四月十二日先祖正位。在這五年中族務理事會暨建祠籌委會成員在人力，物力，財力等方面都付出了辛勤的勞動和代價，幾年來，族人們同舟共濟，團結奮進，於己卯十一月十五日冬至恭迎祖先登寢享祭，舞獅玩龍，規模雄偉，於茲共篤敬祖之誼。從此我湘贛劉氏親睦堂總祠——劉氏家廟，在瀏南雅嘉壘這塊風水寶地上巍巍地聳立著，它將佑起後代，弘揚我族優良傳統，敦孝子弟，固宗親，矢志奮進。

遵囑作記，感慨良多，這裏僅就總祠來源建設略述概況於其上，藉以傾訴我對先祖魂縈夢繞之哀腸。恭祝族人繁榮昌盛，福壽雙全。

浪房裔孫運毅敬撰
2012年6月吉日



附：祁姓劉氏來瀏立業一覽表

姓名	房別	世次	時代	原籍	立業
廷先	巨源	13	清康熙	粵惠州河源	瀏東洪沙白門樓渡頭嶺香草坪
美玉	巨源	14	清乾隆	嘉應興寧縣	瀏南楊梅山
廷璧	巨源	15	清康熙	惠州龍川	瀏東沿溪橋
桂芳	巨源	15	清康熙	惠州興寧	贛萍北東風介橫水
習仁	巨源	15	清康熙	惠州興寧	瀏南山棗潭享堂設大灣·仁公殮堂
鼎樞	巨源	11	清康熙	粵龍川縣	瀏東永和呼田
鼎環	巨源	11	清康熙	廣東	瀏東永和新實街
鼎泰	巨源	11	清康熙	粵龍川	瀏東橫山
鼎穆	巨源	11	清康熙	粵龍川	瀏東雙源冲
鼎乾	巨源	11	清康熙	粵龍川	瀏東黃貫冲
鼎坤	巨源	11	清康熙	粵龍川	瀏東鹽淥窩
鼎就	巨源	11	清康熙	粵龍川	瀏陽塘家洲
永輝	巨源	11	清初	江西	瀏南山棗潭
君心	巨源	11	清初	粵平遠縣	瀏東梨樹園後裔徙贛萬載 15 世乃紹遷瀏東
永耀	巨源	11	清初	江西	瀏南山棗潭
奇清	巨源	12	清康熙	粵平遠縣	瀏東雙江口楓樹隘
奇旋	巨源	12	清康熙	粵平遠縣	瀏東雙江口金鐘形
奇招	巨源	12	清康熙	粵平遠縣	瀏東上洪鳳凰嶺
仕選	巨源	12	清康熙	粵平遠縣	瀏東橫山夾石屋
仕迎	巨源	12	清康熙	粵平遠縣	瀏東橫山上草坪
爾英	巨源	12	清康熙	粵平遠縣	瀏東佛嶺
仕文	巨源	12	清康熙	粵平遠縣	瀏東橫山
紹忠	巨源	13	清康熙	粵平遠縣	瀏東桐木冲
淑第	巨源	13	清康熙	粵平遠縣	瀏東力田包家灣彭家嶺
淑愈	巨源	13	清康熙	粵平遠縣	瀏東老丫墩夏園裔孫河中徙平北湖佩林家山
淑珍	巨源	13	清康熙	粵平遠縣	瀏東老丫墩趙灣
淑任	巨源	13	清康熙	粵平遠縣	瀏東老丫墩
子遠	巨源	13	清康熙	粵平遠縣	瀏東大圍山西嶺
子連	巨源	13	清康熙	粵平遠縣	瀏東楓樹隘
君廷	巨源	13	清康熙	粵龍川縣	瀏東黃獅龐
玉清	巨源	13	清康熙	粵龍川縣	瀏北楓林洞
紹賓	巨源	14	清康熙	粵平遠縣	瀏東永和，子乃餘立業大茅岡
儒聯	巨源	14	清康熙	粵平遠縣	瀏東大茅岡水口
立康	巨源	14	清康熙	粵平遠縣	瀏東黃泥塘，始遷大茅岡
鼎和	巨源	14	清康熙	粵平遠縣	瀏東洪沙
書升	巨源	14	清康熙	粵平遠縣	瀏東山棗坳
鼎珍	巨源	14	清初	粵鎮平縣	瀏東大塘坳
永盛	巨源	15	清初	粵程分縣	瀏東茅岡坪西源洞鄒家塘瀏南萬石棚
紹海	巨源	15	清乾隆	粵興寧縣	瀏南 53 都七甲，觀音閣支
必貴	巨源	15	清乾隆	粵興寧縣	瀏南申田冲
	巨源	15	清乾隆	粵興寧縣	瀏南岩前·乃图公祠



姓名	房別	世次	時代	原籍	立業
廷克	巨淶	15	清乾隆	粵興寧縣	瀏北楓林爐主嶺
逢英	巨淶	16	清康熙	粵鎮平縣	瀏西曾家塘青龍頭 (始遷瀏南周家坂)
永澄	巨淶	17	清雍正	閩武平	瀏南十七都仙迎沖尾, 官山支
行文	巨淶	18	清康熙	閩汀洲武平縣	瀏南楓林鋪路西萬家坳, 子廷徙萬古塘·文公堂·運谷
萬經	巨洲	12	清康熙	粵興寧縣	瀏西道吾山太坪
舉玉	巨洲	13	清乾隆	粵龍川縣	瀏南小巷, 朝寶徙瀏南西坑大坪石湖支
彬玉	巨洲	13	清乾隆	粵龍川縣	瀏南楊梅山
廷玉	巨洲	13	清乾隆	粵龍川縣	瀏南楊梅山·玉廷公祠·家瑞·家鵬
百玉	巨洲	13	清康熙	粵興寧縣	瀏東小溪馮家灣
萬玉	巨洲	13	清康熙	粵興寧縣	瀏東小溪馮家灣
元高	巨洲	13	清康熙	贛州贛縣	瀏西土豪村
運驗	巨洲	14	清康熙 39 年	贛州興國縣	瀏東下斗門
大能	巨洲	14	清康熙 39 年	粵長樂縣	瀏東小溪高坪橋頭
學賢	巨洲	15	清康熙 5 年	粵平遠縣	瀏南大瑤
山鼎	巨洲	16	清康熙 5 年	粵興寧縣	瀏西雙沖嶺
元行	巨洲	16	清康熙 13 年	粵興寧縣	瀏東小溪林家沖亭子嶺
雍卿	巨淵	15	清康熙初	粵潮州大埔縣	瀏南大瑤墩
衍魁	巨淵	17	清康熙初	粵潮州大埔縣	瀏東豆田橫山, 子文玉、弟華玉、遷白沙·老祠·承佑
行矩	巨淵	17	清康熙初	粵潮州大埔縣	瀏東大珠江
昌紀	巨海	16	清康熙	粵程鄉縣	攸縣、瀏西曾家沖·榮輝
賢佐	巨浪	12	清康熙	粵程鄉縣	瀏南澗溪坑
世揆	巨浪	12	清雍正	粵長樂縣	瀏東白駒
捷仕	巨浪	12	清雍正	粵長樂縣	瀏東長益墩
尚禮	巨浪	13	清康熙 40 年	粵鎮平縣	瀏西仙汝塘攜子日彩貴
漢祥	巨浪	13	清康熙 40 年	江西龍泉縣	瀏東炭沖, 石珠嶺支·其生
世恩	巨浪	13	清順治	粵東沙沖	瀏東東沙沖, 孫宗盛徙北上坪洞
漢貞	巨浪	13	清順治	粵龍川縣	瀏北風林洞
應榜	巨浪	13	清順治	粵長樂縣	瀏西鄱官沖瀏北尖力坪縣北斗街
文錦	巨浪	13	明	贛南	麥園, 雅佳龍支享堂建雅佳壘
玉山	巨浪	14	清	粵鎮平縣	瀏東雷打石
閱美	巨浪	14	清康熙	粵鎮平縣	瀏南料源沖
有文	巨浪	14	清乾隆	粵鎮平縣	瀏東白駒許家壩
念雲	巨浪	14	清乾隆	粵鎮平縣	瀏南遊峰沖, 琢玉嶺
子元	巨浪	14	清乾隆	粵龍川縣	瀏南澗溪坑
子傳	巨浪	14	清乾隆	粵龍川縣	瀏南澗溪坑
子月	巨浪	14	清	粵龍川縣	瀏南澗溪坑
有穆	巨浪	14	清	粵龍川縣	瀏南楊溪漕、享堂建新實墩麻蒂坡
有租	巨浪	14	清	粵龍川縣	瀏南楊溪漕、享堂建新實墩麻蒂坡
登秀	巨浪	15	清	粵長樂縣	瀏南油鋪灣祠建西坑瑤盆口
潘祿	巨浪	15	清康熙	粵長樂縣	瀏南上白溪
德忠	巨浪	15	清康熙	粵長樂縣	瀏南大瑤墩



姓名	房別	世次	時代	原籍	立業
予坤	巨浪	15	清康熙	粵長樂縣	瀏東白駒橡皮嶺
予亮	巨浪	15	清康熙	粵長樂縣	瀏南羅坡壩蛟龍坡支
予寬	巨浪	15	清康熙	粵長樂縣	瀏南羅坡壩上墩
予信	巨浪	15	清康熙	粵長樂縣	瀏南大瑤墩大冲料源
予敏	巨浪	15	清康熙	粵長樂縣	瀏南羅坡壩宜春墩家坊
俊英	巨浪	15	清康熙	粵長樂縣	瀏南大坪曾家坳宜春石裏楊柳冲
俊祥	巨浪	15	清康熙	粵長樂縣	瀏南下河田
俊全	巨浪	15	清康熙	粵長樂縣	瀏南文市小沅冲萍鄉桐木
俊會	巨浪	15	清康熙	粵長樂縣	瀏南沙溪
俊金	巨浪	15	清康熙	粵長樂縣	瀏南下河田大坪萍北宜春餘家坊
敬開	巨浪	16	清康熙	粵長樂縣	瀏南石牛園·朝公祠·清永
志道	巨浪	17	清康熙	粵長樂縣	瀏南茅冲代盛市
志千	巨浪	17	清康熙	粵長樂縣	瀏南代盛市石湖
	巨浪	17	清康熙	粵長樂縣	贛桐木荆平·子琳公祠
永全	巨波	13	清康熙	粵程鄉縣	瀏東三口新塘坡良達後住大光洞
學文	巨波	13	清康熙	贛瑞金縣	瀏東大西洞
永豪	巨波	13	清康熙	粵程鄉縣	瀏東白沙呼田江下
良學	巨波	13	清康熙	贛會昌縣	瀏東孚田湖塔田
昌榮	巨波	13	清康熙	粵鎮平縣	瀏東長鼇江及朝陽庵
爽魁	巨波	15	清康熙	贛萍鄉縣	瀏東三口新壩坡
爽進	巨波	15	清康熙	贛萬載縣	瀏東孚田
愈雲	巨漣	10	清康熙	粵興寧縣	瀏西油麻冲
永瑞	巨漣	13	清康熙	廣東	善化河西貫莊劉家灣瀏西萬家坊
永福	巨漣	13	清康熙	廣東	善化河西貫莊劉家灣瀏西萬家坊
永貞	巨漣	13	清康熙	廣東	瀏西山棗嶺龍王壩及萬家坊
及貴	巨漣	13	清康熙	粵興寧縣	瀏東樟樹井
灝公	巨漣	13		粵興寧縣	瀏南安仁橋，鳳子冲，半冲，雙木坑
旺元	巨漣	14	清康熙	粵興寧縣	瀏西大園地
景輔	巨漣	15	清康熙	粵興寧縣	瀏西大園地
純煥	巨漣	17	清康熙	粵興寧縣	瀏東青山冲珠江南冲
文登	巨江	11	清康熙	粵龍川縣	瀏南楊古坂下湖渠城
文業	巨江	13	清康熙	粵龍川縣	瀏東溪頭尾酮梓壩，孫元選遷夏家冲
祥生	巨江	13	清康熙	粵興寧縣	瀏東拔茅冲，大陂港大壩上
伯祥	巨江	13	清康熙	粵龍川縣	瀏東鹽淶窩子成標等徙萍鄉
起詮	巨江	13	清康熙	粵龍川縣	瀏南楊梅山
起禹	巨江	13	清康熙	粵龍川縣	瀏東鹽淶窩孫元玖徙東源冲
君敬	巨江	4	清康熙	粵龍川縣	瀏東黃沙坑竺竹窩
君安	巨江	14	清康熙	粵龍川縣	瀏南楊梅岡
君信	巨江	14	清康熙	粵龍川縣	瀏南楊梅岡
元茂	巨江	15	清康熙	粵龍川縣	瀏南楊梅岡
芳公	巨江	15	清康熙	粵龍川縣	瀏南桐樹坪
世楫	巨江	15	清康熙	粵龍川縣	瀏南桐樹坪



姓名	房別	世次	時代	原籍	立業
世振	巨江	15	清康熙	粵龍川縣	瀏南東坑沖
世錄	巨江	15	清康熙	粵龍川縣	瀏南文家市下河田
世珍	巨江	15	清康熙	粵龍川縣	瀏南桐樹坪
世敬	巨江	15	清康熙	粵龍川縣	瀏南桐樹坪
世三	巨江	15	清康熙	粵龍川縣	瀏南桐樹坪
廷芳	巨江	15	清康熙	粵龍川縣	瀏南東坑沖
雷升	巨淮	4		粵韶川乳原縣	瀏東珠江高臺車
啟麒	巨淮	11	清康熙	贛南昌	瀏東小溪冷水塘
子蘭	巨淮	17	清康熙	粵興寧縣	湖南楊古坳傅家嶺
	巨淮		清康熙		石庄·屏公祠·自文
	巨淮		清康熙		相花·君美祠·民族
壽宏	巨河	13	清康熙	粵平遠縣	瀏東長坑港子口
壽教	巨河	13	清康熙	粵平遠縣	瀏東獅毛坪·士菲公祠·武名
思堯	巨河	13	清康熙	巴章園坪	瀏東鐵屎山
以玉	巨河	13	清康熙	粵鎮平縣	瀏西楊眉
以能	巨河	13	清順治	粵鎮平縣	瀏西水源沖，後裔習華徙禮北黃絲坑
廷鳳	巨河	13	清康熙	粵鎮平縣	瀏東長田，黃金坪
壽命	巨河	13	清康熙	粵平遠縣	瀏東長坑港子口，百家山
以敬	巨河	13	清康熙	粵平遠縣	瀏西漕家坊，百家山
嘉謨	巨河	14	清康熙	粵鎮平縣	瀏東壩州
萬桂	巨河	14	清康熙	程鄉縣	瀏東七都，子劉榮徙大光洞郭家墩
雲騰	巨河	14	清康熙	粵鎮平縣	瀏西曾家塘，子：習尚，習熙、習明徙攸縣東鄉
玉生	巨河	14	清康熙	粵鎮平縣	瀏西高家洲羊草坪侶佃
進辰	巨河	15	清初	粵鎮平縣	瀏東上東馮家莊榮家坳
英漢	巨河	15	清初	粵鎮平縣	瀏西乾家港，偕弟重漢，雍漢同來
望漢	巨河	15	清康熙	粵平遠縣	瀏西十八都小水段
恩漢	巨河	15	清康熙	粵大埔縣	瀏東河塘
思漢	巨河	15	清康熙	粵平遠縣	瀏東大圍山瓦礫坪
伯佑	巨河	15	清康熙	粵平遠縣	瀏東老丫墩
嘉裕	巨河	15	清康熙	粵平遠縣	瀏東田家嶺攜子同來
金辰	巨河	15	清康熙	粵平遠縣	瀏東箬坑，石板橋，平江紅筍山
華漢	巨河	15	清雍正	粵平遠縣	瀏西柳家沖
參佑	巨河	15	清雍正	粵平遠縣	瀏東歐家墩
淑達	巨河	16	清雍正	粵平遠縣	瀏東長龍江大筍坑中莊
淑友	巨河	16	清雍正	粵平遠縣	瀏東東門市鄱潭黃金潭
承顯	巨河	16	清順治	粵鎮平縣	瀏東河塘江家沖
義九	巨河	17	清康熙	粵平遠縣	瀏東長龍江大筍坑中莊
毓義	巨河	17	清康熙	粵平遠縣	瀏西袁家沖
	巨河	17	清康熙	粵平遠縣	瀏南易馬·珍彬公祠
象廷	巨漢	14	清順治	閩汀洲武平縣	瀏西高沖。屬雙江口支
象沾	巨漢	14	清康熙	閩汀洲武平縣	瀏西大漢大坡劉氏
振章	巨漢	16	清康熙	閩汀洲武平縣	瀏西區蛇頭，子九如遷禮陵三十六灣

三、刘姓祭祀

(一) 古代的祭祀禮儀

五祀指祭門、戶、井、灶、中(中室)。周代是春祀戶,夏祀社,六月祀中爨,秋祀門,冬祭井。漢魏時按季節行五祀,孟冬二月“臘五祀”,總祭一次。唐、宋、元時採用“天子七祀”之說。祀司命(宮中小神)、中、國門、國行、泰曆(野鬼)、戶、灶。明清兩代仍祭五祀。清康熙之後,罷去門、戶、中、井的祭祀,只有臘月工十二祭社,與民間傳說的灶工爺臘月二十三朝天言事的故事相合,國家祀典採用了民間形成。

對先師先聖的祭祀,漢魏以後,以周公為先聖,孔子為先師。唐代尊孔子為先聖,顏回為先師。南北朝時,每年春秋兩次行“釋奠”禮,各地郡學也設孔、顏之廟。唐宋以後一直沿用“釋奠”禮作為學禮,也作為祭孔禮。明代稱孔子為:“至聖先師”。清代,盛京(遼寧瀋陽)設有孔廟,定都北京後,以京師國子監為太學,立文廟,孔子稱“大成至聖文廟先師”。曲阜拭廟制、祭器、樂器及禮儀以北京太學為準式。鄉飲酒禮氏祭祀先師先聖的產物。

儺儀 濫觴於史前,盛行於商周。周代的儺儀是四季驅邪逐疫。周人認為白然地運轉與人事的吉凶息息相通。四季轉換,寒暑變異,瘟疫流行,鬼魂乘勢作祟,所以必須適時行儺以逐邪惡。儺儀中的主神是方相氏。兩漢時,儺儀中出現額與方相氏相配的十二獸。魏、晉、南北朝、隋、唐沿襲漢制,儺儀中加入了娛樂成分,方相氏和十二神獸角色由樂人扮演。至今遺存的貴州土家族儺堂儀最為完整典型。

饗燕飲食禮儀 饗在太廟舉行,烹太牢以飲賓客,重點在禮儀往來而不在飲食。燕即複,燕禮在被寢宮舉行,主賓可以開懷暢飲。燕禮對中國飲食文化的形成有深遠的影響,節日設宴在中國民間食俗上形成節日飲食禮儀,正月十五吃元宵、端午吃粽子和雄黃酒、辭歲吃餃子等都是節日禮儀的飲食。宴席上的座次,上菜的順序,勸酒、敬酒禮節,也都有社會往來習俗中男女、尊卑、長幼關係和祈福避諱上的要求。

(引自《中國審計報》2003年12月10日)

崇敬祖宗,是中華民族特有的文化表現,具有較濃的宗教活動色彩。

崇敬祖宗,起源於上古圖騰崇拜演變而來。如黃帝先居有熊山,崇拜熊,即氏有熊;其時發明瞭高車,又崇拜高車稱軒轅氏。堯制陶建唐,便稱陶唐氏。堯長子監明崇尚鉞(鉞是古代的一種大斧,亦稱“留”)而建立劉國,都屬於圖騰崇拜的結果。

崇敬祖宗之始,大概在距今一萬年左右,由母系氏族社會逐漸過渡到父系氏族社會之時期。當時,洪荒年代,人少,兇猛野獸特多,山林莽莽,個人無力生存,個人必須依靠人們群體的力量,而人們群體又是以血緣親屬關係形成的氏族社會。氏族成員在氏族首領的統率下,集體戰勝惡劣的自然環境得以生存,對氏族首領產生了崇敬。因蕃衍,兒孫個人少時不能自力的生長完全系在一氏一族的父母輩上。這種蕃衍生息所產生的血緣關係和養育產生的親性,更增進了對大成人知事後,因情感,對父祖加以保護,隨即產生了宗教滲透,“靈魂”存在之說,讓更多的人相信,宣揚“神靈不滅論”,父系祖先的作用擴大了。沒有父祖,便沒有己身,沒有己身,便沒有兒孫。己身是父祖之所授,兒孫是自己之所授,天下任何高知折服,無可辯駁,形成了祖宗兒孫永遠連系在一起,割之不斷的金剛鏈。這就是中國人民為什麼崇拜祖宗神靈的實質所在。

崇拜祖宗神靈的祭祀,起於三代殷商時初形成制度,周代進一步強化,更形成了宗法制度,其祭祀活動的規矩很多,並分出多少等級,且嚴。商、周統治者常舉行祭祀大典活動,以彰顯統治者威嚴,強化對庶民的統治,穩定社會秩序。

商的始祖契,周的始祖後稷。商、周王族,除分別各自祭祀自己的祖先外,同時也祭祀五帝中炎帝、黃帝。



劉姓對祖先的祭祀，《史記》：漢高祖劉邦滅楚獲勝後，在汜水之陽登極時，首拜軒轅黃帝象，漢武帝劉徹祭軒轅黃帝陵等。

對祖先的祭祀，一般都要舉行祭典儀式，要備三牲（整體豬、牛、羊），行使太牢之禮（最高級別之禮），要奏樂、要宣讀祭文。祭文是祀典中重課。皇帝舉行祀典，要預先發詔書，以先告知於民。

劉姓所崇敬、祭祀的祖先，久遠的主要有軒轅黃帝、堯帝、十八世祖劉累公、漢高祖劉邦、漢武帝劉徹，漢光武帝劉秀和蜀漢昭烈帝劉備等。

軒轅黃帝，陝西黃陵縣橋山建有其陵墓和廟，規模龐大，國家每年清明節都組織祀典，祀客可聚 10 萬人以上。

堯帝，山西平陽（今臨汾市）南郊建有堯廟，規模龐大，國家每年清明節都組織祀典，廟內塑有堯帝銅像。

劉累公，河南魯山昭平湖北岸建有墓、祠，祠內塑有累公禦龍銅像（坐像）。當地政府近幾年來都每年清明節前後或秋季舉行祀典，前往祭祀的祀客主要是劉氏、範氏等，其他姓氏也有。

漢光武帝劉秀公，河南陵園津縣黃河邊有其陵墓，廟祠，規模龐大，是覽勝景點，劉氏宗親常有前往憑弔，遊客前往覽勝。

漢昭烈帝劉備，四川成都南郊建有“漢昭烈帝廟，合君臣父子於一體。劉備殿內塑有劉備皇冠頂戴貼金坐像，謀臣諸葛這殿在亮備殿后。劉備陵墓在廟旁，為一土土丘，豎有碑跡。常有劉氏宗親前往憑弔、覽勝，遊客覽勝”。

在崇敬祖宗神靈中，並非所有祖宗神靈都崇敬頂拜、主要是針對在中華民族過程史中，對國家、對民族作有極大貢獻而使後世感到自豪、驕傲者，他們必定是舉世聞名的英雄豪傑。如成都昭烈廟內，前人原塑有後主劉禪坐像，劉禪是一位亡國之主，覽客看了想起歷史，總覺其不應與明君功臣平坐享受至尊。後來把劉禪塑像請出了廟，人心就平靜了。崇敬英雄豪傑是人的本性。

祭祀祖宗神靈的活動，漢皇室規定諸王、侯必須繳納酎金，以供皇帝主持祭祀大典時花銷。酎是一種酒，也叫酎酒，王、侯每年都要向皇室繳納，份量、品質都必須要符合皇室規定的祭酒要求，必須是上乘的，以示對祖宗的誠敬。另外要交納黃金（即黃銅），也要純正成色。否則，視為盡孝不誠，要受到坐酎金失王、侯的處罰，被削去王、侯爵位，貶為庶民。繳納酎金，是皇室對王、侯統治的一種措施，以檢驗其對皇室是否忠誠，漢武帝劉徹執政時，因坐失酎金罰，削去了多少侯王的爵位。

漢高祖劉邦，於公元前 195 年農曆四月二十五日，在長安未央宮歿後，其子惠帝劉盈即皇帝位。劉盈在高祖葬禮中詔書：長安建“漢高祖廟”，其家鄉沛縣建“漢高祖原廟”，規模同長安漢高祖廟，各郡、國也建漢高祖廟，但規模小於長安、沛縣的高祖廟。長安的漢高祖廟，在漢末戰爭中就已毀，後一直未再建，陝西關中劉氏宗親計畫建立一個紀念堂。江蘇沛縣的漢高祖原廟，兩千多年來曾在戰亂中幾毀幾建，二十世紀八十年代，當地政府投資二千多萬元重新恢復，規模宏大，大殿中塑有漢高祖劉邦銅像一尊，四圍有前後漢 24 帝畫像，其他殿堂還朔有漢高祖劉邦、呂皇后像和重要謀臣相將等群像。對漢高祖劉邦的祭祀活動，沛縣或徐州市政府每年清明節前後，或秋季，都組織祭祀活動，甚至舉辦海內外劉氏宗親聯誼會，劉邦文化節等，以增進交誼，促進經濟、文化事業建設。漢高祖劉邦神靈為百姓公祭，不獨其一劉。

（二）近現代祭祀禮儀

祭獻禮儀包括上香、讀祝文、奉獻飯羹、奉茶、獻帛、獻酒、獻饌盒、獻胙肉、獻嘏辭（福辭）、焚祝文、辭神叩拜等。在祭祖過程的重要環節，還幾次鳴鑼擊鼓或弦樂伴奏，為祭禮增添熱烈氣氛。長輩帶領男女老幼，男左女右衣冠整齊地站立兩旁，向祖宗神位，焚香點燭燒紙，按輩分長次，向祖宗跪拜上酒，供飯，焚化紙錢。祭禮結束後，將祭品用於宴請參祭人員，也有將豬肉、羊肉等祭品分給參祭代表，也有的只給少數的行祭人員與鄉紳、長老等發點祭品。



禮儀一：序立，參神，鞠，跪，拜（四次）。

詣盥洗所，授巾，巾淨，盥畢，複跪，叩首，興平身。

詣香案前，跪，一上香，再上香，三上香。•告辭曰：“維公元X年X月X日，歲次XX年X月X日，嗣孫等於先祖考(妣)，敢請尊靈降居神位”。參神奠獻，伏俯，興拜(二次)興平身，複位。

詣香案前，跪，執事者，酌酒，酌酒，伏俯，興拜(二次)，平身，複位。

獻撰，詣先祖考(妣)神位前，進肉、雞、魚等菜色之類，複位，獻禮。

詣先祖考(妣)神位前，跪，祭酒、奠酒(二次)，伏俯，興拜(二次)。

詣祝文位，跪，伏俯，讀祝文，樂止。宣讀，興拜(二次)，平身，複位。

分獻祿位，奉饌，亞獻禮。詣先祖考(妣)神位前，跪，祭酒、奠酒(二次)，伏俯，興拜(二次)，平身；進炙肉，複位。

分獻，奉饌，三獻禮。詣先祖考(妣)神位前，跪，祭酒，奠酒、(二次)，伏俯，興拜(二次)，平身。進靈肉。分獻，奉撰，侑食，退立香案前，鞠躬，跪，興拜(二次)，平身，複位。獻茶，飲福受胙，詣飲福位，跪，受酒，祭酒，啐酒，嘏辭曰：祖考命工祝以致多無疆，於汝孝孫使汝孝孫等受祿於天，宣稼於田，眉壽萬年，子子孫孫勿替引之。伏俯，興拜(二次)，平身，跪。受胙，啐飲，狀俯，興拜(二次)，平身。離神鞠躬，拜興(四次)，平身，焚祝文，撤饌，禮畢，升炮(主唱)。

[注]:此儀式系民國前用，較繁，現適於大型、隆重的祠祭。

禮儀二：祭祖儀式開始，請主祭、陪祭入場，請執事入場。

(一)盥洗(司儀唱)(主祭、陪祭淨臉、淨手，主祭向童男取來毛巾，象徵性地洗臉洗手，再回站原位)。

(二)準備亮燭上香(司儀唱)。(在東邊慮燭、點香由主祭點香，房陪祭點燭)。

(三)恭迎列祖列宗(司儀唱)(香點好後主祭至門外把香朝外舞半圈，邊說：“今黃道吉日吉時，恭請列祖列宗亡同前來享用肴饌果蔬，然後主祭捧香、陪祭捧燭至祭台”)。

(四)準備上燭、上香、吹奏瑣吶(司儀唱)(主祭、陪祭初面朝北司儀唱後雙手捧香、燭平舉，由北轉朝東、南、西至北表演一下)。

(五)上燭(司儀唱)(陪祭上燭，上燭時朝祖宗像拱一拱，雙手舉燭過頭頂)。

(六)初上香(司儀唱)(主祭上第一枝香，上香前二枝香分給陪祭，上香時朝祖宗像拱一拱，把香雙手平舉過頭頂)。

亞上香(司儀唱)(主祭孫上第二枝香，上香前二房陪祭遞一枝香主祭，上香時朝祖宗像拱一拱，把香雙手平舉過頭頂)。

三上香(司儀唱)(主祭孫上第三枝香，上香前三房陪祭遞一枝香主祭，上香時朝祖宗像拱一拱，把香雙手平舉過頭頂)。

向列祖列宗行大禮，全體族人起立向列祖列宗三鞠躬(司儀唱)(上香畢後主、陪祭三人向列祖列宗跪拜三叩首；全體族人向列祖列宗三鞠躬)。

一鞠躬(司儀唱)，(主、陪祭散叩首)。再鞠躬(司儀唱)，(主、陪祭再叩首)。

三鞠躬(司儀唱)，•(主、陪祭三叩首)

(七)禮畢，進撰(司儀唱)童男敬上三牲，豬頭(中)、全雞(左)、全魚(右)。

(八)敬獻供果(司儀唱)(童男敬獻供果)。

(九)主祭初巡獻酒，奏初獻樂(司儀唱)(主祭獻酒，吹瑣納)

(十)主祭行初巡獻酒禮，跪拜、一叩首、再叩首、三叩首，平身、複位，(司儀唱)。(主祭孫跪拜)

(十一)陪祭二巡獻酒，奏亞獻樂(司儀唱)(陪祭獻酒，吹瑣納)

(十二)陪祭孫行二巡獻酒禮。跪拜、一叩首、再叩首、三叩首，平身、複位，(司儀唱)(陪祭跪拜)



(十三)主祭敬讀祭文(司儀唱)(由主祭敬讀祭文)。

(十四)向列祖列宗再次行大禮，全體族人起立向列祖列宗再次三鞠躬(司儀唱)(祭文讀畢後主、陪祭三人向列祖列宗跪拜三叩首，全體族人向列祖列宗三鞠躬)。

(十五)一鞠躬，(司儀唱)(主、陪祭一叩首)

(十六)再鞠躬，(司儀唱)(主、陪祭再叩首)

(十七)三鞠躬。(司儀唱)(主、陪祭三叩首)。：“

(十八)獻財帛(司儀唱)

(十九)族人上香磕頭參拜(司儀唱)

(廿)恭送列祖列宗、鳴炮、奏樂(吹嘖納，由主祭、陪祭把祭文、香、燭送到化紙錢處焚化、化畢面向南三揖、面向北三揖)。

(廿一)祭祖儀式結束。

禮儀三：儀式開始，鳴炮、擊鼓三通，炮停再擊十二鼓聲。然後在樂隊演奏中肅穆地進行：

主祭者(族長或理事長或總理)站正中祭桌前，參祭人列隊在後，前排為陪祭者(理監事顧問)。司儀和執事，站祭桌兩側，面對行祭者。

司儀：盥洗。主祭向執事取來毛巾，象徵性地洗臉洗手，再回站原位。

司儀：獻香。由執事將點燃的香枝，分給主祭及前排陪祭，每人三支。

司儀：參拜始祖。主祭、陪祭三叩祖先，完畢由執事收香，插入香爐。

司儀：奠酒。由執事遞送酒品，主祭接酒，站立灌地三遍。

司儀：尚饗。由執事遞送祭品，主祭者敬獻，再由執事放回桌上。

司儀：誦讀祭文。主祭者以站姿，高聲朗讀祭文。

司儀：叩拜始祖。按司儀發號，主、陪祭在原地三鞠躬。

司儀：焚祭文，獻財帛。由執事負責。

司儀：再次擊鼓，鳴炮，奏樂。

司儀：禮成結束。

禮儀四：(單獻禮儀式)：(用於較晚代祖先年祭、忌祭和掃墓祭禮)。禮生有：主祭一個(或多人)，配祭若幹人，司樽二人，其他司事若幹人。奏簡單樂或哨吶。

通唱：“主祭裔孫就位，配祭裔孫各就位，司事者各司其事。奏樂。跪。上香。叩首，再叩首，三叩首。興。跪。祭酒。獻酌，再獻酌，三獻酌。獻財帛(寶)、冥物等。讀祝文(讀者就位，跪)，主祭及眾孫同跪。(讀祝文時停樂，讀完續樂)叩首，叩首，三叩首。興。司樽者化帛，讀祝者焚祝，鳴炮……辭神跪，(奏樂)叩首，叩首，三叩首，興，跪，叩首，叩首，六叩首，興。跪，叩首，叩首，九叩首，興。撤饌。禮畢。”

附錄：家祭 舊時祭祖一般在老房子的堂屋，神龕上中間供有祖先牌位。祖先牌位做工講究，一般用黑漆底，赤金或泥金做頂和寫字，書寫請有文化者，不限於非要本族人執筆。如劉家的祖先神位上寫著：“劉氏堂上歷代始高曾祖考妣神位”或中間寫“顯祖劉老大人之神位”左邊為老人稱呼，右上還要寫上“四世同堂”，或“五世同堂”，再右寫某年某月某日立。同時神位下麵供土地神、財神。做生、婚喪嫁娶、修房造屋、每月初一、十五日等要燃點香燭，逢年過節要三牲燭帛供奉。除在各家廳堂上供奉祖先外，還有在宗族或房文建造的家廟(俗稱“祠堂”)設神牌(又稱“靈牌”)祖奉祖先的習俗。

※三獻禮儀式，是祭祖祖先最隆重、最莊嚴的一種儀式，適於大型、隆重的詞祭。

禮儀一：行祭奠禮(或行賓祭禮)，肅靜，陣設，執事者各執其事。升炮、擊鼓三通，鳴金三匝。大樂三吹，大銅三發，細樂三奏，金鼓齊鳴，更細樂。主祭者(賓)就位，參神，鞠躬，詣盥洗所，授巾，巾



淨，盥畢，複跪，叩首，興平身。詣香案前，跪，一上香，二上香，三上香。司樽者，酌酒獻酌，奠酒，獻箸，伏俯。讀祝文，樂止，宣讀，複樂，興平身。複初位，行初獻禮，主祭者(賓)由東階升詣 XX 老大(儒)人之神位前就位，跪，一獻酌，奠酒，獻饌，呈箸，叩首，興平身，複初位。行亞獻禮，主祭者(賓)由東階升詣 XX 老大(儒)人之靈座前就位，跪，亞獻酌，獻禽，呈箸，叩首，興平身，複初伍。行終獻禮，主祭者(賓)由東階升詣 XX 老大(儒)人之神位前就位，跪，終獻酌，獻鱗(魚)，呈箸、獻食，佑(又)食，獻茶，獻帛，叩首，興平身，複初位。跪，叩首(三次)，興平身，三揖辭神，禮畢，徹饌，升炮。

禮儀二：(一)早上擺設的祭品用物大祭桌(中央公案)上的擺設：近龕(kān)前列依次為：筷十八雙，酒十八杯，乾茶十八杯，飯十八碗，齋菜五碗，青果五種分盛五盤。呷央依次為：進盒一臺(盛蜜餞等甜食)，桌面四副(糖方四塊，上有“財丁興旺”等字樣)，豬頭二個，大吉(柑)一大盤，餅一大盤(專制的祭餅)，大銀錠一副並付大香三支，帛(錠卷成束)，絲告十只，喜炮一大串(成盤)。兩旁放，饌三碗(一為甜的)，酒三杯(爵)，飯一碗，乾茶十盞。另放盤四個(獻祭品用)，大禮炮三個(開中門用)。桌兩邊放高燭臺一對(配大燭)。

小祭桌(大案前方)上擺設，桌面四副(同上)橫列放於中央。豬、羊血二杯，生豬肉一塊(約半斤)，酒一杯，各放於桌兩邊。盤二個(獻祭品用)。小燭臺(附燭一對)，分放桌兩旁。

以上為祭典用，各地祭品根據當地民俗有所不同。

(二)三獻禮儀式：

禮生、主祭、引祭、隨祭各一位(主要祭拜者)，通(司儀)一位，司樽四位，配祭及司事(放炮、開門等)各若乾人，有旁廳的，各司樽二位；

首序：通唱：“劉氏宗祠祭祖祖先神靈開始。起鼓……二通鼓……三通鼓。開中門。鳴禮炮(三響)。奏樂(八仙)。全體肅立。主祭者就位(暫停於預祭位)，與祭者各就位，司事者各司其事。引……(引主祭、隨祭至案前)。盥洗(奏小樂)。引(引主祭至盥洗處)。受巾。盥洗……複位。瘞(yi)掩埋，毛血(奏小樂)。引……(引主祭、隨祭至中龕神前)。”引唱：“詣劉氏堂上歷代始高曾祖考妣之神前。”通唱：“跪。上香。迎神，跪。與祭者皆跪……一叩首，二叩首，三叩首。興，平身，複位(預祭位)。”

行初獻禮：通唱：“行初獻禮。奏樂(八仙、全)。詣神前。”引唱：“詣劉氏堂上歷代始高曾祖考妣之神前。”通唱：“跪。與祭者同跪。獻爵，獻饌、獻帛……一叩首，二叩首，三叩首。興。平身，複位。讀祝文(奏小樂)。引……(引主祭、隨祭至案前)。讀祝者就位。跪。與祭者同跪(讀祝文至完)。叩首，再叩首，三叩首。興。平身，複位。”

行亞獻禮：通唱：“行亞獻禮。奏樂(全)。詣神前。”引唱：“詣劉氏堂上歷代始高曾祖考妣之神前。”通唱：“跪，與祭者同跪。獻爵，獻饌。……叩首，叩首，三叩首。興。複位。”

行三獻禮：通唱：“行三獻禮。奏樂(全)。詣神前。”引唱：“詣劉氏堂上歷代始高曾祖考妣之神前。”通唱：“跪，與祭者同跪。獻爵，獻饌，獻飯，獻茶，獻帛。……叩首，叩首，三叩首。興。平身，複位。侑(yōu)勸入吃喝]食。欽福。受胙[(zuò)祭祖用的肉]。引……(引主祭、隨祭至案前)。欽福……受胙……跪。欽福酒，受福胙。叩首，叩首，三叩首。興。平身，複位。……誦嘏辭(奏小樂。誦者立於神前，向祭祀子孫，高聲誦讀嘏辭，其辭見下)。引……(引主祭、隨祭至案前)。跪。讀祝者焚祝文，司帛者焚帛。……興。望燎(主祭望燎)。複位(至案前)。送神，鞠躬，跪，與祭者皆跪。叩首，叩首，三叩首。興。平身。複位(預複位)。撤饌。與祭者互致敬禮(全體與祭者分列兩邊，相向行鞠躬禮，後互相握後致意。)禮畢。放炮。”

附錄：《嘏辭》一篇：祖宗致多福於女子孫，賚[lài]賞賜]於女子孫，受命於天，居安深知根本，受祿於地，富足倍重水源，生民處世，寨尚孝悌忠信，王者為國，力行修齊治平。果能如是，天降之福，地供之利，人予之和，三才合一，五星聯珠，祖德弘揚，宗功光大。不但化凶為吉，轉禍為福，而且吉



祥如意，財丁興旺，福祿壽康。士農工商，百業興旺，男女老幼，四季平安。故曰：“永言配命，自求多福。”“孝子不匱，永錫汝類。”子子孫孫，應毋稍忽！

禮儀三：人員：禮生、主祭、引祭、隨祭各一位(主要祭拜者)，司儀一位，司樽四位，配祭及司事(放炮、開門等)各若干人，有旁廳的，各司樽二位。

宗祠祭祀祖先神靈開始。放禮炮(大企炮三響)。起鼓，一通鼓……二通鼓……三通鼓。開中門，奏樂(八仙)。

主祭者就位，(暫停於預祭位)，與祭者各就位，司事者各司其事。引(引主祭，隨祭至案前)。全體肅立。盥洗，(奏小樂)。引(引主祭至盥洗處)，受巾盥洗……複位 鼓樂。

上香，奏樂(中床)主祭者跪，與祭者皆跪，上香。……一叩首，再叩首，三叩首。興……平身複位(預祭位)鼓樂。

引……(引主祭、隨祭至中龕神前)。”引唱：詣劉氏堂上歷代始高曾祖考妣之神前。”通唱：“跪。迎神，跪。與祭者皆跪”……一叩首、再叩首、三叩首。興，平身複位，鼓樂。奏樂。

行初獻禮：通唱：“行初獻禮。奏樂(八仙、全)。詣神前。”引唱：“詣劉氏堂上歷代始高曾祖考妣之神前”通唱：“跪。與祭者同跪。獻爵，獻饌、獻帛……一叩首，二叩首，三叩首。興……平身，複位。

讀祝：(奏補樂)讀祝者就位。引……(引主祭、隨祭至案前)跪。生祭者跪，與祭者同跪喧讀祝文(讀畢)。叩首，再叩首，三叩首。興……平身，複位，奏樂。

行亞獻禮：通唱：“行亞獻禮。奏樂(全)。詣神前。”引唱：“詣劉氏堂上歷代始高曾祖考祖姑之神前”通唱：“跪，與祭者同跪。獻爵，獻饌、獻飯、獻茶。……一叩首，再叩首，三叩首。興……平身，複位，”奏樂。

行三獻禮：通唱：行三獻禮。奏樂(全)。詣神前。”引唱：“詣劉氏堂上歷代始高曾祖考祖妣之神前。”通唱：“跪，與祭者同跪。獻爵，獻饌，獻飯，獻茶，獻福首，獻擯榔，獻帛。……叩首，再叩首，三叩首。興……平身，複位。

侑食：鼓樂，主祭者跪：飲福酒，受福胙。一叩首，再叩首、三叩首。興，平身。複位，鼓樂。

通唱：誦嘏辭(奏小樂)。

主祭者與祭者皆跪：誦古辭(誦畢)。一叩首、再叩首，三叩首。興，平身複位，鼓樂。誦者立於神前)。引……(引主祭、隨祭至案前)跪。與祭者同跪(誦嘏辭者高聲誦讀嘏辭)。……叩首，再叩首，三叩首。興……平身，複位，鼓樂。

讀祝者供祝，司帛者焚帛。引……(引主祭、隨祭至案前)。跪。(讀祝者焚祝文，司帛者焚帛。)……興。

望燎：鼓樂，主祭者至爐腳望燎。複位(至案前)。

送神：主祭者跪，與祭者皆跪。一叩首，二叩首，三叩首。興……跪。一叩首，二叩首，三叩首。興……跪。一叩首，二叩首，三叩首。興……平身。複位。

撤饌，禮畢，放炮(放喜炮)。

※春祭祖墓禮儀

墓祭，分春祭、寒祭、冬祭。春祭是在二月初二日至清明節前的祭祖，新墳第一次墓祭應正月十六日至二月初二日。寒祭是送寒衣節的祭祖，每年農曆十月一日為死去的先祖“送寒衣”，用五彩紙剪糊成衣服、被褥、鞋襪等，拿到墳墓上焚燒，即謂“送寒衣”。冬祭又稱“臘祭”，古時，十二月稱祭月，始於周代，臘同豬，古代狩獵物以祭祖，《辭源》解釋：“十二月，臘日也”，漢代以冬至後第三個戌日為臘日，冬祭是冬至節至冬至後第三個戌日的祭祖。其儀式大同小異。現舉例春祭祖墓禮儀：



1、祭後土式：未祀祖塋，先祀後土，就位，鞠躬，上香，進香，獻帛，焚帛，獻爵，進爵，獻牲儀，進牲儀。凡儀俱獻，俯伏讀祝，讀祝畢，叩首興跪，一叩首，再叩首，三叩首。興。禮畢，卷班。

2、祭祖墓式：祖塋春祭抵肅禮儀，主祭孫就位，陪祭孫亦就位。排班班整，鞠躬，舉手進香，進香，獻帛，焚帛，獻爵，進爵，獻牲儀熟食，進牲儀熟食。凡儀俱獻，俯伏讀祝，讀祝畢，叩首興跪，一叩首，再叩首，三叩首。興，跪，四叩首，五叩首，六叩首。興，跪，七叩首，八叩首，九叩首，興。禮畢，卷班。

3、祭後土祝文：祝文一：惟神正直司土之貞德，配乾元位列於坤，無疆合德品物鹹亨，職於茲土水秀山明，祖墓殞此鞏固清寧仰賴。神麻因時輸誠值歲。始元節佳長，暮一陽復伸。欲存孝享先奠，尊神惟祈默佑賜福居歆佑吾後嗣毓秀鐘英。尚饗！

祝文二：惟神職居五行，位列中央，資生有象承載無疆，苟茲吉土，祖墓埋藏今當歲。始、暮運啟三、一，陽竭情致敬明德，馨香以妥以佑，或肆或將仰祈居歆伏冀降祥佑我先靈，祖德輝煌啟我後嗣世澤綿長，蠢斯衍慶瓜瓞延芳，鐘英毓秀百代榮昌。尚饗！

4、春祭祖墓祝文：祖宗之德源遠流長，子孫蕃衍由征而彰，文分派別各一方，遙瞻拜誠敬可將，虔備牲殖豆輝煌，時食式存明德馨香，臨之在上，值之在旁，如聞其聲，如現其光，孝孫有慶先祖是皇，鑒誠賜福居歆益祥，蠢斯瓜瓞之芳，先澤庇陰百代榮昌。

尚饗！

注：此《春祭祖墓禮儀》資料，摘錄於由新都區繁江中學校長劉興才提供的新都區斑竹園鎮三河村肖家碾《劉氏族譜》

(三) 祭文選載

祭祀義，簡稱祭文，是拜祭神靈，祖宗所用的文章，含祝禱之意。通常在拜祭日或廟、堂建成，塑像開光典劄時用。這裏選載江蘇沛縣劉氏宗親協同沛縣人民政府，於公元1996年秋，為漢高祖原廟複建落成和漢高祖劉邦銅像升座儀式開光大典時所擬祭文等。

1、毛澤東祭黃帝陵文(一九三七年四月六日)

赫赫始祖，吾華肇造。胄衍祀綿，嶽峨河浩。聰明睿智，光被遐荒。建此偉業，雄立東方。
世變滄桑，中更蹉跌。越數千年，強鄰蔑德。琉臺不守，三韓為墟。遼海燕冀，漢奸何多。
此地事故，知欲豈足，人執笞純，我為奴辱。懿維我祖，命世之英，浦鹿奮戰，區宇以寧。
豈其苗裔，不武如斯，泱泱大國，讓其淪胥？東等不才，劍履俱備，萬裏崎嶇，為國效命。
頻年苦鬥，備歷險夷，匈奴未滅，何以家為？各黨各界，團結堅固，不論軍民，不分貧富。
民族陣線，救國良方，四萬萬眾，堅決抵抗。民主其和，改革內政，億兆一心，戰則必勝。
還我河山，衛我國權，此物此志，永矢勿諼。經武整軍，昭告列祖，實臨臨之，皇天後土。

尚饗

摘自《毛澤東詩詞白話全譯》

2、國民黨中央祭黃帝陵文

國民黨中央執行委員會的祭文全文為：維中華民國二十六年民族掃墓之期，追懷先民功烈，欲使來者知所紹述，以煥發我民族之精神，馳抵陵寢，代表致祭於我開國始祖軒轅黃帝之陵前曰：

粵稽遐古，世屬洪荒；天造草昧，民乏典章。維我黃帝，受命於天；開國建極，臨治黎元。
始作制度，規矩百工；諸侯仰化，鹹與實從。置曆紀時，造字紀事；宮室衣裳，文物大備。
醜虜蚩尤，梗化作亂；愛誅不庭，華夷永判。仰維功業，廣庇萬方；佑啟後昆，恢廓發揚。
追承績猷，群情罔懈；保我族類，先靈攸賴。

3、祭漢高祖原廟落成、銅像升座開光大典文



惟公元一九九六年丙子十月七日，高祖原廟重建竣工，為神像升座開光大典，夫劉氏宗親虔具香燭果豐，致祭於高祖之靈位前曰：勵我高祖，勳業蓋世。以農民革命而壬，以弔民伐罪而興。無前人之跡，無立錐之地。提三尺劍，拚五尺軀。約法三章之政而萬民悅；誠三老之說而四海從。猛士如雲，謀臣似雨。知人善任，英雄輔力，以故擒魏、取代、撲趙、脅燕、擊齊、滅楚、四百二十六年之業，五載而馬上定之。吾沛父老，建沛公祠，以懷創業之匪易。淚乎惠帝，正“原廟”名，以昭原廟之鄭重。迄於武帝，崇儒而大漢文化興，綏遠而漢邦威樹。迄今國語、國文、國家，皆名漢。非僅吾高祖之光，亦成我沛地之榮也。方茲改革開放，如火如荼。人民政府及我沛縣父老，又重建原廟，弘揚漢魂。發展經濟，強國富民，面向世界，俾近悅遠來。凡我劉氏宗親，無論住居本土，或僑海外，木本水源，自應感念政府及父老之惠及高祖，澤被泗上。從而法高祖白手起家，敢於犯難之精神，獻身於經濟之振興，使國家強盛，人民富裕康樂，祖國統一。弘揚漢魂之意義於斯，祭祖之真諦亦於斯。

奉此薄奠，盡斯一筋。唯我高祖，來享來嘗！

4、祭三祖文

沛縣劉氏宗親聯誼會

祭長陵文

太祖高帝，葬歸長陵；千秋偉業，萬世風流；秦為亭長，四八芒碭；誅暴安民，灞上約法；三年平秦，五年滅楚；縱橫四海，奄定天下；用人稱智，治國良謀；雄謀洪猷，顯彰乾坤；寬弘高仁，豁達大度；一時豪傑，膺附左右；功威烜赫，唯民唯止；漢家先祖，肇造民族；開導文化，傳播遠揚；周域爾服，德澤流芳；今我謁土，祭悼哀傷；尚饗尚饗，伏唯尚饗。

祭灞陵文

太宗文帝，葬歸霸陵；丘山為塚，千古頌聲；昔年漢家，鴻業丕基；高皇肇造，呂氏過端；帝封代地，堯祖呂鄉；德賢微起，隆望朝綱；迎於灞上，納璽未央；中正炎微，光彼四表；克俊明德，景然昭彰；嗚呼哀哉，伏惟尚饗。

祭陽陵文

孝景皇帝，葬歸陽陵；今我謁土，城邑荒丘；他逝世時一定要把那柄神斧交給他的優秀子孫。落日餘暉，丹霞初放；家塋相對，蒿草叢生；碑碣稀立，遠至明時；嗚呼景帝，崩年四八；外禦四夷，內強國家；人民稱樂，百姓安莊；一代聖跡，唯餘祭悼；尚饗尚饗！

祭先祖劉累公文

維公元二零零四年五月二十七日，歲在甲申，兩日中天，惠風和熙。禦龍裔孫，劉氏族親，會集堯山之麓，嗤水之濱，恭祭吾先祖累公，敬表至誠至孝。惟公，赫赫先祖，吾脈繼創，夏為眷龍，隱居魯陽，教化黎民，事農植桑。弘毅自勤，親臨善邦。貴胄之裔，繁衍四方。神州各地，異國他鄉，枝繁葉茂，代代熾昌。昔有明君賢臣輩出，雄才偉略，功勳卓著，創王朝之帝業，啟漢邦之文明，近有英傑才俊濟濟，精忠報國，勇創輝煌，惟偉業是勤，惟祖德是崇。世紀更新，中華龍騰，五千年曆農殊榮，九萬裏江山錦繡，以德治國，園泰明安，以人為本，人和政通。且喜港澳珠連，紫荊蓮花並榮，方期室島壁和，一統福祚永寧。

堯山蒼蒼，嗤水洋洋，始祖恩澤，山高水長，卯金裔眾，不負祖望，振興故里，矢志共襄。仰吾祖之英靈，佑裔孫於阜康。神明在上，偏詞宇於環區，靈應永昭，存馨香千族群。恭值良辰，遵行祀典，延陳籩豆，幾奠牲醪。

5、劉氏祭祖文

維公元某年某月某日，某某劉氏宗族代表××餘人，同聚於××之地，敬備雅樂、芳花、時果，聊表至誠之心，恭祭於吾劉氏始祖之墓前而泣告曰：

嗚呼某祖，名號某譜。時移世換，墓失封土。祖靈不寧，塋猶鬱鬱。滄桑巨變，世系闕如。抑道源祖，未敢揣度。忝為裔孫，遺憾痛楚。木本水源，曷能忘祖。念吾先祖，肇創維艱。築室墾田，克勤克儉。



詩書繼世，唯讀唯耕。忠厚傳家，德澤綿衍。撫今追昔，告慰先靈；瓜綿瓞盛，鹹秉懿行。今逢盛世，四海升平。世紀更新，中華復興。劉氏兒女，誠聚一堂。血濃於水，骨肉情長。同胞同根，雍睦相親。繼往開來，啟後承先。興家業偉，小康路寬。時不我待，催馬揚鞭。天道酬勤，弄潮鼓帆。崇祖愛國，正氣凜然。和諧社會，吾族領先。與時俱進，高峰勇攀。伏祈祖靈，垂裕後昆。事業昌盛，家道隆興。光前裕後，子繼孫承。孝以追遠，恭惟慎終。追思祖德，既厚且深。音容雖遠，報本情殷。謹具牲禮，恭表孝心。青山蒼蒼，江河淙淙，始祖恩澤，山高水長。遙念始祖，朝夕難忘。祭祀大成，伏惟尚饗。

6、清明祭祖文

維 ×年×月×日致墳墓前而奠之曰：

蓋聞古今開天闢地者，天地之凝結也。五星七政之光耀，而萬物之欲生，人乃萬物之首也。天地乾坤，生孩發育，一代傳一代，千枝發萬葉。則先祖之靈，有陰有陽，有人有鬼，有鬼有神。從夏禹通神祇、鑄鑄鐘、立郊廟，周公制周禮、立宗廟、致祭禮，自古為章；清明循拜掃之期，如今為列。想我前輩歷代××高曾祖考妣，高風已杳，遺址長流，丘墓長存，佳城鞏固，塚上荊棘蓬蒿，變為荒丘。叢蒿滿堆目，日殘聽杜宇，夜睡狐孤聲，哀淚灑春風，不修掛修之儀，奚慰九泉之望？嗣下兒輩，維思先祖之墓永垂不朽，應振興後裔之成林。請我氏前輩公母之靈，明明赫赫，繼繼純純，顯模承烈，富有日升，瓜綿椒衍，子子孫孫，後裔成群，千枝萬葉，斑斑美玉，後代振興。每年寒暑，掃掛清墳，墳耀日升，家聲遠振。略備三牲、清酒、火錢，我祖有靈，來鑒來飲 尚饗

公元××年仲冬（穀旦）

7、譜牒告成昭告列祖文

維公元 年 月 日，公曆 年

月 日，夫劉氏宗親代表××××××××等攜《中華漢劉大宗譜》至列祖列宗靈前，並以香炷、

鮮花、果醉之禮獻於案上，敬告文曰：

天潢衍派，起始軒轅；聖祖帝堯，繼系德焉。九子源明，始封劉邑；崇尚大鍼，建立劉國。以國為姓，載於史典；十八劉累，事夏禦龍。在商豕韋，在周唐杜；杜伯事周，隰叔奔晉。士會使秦，劉軾複姓；天下一劉，肇起彭城。秦皇無道，窮施暴政；嚴型峻法，徭賦苛沉。黎民之苦，如處倒懸；四方亡命，暴屍荒野。人心浮動，吏民憤贈；竊竊私語，醞釀抗秦。陳勝吳廣，首舉旗旌；揭竿而起，天下回應。吾祖邦公，泗水亭長；胸懷大志，心系百姓。國家興亡，匹夫有責；縱徒斬蟒，大丈夫氣。三尺寶劍，創業是本；沛縣起義，赤色旌旗。子弟三千，合楚抗秦；楚強劉弱，結義鼓城。邦公為兄，項羽為弟；先人關者，關中為王。吾祖邦公，博大胸懷；長者風範，任賢用能。勝不驕縱，敗不氣餒；戰略戰術，就弱避強。中原獲勝，直挺關中；蘭田大捷，二世出降。入宮咸陽，秋毫無犯；還軍壩上，整頓鋼紀；除秦苛暴，約法三章；百姓擁戴，箪濟壺漿；奔相走告，唯恐不王。項羽無道，裂土分疆；封裂諸侯，十八者王；邦公王漢，自楚霸王。倒行逆施，大統失綱；干戈再起，重蹈兵荒。撥亂反正，剪楚滅項，肖何籌餉，韓信在將。謀士一雙，陳平張良，明修棧道，暗渡陳倉。還定三秦，滅楚霸王；創建大漢，高祖為皇。與民休息，重農抑商；寬刑慎法，百姓安康。平息叛逆，和親鄰邦。還鄉宴老，心系故鄉。大風一曲，千古絕唱；威加海內，震撼四方。尊紀祭孔，首指漢邦；一代明君，高祖漢皇。文景之治，盛世華章。漢武雄才，鼎興東方；革除弊端，奮發圖強；抗擊匈奴，降服四鄰。光武中興，承漢大統，文教科技，全面發展。李唐盛世，太宗執政；以史為鑒，漢風影子。滿清世末，漢風失承；閉關自守，腐敗無能；內憂外患，列強侵凌。中華兒女，義憤填膺；摧枯拉朽，革故立新；內除奸佞，外逐強侵。共產黨人，重舉赤旌；建立共和，四海回應。改革開放，重視發展；科教興國，勇往向前；經濟騰飛，民殷國盛，正通人和，百業具興。尊祖敬宗，人類本性；問祖尋根，不忘根本。世界文明，唯有我先，撰修譜牒，優良傳統；弘揚祖德，傳承文明；祖德流芳，佑啟後昆；增強認同，增強凝聚；共振中華，和諧社會。宗親協力，萬苦幹辛；排除萬難，譜牒告成。不賢愚孫，大事無能；謹以譜牒，鞠躬三禮；昭告列祖，伏惟鑒臨。尚饗！



8、附錄：附祖說

附祖者，我××先人之伯叔兄弟也。或生而無室，或有室未嗣，其流雖殊，其源則一。故長至之日，於正祭外設一附祭，是不忍使彼冷落一旁，致等若敖之鬼也。但祭有正副，位惟側，高禮有隆，看儀惟一。獻庶一本之誼，鹹得歡心於九泉矣。

四、碑文·祠誌

1、宋禦史諡忠誠劉公神道碑

明·劉伯溫

古村公子者，劉姓諱玉盛，字緒昌，號福裔。家世載郡志頗詳。公少敏慧，美髭髯，磊落有丈夫氣。性喜豪邁，不謹細行。任江南丹徒令。後授漢陽府戎廳，旋擢邵州升淮監禦史。解組後，築宅數畝，蒔花樹石，費不啻，嘗好客，解衣貰酒，不酬不輟，醉後歌詩，動輒百言。然雅不俗傳，人從旁側聽者，皆哀而不怨，有風人味焉。及因疾卒，葬蘇溪，諡忠誠。餘生也晚，得與令嗣孫少卿必榮遊，慕公撰志。推公生平所嗜好，以想見其人，而勤諸貞眠，他若實大於名，名浮於實，略而不陳，懼浮也。世之君子過而覽焉，其亦如子之慨然者乎。

附贊：氣勢浩瀚，襟期瀟灑。豪傑之才，聖賢之學。

明宏文館學士劉基（伯溫）撰

2、湘西始祖文質公碑序

清：劉榮批

墓之有碑誌，不忘也。其增而為華表之建者，榮之乎？實尊之也。然往往至高曾而止，等而上之，則湮沒不彰者，多矣！懿哉，我始祖彥九公之積厚而流光也。公諱文質，字彬儒，豫之南昌梓溪人。元至正間，由進士官湖廣直隸靖州知，撫綏民謠，多善政。解組後，適陳賊寇鄱陽，道梗難歸，因住籍於黔之銅灣。繼嗣六，以辛字為行，皆能以詩書顯。而公猶慮蕞爾一域不足以廣，爰以辛六公侍養，而命辛一公住瀘溪，辛二公住麻陽，辛三公住沅陵，辛四公住辰溪，辛五公住激浦。如之星羅棋佈，莫不有幹有年於茲土。其計慮深長，真有以燕翼於無窮者，瓜衍椒蕃，簪纓不絕。

公固已隱操其券矣，公沒葬辰境之蜈蚣形，舊有碑記，年久漫漶，前以公議，改建更立華表，鳩工庀材有日矣，而格於匪警未遑也。今秋各房子姓，齊集銅灣復議修，克期舉事。不數月，而聿觀厥成。是日也，牽牲贊餼，衣冠濟濟，見者莫不榮之。夫以公貽謀之遠，發祥之長，流播於六邑者，已非一日，區區華表不足為公榮，而籍是以舒尊祖之忱，亦未始非公之所默鑒也。繼自今繩繩繼繼，黼黻休明，蔚為國華。是又公之所默幸而批等之所厚望也。夫爰作銘曰：

惟我鼻祖，肇跡洪都，鸞崗鶴嶺，鐘毓特殊。珥肇華省，揆操天庭，帝曰咨汝，作牧壇成。星使皇華，符握銅虎，吏民喧闐，隨車甘雨。蘇忞閩澤，黃柴風稜，後先輝映，邊微歡騰。且從吾好，解組歸田，攀轅父老，使君一錢。惆悵桑梓，化雖兵燹，龍標之滸，卜居其善。一邛一壑，歌斯哭斯，其祥長髮，啟我六支，流分派別，木本水源，惟甦之綿。惟椒之蕃，繼繼繩繩，簪纓不絕，春秋鼎盛，哀祀豐潔，蔥鬱佳城。豐碑聳？形勝之居，神明所司，巍乎煥乎，孔樹森樾，舊社粉榆。以妥先靈，以合族姓，億萬斯年，載篤其慶。

碑聯：大業肇龍標開六邑瓜綿椒衍栽培孰是；貽謀宏燕巽更千秋水秀山明呵護彌長。

嘉慶丙子科舉人國子監字正敘加一級辰邑十七世孫 榮批敬撰

3、知止園祠志序

先祖翊聖公，通經達世，憂樂情懷，當進剛正，直諫弊政而遭貶謫，仍坦然守節，掛印歸田，草結知止園以明己志，並制《家訓》垂教子孫。及繁衍十二族，至今凡六百餘年，傳三十餘代。知止園則成



為劉氏奉先承訓之萬世宗祠。嗣而各族房更加宗祠、支祠、享堂處處，皆秉先祖遺訓，亦顯宗族甚榮。至今族裔逾數十萬，主流湘楚，枝及華夏乃至海外。沐《家訓》之德澤，弘先祖之高風，代代有賢良忠烈、社會精英，修身潔品，勵能勵智，或勤耕勤作，或效國效民，績也碩然，功也卓然，光宗於前，裕裔於後，皆知止園之澤蔭也。

奉先思孝，存史睦族，劉氏有優良傳統，十大族皆曆修譜志，源遠延綿。近半紀因故未續，且有部分損毀，誠以為憾。十餘年前，紹東先生等主持編修《劉知止園族志》上下兩卷，族史要略概括其中，功不可沒。今申克、自勝、楚成、守恆、菊生、竹雲諸君及十族代表，懷孝先祖，融族人之美德，編修《劉知止園祠志》，其舉可嘉，其功可紀，族人當銘感之。

諸君今修祠志，謹遵“敬宗睦族，齊家愛國，存史垂教”，此為要旨。因來函稱祠志中將編選人物志，則海藩更續旨四字：“信實簡明”，敬供裁酌。信實，乃作史之根本。史固有論，然論事尚可，則難矣。唯先祖之德澤可碑，英模之業績可頌，常人則難以評論，宜寫實而已矣。實者，無虛、假、泛之言，直敘經核定無訛之事實者也。既實便即可信，簡明表述可信之實事，是非褒貶，交由後人判斷，庶可謂信史也。

編修祠志，工程浩大，事務繁雜。申克、自勝、楚成、守恆等諸君，不負族人之重托，義務修志，任勞任怨，勤勤懇懇，團結共力，大作終成。先祖應慰藉於天，族人將碑紀於心。值茲祠志即將付梓，海藩愧無勞績，敬述心跡如上，以謝罪於先祖，表思孝之寸心。

二〇〇七年原中共中央黨校副校長 劉海藩撰

4、新祠誌序

祠者祀也，祭祖祀先為報本追源，慈親孝子之用心也。夫天者人之始也，父母者人之本也，溯求往昔，追本思源，固人之常情也。

聞欲流之遠者必浚其源，求木之長者必固其根本，源不深而流匪遠，本不固而木不長，葺宗祠，修家乘，蓋固本浚源之舉也；於家於國善莫為焉。何以明立？家立有乘有祠，猶國之有史有館，史館明先朝之道，辨人事之紀，別嫌疑，明是非，定猶豫，繼絕世，補敝起廢，實國之大端也。榮辱共衰，萃於方寸，是非曲直，決於盡牘，采其善者，貶其惡者，推其德者，揚其仁者，斯可謂善善惡惡，賢賢而賤不肖；俾吾民族精英，光耀日月為萬民楷模；俾吾民族之寡廉鮮恥之不肖敗類，長釘於歷史恥辱之柱，萬劫而不反復，此修史之大義也；乘祠亦然。乘祠者，族之史館也，質諸史籍，考其真偽，辨其昭穆，第其甲乙，俾後生小子勿忘所自，光先祖之厚德，揚先賢之令名；述往事，思來者，褒進忠賢，貶退奸逆，其形固異，其義則一，真乃百川至海，殊途而同歸也。家乘國史，相得益彰，則教化之風大行矣。

嗟我先民，流離轉徙，自閩粵贛，遷來於瀏，朝夕從事，慘慘劬勞，始祠於瀏之鐘甲塘。奈何適逢世亂，國祚衰微，民如議命，朝不保夕；惜我宗祠，累罹兵災，牆傾垣頹，井生旅名，庭生旅葵，幾成廢墟，殆有花甲餘年矣！

於今乾坤大定，國勢昌隆，蒼萃於文，重議建祠事誼。上則有以以安先祖先宗之靈，下則有以以勸來者。乃於瀏陽金剛之雅嘉壟，擇牛眠之地，選六合吉日，輦山石，溝澗壑，斫惡木，芟奧草，刈毒卉，既焚既醮，疏泉鑿石，乃作棟宇，植嘉葩，邇延綠野，遠混碧天，仰而望山，俯而聽淙，四時之景，無不可目。用乃勒之金石，播之聲詩，以耀後世。於是乎昭穆辨，甲乙第，功德顯，先靈安，使後生小子，有以仰先祖之風，崇先祖之德，於是乎，庠序之教興，孝悌之義伸，教化行而風俗淳矣。斯舉也，直可謂澤流罔極，被於後世矣。是為誌

晚生 祥友 於湖南城市學院
公元二〇〇二年八月三十一日



5、重建廣傳公祠祠誌序

餘生於二十世紀三十年代，回憶近七十年的社會變革，滄海桑田，歷歷在耳。五十年代末，國立專科學校畢業（湖大進修），分配投身革命，從事教育事業於他鄉，家乘淵源無由問津。九十年代始萌同宗交往，特別是退休當年倡修族譜以來，宗親來訪頻繁，才搜集各房系老譜拾餘部拜讀，略知劉氏淵源和嫡祖廣傳公點滴事例。茲敬錄其概並作銘以旌。

公諱弁，字清淑，號德授，又名源遠、觀漢，開七公與龔氏所生。諡廣傳。於南宋嘉定元年（公元1208年）五月十二日辰時生於福建寧化。宋理宗端平二年（公元1235年），27歲登進士，名臣，卒於京職（奉議朗）。葬江西贛州府瑞金塘背鵝嶺下，金雞壠三角塘側，龍眼穴巳山兼丙辛，辛亥分金。清道光十八年戊戌秋月重修。妣楊氏（105歲）同葬夫塋，妣馬氏（97歲）原葬瑞金南門崗黃牛挨磨形，後經廣東程鄉（梅縣）、興寧、長樂（五華）、龍川四縣嗣孫，到瑞金將馬氏太金骸移葬惠州府、龍川縣潭文約、拳頭村田壟裏蛤蟆伏井形，壬山兼巳亥，清同治甲子修。

弁公原墓，本是風水寶地名墳古穴。公元1958年“大躍進”期間毀墳滅骸後，蕉溪賴姓移民辟建住房……。公元1998年戊寅四月族眾議決重修。選址江西贛州瑞金洋溪半排子，巳山兼卯酉分金地，臥獅望月鼻孔穴。立九塊大碑，刻六對石柱，墓聯中上方刻廣傳公遺訓七律，勉子詩。左上方刻龍，右上方刻鳳。全堂條石建築，雄偉壯觀，堅固耐久，造形獨特，工藝精湛，千秋古墓仲冬竣工。

為便於閩粵孫裔朝祭，在廣東興寧縣崗背榕樹劉氏總祠後面和廣西賀縣各建紀念墓一座。興寧的由香港劉氏宗親總會會長開七公二十八世孫興邦捐資，於1990年竣工。廣西賀縣的亦於1990年11月初1日舉行落成慶典，議定每年10月初10祭掃。

公幼聰慧勤儉好學，年27登進士，名宦。官授江西贛州府瑞金縣縣令，為官清廉盛名於世。調辰州判官辟知瑞金修築城池，興建學校，功勳益著，以平洞寇功，擢升京秩（朝官），終奉議郎（正四品）。公立業瑞金塘背，因家焉，後遷贛州府尹，捐廉二十萬增築府城，民感公德，立碑治所，歷經兵燹，字跡獨存。

公原配謝氏無出，繼配馬氏與楊氏。馬氏生九子：源淙淵海及漣江，淮漢與浩共馬娘。洲浪波河深同腹，列數五房母是楊。內侍詩雲：源淙滾滾出洲淵，海浪滔滔是波漣，江淮河漢滿天下，浩深渺渺出神仙。

公十四子，官爵顯赫且枝葉繁茂，譜載九拾孫三百陸拾餘曾孫，苗裔遍全球。子官五道府，三縣令。二太夫，一提督，一提學，一都運，一按察。即巨源官授山東濟南府中獻太夫；次子巨淙，任湖廣寶慶府府尹；三子巨洲，任四川成都內江縣令；四子巨淵，官授浙江寧波府副總府；五子巨海，任雲南省都轉運使；六子巨浪，進士及第任雲

南



劉開七公配
龔氏祖妣像



開七公



廣傳公像



劉廣傳公配
馬氏祖妣像



劉廣傳公配
楊氏祖妣像



大漢高祖劉邦文化節——沛縣
西漢高祖像

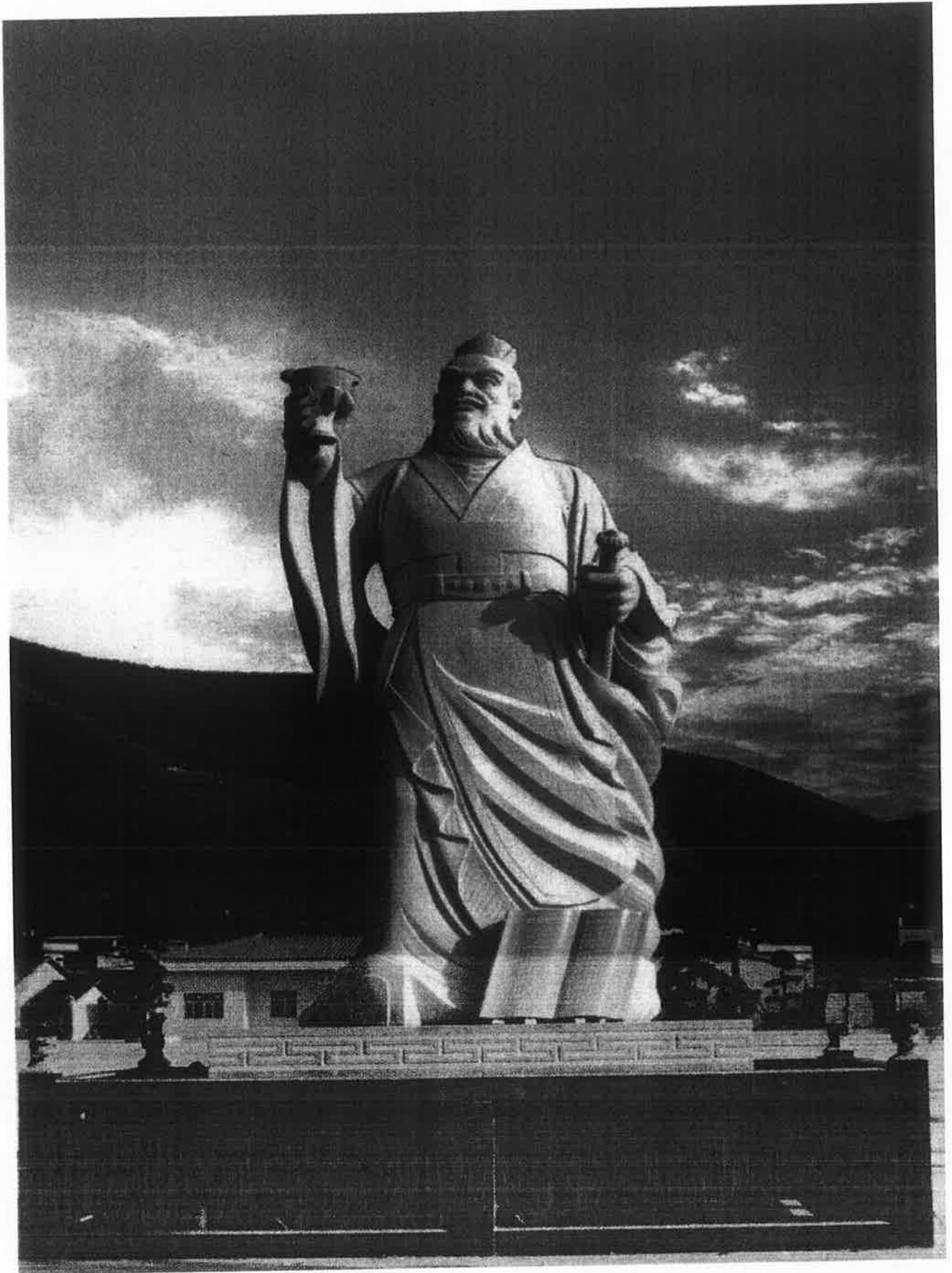

沛縣漢高祖文化節



1958年9月国家主席刘少奇来到大汉之源的沛县，了却了心中的一大心结…

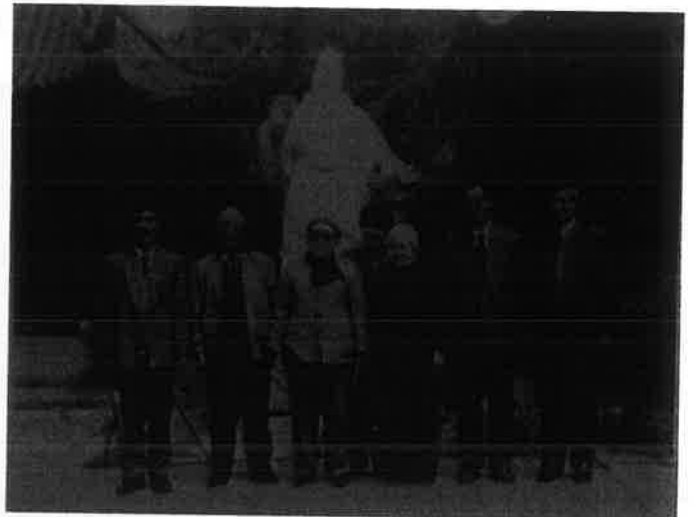

1993年9月劉伯承夫人汪榮華女士(左三)女兒劉解先(左四)陪護下來到千古龍飛地沛縣尋根祭祖，時任沛縣縣委書記袁春際(左一)徐州市政協主席李鴻民(左二)沛縣政協主席李景仁等陪同，並在原沛縣博物館高祖亭堂前合影。



1996年5月中国·沛县第一届刘邦文化节在新落成的汉城广场隆重举行



1996年10月马来西亚拿都 刘会干，刘振发宗亲率刘氏宗亲代表团参加彭城文化节期间，专程来沛县祭祀高祖，并在乐沛殿前合影。



来自各界的海内外的专家学者和汉文化研究工作者参加文化研讨活动



参加第二届刘邦文化节的海内外刘氏宗亲在汉高祖原庙祭奠高祖并在乐沛殿前合影

沛縣漢高祖文化節



1999年4月刘湘盘宗亲(右)率安徽刘氏宗亲来沛寻根祭祖,刘景秀会长(中),刘忠新秘书长(左)陪同并赠送纪念品



二届大会在徐州南效宾馆会议大厅举行,二届大会执行秘书刘效君(右一)主持开幕式,刘景森(右二),刘一其(右三)刘忠新(右四)刘南辉(右五)刘景秀(右六)等在主席台就座。



一届大会秘书长刘景森(左一)向二届大会秘书长刘忠新(右二)交接世界刘氏宗亲联谊会会旗



一届大会秘书长刘景森(左一)向二届大会秘书长刘忠新(右二)交接世界刘氏宗亲联合会印章和有关大会文书



二届大会主席团会议一致推存泰国刘氏宗亲举办第三届世界刘氏宗亲联谊会大会,图为刘暹有作表态发言



二届大会期间泰国刘氏宗亲会代表在沛参加祭汉高祖大典,并在乐沛殿前合影留念

沛縣漢高祖文化節



二屆大會主席劉景秀（中），秘書長劉忠新（左）向來自新加坡劉氏宗親會劉智平宗親贈送二屆大會紀念禮品



二屆大會主席劉景秀（中）秘書長劉忠新（左）向來自菲律賓劉氏宗親會留開昌宗親贈送二屆大會紀念禮品



2005年5月三屆劉邦文化節在沛縣職教中心廣場舉行、省、市、縣領導為開幕式剪彩



三屆劉邦文化開幕式由中央電視台著名節目主持人朱軍，池藝璇主持



2002年5月第四屆劉邦文化節開幕式在沛縣職教中心廣場舉行

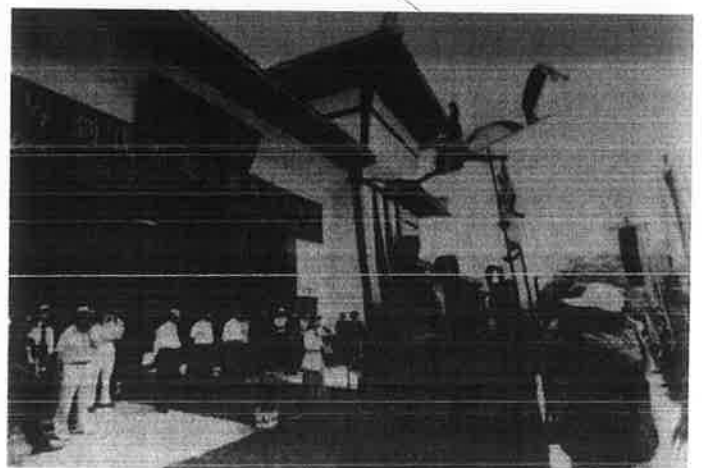

2002年5月，縣領導在漢高祖原廟前參加世界劉氏祭祀漢高祖皇帝大典儀式。

沛縣漢高祖文化節



劉德敏（左）劉忠新（中）劉效君（右）領祭。



2006年5月，世界劉氏宗親祭祀漢高祖皇帝大典，來自海外劉氏宗親祭祀大典后樂沛殿前合影



參加第五屆劉邦文化節漢高祖原廟祭祖活動，圖為劉敬轍恭誦祭文



漢高祖原廟前的舞龍表演

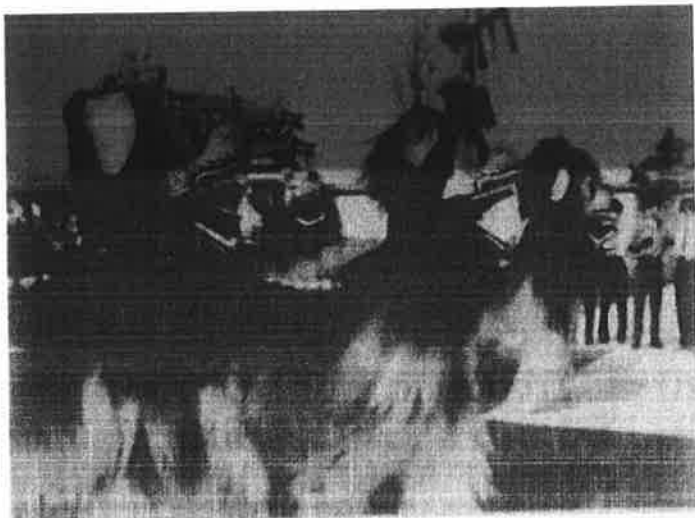

漢高祖原廟前的舞獅表演



2004年5月第五屆劉邦文化節祭祀漢高祖皇帝大典，世界劉氏宗親代表在儀仗隊的引領下，進入漢高祖原廟

沛縣漢高祖文化節

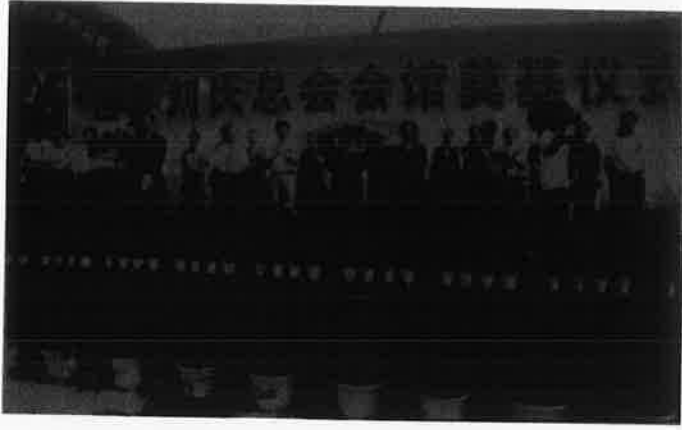

2007年5月世界劉氏總會會館奠基儀式現場。徐州市、沛縣領導，海內外劉氏宗親代表參加奠基儀式。山東日照市副市長劉丕祥、陝西省劉氏宗親會長劉連騰等劉氏宗親在主席台上。



時任徐州市市委書記徐鳴（左二）徐州市市長曹新平（左一）世界劉氏總會會長劉麥量（左三）沛縣縣委書記王昊（左四）為世界劉氏總會會館奠基。

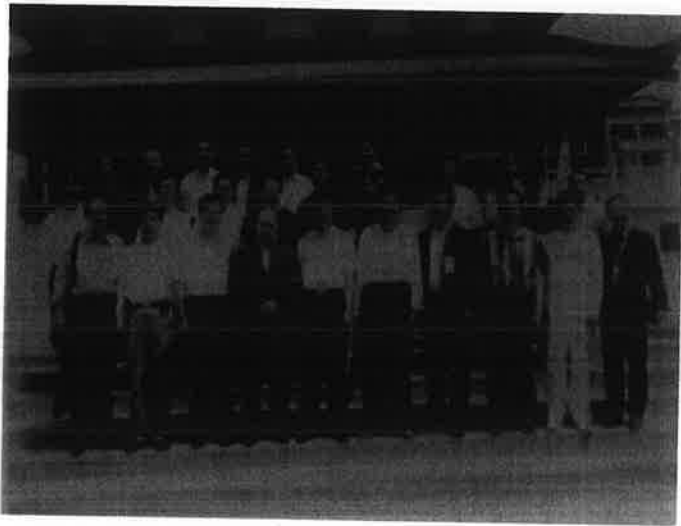

參加世界劉氏總會會館奠基儀式和首屆漢文化高層論談的部份劉氏宗親代表和專家學者，在漢高祖原廟樂沛殿前合影，縣政協主席劉廣遠（前排左五）陪同。

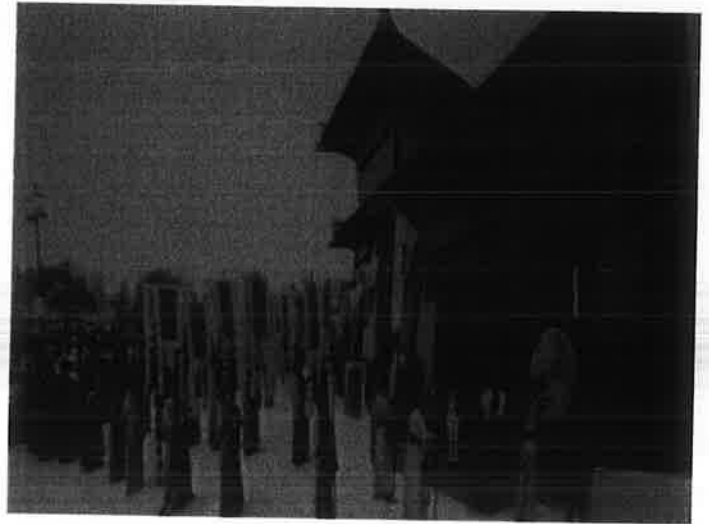

2008年5月第七屆劉邦文化節公祭大典活動現場



海內外劉氏宗親代表公祭大典結束後在樂沛殿前合影，世界劉氏總會會長劉麥量宗親（前排右八）



2009年6月日本原田利明、高橋英來沛拜祖歸宗，劉培倫、劉敬幟、劉忠親、劉效君陪同。

南雲陽縣令；七子巨波，浙江衢州府左堂；八巨漣，山東安慶府尹；九巨江，廣西太平府知府、山海關大將軍。十巨淮，湖廣寶慶知府、浙江寧波府尹。十一巨河，漢林院山西提學、山西代州府道。十二巨漢州司馬中獻太夫；十三巨浩，貴州省提督刑按察使司；十四巨深京師九門提督。

公子十四，為十四房，部份裔孫於清康熙間先後遷居閩、粵、贛各州縣。清初遭藩變多徙湘瀏，乾隆五十九年甲寅，裔孫和順倡建祠於瀏邑鐘甲塘，越四年丁巳和者六十餘人，釀金千餘，購東城饒姓屋修葺為祠。十年，裔孫子珍、定寶考核世次，計授姓至公，凡一百五十傳，道光癸巳廣續即以公為始祖。同治癸酉重修亦同。光緒甲午捐建前楹修葺上棟祖龕，增設公特牌於先代前，並設東西附食於兩廡，廟制略備。公裔十四房亦全誠。百餘年盛事也，曆三年歲事，先輩艱苦創業瀏邑鐘甲塘親睦堂大宗祠共三棟二亭並設親睦族校及店鋪十四個，相繼百餘年有奇，後輩毋忘前輩之締造艱難，力體其敬愛之忱，以意厥成功焉屯三修譜牒迄乙巳議始定 仍以公為一世祖。中華民國三十一年四修仍舊，公以下分十四房紀焉。

日寇侵華，十餘年金甌殘缺華夏蒙羞，公元 1938 年戊寅轟炸瀏城，吾祠慘遭炸毀，於斯花甲。公元 1993 年癸酉初冬，族群彥集舉隆桂（興善）總理廣續五修族譜。越一載而譜成，入鴻丁近三萬。甲戌臘月十三日立族務理事會公舉隆桂（字興替）為理事長，確立重建瀏邑鐘甲塘親睦堂大宗祠，選址瀏南金剛鎮雅嘉壟（上黃村雅嘉壟）乙亥至庚辰（丁醜停建）四月十二日先祖正位。

弁公德行敦厚為人垂範，博大情懷，文彩風流，千古流芳，公書七律《勉子詩》詩雲：

駿馬騎行各出疆，任從隨地立綱常。年深外地皆吾地，日久他鄉即故鄉。早晚勿忘親命語，晨昏須顧祖爐香。蒼天佑我卯金氏，二七男兒共熾昌。（劉氏尋根聯誼組織世界大會定為世界劉氏族訓頌）

又書《家訓》：敦孝悌、睦宗族、和鄉鄰、明禮讓、務本業、端士品、隆師道、修墳墓、戒犯諱、戒爭訟、戒賭博、戒淫惡，戒犯上，戒輕譜等著名詩文銘刻史冊，貽兒孫共勉，眾孫銘記世代頌揚。

附：親睦堂族譜譜派（道光十三年首修四十字，五修添二十字）傳巨宗源盛，錫光象鼎崇，紹先敦彩煥，耀德永熙隆，繼毓廷良俊，天朝顯輔功，長榮新代紀，裕發錦春逢，禮義家聲振，輝煌國運宏，昭明呈瑞慶，萬世肇雍容。

湘贛劉氏總祠族委會·理事長

嗣孫隆桂（字興善）敬撰

公元 2003 年癸未 11 月 17 日



3、飲水思源祭高祖

漢王朝是我國中央集權制統一國家建立後，出現的第一個歷史高峰，政治、經濟、軍事、科學、文化、教育事業都有了突飛猛進的發展。漢族、漢人、漢語、漢學、漢隸、漢賦……這些永久定性和永遠傳承的漢文化，都是由於漢王朝的出現而確立的。

漢高祖劉邦作為封建帝王的雄偉氣度，政治上的遠見卓識，軍事上的多謀善斷，以及長於識才，善於用人，虛心納諫，勇於改過等優良品質被後人所肯定。他以自己輝煌的實踐創造了不朽的業績，給當時的歷史打上了不可磨滅的印記，給後來的歷史留下了深遠影響。而他的名字也就永遠同大漢皇朝結合在一起，成為時代的里程碑而雄視百代。

公元前195年，漢高祖劉邦回到自己的家鄉沛縣，宴請父老，唱大風歌，當時為他在沛城南建了行宮，後稱沛宮。劉邦去世後，他兒子劉盈繼位。劉盈（漢惠帝）追懷高祖功德，詔令天下，興建高祖廟。孝惠帝五年（前190年），令改沛宮為高祖原廟，為天下高祖廟之首，並親臨故里，拜祭高祖。

從此，漢高祖原廟成了海內外劉氏尋根祭祖的地方。

4、永恆的記憶與懷念

劉紹儒

沛縣是一塊英雄的土地。

在這塊土地上，兩千多年前出了中國第一位農民皇帝——漢高祖劉邦。漢高祖劉邦用了七年時間完成了重造天地的千秋偉業，也完成了他由布衣向皇帝的精彩跨越。漢高祖劉邦以敢為人先的精神和經天緯地的雄才大略，開創了泱泱四百年大漢基業，開啟了中華民族的空前盛世。他不畏艱難、敢為人先的精神已成為中華民族性格的重要元素。

兩千多年來，國內劉氏後人，利用不同地點、不同場合、不同方式懷念高祖、祭奠高祖。從1996年開始，沛縣人民政府每兩年舉辦一屆“中國沛縣——劉邦文化節”，至今已舉辦九屆，為世界劉氏宗親祭祀漢高祖提供了便利條件。

漢高祖劉邦並沒有刻意地讓後人記住他。我們今天祭拜漢高祖，重提劉邦的名字，敬仰他的功業，都不在他的渴望之內。但是沛縣人民政府和世界劉氏總會通過舉辦文化節，為劉邦保留一個歷史鏈接點，進而打開了一個消逝的世界。

在沛縣這片土地上，從古到今生活過千千萬萬的人，誰都可能被忘掉，漢高祖劉邦將永遠被後人記住。

在沛縣這片土地上，從古到今演繹過無數大大小小的事件，所有的事件都可能成為過眼雲煙，沛公劉邦在沛縣城頭舉義反秦將彪炳千古。

在沛縣這片土地上，從古到今鋪排過許許多多的場面，千裏搭帳篷，沒有不散的宴席，唯漢高祖劉邦還鄉宴請父老的場面是永恆的，不可複製的。

在沛縣這片土地上，從古到今文人雅士留下數不盡的詩篇，大多湮沒在時光的荒煙蔓草之中，漢高祖劉邦的《大風歌》則會永遠在人民心中傳唱。

一個人，確定了一個民族的走向，改變了一個國家的命運，同時也實現了個人的理想，在中國五千年文明史上，出其右者能有凡人？

劉邦的生命是有限的，他的歷史功業卻是無限的，他的精神財富也是無限的。他把萬裏江山傳給了子孫，他把千秋財富留給了後人。歸根結底，作為帝王的劉邦是屬於國家的，民族的。對他的記憶，也應該是國家的，民族的。但作為邦公後裔，傳承邦公精神，用好這筆文化遺產，無疑是每一個邦公後裔義不容辭的責任。

是為序。

（作者沛縣漢文化研究會秘書長）2012年5月



附：世界劉氏總會彭城宣言

世界各國及中國各地區劉氏宗親：

公元2006年5月16日至19日，中國沛縣第六屆劉邦文化節隆重舉辦，世界各國及中國各地區3千餘人參加。借中國沛縣舉辦第六屆劉邦文化節之機，世界各國、中國各地區劉氏宗親選派代表368人，在中國江蘇省徐州市鐵路賓館，經反復醞釀取得一致意見，於公元2006年5月16日上午北京時間11點18分，在中國徐州市（古稱彭城，本宣言稱為彭城宣言），向世界漢後劉氏後裔莊嚴宣告：“世界劉氏宗親聯誼總會”（以下簡稱本會）正式成立。其宣言如下：

（一）本會將按照中國政府《社會團體登記管理條例》，在漢高祖劉邦故里中國沛縣民政局登記註冊。

（二）本會向世界劉氏宗親嚴正聲明：本會不在國外、境外（香港澳門臺灣）登記註冊世界劉氏離岸社團，以免誤導世界劉氏宗親；不搞理事制、會員制；不以所謂理事、會員等理由收取世界劉氏個人的錢財。

（三）本會對不尊重歷史、篡改劉氏根源、亂立劉氏始祖、亂編劉氏家譜、有辱高祖邦公形象、甚至打着世界劉氏宗親聯誼的旗號，誤導世界劉氏後裔騙取錢財的醜惡行為，表示強烈的義憤和譴責。

（四）鑒於馬來西亞劉氏宗親劉會幹、劉振發、劉景森、劉南輝等較早在國外開展劉氏活動，並較早來國內尋根問祖，本會特此聘請馬來西亞劉景森、劉南輝為本會榮譽會長；鑒於其他各國劉氏宗親較早在國外開展劉氏活動，並較早來國內尋根問祖，本會特此聘請泰國劉暹有、劉錦庭，新加坡劉再光、劉潮湘，美國劉潔珍，法國劉國良，日本高橋通泰，緬甸劉光會、菲律賓劉開昌，印尼劉新華、劉嘉其、越南劉偉漢、劉鎮龍、韓國劉鎬生等國外劉氏為本會名譽會長。

（五）本會代表大會推薦選舉表決通過：香港中華總商會常務會董劉麥量任會長；江蘇沛縣劉忠新任執行會長；山東劉玉科、浙江劉德恩、河南劉增智、陝西劉連騰、福建劉官政、安徽劉湘盤、天津劉森林、重慶劉梅、汶萊劉芳、臺灣劉建志、江蘇劉方平、劉茂榮等人任本會常務副會長；江蘇沛縣劉效君任本會秘書長。新當選的會長、執行會長、副會長、秘書長當場宣佈就職，併發給本人任職聘書。

（六）中國沛縣人民政府決定，在高祖劉邦故里沛縣黃金地段，規劃投資建設“世界劉氏總會會館”。會館功能集展示、研究、集會於一體，將成為海內外劉氏宗親尋根問祖、集會聯誼的活動中心。本會的辦公場所設在中國沛縣世界劉氏總會會館。

（七）本會職責：弘揚中華劉漢文化，加強世界劉氏聯誼。

（八）本會宗旨：宗親聯誼、敬祖尊宗；尋根溯源，譜牒編纂；弘揚劉漢，共創偉業；擁護政府，為國奉獻。

（九）本會四項基本原則：1.愛黨愛國，遵紀守法；2.自願參加，進出自由；3.民主協商，和諧相處；4.清正廉潔，公正平等。

（十）本會精神：精忠報國，忠孝兩全。

本宣言特此公告世界劉氏宗親。

世界劉氏宗親聯誼總會

公元二〇〇六年五月十六日

5、第七屆劉邦文化節開幕式主題歌《大漢劉邦》

沛縣縣委常委、宣傳部長、胡成彪作詞 張宏光作曲 屠洪剛演唱

兩千年歲月崢嶸，一萬裏江山縱橫，楚河漢界，遙聽龍吟虎嘯，天地之間，當歌一代英雄，芒碭山下那斬蛇的長劍，把一個漢字刻在歷史天空。

大丈夫，當如斯，威加海內壯志如虹。大風起兮！大風起兮！寫一卷瀟灑人生。

非帝王將相有種，是時勢造就英雄，泗水亭邊，莫道熱血難酬，占沛城頭，且聽激揚大風，



歌風臺上，那高擎的酒觴，把一腔感慨舉向高高天空。

大丈夫，照後人，不老的精神，不變的豪情，大風起兮！大風起兮！寫萬卷精彩人生。

6、與沛縣的情緣

劉麥量

劉邦公是我的先祖，我的老家也應該說是沛縣。雖然定居海外，但沛縣情結，沛縣人的秉直豪放、敢作敢為的性格沒有變。

秦末漢初，是一個風起雲湧、英雄輩出的時代，其中引潮流，主沉浮的正是一批沛籍英豪。他們順應歷史潮流，凝聚民心，滅暴秦，翦霸楚，建立了長期穩定發展的大一統封建國家——漢朝。皇皇聖漢，上承華夏數千年的文化文明，下啟中華兩千多年的輝煌。在中國乃至在世界歷史上，漢朝都是人類文明進程中光輝燦爛的時期，以至中華民族中最大的民族稱漢族，文字稱漢字，語言稱漢語，文化稱漢文化，國外研究漢文化的學者被稱為漢學家。歷代政治學家和學者都公認沛縣是漢王朝的發源地，而作為世界劉氏後裔子孫更是代代相傳，銘記不忘。

基於沛縣祖地的情分，我和原徐州市委書記徐鳴先生，原沛縣縣委書記王吳先生和現任縣委書記馮興振先生都成了好朋友。也正是他們對劉氏宗親活動的幫助和支持，才帶動了6個國家和地區及國內12個省區都相繼成立了劉氏宗親會。沛縣又一次成為世界8000萬劉氏景仰的聖地。

特別是連續八屆劉邦文化節的舉辦，沛縣縣委、縣政府高起點、大手筆著手建造了占地900多畝、總投資1億多元的漢城景區建設工程。從規劃到施工，從土木建築到裝潢佈置，漢文化始終作為設計施工的理念，一磚一瓦、一草一木都浸潤著漢文化的內涵。以漢魂宮為主體的漢城公園、被譽為華夏第一臺的歌風臺、海內外劉氏宗親尋根祭祖的漢高祖原廟、再現沛縣故城舊貌的仿漢十字街等，都吸引了海內外眾多劉氏後裔。2007年我來沛縣時，和當時任縣長的馮興振先生談到世界劉氏總會辦公地點的問題時，馮興振先生當機表示，政府將近期研究，可以為你們單獨建造一個多功能會館，同時解決辦公問題。當年5月，世界劉氏總會會館奠基，2008年的第七屆劉邦文化節揭牌開館：現在的“世界劉氏總會會館”占地300畝，建築面積4000多平方，會館集展示、研究、集會於一體，集觀賞和學習歷史文化為一體。集中收藏展示劉氏宗親族譜、漢文化研究成果，規劃為：高祖享堂、漢皇劉邦、劉氏源流、漢畫像石、漢風流韻五大展廳，目前形成了姓氏會館世界第一，劉氏譜牒存量世界第一，兩漢文化研究成果世界第一。成為了海內外劉氏宗親尋根問祖、查考文獻、集會聯誼的活動中心。

世界劉氏總會近年的發展，主要是沛縣縣委、縣政府的大力支持和幫助。邦公依靠沛縣人建立了大漢400年基業，2000多年來沛縣人民一如既往地繼承邦公精神，維護邦公形象。邦公即位後第一次也是最後一次回到故鄉沛縣，謂沛父兄曰：“遊子悲故鄉。吾雖都關中，萬歲後吾魂魄猶樂思沛”。邦公的確是一個“性情中人”，勝利了，得志了，毫無驕矜之態，而是翩翩起舞，慷慨悲歌，當眾泣下。他隨口唱出的《大風歌》也成了千古絕唱。即於我和沛縣政府及沛縣人民、沛縣劉氏宗親的情緣，我會經常來沛縣走走看看，像邦公所說：我雖居海外，百歲後魂魄猶樂思沛。

作者單位：（香港大東行董事總經理、香港中華總商會常務會董、世界劉氏總會會長）

7、弘揚漢文化，唱響《大風歌》

——參加第八屆劉邦文化節有感

劉仁舉

2010年5月18日，我應邀參加了沛縣第八屆劉邦文化節。作為邦公後裔，我既為能參加這樣的節日感到好奇，也為此而感到高興。然而我最大的感受卻是加深了對漢文化的理解和認識，弘揚漢文化對中華民族的巨大作用。



好奇的是，我曾參加過許多縣市的各種文化節活動，自然都是搭文化臺，唱經濟戲；但就是沒有參加過幾乎盡是劉氏宗親的世界性大會。這樣的大會有無必要？有無意義？是否對弘揚中華文化有益？是否對一個地區的文化和經濟發展有益？是否在拉山頭搞宗派？

高興的是，沛縣是我祖劉邦故里，我早就想尋根問祖，到此一遊。我作為劉邦後人，能應邀參加2010年祭祀漢高祖大典的一系列活動，與各地劉氏宗親交流譜牒，商討相關事宜，豈不高興？

我家珍藏的劉氏宗譜，是根據明清時期傳流下來的老譜修繕而成，家父因長期在外奔波也未能看到該譜牒。有年我回重慶老家探親，無意中發現了該譜牒。於是我將其帶到了在成都養老的父親家。我將發現祖宗譜牒的消息告訴父親，他竟然不信。我將譜牒拿出，從記載我爺爺的那輩念起，倒著往上念，每念到一代，就問父親是否屬實，因為我以前見過父親保留的一本“命簿”，裏面都是我家祖輩單一支脈的傳承記載，而且是從明末清初一直寫到解放後。沒想到我每念一代，父親都點頭稱是，一直念到明朝末年，父親都說屬實。我父親是有文化之人，雖然年近九旬，但是身體和記憶極好，他年輕時候讀過的詩詞歌賦，至今幾乎都能脫口而出，令人稱讚不已。這一下父親樂開了花，連忙要去譜牒仔細研讀起來。

我是一個追求真理，實事求是，從不盲從的人。沒有調查就沒有發言權，這一世紀偉人的名言時常在我的耳際回蕩。不管是誰說的天花亂墜，甚至有鼻子有眼，我都想深入其中，做一番調查再說。

這次由沛縣政府組織的豐富多彩的劉邦文化節活動，不僅有祭祀漢高祖劉邦大典和相關的研討會，還有《劉邦文化萬裏行》展示，河南大學教授王立群主講的《漢文化高層論壇》，劉氏企業家和藝術家的交流與聯誼活動，中央歌舞團的文藝表演等。這次大會有眾多社會賢達和名流參加，有著豐富的文化內涵，使我看到，中華文化的主體——漢文化在這裏再次得到了極好的弘揚和傳播。這一活動，使我們看到了漢文化的源泉和深厚的根基，漢文化的輝煌燦爛的歷史淵源。我們劉氏子孫，不僅為我們作為劉邦後人自豪，更是作為我們炎黃子孫自豪！這無疑增強了我們每一個與會者的民族認同感和自豪感！

參加這次文化節，來自全國各地和世界各地的劉氏代表不僅普遍認同“天下劉氏是一家”，更認同我們天下中華民族也是一家。普及和強化這樣的認識，無疑會大大增強我們中華民族的凝聚力，團結全世界華人積極參加國家建設。通過劉氏親緣血脈關係，進而擴展中華民族的血肉聯繫，建立更加廣泛的統一戰線參加我們國家的發展和建設。

有人不理解何謂“劉邦文化節”，如果他能來親自體驗一下就理解了，無需多做解釋。如果說不理解何謂“漢文化”，這也許得多做點解釋。漢文化是指劉邦和劉秀所建立的兩漢文化，包括政治、經濟、文化藝術和軍事等等各個層面。漢文化的精華是漢代所表現出來的積極進取、自強不息的精神。而漢文化的奠基者就是漢高祖劉邦。我們今天的劉氏後人，秉承中華民族的美德，不數典忘祖，紀念一個對中華民族作出巨大貢獻的偉大人物。理所當然。

漢朝是中國歷史上首個最輝煌最強大的王朝。是承大亂之後建立起來的，在疆域、政治和思想上大統一的王朝。兩漢前後歷經426年，是中國歷史上大統一時間最長久的王朝。由於漢朝的建立，才使中華民族空前強大，疆域遼闊，制度完備，文化燦爛，充分顯示了中華民族的偉大智慧和才幹，從而造就了我們的漢民族和漢文化。我們知道，漢文化以漢朝文明為基體，以漢族文明為主體，以漢字文明為載體的文化體系，漢文字為世界最古老又有活力的文字，而今古埃及文字、古蘇美爾文字和古巴比倫文字都早已衰亡了，只有漢字久經不衰，漢字在當今電子時代更顯示出了無限的魅力和優勢，在世界使用的地區和國家也越來越廣泛。漢民族胸懷寬廣，寬厚仁愛，真誠善良，勤勞勇敢而又智慧，作為中華民族，無不為有這樣的民族和悠久輝煌燦爛的歷史而自豪。弘揚和傳承漢文化，也就是弘揚和傳承我們中華民族的文化基體，這是激勵我們民族自強不息、發奮圖強最為寶貴的遺產和精神財富，是立身之本。我們怎麼不該為此而叫好呢？

在這裏，我不禁聯想起在建國前一百多年裏，為何我中華民族若大一個國家，數億人民，竟然多次



慘遭外國欺凌？而且還有不少漢奸出賣自己的祖國和人民？這不僅僅是因為我們落後，也是因為我們民族一盤散沙，我們的民族認同感還不夠強，凝聚力不夠。加強全民教育，普及全民文化，必須從點滴做起，必須從具體做起，找准切入點。從與我們血脈相連的文化淵源做起。從沛縣劉邦文化節上，我們找回的是更多更強烈的民族認同感和自豪感！而不是一家一姓的山頭和宗派。這裏且不說那些參加會議的國外宗親和知名華僑人士，對於他們前來看到了祖國日新月異的變化，感受到血濃於水的親情，勾起他們的民族感情所產生的深遠影響。認同自己的民族，必須首先認同自己的祖先。很難設想，一個連祖宗都不認的人會有強烈的民族認同感。沛縣劉邦文化節恰恰為此架起了一座橋樑，搭建了一個很好的平臺。至於文化搭臺，經濟唱戲給當地的經濟發展帶來的好處，也是很自然的事。

劉邦無愧於我國歷史上最偉大最高明的政治家，他僅用 7 年時間，就把戰亂的華夏大地一統天下，建立了一個強大的、制度完備的封建帝國。他的一曲“大風歌”——“大風起兮雲飛揚；威加海內兮歸故鄉；安得猛士兮守四方。”雖然只有三句，然而卻大氣磅礴，盪氣迴腸，令人遐想不已。如今，我們仍可將第一句理解成當今變幻莫測的國際風雲；第二句理解為建立一個強大國家的理念和實際行動；第三句則是努力去實現國富民強的願望，讓人民安居樂業。這不正是我們當今社會的訴求嗎？

只要對我們國家和民族有利的事情，我們都應該去做；只要對我國兩個文明建設有利的文化，我們都應該大力弘揚。弘揚漢文化，唱響《大風歌》，不正是沛縣文化節的主旋律嗎？

劉仁舉，轉業軍人、中國三江航太集團退休幹部，高級經濟師，湖北劉氏聯誼會理事。

8、龍飛大地沛縣政府成效顯著

帝王之鄉沛縣宗親竭盡全力

——回顧沛縣成功舉辦八屆劉邦文化節

劉玉科

“千古龍飛地，一代帝王鄉”。劉姓最傑出的祖先——西漢帝國的創立者劉邦，出身農民，憑著其非凡才智和超人的膽略，手提三尺寶劍，逐鹿華夏，問鼎中原，終於推翻暴秦，一統中華天下。漢高祖劉邦登上皇帝寶座後，採取對內休養生息，對外睦鄰友好的進步政策，使備受戰爭創傷的中華大地，終於得以安定和平。漢朝時期在劉邦和他的繼任者的英明治理下，中華民族迅速得到了空前的發展，中華文明也因此再次煥發出其絢麗奪目的光輝，東方世界文明的典範——漢唐盛世也因此奠基。作為漢高祖劉邦故里的沛縣，自 1996 年至 2010 年每二年一屆成功舉辦了八屆劉邦文化節。筆者作為親歷沛縣劉邦文化節的參加者，感受極大受益非淺。

（一）沛縣政府首創劉邦文化節成效顯著

自高祖劉邦創建西漢以來，西漢掀起中華文明的第一個高潮。中華文明也被稱作大漢文明或漢文化，中華民族的主體也被稱為漢人、漢民族，中國的語言也被稱為漢語，中國的文字也被稱為漢字。特別是近年來，中國大陸和臺灣聯合舉辦“漢字藝術節”，把弘揚漢文化推向了一個高潮，還有遍佈全球的近百家孔子學院，為弘揚漢文化取得顯著成效。史料證明，是劉姓奠定了中華文明的基礎。劉姓文化是中國漢文化的源頭，劉姓對中華文明貢獻最大，劉姓對漢文化的形成發展貢獻是中國任何一個姓氏都無法比的。歷史文獻蓋棺論定一個邏輯真理——高祖劉邦作為西漢創始人，沒有漢高祖劉邦就沒有西漢歷史，沒有西漢歷史就沒有大漢文化，研究中國大漢文化永遠離不開中華劉姓文化。因此我們作為高祖劉邦後裔，必須高舉西漢高祖劉邦公劉漢文化的旗幟，為中華民族的偉大復興貢獻力量。自 1996 年以來，沛縣政府成功的舉辦了八屆劉邦文化節，事實證明，沛縣政府是當今世界第一個舉辦劉邦文化節的縣政府；沛縣政府是當今世界第一個出資一億多元建成世界劉氏會館的縣政府；沛縣政府是當今世界第一個出資組織劉漢文化高峰論壇的縣政府；沛縣政府是當今世界第一個公祭高祖劉邦的縣政府。總之，沛縣政府通過成功舉辦八屆劉邦文化節，不僅弘揚了漢文化提高了沛縣的知名度，而且起到高祖劉邦文化搭臺，沛縣政府經貿唱戲的作用。



(二) 沛縣劉氏宗親為歷屆劉邦文化節竭盡全力

回顧沛縣1996年舉辦劉邦文化節以來，沛縣劉氏宗親為祭典劉邦弘揚劉漢文化做出巨大貢獻。具體表現以下三個方面：

(1) 首先沛縣劉氏宗賢出資出力無私奉獻，自費接待到沛縣參加劉邦文化節的世界劉氏宗親。特別是劉忠新、劉效君、劉紹儒、劉白龍、劉博雅、劉德敏、劉滋風、劉方平等

劉氏宗賢，不僅出錢安排世界各地劉氏參會人員的吃住，還安排劉氏宗親參會人員的交通車輛接送，使到沛縣參會的世界各地劉氏宗親倍加溫暖，充分體現了血濃於水的真誠感情。在世界各地劉氏宗親中，為弘揚高祖劉邦大漢文化精神，沛縣劉氏宗親操心最多，貢獻最大。

(2) 沛縣劉氏宗親還借劉邦文化節的時機，多次舉辦世界劉氏譜牒研討會，主持編寫《中華劉氏統宗世譜》、《劉肥公大系總譜》，討論通過了《關於公認堯帝是中華祁姓劉氏第一世祖的考證》、《第1世祖堯帝至第76世祖劉邦世系排行》等議案。不僅解決了世界劉氏長期以來世系排列的遺留問題，而且增強了世界劉氏的凝聚力。

(3) 为了更好的開展世界劉氏宗親聯誼活動，沛縣劉氏宗親在政府的支持下，於2006年5月16日，在江蘇徐州市牽頭組織成立了第一屆世界劉氏宗親聯誼總會，參加成立大會的有來自全國二十多個省市及海外劉氏宗親共計300多人，大會表決通過了“世界劉氏宗親聯誼總會章程”，推薦選舉了世界劉氏宗親聯誼總會的主席、常務副主席、名譽主席等領導成員，會議還決定世界劉氏宗親聯誼總會下設了文化教育部、企業管理部、會員管理部、財務管理部等辦事機構。在大會召開之際，馬來西亞、泰國、新加坡、日本、越南、緬甸、汶萊、美國、加拿大、韓國等海外劉氏宗親民間組織分別派員參加大會或專門發來賀信，使大會取得圓滿成功。沛縣是最早成立的第一個“世界劉氏宗親聯誼總會”組織，並在民政部門註冊備案，得到世界劉氏宗親的認可。

(三) 對今後組織劉邦文化節的建議

在今後舉辦劉邦文化節時，要突出中國徐州市漢文化歷史的特殊地位。眾所周知，“兩漢文化看徐州”“漢後無二劉”，這已得到歷史學家及世界劉姓的公認。中國徐州市作為漢文化的發祥地，自古為兵家必爭之地，其漢文化歷史地位是海內外任何一個地方不能替代的。遍佈中國徐州市的漢文化遺產及名勝古跡，其數量及影響力在中國名列第一。漢高祖原廟、楚王陵、徐州漢文化中心等漢文化遺跡舉世無雙，建議“劉邦文化節”升格由徐州市政府舉辦做大做強，將進一步提高劉邦文化節的知名度，將更加顯示劉邦故里的歷史地位。徐州市作為歷史文化名城舉辦劉邦文化節，使劉邦文化節成為世界劉氏聯誼的最大平臺，成為世界劉氏尋根問祖的聖地。作為邦公後裔的企業家，我們有責任，有義務共同出資辦好這一文化大節。

劉玉科，山東省臨朐縣人，天津南開大學畢業，現任中原油田質監總站站長兼黨委書記，世界劉氏總會副會長。

9、公祭漢高祖皇帝劉邦文

馬培封

維公元2008年5月18日，歲次戊子，薰風孟夏，我沛縣民眾，謹具清醴雅樂，致祭於生於沛、長於沛、起於沛、率沛三千子弟，創立大漢皇朝，首位農民皇帝劉邦公之靈曰：

皇皇聖漢，兆自沛豐。微山毓秀，泗水龍騰。身為亭長，氣貫長虹。仁而愛人，長者高風。廣交英豪，心系庶眾。揮劍斬蛇，徒隸景從。暫潛芒碭，乘勢而動。鼙鼓赤旗，起義沛庭。群起擁戴，推為沛公。率沛縣三千子弟，立華夏萬世勳功。滅暴秦以平民怨，翦霸楚以定國統。戡平四海動亂，還鄉高歌大風。酒壯英雄豪氣，歌揚父老深情。奠定四百年大漢基業，照亮五千年中華文明。

大漢精神，代代相承。世紀更新，國運昌隆。沛縣政通人和，百業興旺昌盛。科學發展蓬勃，社會和諧融融。雪域開通天路，嫦娥奔月成功。奧運即將舉辦，海峽就要三通。

世界人民矚目，中華兒女歡騰。和而不同，互利雙贏，四海同樂，五洲共慶。源潔流清，倍添豪情，



再創偉業，龍脈永恆。

朗朗麗日，浩浩蒼穹，高廟穆穆，歌臺隆隆。維布虔敬，大禮告成。
大風歌揚，伏維尚饗！

代劉氏撰祭高祖文

馬培封

維公曆二〇〇六年五月十八日，農曆丙戌年四月二十一日，世界劉氏宗親代表謹具太牢香燭，鮮花果禮，致祭於高祖之靈曰：

皇皇聖漢，肇自沛豐。赫赫勳業，唯我邦公。秦皇二世，跋扈驕縱。峻法酷刑，徭繁役重。
生靈塗炭，民不堪命。白骨撐天，群怨沸騰。徒隸陳勝，首舉義旌。高祖審勢，應時而動。
不畏強暴，奮起沛庭。揭竿為旗，斬木為兵。縱馬揮劍，群起回應。問計納諫，擇善而從。
唯才是舉，重賢任能。智者盡謀，力者竭勇。仁者播惠，信者效忠。敗不喪氣，勝無驕兵。
長者風範，海大乃容。胸懷天下，愈戰愈勇。殄秦滅楚，神州一統。起自亂世，拔亂反正。
創建大漢，順應民情。輕徭薄賦，經濟繁榮。寬刑慎罰，上下和融。推陳出新，百家爭鳴。
首祭孔子，文教鼎盛。啟民才智，科技昌明。和親靖邊，天下太平。開通西域，眾國欽敬。
雄才偉略，萬民稱頌。威加海內，心系故鄉。歸唱大風，情深意長。魂魄樂沛，父老難忘。
大漢精神，世代傳揚。清季末世，紊亂紀綱。內憂外患，國家殆亡。中華兒女，漢旗大張。
內除奸凶，外逐列強。雲開霧散，日出東方。重振國威，民氣高昂。經濟騰飛，民殷國強。
湯沐故里，蒸蒸日上。劉氏後儔，遍佈五洲。承祖遺志，胸懷全球。英才輩出，擊楫中流。
為民奉獻，為國分憂。慎終追遠，光前裕後。今聚高廟，三跪九叩。緬懷祖德，共商鴻猷。
高祖大業，萬代千秋。敬獻我祖，伏惟靈鑒。

作者：馬培封，沛縣政協常委，縣漢文化研究會副會長

10、尊祖敬宗寄深情

翟居中

個人檔案：劉忠新，男，現年54歲，祖籍沛城，高中文化。兄弟六人，排行老大。參加工作後，離職經商，後轉入組織參與劉氏聯誼活動。他既沒有轟轟烈烈震撼人心的舉動，也不是遠近馳名的億萬富翁，只是一個勇於開拓，專心致志劉氏事業。他雖不偉大，但高潔、樸實。

初露鋒芒

劉忠新高中畢業後，一度為待業青年。以後有了機會，縣裏要大力發展工業，新建工廠，經鎮政府推薦被選人沛縣水泥製品廠為職工，該廠主要生產水泥船，售給農民人湖捕撈運輸，銷路較好，廠子規模不斷擴大，劉忠新在學校學到的文化知識，大有用武之地，他躊躇滿志，刻苦鑽研先進技術，當了技術員，他帶領一批青年攻堅克難，使水泥船品質大大提高，不久被選為車間主任。

市場經濟的大潮，將有為者推向潮頭。劉忠新於1984年4月，辭職下海，赴南京創業。在當時，他的行動被不少人認為是從米囤跳到糠囤，不理解他丟下“鐵飯碗”端起“泥飯碗”。

起初，劉忠新以很少的錢購買一輛二手運輸汽車，專門替建設單位運送鋼材、木材、水泥三大材，雖是短途運輸，但收入頗可觀，後來發展到12部大卡車，專給新生圩碼頭運料，該工程當時為重點專案，投資7個億。劉忠新當起了老闆，在板倉村租了房子，解決了車輛停放和人員吃住。他每天除聯繫貨源，



安排車輛運輸外，有時還組織外包運輸，增加收入。至90年已積累數十萬元，成為沛縣首富。

一展風采

在取得初步積累後，便返鄉創業。當時，多數人對發展私人企業不理解，認為是走資本主義道路，政策規定需有私人資本30萬元，雇工12人以上，才能稱為私人企業。劉忠新心明眼亮，創辦了沛縣首家私人企業——沛縣漢邦軟罐食品廠。他刻苦鑽研煮狗技術，先後總結了猛火頂腥，文火爛肉，18種佐料等技術。接著，便開發小包裝。電殺菌小包裝原為日本1988年新開發技術，通過南京肉聯廠高級工程師崔忠指導幫助，一次試驗成功。利用高新技術投入企業，大批量生產小包裝狗肉，這在當時沛縣獨有一家，後報國家科技部門批為星火計劃。在當時縣內數家狗肉生產廠均為高壓殺菌或高壓升高溫殺菌，用玻璃瓶帶湯包裝。而漢邦食品廠的電殺菌塑膠袋軟包裝，相比先進多了。

在漢邦食品廠日益興旺，取得星火計劃後，於1995年開始新建漢邦大廈，企業更名為徐州漢邦食品有限公司。該大廈為蘇州環保設計院，國家一級設計師趙俊毅先生設計，造型美觀，用料合理，節省資金，總面積1萬平方米，實際支出600萬元。該大廈設計12層基礎，打樁324根，下深17.5米，當時，劉邦大廈，農行大樓尚未建起，漢邦大廈的凸起是沛城一個新的制高點，增添了觀賞的風景線。

大廈落成後，徐州漢邦食品有限公司，日產狗肉小包裝達兩噸，榮獲國家副食品質檢中心金獎，成為全國馳名的國優產品。1996年參加了廣交會。產品上架後，僅1個小時，所有的狗肉小包裝被搶購一空，僅有樣品，來了一個老外，丟下百元美金，拿走了兩包樣品，劉忠新喊找錢，那老外如獲至寶，頭也不回地走了，在現場被傳為佳話。

赴京深造

劉忠新由於青年創業，成績突出，在當地稍有名氣。他又幹了不少有益於社會的善事，深得群眾讚揚，被選為縣九屆人民代表大會代表，同時被選為縣政協13屆常委。後經省市有關部門選派，於1995年7月至10月赴中央黨校學習。在三個多月的學習期間，劉忠新認真學習黨的理論，學習市場經濟的政策，他早起晚睡，虛心聽講，用腦思考，系統完整領會發展私人經濟的政策界限。通過學習，他的政治覺悟和政策水準更加提高，發展私人經濟的膽子更大了，辦法更多了。回來後，他積極宣傳黨的政策，組織發動一些人，發展私有經濟，在縣工商局支持下，組建了沛縣私人企業協會，並被選為協會首屆副會長。

尊祖敬宗

從上世紀八十年代初，陸續有國外劉氏來沛尋根問祖，劉忠新參加了多次接待，以後又與劉景秀，劉效君、劉漢志、劉永遠等劉氏族人，多次在城鎮文化站集會，一面對外地劉氏來沛祭祖表示歡迎，一面籌備建立宗親組織。

當時，劉氏宗親組織無資金來源，一切活動經費由劉忠新、劉景秀二人出資，二人相當慷慨，對外地劉氏熱情接待。全國各地劉氏對沛縣歷史地位很仰慕，對沛縣劉氏熱情很感激，紛紛組織劉氏前來祭祀劉邦。有的要求加入中華劉氏聯誼總會，願為分會。劉忠新和其他幾位劉氏研究，全國各地劉氏組織不分省、市、縣，不管族人多少，一律平等相待，不存在誰當領導的問題，只是交流感情相互聯誼，這種謙虛態度，很得各地劉氏贊同。

沛縣中華劉氏總會，設有會長、副會長、秘書長，及聯誼、宗譜研究等各種機構，和定期碰頭制度，他們把沛縣的歷史地位，和劉顛的豐功偉業作為聯絡海內外宗親的內容。宗親會積極建議政府修復漢皇遺跡，推動了歷史景點建設，先後修復了歌風臺、高祖原廟、泗水亭、鴻鵠軒等。由於劉忠新多年投入漢文化和譜牒研究，成績突出。有100多萬字的研究成果，被選為縣漢文化研究會副會長。



四海一家

劉忠新和宗親會各劉氏對全國各地劉氏，親如一家。漢邦大廈內設賓館、飯店、洗浴等，外地劉氏來沛，吃住一律免費，多年來，累計接待 3000 多人次，經費投入幾十萬元。國內除西藏、青海、甘肅、新疆等省沒有劉氏來過，計有 20 多個省的劉氏來過沛縣，都留下美好記憶。經常保持聯繫的有雲南劉高烈，河南劉玉科，劉增智，山東劉發來，劉賢樹，安徽劉兆水，劉長茂，福建劉光洲等 15 個省的劉氏宗親組織負責人。劉忠新曾前往全國 18 個省市參加聯誼活動。對來沛的各地劉氏，從不讓住旅社，安排自己家裏，管吃管住，如湖南劉煥輝，年齡較大，一次都住半個月，臨走還送他 500 元旅費。湖南長沙劉桂楠夜間感到不舒服，劉忠新連桂陽夜帶他去醫院治病，住院 3 天，直至痊癒，經費全給解決。所有來過沛縣的各地劉氏，認為漢邦大廈是劉氏之家，感到非常溫馨，凡和劉忠新聯誼過的劉氏都認為他忠厚直爽，尊老善友，大方義氣，樂於助人。

世界劉氏譜牒研究中心成立後，劉忠新擔任主任，聘用人員 3 人，有辦公地點和研究計畫，已召開各省經驗交流會 3 次，徵集宗譜 1000 餘卷，出版宗譜大全 4 冊 100 多萬字。初步清理了劉氏始祖及各支系脈絡，深得各地劉氏好評。

跨出國門

中華劉氏宗親總會聯誼活動逐步擴大，由國內到國外。早在 1994 年，馬來西亞劉氏來沛祭祖，國外宗親深感沛縣劉氏親情濃厚。先後有世界各地 20 多個國家的劉氏來沛並建立了聯繫。經常聯繫的有泰國劉暹有，馬米西亞劉南輝、劉景森、新加坡劉再光、劉國華，汶萊劉芳，菲律賓劉開昌，印尼劉家祁等。劉忠新先後於 2001 年 11 月去泰國、2006 年去新加坡、2008 年去馬亞西亞三國參訪，參加聯誼活動。每去一國他均在大會上發言，宣傳沛縣的歷史地位和沛縣中華劉氏總會的聯誼活動情況，均取得了成功。

沛縣中華劉氏總會，在馬來西亞世界劉氏一屆大會的影響下，於 1999 年 10 月舉辦了世界劉氏宗親聯誼第二屆大會。邀請國外劉氏 120 多人，這次大會是國內首次舉辦，繼往開來，開創了國內以後多次大會的召開。大會制訂了會徽、紀念章、紀念幣等，連同食宿、交通遊覽沒收取會費，計支出 20 餘萬元，均由劉忠新、劉景秀二人出資。

舍己為公

2008 年，縣政府為弘揚漢魂，支持劉氏聯誼活動，出資 2000 萬元新建世界劉氏總會會館，沛縣劉氏歡欣鼓舞。劉忠新的漢邦大廈有礙劉氏會館景觀，規劃部門建議拆除。劉忠新聞訊後即寫信給縣主要領導，表明服從城市建設規劃，服從大局，對縣決定拆除其大廈，一再表明不干擾，不要高價賠償，不添任何麻煩，積極配合城建部門工作，他對評估單位的評估沒有反對意見，並按時搬出，現全家老小 7 口，租用 100 平方房子居住，全家人無有怨言，博得了城建城管部門的讚揚，為劉氏會館的壯觀和城市建設作出了貢獻。

(作者原沛縣人民政府副縣長)



第五章、西漢高祖—劉邦祖籍居地

——金劉砦村名的由來及其“鳳凰”集

江蘇豐縣趙莊鎮金劉砦村是漢高祖劉邦的祖籍居地。在這裏劉邦的曾祖父劉清之墓至今尚存，人稱“漢皇林”。千百年來，遠近的劉氏宗親，每年春節，都前來添墳祭祖，藉以悼念先祖，啟迪後人。也曾吸引不少的專家、學者、墨客騷人來此考察、訪問、參觀旅遊。至1990年11月9日，豐縣政府已在此修復劉邦祖陵園陳列館；北京銀燕電視臺在此拍攝了《豐縣出了漢高祖——話說劉邦》的電視劇，從而引起各界人士的極大關注，然而金劉砦村名的由來，卻鮮為人知。

戰國時期，七雄相爭，秦勢漸盛，逐漸東侵，劉清及其上世祖劉明、劉遠、劉陽等十代均為魏國大夫。至劉清失官後，帶領家人從大樑（開封）東遷於豐邑避難，為避秦禍改姓為金，流居於豐城西北地荒人稀的白銀河旁力村曠，劈地種植，營屋而居，死後則葬於此。這就是後人所說的金劉砦“漢皇林”。

劉清之所以改姓為金，名為金燃，是因為他是一個有學問的人，將古體“卯、金、刀”，“劉”字的主筆畫“金”字拿出來做姓，既可避禍，又不忘記先祖的姓氏。後來時間長了，大難已過，劉氏人煙繁多，便又複姓為劉。既曾姓金，今又複姓劉，故遂將力村曠更名為金劉莊，以示對家難史的紀念。

至公元1860年，正值第二次鴉片戰爭時期，清政府腐敗無能，致使國家外患內亂，民不聊生，盜賊遍地。為了村民的安全，在莊長劉敬曾的帶領下，發起三十二個村莊的村民，圍村挖河打砦，奮戰三個多月，築起了周長為兩千多米長的東西長方土砦，砦外為十米寬的河，設東西兩個砦門，門上刻“金劉砦”三個蒼勁有力的大字（砦字磚至今仍存）。自此之後，金劉莊又再次更名為“金劉砦”。

據傳，金劉砦（zhài）在豐公仁浩時候，就有小型的集會交易，豐公因做絲綢生意，發了大財，也在此村喊起了集。據說當時集上就有“蹴鞠”（即踢足球）表演。無怪《史記》記載太上皇自幼“酤酒、賣餅、鬥雞、蹴鞠”之說。

金劉砦處於偏僻之地，交通不便，離四方集市又較遠，買賣十分困難，然而金劉砦卻是漢高祖劉邦的老家，是漢皇林的所在地，這裏有後人所建劉邦的“西王廟”，有東漢光武帝劉秀“東王廟”，有三國昭烈帝劉備等人的“三義廟”，還有玄帝廟、火神廟、菩薩祠和劉家祠堂“漢裏祠”等，所以這裏廟多、莊大、人多，燒香磕頭者絡繹不絕，為了方便群眾，在莊長劉敬曾、秀才劉作良、劉作相的宣導下，從1870年正月23日開始，便起錢唱戲、設集，地方柳子劇團在莊東頭唱了十天大戲，集會就成了起來，除正月23日為廟會外，從正月到五月每逢初三、十三、二十三均是交易大會。

集會越來越熱鬧，每逢春天集會，求神拜佛的，跑馬賣械的，賣驢馬牛羊的，賣糧賣菜的，串書館擺攤的，說書唱戲的，比鳥鬥鷓鴣的，拉洋片的，耍大刀片的無所不有，特別吸引人的是綿羊抵架和鬥雞鷓鴣的，吸引的人們忽而跑東，忽而往西，鼓掌聲、吶喊聲和各種叫賣聲，此起彼伏，熱鬧非常。地址在莊東頭大坑周圍約有70多畝地的空曠樹蔭下，可容數千人之多，吸引著周圍十裏、几十裏以外的群眾前來趕集，該集會一直延續到新中國誕生，因故曾暫停了幾年，於1954年春，重議恢復起來，一直到1966年文化大革命時，才被革除掉。

1990年11月9日，豐縣政府為了弘揚民族文化開發旅遊資源，振興豐縣經濟，在漢皇林前修復劉邦家祖陵園陳列館，為了擴大這一影響，提高金劉砦村的知名度，方便群眾，活躍農村經濟，又由我們發起，籌資唱戲成集。經縣、鎮、鎮政府批准，於1990年11月12日正式恢復金劉砦村的古集會，哪知天助人意，當我一早敲鑼圍村喊群眾聚集時，發現農民劉恒根逮了一只落在皇林旁的梧桐樹上的五彩繽紛的“金鳳凰”（學名“環頸雉”），消息不徑而傳，參觀者蜂擁而至，也不知是看鳳凰的還是趕集的，



每天自早到晚，參觀者成千上萬，再加《新華日報》、《人民日報》一登載，引起一個不小的轟動，由南往北的，上至黨政要員、專家學者，下至商賈百姓，無不以一睹“神鳥”風彩為快。故而集市愈辦愈好，於是人們就不約而同地給這個集起了外號，名叫“鳳凰”集。

如今，陳列館內塑起漢朝二十四代皇帝像，且又修了十五米寬通往金劉砦的柏油馬路，供銷社、銀行、糧站將要在此村設點建設，估計在不長的時間內就要對外開放，吸引海內外人士，特別是劉氏宗親來此漢祖陵墓地參觀旅遊，尋宗祭祖，相信在不久的將來，金劉砦村將成為中外旅遊勝地，鳳凰集會地越來越興旺。

鳳凰點穴 螞蟻築墳的傳說

據世代相傳，劉清逃落於力村瞳（金劉砦）後，不懂得農耕技術，再加水旱蟲災，故生活十分潦倒，餘則不多，只是門前不遠處地中間自生了一棵梧桐樹，葉茂枝盛，生長很快，不幾年就成了一棵參天大樹。忽有一日，狂風大作，塵土飛揚，從西南刮來股頂天立地的大旋風，圍著大梧桐樹打起旋來，之後不知從何處飛來一只“金鳳凰”，盤旋三圈，便落在這棵大樹上。“鳳凰”美麗多姿，常常伸頸翹尾，異向長鳴。並築巢而棲（至今梧桐樹上的“鳳凰窩”據說是那時流傳見證），之後不久，長鳴三聲，又展翅遠飛而去。古人雲“鳳凰不落無寶之地”、“沒有梧桐樹，難招鳳凰來”，莫非此語即源於此。

不久劉清病逝，家無錢財，其子劉仁浩就把門前的這棵梧桐樹刨掉，做棺人殮，以盡孝道。殯葬那天上午，萬裏無雲，風和日暖。然而當下午臨出喪時。突然烏雲密布，雷聲隆隆，下起了傾盆大雨來。雨激得人眼難睜，路滑得寸步難行。萬般無奈，只得將棺屍暫且放在門前不遠的大梧桐樹坑裏。傾刻間，水滿棺沒，人們只好簡單地埋幾畝土，各自回家而去。

第二天，晴空萬里，當人們再來築墳時，卻發現棺木已被黃土掩埋完好，墳墓築得既大又圓，人們都十分驚訝。然而，在墳的周圍卻發現數億萬計的螞蟻，正在忙忙碌碌地往墳上銜泥築墳哪！此事流傳後代，稱“鳳凰點穴，螞蟻築墳”的故事。

祖墳三遷的傳說

另據傳：劉邦的祖母越氏，是個勤儉善良，能吃苦耐勞，有知識遠見的賢良婦女。常常憶起公公劉清失官後的危難之苦，故再不願叫子孫後代做官。劉清死後，豐公劉仁浩想將其父葬於門前不遠的南北地北頭，播旗標向。適有南人先後經過此地，細觀此地林勢，贊曰：“上林地勢奇妙，必出貴人”。劉邦的祖母知道了，就怕子孫做官，於是便將墓地遷在地南頭，可巧南人又來，見墓地已遷，又細細審視，笑曰：“此地更好，貴人可出世。”笑罷揚長而去。劉邦的祖母聞知此事，又將墓地遷至地的中間，哪知南人又過此地，大喜曰：“此地風水轉好，貴人將要出世，再遷無用！”

後來劉邦降生於此，並成了漢朝的開國皇帝，據說與此林地有關。（摘錄《漢祖流史》[劉氏大成譜]）

劉邦祖陵落“鳳凰”瑣談

自一九九零年十二月八日“新華日報”報導了姜曉明、胡連俊同志《劉邦祖陵落‘鳳凰’之謎》的文章後，人民日報海外版等全國十多家報刊雜誌也陸續刊載了此項消息，一時在相當大的範圍內引起了一個不小的轟動，上至黨政要員，下至商賈百姓，每天自早到晚參觀者絡繹不絕，凡山南海北、異地他鄉的人，只要來此豐縣者，無不親往趙莊鎮金劉砦村一睹“神鳥”風采。那麼，為什麼它有這麼大的吸引力呢？

中國人民雖然解放了四十多年，但是封建迷信的思想還或多或少的在不少人的頭腦裏存在著。祖代相傳，誰都知道“龍”和“鳳”是神話傳說中的徵號。龍是九種動物的化身，鳳亦如此，為百鳥之王。



正如《辭源》所釋：“鳳凰是傳說中的鳥名，雄曰鳳，雌曰凰。有羽的盤古，造人的女媧，伏羲，其像不是龍頭人身，就是龍體人面，似乎炎黃子孫就是龍的傳人，龍就是上天的化身，無怪乎歷代帝王都把自己說成是真龍天子，皇后說成“鳳”的化身，久而久之，龍、鳳皆成為非凡的神物了。而今“鳳凰”突然棲落在劉邦祖陵上，怎能不令人感到驚奇異常呢？

也無怪群眾對“龍鳳”有迷信思想，因為歷代書刊都曾有對鳳凰的記載。據《山海經》和《韓詩外傳》上所載的“吉祥鳥”文中說：“黃帝登上天地之位，順應天命，施行仁義，天下和平安定，黃帝曾想見到鳳凰，就召問臣子天老：”鳳凰究竟是什麼樣子？“天老說：”鳳凰的前部像龍紋，身體像烏龜。下巴像燕子，尖咀象雞。頭頂著“德”字，翅旁揚著“義”字，背負“仁”字，雙翼間挾帶著“信”字，足踏著“正”字，心懷忠誠，輕鳴如擊打金屬，大叫如擂鼓，伸頸振翅，五彩繽紛，和風徐徐，甘雨及時，食有節節，飲有禮儀，出遊一定選擇基地，即使饑餓也絕不隨意一落。……只有鳳凰無窮盡探究萬物的奧秘，溝通天地之間的聯繫，達於至道，校定五音，成就仁德，觀覽八方，天下若政通人和，鳳凰就會出現。“黃帝驚歎曰：”啊！真公允啊！我怎麼敢要鳳凰的出現呢！“從這以後黃帝就穿黃色的衣帶，戴黃色的禮帽，在宮中浴身吃素，整潔身心更加勤於國事。於是鳳凰就遮天蔽日地飛來了一大群。黃帝說：“黃天降福，我怎敢不奉命承受！”從此之後，鳳凰就一直停落在黃帝的東園，棲息在東園的梧桐樹上，吃東園的竹實，終身沒有離去。這鳥的名字就叫“鳳凰”，生長在天虞山東面五百里的丹穴山上。顯然，這段鳳凰傳說故事反映出先民對和平安定幸福生活的嚮往和對賢君的期待。

據《左傳》、《拾遺記》所載：黃帝的兒子金天氏少昊降生時，有只象徵著青黃赤白黑五種不同顏色的鳳凰棲落在庭院中，後來少昊稱帝，故也叫鳳鳥氏，鳳凰就是吉祥鳥，它一出現天下就和平安定。《史記》和《敦栢變文集》中也談到：在虞舜降生的頭天夜裏，他的父親瞽叟，做了一個奇特的夢，夢見一只五彩鳳凰翩翩飛來，落在他的身邊，用咀銜米喂他，還告訴它的名字叫雞。是來給瞽叟做子孫的，他瞅了又瞅，明明是鳳凰為什麼叫雞呢？他一覺醒來，趕快去查找黃帝夢書，書上說，這個子孫是貴人，正在這時舜就降生了。在《史記·五帝本紀》上還說堯將帝位禪讓給舜，舜精心治國，天下太平，四海之內都感戴舜的功德，於是多方奇異的珍貴物品送來做為功賦，羽由山谷所產的雉，也是向禹王進貢的貢品，其實這個雉，才是實際中的“鳳凰”。

另據廣東人民出版社出版的《唐宋詠物詩賞鑒》中登載了一篇宋仁宗時個性侯工商尚書餘靖寫的一首題為“五色雀”的詩，詩中寫道：“五方純色儼以冠，應是山靈寄羽翰，多謝相逢殊俗眼，謫官猶作貴人看”。詩有小序如下：“羅浮有五色雀各被方色，非時不見，若士大夫將遊是山，則先人群翔，寺僧以是為侯。某庚辰歲，謫官來遊，將至之夕，茲雀亦集，感之，成詠雲。”編者解釋說：“羅浮即羅浮山，在今廣東省惠陽地區內，是風景生地，五色雀即鳳凰鳥，因其羽毛呈五種顏色而得名。古時候，東西南北中為五方，各方都有表示自己方位的顏色。東方是青色，西方是白色，南方是赤色，北方是黑色，中央是黃色，就是說，羅浮山有一種羽毛呈青黃黑白赤顏色的雀，這種雀不到適當的時機是不出現的，倘若有士大夫要來羅浮山遊覽，它們就先成群飛入山中，山上的和尚就以此為信號，先行準備接待，詩人來此一遊，將到山上的時候，也看到這種雀群集於山中，因有所感而賦詩。

由於以上種種宣揚，結果人們就不難相信鳳凰就是一種神鳥了。而今漢皇祖陵劉邦陳列館奠基典禮時，卻飛來了金“鳳凰”，豈不令人驚奇萬分，哪能不前往一觀真情呢？更何況群眾中有“人見衡罕物能夠長壽”的說法流傳著。

其實，象人們神話傳說中的“鳳凰”，畫家筆下的鳳凰，實際生活中絕不會有辯證唯物主義認為，物質是第一性的，意識是第二性的，古人和畫家也不是閉門造車造出來的，而是他們根據物質中的現實存在為基礎，為以神化渲染而抽象出來的東西，那麼這個實際存在的現實物質就是五色雀，吉祥鳥，環頸雉等物，因為這種鳥天生麗質，稍解人意，又不常見，故而崇而愛之，神而化之，穿鑿附會而成“鳳凰”，生活繁衍於山地丘陵地帶的五色雀，環頸雉皿種，確是真實的鳳凰，它們和神靈禍福無涉，只是同物異名的演變而已。



那麼，落在金劉砦漢皇林上的這只鳥是不是有點巧合呢？辯證唯物主義也並不否認世界上也可能發生偶然的巧合，猶如“守株待兔”，但並不是一種必然的聯繫，確是偶然的巧合。象落在劉邦祖陵上的這只環頸雉亞種（專家鑒定的名稱）亦如此，它的飛來有七個方面都非常巧合：其一，飛來的時間巧合。正是劉邦祖陵園奠基典禮之際。其二是飛落的地點巧，不偏不差就落在漢皇祖陵墓地。其三是飛落的方位巧，古有“沒有梧桐樹，難招鳳凰來”的說法，而今這只鳥恰巧落在劉清墓旁一棵梧桐樹上。其四，古今名字巧合，據南京、徐州的生物學家鑒定，此鳥確屬環頸雉的亞種，也就是雉的一種，這恰巧與劉邦的夫人呂後名字“呂雉”相符。其五，現實情況巧，豐縣劇團的名字叫“小鳳凰劇團”，小鳳凰劇團演過戲前腳剛走，“金鳳凰”就飛來了。其六，與歷史傳說巧合，金劉砦祖代相傳劉清墓是“鳳凰點穴，螞蟻築墳”。其七，與史志記載巧合，豐縣縣志早有“鳳凰飛落城頭，長鳴三聲巽向而行”的記載，故豐城又名鳳城，還有風鳴塔等物。以上七巧，似乎令人百思不解，哪能不到金劉砦一睹神鳥真情呢？

因這只鳥長得和傳說中的“鳳凰”很有相似之處，五光十色，純正潔雅，亮光閃閃，頸下一道白圈，似玉環繞頸，潔白如雪，陽光下隨著脖頸的伸縮轉動，色彩瞬息變幻，璀璨輝煌，兩眼圈通紅，確為丹鳳眼，頭上有撮羽毛，起飛時才擡起，五只長尾，猶如錦雞林，平時輕聲“咯咯”叫，似有喜事時，才早晨長鳴，聲音宏大，嚇得雞鴨亂飛，確有鳴驚人之征。愛吃昆蟲、花生、小米、青菜等物，現仍在精心心餵養。據生物專家介紹，此鳥是中國特產，屬四大珍禽之一，為吉祥之物。而今通過改革開放，生產發展，人民生活提高，全國安定團結，國泰民安，“吉祥鳥”飛來也算政通人和之兆吧！

漢皇祖陵園修復奇聞

漢皇林數百年來，這裏只有漢高曾祖劉清墓冷冷落落，無寸碑片瓦之建，唯劉氏裔孫每年春節登墳拜祭，從未見有奇特事蹟之發生。然而，1990年11月9日修復以來，這裏卻發生了許多奇特的事情，令人百思不解。

下及時雨：1990年11月之前的四個月內，幾乎未下過一次透雨，秋莊稼旱個死，小麥勉強水澆種上了還難以出全苗，然而“豐縣劉邦家祖陵園修復奠基典禮”的前一天(11月8號)卻下了一場瓢潑透雨，解除了數月來的旱情，更令人不解的是已進大寒冷的十一月天氣，卻隨着大雨閃電雷鳴響徹漢皇林上空。下午6時9分，突然在皇林上空出現了一個大火球很快消失了。第二天卻萬里無雲，風和日暖，大會開得十分成功。此後三年來風調雨順，年年豐收。

落鳳七巧：典禮之後豐縣小鳳凰劇團，在清祖墓旁搭臺唱了三天大戲，然而11月12號一早，鳳凰劇團前腳剛走，這棵大梧桐樹上卻落了一只五光十色的金鳳凰，切巧合有七，人稱七巧：其一飛來時間巧，奠基典禮那天。其二飛落地點巧，漢皇林上。其三，飛落方位巧，梧桐樹上。其四起的名字巧，生物專家鑒定此鳥學名“雉”，正與皇后娘娘呂後名字再“雉”相同，傳言：“呂後娘娘特來祭祖。”其五，歷史傳說巧：世傳清祖墓鳳凰點穴螞蟻築墳之說，其六現實情況巧，豐縣劇團的名字可巧叫小鳳凰劇團在此唱戲亦與此風同名。其七，史書記載巧，豐縣縣志曾有“鳳凰飛落城頭，翼向而行”飛老記載和豐城古稱“鳳城”之載。

掛鼻報應：1991年6月20日，大殿正在蓋上帽，年青工人丁某卻在架上說了一句俏皮話：“這房屋蓋好也可能被人當廁所。”話音未落，就從皮層房架上掉下一條方木。而且上面有一個很長的大釘，恰巧掛叉了丁某的鼻子，鮮血直流，住院月餘方愈。

偷物摔腿：1991年6月10日，大殿正在建設中，某婦夜偷鋼筋，突然好似有人推了一把，跌倒在地，摔斷了右腿，臥床數月方愈。

不准先住：漢皇大殿剛蓋好，保管員便把小床抬進去住，哪知剛要入眠，忽覺有人猛一下掀起睡席，把他從床上掀了下來，醒後，便把床又挪到屋外，再不敢住在大殿裏。



夢實相符：建築隊領工隊長劉某，一日夜做一夢，只見有十三位皇帝，前來催他：“快快蓋好大殿。”他一見來人身著龍袍，知是皇帝駕到，十分驚慌，嚇了一身冷汗，醒來是夢。此時大殿的設置尚未計畫，只初步打算要塑漢皇二十四帝像，誰知由於各種原因，結果真的就只塑了十三位漢皇帝像，夢實相合了。

正月打雷：決定1992年正月25日要修建通往漢皇林的柏油馬路，然而正月二十三日，漢皇林裏卻烏雲密布，雷聲隆隆，下起了傾盆大雨，在皇林上還落了一個大火球。於是社會上便傳說開米“正月裏打雷，大要娘家親侄。”所以引起社會上的婦女都給娘家侄送鞭炮、送雞蛋，既圖吉利，又敬上神，保佑娘家侄平安無事。

(以上資料摘錄《漢祖流史》[劉氏大成譜]。)

第六章 中華劉姓軼聞趣事

軼聞軼事亦曰掌故，古今之義有別也。古指舊制、舊例，關於國家政事，若《史記·龜策列傳》：“孝文、孝景因襲掌故，未遑講試”。今之亦曰多指有關歷史人物，典章制度等的故事或傳說。華夏劉姓軼聞軼事是實錄劉姓歷史上之故事傳說，多取材於劉姓“姓氏”典故，以幽默、輕鬆、博識、廣聞為旨，於“一本正經”的劉姓“正史”敘述之外，佐以可讀性之資料以資助談爾。

一、黃帝軼聞

黃帝，中華民族人文初祖。姓姬，名軒轅，又公孫。生於四千多年前的上古時代。黃帝歷經五十多次戰役打敗蚩尤，統一天下三大部落，結束長久戰爭，告別野蠻時代，人類文明自此始。所以，民主革命家孫中山先生說：“世界文明，唯有我先”。黃帝軼聞軼事很多，僅具數例。

黃帝論“道原”：黃帝曰：“恒古之初，原是一片太墟，在墟之中，產生一粒種子，互一而也，範茫昧味，未分明暗，而如神靈之小的微粒，周遍宇宙，為天地之精，寂靜不燥不寒，古所未有，萬物能耐以生”。

黃帝論“道法”。黃帝曰：“道生法”。釋義：法律是由道而產生的。

黃帝論“君政”。黃帝曰：“一年從俗，二年從德，三年而民有所得，四年而發號施令，五年而施刑正，六年而民畏敬，七年而方政。”釋義：為政者，對於人民，初到任之年，當瞭解本地風土人情和風俗習慣；第二年，可選擇一些德才兼備的人才予以委任；第三年，使人民得到利益和好處；第四年，可發號施令，說話有人聽，號令才有人相信；第五年，可動用刑法；六年以後，人們對你產生了敬畏；七年以後，可以從征，能戰勝強敵。

黃帝論“國次”。黃帝曰：“國失其序，則社稷大匡。奪而無予，國必遂亡。”釋義：一個國家失去了正常秩序，社會就會混亂，人民慌神不定。侵略者不以禮賠嘗，則國必亡。

“天地無私，四時不息”。釋義：天地沒有私心，四時運轉不息。

《素女真經》雲：黃帝問玄女曰：“關於陰陽之道，我已經從素女處瞭解了個大概，希望你再能跟我說得更詳細一些”。

玄女對黃帝曰：“天地間一切事物，都根據陰陽交合而衍生得來，陽得陰而化育，陰得陽而成長，陰陽相輔相成，互為感應，迴圈相生”。

《呂氏春秋》雲：男人對於女色，都知道喜愛漂亮的，而漂亮的女人又難遇上。所以，黃帝即了嫫姆。黃帝曰：“屬於女人的道德她不忘記，賦予女人的事她不疏忽，即使相貌醜陋一點又有何大關係呢？”

《玉房秘訣》雲：彭祖曰：“黃帝禦千二百女而登仙”。釋義：黃帝和一千二百多位女人交媾而成了神仙上天。



二、堯帝軼聞

堯帝有妻室二人，位下十子二女。長子監明英年早逝。嗣子丹朱智而頑皮，為人狡詐。餘子皆平庸。堯帝已經年老了，一天徵詢眾臣意見曰：“哎，四嶽啊，我已經在位七十年了，你看有誰人能實踐我這個職位啊？”四嶽回答曰：“必須是有道德高尚的人才能繼承你的帝位。”放齊曰：“嗣子丹朱開明。”堯立答曰：“籲，簡直是個頑凶，切非可重用”。堯帝接著曰：“你們不要老是看重我身邊的貴戚，要在疏遠隱匿的從臣中考慮”。於是，眾臣綿言對堯帝曰：“有個比較拘謹的人在民意，名叫虞舜。”堯帝曰：“對，此人不錯，我曾聽說過，你們的看法如何？”四嶽曰：“是個瞎子的兒子，其父有偏見，繼母兇悍，弟弟傲慢，虞舜能和睦，比較誠懇踏實”。堯帝點頭曰：“對，我將他試試吧。”堯帝見到虞舜，一表人材，舉止賓賓有禮，內心好感。於是，叫舜輔政。三年，成績斐然，堯帝喜，將二女娥皇、女英許虞為妻，以助其德。

堯帝自知嗣子丹朱不肖，不足以授天下。臨終前對眾臣曰：“權授舜，則天下利而丹朱病，授丹朱，則天下病而丹朱利。終不以天下病而利於一人也。”於是，禪位於舜，即舜帝。堯帝歿，百姓哭得死去活來，如喪考妣。三年不舉樂，以思堯。喪畢，舜讓丹朱管理南河之地，諸侯朝覲者不朝丹朱而朝舜，獄訟者不往丹朱而往舜，謳歌者不謳歌丹朱而謳歌舜。舜帝曰：“此乃天神之授也”。

三、劉姓最早名人先祖禦龍氏——劉累公軼聞

上古時，中華大地少數地方仍殘存着一種罕見的水陸兩棲動物，人們稱之為“龍”。這種“龍”有別於傳說中的恐龍：“頭木，頭上長有一對鱗角；身細長，背脊長有鱗甲；體輕，能陸地行走和下水遊弋，亦能飛身騰空，還能興雲作霧。其他動物大致不能如此。這是一種特異的動物。其特異，在於遠古大自然發生翻天覆地變化時，其他陸、水行動物，如身大體重的恐龍等沒有逃脫劫難而率先滅絕了。唯有特異的神龍能少量倖存下來，其繁衍生息一直延生到上古之時。由於龍的特異，人逮了通過馴養，能按人的意志表演戲法，供人們悅心賞目，上古時有人逮了養之。同時，龍肉製成羹湯馨香味美，它物無以比，人們逮了常殘食之，殘餘數逐漸減少，最終在上古之末完全滅絕了。



銅像

在夏朝時，特異的神龍已是很少見了，唯有董姓人氏飼養有術，其家養着龍。劉累距董氏家近，便跟董父學習養龍術。劉累公學得養龍術後，卻不得龍養而閑在家中。這時，恰好夏帝孔甲得到諸侯敬獻的四條龍無人豢養，後獲息劉累曾跟豢龍氏董父學習過養龍。帝甲獲得的四條龍為雌雄各二，經劉累公一段時間的馴養，已能使四龍同時上場表演戲法，且花樣變換很多。

帝甲觀看後非常高興，認為劉累公養龍有功，便封劉累公為相（內臣），賜姓禦龍氏，同時賞給很多財物。可是，幸運時間不長，不久便有一條雌龍突然死去，眾人都知道龍肉很好吃，累公竟將這條死龍通過禦膳做成肉羹獻給孔甲。孔甲吃了龍羹，覺得味特美馨香可口，便問累公曰：“羹湯是什麼肉作成？”

“劉累公答曰：羹湯是山珍野味之物。這以後，帝甲觀看馴龍表演，劉累就用二龍上演，留一條作輪換。孔甲問累公“怎麼不讓四龍齊上？”累公曰：“四龍齊上太勞累，不持久也，留二龍以換。”孔甲不以為然。再過一久，孔甲回味“山珍野味”之美，索累公作獲吃。累公實難。莫非將活龍殺掉不成？於是，劉累公懼罪遭滅，便在一夜間攜眷逃往魯陽（今河南魯山縣）西南山區隱居起來，其後居魯邑。



四、杜伯公軼聞

杜伯名桓是祁姓劉氏自累公始第五十七世祖，繼任杜國國君。

杜國自劉良始遷杜地建國，歷經數世的艱辛努力，至杜桓繼任國君時，國勢已強，引起了周王室的關注。此時周宣王執政，周宣王為控制杜國，故意委以杜國國君杜桓在朝中任上太夫。杜桓精明能幹，在朝中受到眾人的尊敬。但相對的受到小人妒忌，形成政敵。周宣王晚年，因諸侯國叛亂，常用兵失敗，無法挽救衰亡的結局。周宣王焦頭爛額，納悶不已，想事多多，疑心重重，急人無智，忠姑不分，幾乎對所有諸侯國都產生可能離叛的心理，對一向在朝中忠心耿耿為其盡心效力的杜國也疑視有加。這時，有杜伯政敵奸妄獻計周宣王曰：“大王啊，諸侯叛逆，事關王室興衰，別看小小杜國，這次雖然沒有捲入反叛，可杜國的國君是唐人之後。當年先王（周成王）把唐人遷杜，就是唐人追隨商的遺族反周啊。先王當時沒有誅滅唐人貴族，是看其唐人是堯聖的後裔，所以把他們強行遷到門前，是為了看護啊，以防止其今後再作亂，以利儘快解決。杜國的力量已經強大，杜國沒作叛，是因其境處王室簷下，杜桓又在朝內供職任太夫，杜桓處事機警，朝內朝外，老少都有他的人際，近來是。追隨他的人際甚眾，依微臣看，諸多的馬跡不可不疑。諸侯一旦政鎬（鎬京，西周都城，在今陝西長安市西南郊），且疑杜桓能否逐遞而保鎬？”周宣王對奸妄的妖言信而不疑。周宣王曰：“對，你說的對！長久受制於人的人，其心不歸。”但周宣王還一時找不到藉口向杜桓下手。

周宣王四十三年（公元前785年），西戎人抗命，周宣王親征而敗歸，心情特別沮喪。剛一回到宮裏，姜後就向宣王稟告：“有一年少的宮女竟生下一女嬰而棄郊野，是不祥之兆。周宣王就命令杜桓督察處理。杜桓認為事小，不必驚動國人。周宣王早有心誅杜，偏說事大，就盛怒斥責杜桓大膽抗命，喝令武士將杜桓押出斬首，眾臣諫保。迫於當時，周宣王息怒，杜桓倖免一死。但周宣王除掉杜桓的心已定，總覺得杜國在日強，杜伯在朝中的影響對自己是羞辱和威脅。此時，又有一奸佞向周宣王滔媚施美人計加害杜伯，周宣王稱好是道，當即採納。於是在宮中選了一漂亮王妃名叫女鳩，通過工作後派入杜府（杜伯履行公務處）“摧案”（女嬰案）。女鳩直入杜府內室，當時杜桓正在午休。女鳩入內不問女嬰案事，見杜伯堂堂上太夫一表人材，便嬌言柔語地搭訕，要與杜太夫媾合為歡。杜伯拒從，女鳩袒胸露懷，妖豔十足地向杜伯近身舉動。杜伯用手輕輕向女鳩一推，女鳩順勢退坐地上。此時，有傭人送水進室，見驚而止步，瞠目不語。女鳩一反常態，連聲哭呼：杜大夫侮妾杜大夫欺侮妾……！，然奔出杜府訴曰宣王：“杜太夫侮妾哪！杜大夫欺辱妾，……”誣說剛一入杜府室。杜太夫就向其非禮，有傭人見證。女鳩還說“欺妄是欺君”啊。傭人不知原由，僅見女鳩坐地而哭，故作證稱是。周宣王立即喝令武士拿下杜伯。正要施斬，杜伯喊冤：“若以死無知，則止矣，若以死有知，不出三年，必使吾君知之！”舉眾皆驚。下大夫左儒是杜伯的至交好友和同事，急忙挺身而出阻止武士施刑，叩奏周宣王曰“臣聞堯有九年之水，不失為帝；湯有七年之旱，不害為王。天變尚為妨，人妖繞舌寧可盡信？吾王殺杜伯，臣恐國人將妖言傳播，外夷聞之，亦起輕漫之心，望乞恕之。”周宣王怒視左儒曰：“汝為朋友而逆王命，是重友而輕君也。”左儒申辯曰：“君是友非，則當逆友而順君，友是而君非，則當違君而順友。杜伯無可殺之罪，吾王若殺之，天下必以王為不明。臣若不能諫止，天下必以臣為不忠。吾王若定要殺杜伯，臣請以杜伯同死”。周宣王怒曰：“吾殺杜伯，如去稿草，何須多費唇舌。”於是，周宣王無故下令硬將杜伯斬首。武士將杜伯首級獻於階下。左儒捶胸放聲大哭，眾臣都暗自掉淚，以表悼念杜伯死的冤枉。周宣王當即要治罪左儒，當命令武士提拿下左儒時，左儒立即撥劍自刎於君前。後人贊左儒曰：“賢哉左儒，直諫批鱗。是則順友，非則違君。彈冠誼重，勿頸交真。名高千秋，用式奕倫。”

周宣王枉殺杜伯後，杜國亡。三年後，周宣王往終南山狩獵，途經杜地暴病而亡，後人曰：“宣王無道，受到冤魂報仇而死。”《春秋》雲：戒之，慎之，凡殺無辜者，其得不祥，神誅之。

後世曰：功威震主，伴君如伴虎，杜伯公枉死也。



五、士會公軼聞

士會公是祁姓劉氏自累公始第四十五世祖，杜伯公第五世孫，先後在晉國、（43年）秦國（7年）任太夫、上太夫、中軍元帥和太司空等職。

周襄王三十一年（公元前621年八月），晉襄公歿，太子夷皋幼小，執政太臣、太夫趙盾召集群臣議會繼嗣問題，眾臣認為晉國數曆患難，時又正處在諸侯兼併，連年征戰的多事之秋，應當立一位年齡稍長的君主，以利晉國政局的穩定。趙盾說：“那就立文公（晉文公）之子公子雍吧，公子雍年長，為人善良，先君都喜歡他。他又接近秦國，秦國是晉國的老盟友，立先君所愛之子為君，一是孝行的表現，二是聯合舊友盟邦，能使國家安定……。”當時有狐射古主張立公子樂，趙盾不予理采。於是就派太夫先蔑和士會公率一班人馬使秦迎接公子雍。



先蔑和士會出使秦國後，晉襄公的夫人穆嬴得知趙盾廢嫡立庶的消息後，就天天包著太子到朝廷上去哭鬧，直問趙盾說：“先君究竟有什麼罪？他的後人究竟有什麼罪？放棄嫡長子不立為君，偏要到他國去接庶子為君，請問趙太夫，你準備把這個嫡長子如何安置？”，擾得趙盾無法履行公務。散朝後，趙盾回到家，穆嬴又抱著太子尾隨到趙盾家裏，跪在地上叩頭磕腦地拉長噪音哭訴說：“先君在世的時候，把這個孩子託付給你啊，對你說，這個孩兒很聰明，寡人願意接受賢卿的輔佐，假若輔佐不好，我就要怨恨你，當時你趙太夫滿口答應。現在先君死了，屍骨未寒，你就要拋棄太子，還不知你今後對太子要怎麼處之？……”問得趙盾啞口無言，擾得趙盾焦頭爛額，心神不定。這時，趙盾又擔心王親國戚合力收拾他，侃於煩事無賴，就當面對穆嬴說：“行呀，行呀，立夷皋！立夷皋！”然後，又去說服在朝大臣。就這樣背叛了先蔑和士會之勞，改立了夷皋為君，即後來的晉靈公。

先蔑、士會一行到了秦國後，會見秦康公時，首先向秦康公說明來意，是因襄公故，一來報喪，二來因太子夷皋尚幼，不能承擔政事，迎接公子雍回國繼任王位……”。秦康公聽先蔑這一說，感到很高興，就對先蔑和士會說：“以前晉文公回晉國的時候，由於沒有兵力保護，以至發生了呂劫之禍，這次公子雍回國，我要派重兵護送。”於是，秦康公派了大隊人馬護送公子雍回晉繼任王位。

晉國改立了夷皋，就立即採取措施派遣軍隊前往秦的徑道途中阻擋秦軍護送公子雍返晉。趙盾親率中軍前往。趙盾對部將說：“我接受了秦國護送公子雍，那秦人就是晉國的賓客；我不接受，那秦國人就是敵人。我既然已經不accept，那秦國使者自然是敵人。”於是，兩軍在令狐（今山西臨猗）相遇，話不投機，大戰起來，秦軍無準備，戰敗而回，連連指責晉人小人之心，話不算數，反復無常。在阻擊戰中，趙盾指使殺死了公子雍。先蔑、士會迎接公子雍失敗，憎恨趙盾變卦，也隨秦潰軍又去秦國。士會公留秦任謀士，助秦，並在秦娶宮女周氏組合了一個家庭，周氏生一子士（音牽 qian）。士會和先蔑在秦國相厄，互不往來。有人問士會公說：“你怎麼不去見見先蔑呢？”士會公回答說：“我跟他都是為迎接公子雍而獲罪的人，並非他的為人很重義氣”。

公元前615年冬，秦國為報令狐之戰被晉國打敗之仇，派大軍攻打晉國，士會公為秦康公謀事，很快佔領了晉國的羈馬（今山西永濟南）。晉國大臣趙盾親率大軍抵抗。秦軍故意邊打邊退。晉軍副將臾駢恐上其當，堅守城池不戰，妄圖拖癱秦軍，待秦軍自行撤退時追擊。士會公獻計誘使晉軍出戰，晉軍果然上其當，秦軍邊打邊撤退中，又佔領了晉國的瑕城。

第二年（公元前614年）夏，趙盾召集六卿議會。趙盾說：“士會在秦國，狐射古在狄國，我們的災難將要來臨了，不知道該怎麼辦才好？”荀林父說：“請赦免狐射古的罪，讓他回來，他能處理外交事



務，他父親狐偃又是文公的功臣。”卻成子說：“狐射古興兵作亂，罪孽深重，他遠不如士會好，士會這個人能屈能伸，而且知廉恥，明大義，同時足智多謀，他又沒有犯什麼罪，完全可以重用”。結果，重用士會的意見得到統一。於是大臣們就研究了一套誘使士會公回晉國的辦法。叫卿士魏壽餘假意叛晉獻封邑魏地投秦，與士會接觸說服士會返晉。

當魏壽餘夜走秦國後，晉國就把魏卿的妻子假意囚禁起來。魏壽餘到了秦國，自願以封邑魏地獻秦，秦康公接受了魏壽餘的投降後，魏壽餘在秦宮中就設法與士會公接觸。事有時成巧。很快的一個機會，魏壽餘與士會公相鄰而坐，魏踏士會的腳，示意士會公返晉。當接受獻地時，秦的軍隊在河西，魏人在河東。魏壽餘對秦康公說：“請派一個熟悉河東情況的人同我一道先過河去作個交涉？”秦康公說：“那就派士大夫吧。”士會公故意推辭說：“晉人跟虎狼一樣兇狠，心眼很小，反復無常，假如他們自食其言，背信棄義，微臣我就有可能被他們殺掉，然而在君國的妻室也會不保其生，對賢君並無好處，恐將來懊悔莫及也。”秦康公不知是詐，很誠懇地勸士會公說：“你去吧，假如晉人背信棄義自食其言，不以魏地降秦也無妨，寡人也會照樣歸還賢卿的妻室。士會公故意猶豫不語，表現出沉默的形態。秦康公又說：“你去吧，寡人無戲言，願以河水作證。”這樣，士會公動了身。剛臨行時，秦大夫繞朝擾來遞給士會公一條馬鞭說：“你不要以為秦國無人，只不過是我的計謀沒有被採納罷了”。士會公一小驚。繞朝說：“你趕快走吧。”士會公一行則過了黃河上到對岸，魏人就齊呼：“歡迎士將軍歸來！歡迎士將軍返晉！……”呼聲回蕩山野，連河西岸的秦軍都聽得清楚，看得明白。秦康公這才知曉晉人多詐，獻地是假，索回士會是真，呆如木雞地站立望著對岸，久不言語。秦軍將士諫言把士會公的妻室抓起來，秦康公不許。次年春，士會公原從晉徙秦的親屬提出要回晉國，卿士告知秦康公，秦康公說：“讓她們回去吧。”原來士會公使秦迎公子雍返晉不成，留居秦國，與在晉的妻室各在一方，好歹資訊一概不知。士會在晉的妻子就帶著子女找執政大臣闞，質問趙盾說：“夫君是趙大夫派去秦國迎接新君的，今已年餘無音訊，公子雍都被你趙大夫使人殺害了，是否我夫君也是被你使人殺害了，好殞，你總要給我兩根屍骨看看吧？”士會夫人啼哭不已。趙盾無賴之下才實告士會公在秦，後送士會妻室去秦會親。

晉靈公八年（公元前613年）春，士會公晉籍親屬晉。周夫人是秦籍（秦王室宮女）人，因五子士雅 qian（音牽）與秦王室宗女嬴氏訂了婚事，是王親國戚，不願去晉國，遂留於秦，讓秦晉和好，秦康公很感動，留士雅 qian（音牽）在他身邊當他的太夫。前576年秦景公繼位後不聽士雅 qian 的勸諫，破壞與晉聯盟。士雅 qian 無奈，約公元前572年改名劉軾正式恢復姓劉以後讓兒子士明。

六、複姓始祖劉軾

劉軾公軼聞（士 qian 複姓劉氏）劉軾（音 shi）公，原名士 qian（音牽），又名劉留，晉上太夫士會公留秦時娶秦宮女周氏所生子。劉軾公生於秦康公二年（公元前619年）壬寅歲，出生地秦都風翔（今陝西風翔市，時為秦都城）。劉軾公年僅四歲時，就與秦王室宗女嬴氏訂親，為王親國戚。晉靈公七年（公元前614年）丁未歲，晉王室懼士會留秦患晉，詐士會公返晉。次年（公元前613年）戊申，秦康公歸還士會眷屬，秦籍周夫人因數士 qian 與秦王室宗女親事不願去晉，遂周夫人母子留居秦國，事於秦王室。士 qian 一年年長大。士姓只有晉國貴族為此姓，秦國無士姓。時秦弱晉強，晉人曾犯秦，強佔秦人認為是自己的河西土地（今黃河以西），秦、晉兩國關係失和。秦人認為晉人狡詐，心態無常，對晉人無好感。加之，士 qian 公父祖是晉貴族，供職於晉王室，為晉權臣。秦王室中有人耿耿於懷，免不了說話做事對士 qian 形露於色。士 qian 公聽到見到總覺得心裏不悅，感到似乎受秦人歧視。隨後，士 qian 公公開申明自己並非晉人，先祖是唐人，唐堯之後劉累，劉累之後杜伯，居杜、杜伯為周



宣王枉殺，高祖隰叔奔晉任士師，世不過四代。秦人尊堯，尊劉累，同情杜伯之冤，遂逐漸改變了對士 qian 的認識。後士 qian 公同嬴氏完婚成家育子孫後，理族歸宗，複先祖劉累公姓劉氏，改名軾，叫劉軾。

公元前 608 年，秦康公歿，子嬴稻即秦王位，乃秦共公，是年僅 12 歲的劉軾公（時叫士 qian）始封卿士，參與議政（僅具名）。五年後，秦共公歿，子嬴榮繼承秦王位，即秦桓公，劉軾公受封為秦太夫輔政。此時，晉國內亂，秦桓公提出發兵攻打晉國，劉軾公勸阻不止，在隋地與晉軍戰，秦軍敗還。公元前 580 年，晉景公歿，國喪間，士會公年老帶病參喪，因勞累過度使病情加重，臥床不起。士會公預感自己將不久於人世，思念留秦的兒子軾，對身邊侍者示意想見軾兒一眼。侍者尊行稟告晉王室。晉王室遂派人使秦告知劉軾。可是，路遙迢迢，劉軾公還在行途中，士會公就與世長辭了。劉軾公趕到繹城，悲痛萬分。

劉軾公此時為秦太夫、將軍。在晉奔喪間，晉曆公接見了劉軾公，晉曆公謂劉軾公曰：“晉願與秦修好”。劉軾公點頭稱“是”。晉曆公叫劉軾公弔喪完畢回國後告訴秦桓公。劉軾公在晉奔喪結束後返秦，把晉曆公的話一一向秦桓公告之。秦桓公猶豫不決。劉軾公一再勸諫，秦桓公勉強同意。後經雙方聯繫，秦、晉兩國國君在令狐（今山西臨猗）簽定了友好盟約。秦、晉兩國一度修好，和平相處。但秦國國君因晉國曾犯秦，強佔河西土地不歸而內心不服。

公元前 564 年（即周靈王八年）丁酉歲，秦景公將要伐晉，派劉軾公出使楚國，請求楚王出兵支援，準備秦、楚聯繫進攻晉國。楚王爽快地接受了。是年秋，秦、楚聯軍攻晉，劉軾公參戰與將。當時，晉國正鬧饑荒，以致不能全力抵抗……。《左傳·襄公九年》（公元前 564 年）雲：“秦伯使士 qian 乞師於楚……。以聯軍伐晉，楚共王欣然應允。

劉仁公，又名榮，也稱榮公，字仁浩，號“豐公”，劉清公長子，漢高祖劉邦祖父，魏國將軍。戰國之末，秦王朝勢強東擴逼魏。魏安厘王魏圉覺得安邑失守後，都城大樑有危。於是，為了防患於未然，委任劉仁公以將軍職，並封封爵“豐公”，派其率領一班人馬前往豐邑（今江蘇豐縣城），鎮守豐地，修建城池，以利抗秦。後劉仁公舉族遷豐，將幾代人的家財搬到了豐邑，在豐邑算得上特顯富足之家。由於魏國為秦所滅，劉清、劉仁、兩父子深感危機四伏，惶恐不可終日。為防滅族之災，隱姓改名潛居豐邑鄉下。不久，劉清公去逝了。劉仁公無心力再經營家業，就將其家財廣施於遭戰爭苦難的平民，使得眾多受苦受難者有求必應。幾乎將家財施盡，所剩無幾。於是獨自亡匿南方，長時間杳無音訊。後來，有人說劉仁公歿於豫章（今江西）寧都太華山銅鼓村。老譜所載，傳為神話曰：仁公家財富有，樂善好施，有恩於人，至家財散盡。時有福德仙人前來化緣，榮公已無金，僅有身繫金腰帶一條，仁公解予之。福德仙人拱手曰：“謝謝，吾住贛州府寧都縣太華山銅鼓村，請公至明年八月十五日起駕至舍，本利將還。榮公眾多家財都散盡，且吝惜一條金腰帶索還。次年，舊日快至，榮公作為好奇，得到江南太華山看看。於是偕孫季（即後來的漢高祖劉邦）長途跋涉，不惜月餘，果如期到達。太華山真謂美好華山，滿山竹木密佈，山腰間有一大溶洞，特別引人注目。榮公祖孫便首先近前看看。近時，福德仙人果在洞穴前迎接，便引仁公祖孫入穴內一遊。穴內寬敞、明亮，佈置富麗堂皇。一大廳內安放著二十四把金色大椅，仁公見了覺心悅，遂將屁股往其中一椅上試坐，突然一聲轟隆，四壁、頂部全都坍塌，榮公生葬於溶洞中。此時，仁公孫季正在外面觀看風景，尚未入廳，突見岩溶垮塌，急忙後退，便是一跌，起之，又是一轟隆巨響，再一跌，再起之，忙外行，不遠回頭看時，那裏有溶洞之門，只見滿山遍野生不遠回頭看時，那裏有溶洞之門，只見滿山遍野生長著竹木，翠綠成蔭。於是季公快速返家傳聞資訊，遠近皆知。遂派賢者前往探視，果真好大一座山，尤如大佛打坐形，山腰有一巨大岩穴，尤如大佛肚臍，山前有一條小河，碧綠的河水緩緩沿山前淌過，尤如盤龍朝佛，歎曰：“仁公生葬大佛肚臍穴也”。有竹枝倒垂於穴前，清風吹來，竹稍穴前左右擺動觸地。橫掃至夜晚，天上星月高照，探視者興致作聯曰：“朝朝竹掃墓，夜夜月明燈”。“天下罕見的大福大貴吉穴也”。後來，仁公孫劉季發跡建立大漢帝國代秦而王天下，通傳前後兩漢二十四帝，皆因仁公生葬太華山風水寶地真龍吉穴所陰佑也。前人所傳，後人



聞之，好不心悅。告訴後人，凡有恩於人者一必有後福。近年，聞有劉氏賢者好奇，也有前往江西寧都太華山探視者反回告之，風水的確甚佳，如同先賢所言，每逢清明時節，有無數的仙鶴棲息於山頂樹梢。並告之凡前往祭祀者，只可遙祭，不可近拜……。

七、劉端公軼聞

沛地人自古尚武，男女老少多會舞刀弄劍，以求練身自保。

戰國時，一天夜晚，豐邑城東南白駒山頂，忽然大火大作，沖天的烈焰猶如金龍騰空。金劉莊莊主劉端公首先看見，出門便呼：“快出門看啊！白駒山上金龍上天了！快出來看喲！……！”聽到外面呼聲，莊裏有的已睡的婦孺，老幼都連忙起身披衣出屋觀看“奇怪”，於是眾人議論紛紛。第二天趕集，一傳十、十傳百，傳得更神而奇怪，認為是什麼妖魔作怪，禍難要臨頭了，人們惶恐起來。第二天傍晚，天剛黑，各戶人家都將大門關閉得死死的。但總是從壁縫透孔處往白駒山頂張望，看是否再現奇景。看了許久，不見“金龍上天。”但見原處現一白光，與頭晚不一樣，人們又產生了一些不同的議論，有的說第二天約幾個人要上山去看看，有的說不敢去，膽怯害怕。第三天，劉端公一天約人，人人都懼怕跟隨而不敢去。快到下午時分，劉端公獨自一人身挎寶刀，不等天黑就爬到了白駒山半山腰，然後摩黑硬是爬上了山頂。山頂上其他什麼也沒有，只見一白髮長須老人正在鍛打鐵器。白髮老人一心操作，並不顧外，突見端公手持寶刀夜至近前，認為來者是要對其行兇，立即從爐中撥一通紅的火器舉起怒目猙獰地大聲直問：你是何人？大膽夜闖我處，是要行兇麼？“端公本是上山觀察究竟，持馬刀是防遇險自衛，一時不知所措說話巴結吱唔，手中寶刀竟被白髮老人一手奪去投入爐中，立刻變成紅水。然後，慢慢的一老一少都氣平下來，端公將夜來說過明白。自發老人卻拍端公肩臂哈哈大笑曰：“大膽小兒，有膽量，有膽量，盡敢夜幕獨自入此，有膽量，有膽量，老夫是在為天子鑄劍呢！”白髮老人問端公：“小兒姓何名誰？”端公如是以答：“姓劉，名執嘉……，”端公還想說什麼，沒等端公再說，白髮老人便問：“姓劉麼？卯金刀劉麼？”端公答：“是的，卯金刀劉”。然後，白髮老人滔滔不絕地說道：“知道，知道、知道了，你們卯金刀劉氏的先祖是劉累，劉累的先祖是堯帝，堯聖帝，仁君呀，其仁如天，堯天舜日也，大始祖有德於天下，富而不驕，貴而不舒。劉累公禦龍，彰顯英雄本色。我今在此為天下英雄鑄造寶劍，名叫“禦龍劍”，你來得真巧，見你少壯，且身帶利器，必定是一位義士吧？我火化了你的寶刀，看吧，你那寶刀也質的太差，入爐便成了一堆江水。”順手從爐中取出一支鍛制好的寶劍，向劍刃一唾沫，一卷青煙緒緒而上，火光頓息，兩面清刃亮口，滾燙的就扔到端公跟前道：“來吧，禦龍氏的小兒，毀你一把刀，賠你一方劍，讓你細思忖，划算不划算！”寶劍扔在端公面前地上，稍冷端公拾起左看右看，劍身一面刻有蛟龍一條。端公持劍往石上一試，火花四濺，石成兩半。端公連連稱讚曰：“好劍！好劍！”於是向白髮老人連曰：“道謝！道謝！向老人道謝……。”

白髮老人叫端公近身，對端公曰：“同鄉的，老夫得警告你：天機不可洩密，老夫僅為英雄鑄劍，非為一般人鑄劍。見你是龍的傳人，容相慶實有德，心地善良，樂為助人，子孫後代必定有大福，興旺發達，世有為君為臣，謹此劍代代相傳，如有洩密天機，必遭天打雷轟也”端公入神地聽到“天打雷轟”時，忽覺晃悟如夢，看見面前是一片森林，白髮老人告畢，便轉身向森林深處走去，漸漸消失。這時，端公方清醒，面前什麼也沒有。但端公確定是在白駒山頂，隨身帶去的是刀，而這時手持的卻是劍。端公拿著劍一而再，再而三的左看右看，橫看豎看，劍身兩面清鋒，一面刻有蛟龍，自語曰：“的確是把禦龍寶劍也”。

端公將“禦龍寶劍”帶回家，常以劍習武。有人問端公持的是什麼劍？端公回答“持的是青鋒劍”。因此，禦龍劍又叫青鋒劍，或青鋒寶劍，長三尺。天機並未洩密，眾人見了都認為是端公從外地買的。

端公三子劉季見到其父的“禦龍寶劍”很羨慕，私自取了挎在腰間，文進武出，感到很自豪。有時獨舞或同鄰裏青少年對舞。鄰裏青少年沒見過有劉季家這種寶劍，就問劉季：一“三哥的，你那劍是從哪兒買來的？”劉季隨口應答“我父從很遠的地方買的”。劉季這時已經十多歲了，自愛上了父親的“禦



龍寶劍”，根本不事家裏內外事務，經常和鄰裏一群青少年網羅在一塊兒。鄰裏青少年對劉季很親近，三哥上三哥下的，劉季成了群童首領。逐漸的，一群青年娃長大了，各自都在父母的主導下結婚成了家，與劉三哥的往來也就不那麼密切了。可劉季仍是獨自一人，父母托媒討親，劉季不從，也不跟父母行商和事農生產，而是成天挎著父親的寶劍東奔西遊，善交際，混際於社會。久而久之，父母也厭其煩，三天兩夜不歸家也不過問，後劉季離開豐邑到沛縣，將父親的禦龍寶劍帶了去，煇公知道了也不說什麼，無耐地任其所為，而謹嚴守天機，將“禦龍寶劍”陰傳給了三子劉季。劉季到了沛縣，自命名劉邦，廣交三教九流，先結識狗屠案販樊噲，為樊噲作徒也劍不離身。縣吏肖何、曹參等人常光顧樊噲屠案，劉季結識了肖何、曹參等人。並通過肖何、曹參等人的舉薦，劉季弄到個泗水亭長職。後來，劉邦用“禦龍寶劍”斬白蛇，打天下，打上了帝王寶座。

漢興後，高祖劉邦的這支“斬蟒劍”收藏在官庫中。後來不知過了多久，有人提及，查看官庫，官庫中只有寶刀而無寶劍。後人問：“高祖劉邦的寶劍呢？”有人答：“歸天了”。

至今，高祖劉邦公當時打天下所持的“三尺劍”何去何從，仍是一個迷。

八、漢高祖劉邦軼聞

（一）世說真龍天子降世

劉邦降世，《史記》雲：“其先，劉媪常息大澤之陂，夢與神通。是時雷電晦冥，太公往視，則見蛟龍於其上。已而有身，遂產高祖”。

然而，經考，民間則是這樣流傳的：

今豐縣城北三裏之處有一條小河名叫泡河，河上有一座古老的小石橋，稱“龍霧橋”，何謂“龍霧橋”？具傳，該橋原名叫泡河橋。公元前二百年前，這裏屬秦始皇統一天下後的沛縣豐邑中陽裏轄地，今屬趙莊鎮。泡河橋附近有村莊金劉寨住一戶不大不小的金姓人家，主人祖上原是官家，姓劉，因避亂來到金劉寨後改姓金，經營著附近一片土地，同時兼商（小本生意），並在要道口泡河橋上設攤擺點，貿易行銷，一家人口生活，總算過得。但因三代人都好交際、積善、樂善好施，其家財也不比其他富裕人家多。

一天中午時分，太陽灼熱，人們大多是在家裏乘涼，劉煇公覺得此時生易不隆，讓夫人劉媪獨自在泡河橋上守點，自己卻回到家裏午休。突然，天地昏暗，濃雲密布，雷聲轟鳴。此時，劉煇公正睡眠間，朦朧中忽覺雷聲震耳，驚起而想到劉媪還在橋上，忙出門外往橋上望去，正張望時，一道金光電閃，宛如蛟龍下游地府，直向泡河橋上逼來，其他什麼也未看見。隨即，嘩啦啦！驚雷巨響，劉煇公被嚇得倒退三步。真是可怕極了。電閃雷轟過後，煇公看見了夫人劉媪困在橋上攤點，似乎已被驚雷震昏過去了。劉煇公急忙三步作兩步的奔到泡河橋上將劉媪扶起，連問：“怎麼了？”劉媪半身癱軟，遲遲不覺不語。煇公搖晃著劉媪身子，再連問數聲，劉媪方欠伸，處朦朧狀態，煇公大聲問“驚了吧？”劉媪方睜眼，很倦怠地慢聲答道：“剛才我正在打盹時，突然覺有蛟龍繞身，先是一驚，後感全身疏軟而暈，然後什麼也不知。醒來，方覺為夢。

說來也巧，不知何故，劉媪從此身懷有孕。十個月後，劉媪生下一高鼻大額男孩兒，隆準而龍顏，左腿上有七十二黑痣，幼不類凡人。及長，美須髯，仁而愛人，“豁達喜施”常有大量，不事家人生產而善交遊。此人，乃是後來大漢天子——漢高祖劉邦。其實，劉邦當時所處的時代，神州大地正置戰亂風雲，七雄相爭，民無寧日，人們思靜，盼望明君統治天下。後來，秦始皇滅掉六國統一了天下。不料，天下人民空喜一時，結果，秦施暴政，給天下人民帶來更加悲慘的痛苦。人民紛紛起來反抗秦的暴行。劉邦舉義，亡秦滅楚，奪取天下，體恤民情，保護人民，對人民實行休養生息的政策，給人民帶來了利益和好處，人民歡欣鼓舞，敬仰劉邦，對劉邦歌功頌德，希望劉邦領導的社會穩定，長治久安，故以龍的精神增強民族的凝聚力，激勵各民族團結奮進，飛躍發展。附謂劉邦乃是真龍天子降世，並把劉邦公



之母劉媪神受“龍種”而身孕之泡河橋改名為“龍霧橋”。後人還在“龍霧橋”豎碑立說。今“龍霧橋”仍豎有兩塊碑，碑上刻有文字。不妨，有意者前去看看究竟。

（二）賀喬遷，走運二度梅

高祖劉邦初任泗上亭長時，就與曹氏結為伉儷，並喜得一貴子肥。一日，好友肖何告訴劉邦曰：“亭長的？告訴你，單父人呂公與縣令交好，舉家避仇遷來沛城，縣令已將他安排住在城裏，聽說豪紳大賈和眾吏們看在縣令的面子，屆時都要去呂公寓宅道賀，你去嗎？”高祖爽直答曰：“怎麼不去，當然要去道賀道賀喲”。

賀日到，高祖適時而至，老遠見肖何正在堂中禮桌為呂公主簿上禮，便昂然而進。此時堂中人多紛亂，肖何故意朗聲曰：“賀禮不足一千錢者坐堂下！”高祖劉邦身無懷揣半文，識得肖何故意這麼一說，心裏明白，望著肖何一笑，立即高聲道：“請記上，劉季賀禮一萬！”眾賓皆驚，盡往視劉季。肖何往視劉季笑曰：“錢呢？”高祖曰：“欠”。肖何笑曰：“好個劉季，賀一萬”。快去，快去，坐堂上。呂公在室內聽得入耳，忙起身出門迎。

呂公善相人，往高祖上下打量，高鼻大額，儀錶堂堂，忙叫曰：“裏邊坐！裏邊坐！”引高祖入堂坐正位。高祖不謙辭。席間談笑風生，盡情地開懷暢飲。呂公見了佩服萬分。席終，客人將去，呂公與高祖耳語，讓其留下。然備酒席同高祖飲。酒酣，呂公往視高祖曰：小臣自往好與人相，可己相人多多，無有與你之比也”。高祖歉曰：“哪里哪里，伯長過獎了，小人貌不揚，俊男多多的也是也。”呂公曰“唯望賢君善自珍重，如果你還沒有與人婚配，吾有一長女願許你為季箕帚妾。”高祖內心悅，面帶喜色忙起身向呂公拱手揖曰：“啟稟父老太太，晚生將來必定感恩戴德。”

酒畢，呂媪怒呂公問曰：“你常誇講女兒聰明利質，將來必定要許以貴人，沛令托媒求之不與，你為啥偏要許以劉季？”呂公答曰：“這哪里是你們婦道之人所能全知的事。”

不久，高祖劉邦與呂公女雉結為伉儷，梅開二度。後高祖劉邦起兵反秦，呂雉為之一助。高祖當了皇帝，詔封呂雉為皇后，即呂後。

（三）豐西縱徒斬蟒起義

公元前210年（即秦王政末年）辛卯。秦始皇歿，秦二世即皇帝位。由於秦施暴政，其時社會已始亂。時任沛縣泗水亭長的劉邦已經看清大勢，早已離心不為秦王朝效命了。可偏在是年六月，沛縣令派劉邦押送一批民徒前往驪山修秦始皇墓。劉邦明知這些家鄉兄弟是強迫征來的。內心不願把他們送到驪山去服苦役，希望他們能跟隨自己幹一番事業——反抗秦的暴政。劉邦暗自思忖，勉強接受了任務。押送途中，劉邦故意飲酒如醉，鬆弛警惕，陰視這些人有多少會悄悄逃走，有多少會最後留下來聽從自己的號命。結果，一路上逃跑了大半。行至豐邑（今江蘇豐縣）西澤中亭，天已黑，準備在中亭就宿，還有十多個人跟隨劉邦在一起。劉邦先不說什麼，剛歇腳下來，就又買些酒來同十多個人一塊兒喝。將要喝盡，劉邦公開對十多個家鄉兄弟說：“兄弟們，你們要走的都各自走去吧，反正我也要從此銷聲匿跡了”。剩下的十多個人都是些年輕力壯，家裏無妻室兒女拖累的。聽劉邦這麼一說，反而警覺起來，相互面面而視。其中有一人喊劉邦“三哥”，問三哥要去哪里？結果大家都喊“三哥”你一聲，我一聲的問：“三哥，你要到哪里去？劉三哥，你要去哪里？我們挨你去？……”。悄靜，劉邦很氣質地說：“反正大夥兒都難過，生死未蔔，跟我去也生死難定，到西南面山中練武除暴惡去！”十多個人並不為之一驚，個個都喜笑言開的說要跟劉三哥一同去。劉邦見十多個人都願意跟隨自己，然後說：“既然弟兄們都願意同我一塊去同生死，那就今後得聽我了？”眾答：“願聽三哥的指命！”“願聽劉三哥的號召！”劉邦說：“反正天已經黑了，要跟隨我，那咱們現在就得動身，先走兩個到前面探路去吧！”眾問：“走哪點？”“走哪條路？”劉邦說明瞭要去的方向和走的路徑，然後有兩人就先動身走前面探路。不多時，兩人性急沖沖返回報告：“不好了，前面有一大蛇橫攔道中不動，可怕極了，不能前行！”此時，劉邦



等人已行至途中，醉意朦朧，聽得探子報，即聲大笑曰：“英雄氣大，所向披靡，蛆蛆小蟲，安敢畏懼乎！”說罷，手提三尺劍，三步作兩步行的上前，用劍往蛇頸一揮，蟒蛇便頭身各異，隨即用劍將其掀於道旁曰：“弟兄們，”請過吧，要成就事業，沒有膽量還行嗎？”

又前行數裏，劉邦等人疲勞困於道旁。天至亮，後有行人到斬蛇處，見一老婦端坐在蛇旁哭泣。

行人問老婦曰：“尊母何為如此悲痛？”

老婦答曰：“吾兒被人殺也。”

行人又問曰：“是誰殺了你的兒子？”

老婦曰：“吾兒是白帝之子，他化為蛇擋於道，赤帝子路過便把他殺了。”行人見死於道旁的明明是蛇，何為人子，認為老婦在扯謊，便思責罵，拾木鞭擊之。忽兒，卻不見了老婦身影。行人趕至劉邦一群人困之前，說了所見之事。劉邦聽後，自喜，更堅定了反秦的決心。其追隨者更敬重劉邦。

之前，秦始皇似乎嗅到不祥之兆，常對臣屬曰：“東南方向有天子氣”。於是東遊以厭之。疑豐城出新天子，使人於城中地下挖深三尺，埋下丹砂和利劍，上面築一個臺，曰：“厭氣臺”，意鎮壓“天子氣”，使人不敢反。所以，劉邦謀事不在沛豐，而醞釀於芒碭山澤間。與沛吏肖何、獄掾曹參、夏喉嬰等人之謀，多通過夫人呂雉陰與其溝聯，呂雉常陰往芒碭同丈夫約。沛豐子弟陰知，常潛入芒碭附劉邦。所以，劉邦的部將中，沛豐者居多。

秦二世元年（即公元前209年），壬辰，七月，陳勝、吳廣斬蛇起兵，號“張楚”。諸郡縣百姓多有所動，皆盡殺其長吏，以回應陳勝反秦。沛縣令恐，欲以沛應涉。主吏肖何、獄掾曹參等人阻止曰：“爾君長乃秦吏，欲叛，恐沛縣子弟不聽從，難率，請君長召納逃亡在外之數百名流浪者，你使他們，他們不敢不聽。”沛縣令當即答是。於是叫呂雉妹夫樊噲等人持書往芒碭山澤告劉邦往沛，日有所舉。此時，劉邦已在芒碭山澤發展了武裝力量數百人之眾，正操練有緒。

劉邦從樊噲手中接過沛縣令手諭看後，立即整齊人馬隨樊噲往沛。行至距沛縣城近處，便有人令劉邦一行止步。劉邦不知何故，問其何為，得出個所以然。正將持時，肖何、曹參到。劉邦見肖何、曹參至，便問：“怎麼你們也來了？”肖何曰：“事有變，沛令已反悔，已派軍士嚴守城門，欲誅殺吾與曹公，吾與曹公陰城牆而出，故來告訴你，免得是禍……。”劉邦怒責沛令曰：“沛令小兒，乃非君子者也！”於是同肖、曹商議，劉邦親手書一帛，使弓箭手射於城牆之上，謂沛縣父老鄉親曰：“天下苦秦久矣，今父老雖為沛令守城，但各路諸侯已經並起，今天就要屠城啦！望誅沛令，擇眾所擁護之子弟立之，以應諸侯，則家室可保團聚。否則，父老子侄將齊誅，那就休怪我姓劉的不盡人情了！”城中父老又聽了劉邦親口喊話，聲音宏亮，言詞嚴勵，於是使子弟殺死沛令，割其頭，大開城門迎劉邦；將沛令頭顱獻於劉邦，劉邦叫將士懸於城樓上，示眾。

眾父老兄弟公推劉邦為沛縣令，劉邦不同意。劉邦曰：“天下四方混亂，諸侯並起，吾不敢承負眾父老兄弟之重托，願另選高能者為之”。劉邦數推，數眾仍視劉邦為。於是，立劉邦為沛公，拜黃帝像，祭山龍，制赤色旗，謂“赤帝子殺白帝子”也。肖何、曹參等人相扶，以沛縣為根據地，招兵買馬，獲義軍三千餘人，回應陳勝、吳廣。首功胡陵。方與，旗開得勝。還攻豐邑……，拉開了亡秦的序幕。

（四）亡秦入咸陽

大漢元年（公元前206年）10月，高祖率10萬大軍在蘭田擊潰秦軍阻擊後，行至霸上（今西安市東南處），秦王子嬰降，秦帝國亡。劉邦免子嬰死。次日，劉幫率部眾入咸陽，劉邦見將士多取金銀珠寶財物，便對身邊的肖何說：“你去把秦的圖籍檔案盡取吧？”肖何答：“是，早有所意。”然肖何離高祖去。高祖帶一班隨從侍衛在秦王宮中游覽。行至秦二世胡亥的寢官前，高祖見官門大開，便昂然而進。秦二世胡亥寢宮是一座由多間內室連通的生活起居房，內外裝飾，金碧輝煌，耀人眼目。秦二世雖然離開了人世，但室內仍有官娥，侍臣管理，秦二世的生活用物依然如舊，各種奇珍古物陳設、擺置有序，



富麗堂皇，使人見了眼花繚亂。高祖入內，宮娥個個向高祖近身哈腰施禮，細聲柔語道：“太王，請安！”高祖率隨從侍衛挨間往視。宮娥們尾尾而隨。高祖至秦二世胡亥寢宮內室，見龍鳳大床鋪就如常，便走近將屁股往床上一搯，遂脫靴仰。而枕感舒，隨而起坐，盤腿於床，同宮娥聊天有趣。宮娥個個細腰高挑，年輕貌美，婀娜多姿，盡將擁在高祖身旁，有的立於床前，有的坐於床上，皆視高祖。高祖同宮娥談笑風生，開心入懷……，似乎其他一切都忘了。

此時，樊噲覺得有好長時間不見了劉邦，便帶幾個隨從在宮中尋找。突然看見高祖在秦二世胡亥寢宮床上赤着腳，正同宮娥們聊得嘻聲笑語，枝搖幹斜，樊噲心裏好不是滋味，一見就大聲道：“哎呀呀！我的三哥沛公呀！我硬是找你找得好苦喲！你咋個一轉眼就溜到這兒來了！……”高祖而向樊噲示意道：“天不早了吧？，今宵就在這兒休息！”樊噲更是不堪理解說：“三哥啊？你是要天下呢，還是要財？你知道你是咱個才到這宮裏來的嗎？你要天下就走，返回霸上去……。這時，張良也尋高祖來，聽得樊噲叫高祖離身的最後一句話，心裏自然明白十分。樊噲，高祖見張良入，都面轉向張良。張良未等樊噲再說什麼，便向高祖輕言曰：“剛才樊弟叫離開這裏是對的。正因秦皇暴虐，荒淫無道，將軍才得人之助能夠到這裏來，咱們趁天黑尚早，還是現在就返回壩上去吧？！”高祖尷尬，刹時無誤。然而片刻道：“行嘛！行！行！行！，走吧，說走就走，你們忙叫將士們把秦中宮所有府庫封存好，待項王來了再商量。傳令，還軍霸上！”張良、樊噲先離。高祖動身下床，兩個宮娥忙於床前將靴拾起給高祖穿在腳上，高祖離，宮娥送高祖出宮外。

（五）約法三章

高祖駐軍霸上，待項王而至。其間，高祖召集關中諸縣父老豪傑和有威望者集會，告曰：“各位父老鄉親豪傑受秦王朝的苛政殘暴統治之苦，已經太久太深了，兩三個人在一塊議論下是非，都要遭滅族，私心下裏講一講《詩》、《書》，也要抓了打死拋於街頭。我已經同各路諸侯相約定，誰先攻破函谷關入關中者，誰就坐關中王，現在我已經打到關中來了，我當為關中王。今天，我同各位父老鄉親豪傑們約法定三章：殺人者當殺，處以死，傷害人的人也要據情治罪，盜搶他人財物者，也要受到處理。其他秦朝的苛法一律廢除，諸位官長吏士昭履原職，望諸君善職盡守。自從我起兵以來，到處為民除害。對父老鄉親們沒有任何的侵擾和暴虐的行為，請大家不要懼怕！我已經把軍隊退駐壩上，等待各路諸侯們到來後，才商量有關管理規章的事。”於是，就派人同秦的官員到各縣鄉基層宣傳，鼓動，以讓更多人知曉。關中的老百姓聽到了這些宣傳，個個興高采烈，都爭先恐後趕着自己的牛、羊、運送着自己的好酒，獻給漢軍將士。高祖謙讓不受，曰：“官庫裏糧食多的是，不缺，不使大家再破費錢財了。”關中人更是歡喜，唯恐高祖不坐關中王。

（六）鴻門遇險

在亡秦的兩大軍事集團中，始終是項軍強，劉軍弱。初於薛立楚懷王孫軫心時，因都是楚人，“楚雖三戶（三大姓氏），亡秦必楚”。楚將項梁自號武信君，聯合協力抗秦，高祖劉邦率兵置於項，由項梁統一指揮抗秦。後項梁因勝而驕，輕敵，為秦將章邯所殺。懷王軫心懼，將都從盱眙遷彭城，自將呂臣、項羽軍，封高祖劉邦碭郡長，武安侯，將碭郡兵。封項羽長安侯，號魯公，呂臣為司徒……。

這時，章邯因破了項梁軍後，不以楚地為憂，便北渡黃河攻趙，大破趙軍。趙王歇逃巨鹿。章邯令王離圍巨鹿，自己率軍其南，以防阻援軍。趙王感危在旦夕，數向楚求救。楚懷王軫心將聯軍兵分兩路，以宋義為上將軍，項羽為副將，範增為末將，率兵北進救趙；令高祖劉邦率兵西進略地入關。與諸將相約，先入關中者為關中王。項劉兩軍從彭城分別，各自出發。

高祖劉邦所率之兵數量少，僅萬餘人，一路攻城掠地，開初受了多少阻礙和曲折，走了些彎路，後改變戰略戰術，避強就弱，所向披靡，於公元前 206 年 10 月（秦曆為元月），托人關中，大破秦軍阻擊



於蘭田，移軍壩上（今西安市東南）秦皇子嬰向高祖劉邦降。高祖率一部將士入成陽略一小覽，便令將士盡封秦府庫，使人嚴守，還軍壩上。待項羽到來再行商量。高祖自以為王頭中無疑。

宋義、項羽和範增三將所率大部人馬近 10 萬人，因途中無故滯留時間長達月餘，後項羽怒殺宋義，自任上將軍。同範增，英布等繼續北進救趙，與秦軍大戰於巨鹿等地，後秦將章邯、司馬欣、董翳等降項。項羽封章邯為雍王，司馬欣為塞王，董翳為翟王，置於項軍中。

高祖劉邦聞項羽已將秦關中三分，封秦降將章邯、司馬欣和董翳為關中三王，令司馬欣率秦降兵於項軍先頭打前峰。正速速西進，高祖自感事已有變。於是，派兵守函穀關，抵禦項軍再進關中。

這時，項羽已率軍入河南境內，聞高祖劉邦已先入關中破咸陽，怒不可歇，大罵劉邦的不是。其謀士範增因力扶項羽滅秦復仇，恢復楚國舊制。這時，遇劉邦作抗，不讓項羽入關，就趁機向項羽鼓舌，歷數劉邦是非，羅列說高祖壞話。英布也邦控作勢項羽氣不可支，以高祖為敵。項羽立即派英布、蒲將軍領兵攻打函穀關。函穀關輕易被攻下，項軍繼續前進。12 月中旬，項軍進至陝西臨潼東戲下，大營設在鴻門，兵瘠乏，就駐下休整。範增對項羽說：“今聽人講，劉邦居山東（崤以東非今山東）時，貪財好色，今入關，秋毫無犯，財物、婦女，無所取幸，而叫肖何收取秦的戶口圖籍，看來其志向可不小啊！吾陰使人觀其氣相，皆為龍虎之貌，成五色彩，此乃是天子之氣相也。今如不把他除掉，將來必定後患無窮。”項羽慎視有思，未言。事有成巧。忽士座進帳報稱，沛公營壘中有使者前來要見大王，項羽曰：“叫其進來”。使者進帳稱是沛公左司馬曹無傷派來的，特來稟告大王，隨即從身中取出一帛呈。遞項羽。皇上書曰：“沛公要做關中王，秦王子嬰為相，盡收宮中珍寶為己有。吾雖在沛公幕下，也是楚臣，尚遣使告之，曹無傷。”宣使者出。範增勸項羽儘快出擊劉邦。項羽說：“讓將士次日不待天亮就膳，就膳完就出發。

項羽軍 40 萬，號稱百萬。高祖劉邦軍 10 萬，號稱 20 萬，高祖怎能力敵項羽呢？

項羽的另一叔父項伯得知次日臨晨要征擊劉邦，念及劉邦幕內軍師張良恐一同被害，因項伯原先殺人逃下邳投靠張良營中，張良保下其命，才有今日，有救命之恩。依義，恩人有危當救。於是項伯月夜乘馬快速到壩上高祖劉邦營中私通張良，簡單說個大概，便要張良悄悄與其走。張良對項伯說：“韓王派我送沛公進關，這時沛公有難，我離開他，太沒有情義了，既使要走也得去跟他說一聲”張良叫項伯等着，就去見高祖劉邦。張良將項伯之所說一一告訴高祖，高祖很吃驚，問：“應該怎麼辦呢？”張良向高祖謀，結交項伯。張良叫項伯進見高祖。項伯剛一入帳，高祖恭敬地請項伯坐，隨即酒菜上桌，高祖連連向項伯敬酒，張良坐陪。高祖輕聲對項伯說：“我進關後，什麼物都沒取，什麼事都不作主，僅把秦的官吏和百姓安撫了一下，還封了府庫，令人嚴守，一心等候魯公（項羽）來作主處理。為了防備盜賊和可能的意外發生，這才派些將士去守關。我日夜都在盼望魯公的到來，怎敢背叛魯公？望伯君在魯公之前為臣分辨幾句，臣不敢違德負恩”。張良請項伯多向項羽開道，項伯一一答應。

高祖在和項伯面談中，還把自己女兒許給項伯兒子為妻，結為親家，項伯答應，高興。張良便隨即向高祖、項伯甚至酒道喜。項伯要急返戲下，起身告辭向高祖說：“親家所講的，我回去就向藉（項羽又名項藉）說說，不過明天一早，你也得親自去魯公賠個不是”。高祖曰：“當然，當然，那是當然，明晨一早我是一定要去的”。

項伯飛馳回到項營，已夜深三更。項伯見項羽帳中仍有亮，便入幃，項羽見叔父進來便問：“叔父的，你去哪兒了，先前我找你，你不在，決定了明晨將士不待天亮就膳，然後直行壩上攻劉。”項伯說：“知道了，我早知道了。我有個朋友叫張良，他原先救過我的命，理在劉邦營裏，我恐明天出擊時，其命難保，故去勸他來”。項羽問：“他來嗎？”項伯搖頭說：“他不肯來，他說劉邦並沒有得罪將軍，將軍反要去攻打他，未免有太失人心禮義了吧”。項羽沉陰不言。項伯接著說：“是也道是。小侄的，人家劉邦不先攻破關中，我們來也不那麼容易。人家有功，還要去攻打人家，是有點不合情理。他說了



明天上午要來賠說不是。依我意，既然他願意聽從指揮，不如就好好善待他，對咱們也有利。”項羽沉思片刻後點頭說：“那也行嘛”。

次日，天剛亮，高祖劉邦就帶著張良、樊噲、夏侯嬰和韓信等心腹和一百多士兵去鴻門。至營前，有陳平出來迎接高祖入幃。高祖見項羽施禮曰：“將軍辛苦了！”項羽一幅傲氣，嚴聲曰：“起來吧！請坐，來得這麼早，有什麼要說的，儘管說吧？”高祖道謝曰：“臣與將軍協和攻秦，將軍戰河北，臣戰河南，然而沒意識到竟能於將軍之前入關破秦，有話要向將軍說過明白，特此來見將軍……項羽說：”你說吧！”高祖曰：“臣聞有小人繞舌，使將軍怒爭與臣有隙，特來向將軍說明：一、臣先入關，秦王子嬰降，臣不敢，自主處理，只能將其監視起來，等候將軍發落，秦的府庫秋毫無動，已令將士通通封存，使人看守，待將軍來作主處理，臣僅叫肖何收取了一些秦人的戶口圖籍看看。“二、秦的苛法太重，天天盼望有國人來救助他們，我向關中父老們說，集的苛法就不要了，另約法三章，意在宣揚將軍恩德，先讓秦人知道：進關的先鋒都能始終愛護百姓，他們的主帥就不用說了；三是恐盜賊未平，秦的殘餘也可能欲動作亂，故派人將重要關口把守，根本不是抗拒將軍入關。項羽面肌早已松了很多，爽快地說：“這是你的左司馬使孫說的，不然我哪有這麼急”。於是，留高祖坐宴飲酒。

宴前範增向項羽耳言選機會殺掉高祖，項羽未動色。

席次為：項羽、項伯叔侄坐主位面東、範增坐南，高祖坐北，張良坐西。範增、張良是陪客，各有心計。席間，項羽、項伯殷勤地向高祖勸酒，高祖心中有防不敢多喝。範增從身中取玉玦在手，眼使向項羽，暗示項羽殺劉邦。項羽明白，瞧了範增一眼，只管喝酒。過一會兒，範增又拿起玉玦示意項羽儘快下手，項羽有意無意地連點頭數下，而向高祖敬酒。再過了一會兒，範增又第三次拿起玉玦，連連向項羽使眼色，項羽裝作不見，未理。於是，範增向項羽告便出外對項莊（項羽從弟）說：“魯公太厚道，盡勸酒，不願動手。你進去給他們敬酒祝壽，敬完舞劍助興，瞧個方便，把劉季殺掉。不然，將來咱們都要做他的俘虜”。項莊答應：“行”。項莊帶劍入幃，敬完酒後說：“軍營生活，沒得多大味兒，讓我舞個劍術，為大家助興吧！”邊說邊就從鞘中撥出劍舞起來，舞着舞着，直往劉邦逼近。項羽故不作言，高祖嚇得緊張，張良見此場景，心裏明白：“項莊舞劍，’意在沛公”，也緊張起來，連向項伯使眼色，竟叫項伯保護沛公。項伯明白，立即起身邊撥劍邊對項羽說：“一個人舞，不如兩個人對舞興高。”項羽說：“叔父有興，就請吧”。項伯舞劍時常把身子擋住高祖。張良眼見，不是辦法，也如範增那樣向項羽告便而出。張良見樊噲在門外站着，就對其說：“氣氛很緊張，項莊舞劍，老是逼近沛公，其意圖在要向沛公下手”。樊噲眼目睜圓踏腳說：“什麼？要死，大家都死在一塊兒，我進去瞧！”話音剛落，立即就左手提劍，右手持盾，直往帳內沖進去。衛兵橫戟阻擋，不讓進。樊噲左手持盾用力一頂，兩個衛兵仰面倒地。樊噲直沖入幃內立於西側。項莊、項伯猛然見了闖進來這麼個怒髮衝冠，眼睛睜圓，滿臉腮須的壯士，不由得都收劍癡呆地瞧着。項羽按着劍站起來問：“你是何人？來這兒幹什麼？”張良隨樊噲後進來，上一步對項羽說：“他是沛公的參乘（駕車的）樊噲，前來討賞”。項羽鬆氣說：“好一個壯士。”轉頭示下，說：“來，賞他一鬥好酒，一只肘子”。下人立即送來給樊噲一鬥酒，一只生豬蹄。樊噲站着一口氣把酒喝完，蹲下把盾牌複地為案，斜將豬蹄放在盾上，用劍切成數塊，幾大口就咽了下去。

項羽問：“壯士還能喝嗎？”樊噲說：“我死都不怕，還怕能喝不能喝嗎？”項羽說：“你幹麼要死吶？”樊噲說：“秦王無道，逼得天下人民都起來反抗，懷王跟將士們約，誰先進關，誰就為王。沛公先進了關，並沒做王。他封了府庫，把軍隊退到霸上，天天等候大王來。為了防盜和不測，又派兵守關，立了大功，大王沒封他爵位，沒給予賞賜，反聽小人離間挑撥，要殺有功之人，這跟秦王有什麼區別？不知大王是什麼心思？”項羽不答曰：“請坐，請坐。”樊噲一屁股坐在張良之旁。項羽歸坐，項莊伺候項羽。項羽說：“將軍們都照樣喝酒吧？”不一時，項羽斜靠在桌上閉着雙目打盹似的。高祖站



起身來說要去入廁，張良見高祖起身離，就向項伯低聲道便，帶著樊噲尾高祖而出。高祖要走，囑咐張良留代其向項羽告辭。張良問高祖曰：“你帶了些什麼東西來？”高祖說：“帶來了一雙白璧，競獻魯公，一對玉鬥（玉杯）竟獻亞父（範增），因他們生了氣，吾不便取出，請賢弟代我獻給他們吧？”

高祖帶著樊噲、夏侯嬰和紀信等幾人走小道已經回到霸上去了。項羽見高祖老是不回，就派陳平出幃去請，陳平遇著張良問：“沛公哪里去了？”張良向陳平說：“沛公不勝酒力，已經醉了怕失禮，人廁出來就走了”。陳平轉身進，張良尾陳平進。項羽問張良曰：“沛公呢？”張良說“先向項將軍賠個不是，沛公喝醉了，怕在將軍面前失禮，叫我奉上白璧一雙，獻給將軍，玉鬥一對，獻給亞父。”項羽問：“人吶？”張良說：“沛公怕將軍部下對他為難，已經走了，這時可能快到霸上了”。項羽不介意，說：“既然沛公都先走了，那你們也好好的回去吧”。

人都盡走了。項羽把玉璧拿了放在桌上，一聲不語地瞅著。範增唬地站起身來，抓起玉鬥，砸在地上，玉鬥無損，範增撥出劍將玉鬥擊得粉碎。自語道：“唉！真是個愚蠢的小兒，沒法為小兒所謀”。然而轉向項羽曰：“奪半軍天下者，必然是沛公也，瞧著吧，吾汝今後半是他的俘擄也！”

高祖回到霸上營中，立刻把曹無傷斬殺了。曹無傷聞項羽要攻打高祖，高祖力量很弱，必敗無疑。怕同高祖死，故叛，書帛使人通項，以求封賞。

九、漢孝文帝劉恒公軼聞

（一）廢除左、右丞相制

一天，大臣們上朝。文帝問右丞相周勃曰：“全國一年關進監獄”的人有多少？周勃答：“不知道。”文帝又問：“一年中收入和支出的錢糧各有多少？”周勃答：“不知道。”文帝見周勃搭拉著腦袋，急得似乎頭髮裏和脊樑上都要出汗，就轉頭問左丞相陳平，陳平機靈地答：“皇上所問這些事都有主管的人。皇上想知道監獄裏的情況，可以問廷尉；要知道錢糧的收入，可以問治粟內史。”文帝說：“既然都有主管的人，那麼，你們管什麼呢？”陳平說：“丞相主要的職司是：上侯，助天子調理陰陽，順以四時；下適應萬物；外，鎮撫四方；內，愛護黎民，使文武百官各守職責”。

文帝聽了這些不能捉襟見肘的話，說：“哦，原來如此。”不好再問了。周勃覺得自己才能差甚陳平，便主動交了相印，告老還鄉。文帝趁此廢除左右丞相制度，讓陳平一個人為丞相。

（二）一函臣服南越王

南越王趙佗是高祖劉邦派陸賈於公元前196年（漢十一年）去授封的。屬外臣，不受朝廷節制。漢惠帝四年（公元前191年），呂太后臨朝時，聽信官吏諫言，下令禁止出賣鐵器給南越，並在地界設卡，查禁貨運。

南越人買不到中原的鐵器，生產受到了影響。南越王趙佗知道了就火，說：“高帝立我為王，互相交換貨物，今呂太后聽信奸臣讒言，把我們南越當作野蠻人看待，斷絕來往，禁運貨物……”。便認為是長沙王搞鬼計，想兼併南越。於是就自行稱帝。次年伐兵攻打長沙。長沙王吳回（吳芮之孫）向呂太后告急，要求朝廷發兵支援長沙。呂太后於第二年才發兵，不料士兵水土不合，中暑生病死了很多人。不久，呂太后歿，中原將士乾脆退走了。

中原兵一退，南越王趙佗更加威風，並把其軍隊駐紮到了長沙附近，直接威脅著中原，並用財物收買閩越為屬國，統治了南方沿海一大片疆土。趙佗使用漢朝禮儀，頭戴九簾串珠皇冠，身穿金絲黃龍大袍，腰帶佩劍，進出乘坐金色大馬車，儼然一副天子的形像和架勢，抗禮朝廷。漢文帝劉恒即位以後，先整頓了內政，然後才想辦法對付南越王。文帝知道趙倫是真定（今河北石家莊）人，就派人去真定把在呂太后執政時遭破壞的趙佗的祖墓修復，並設置機構專人管理，四季按規矩祭祀。文帝又將趙佗的伯叔兄



弟封了職。然後想到陸賈熟悉趙、佗，就再次派陸賈為使臣，攜著自己的親筆函，另帶一些禮物，出使南越。

南越王趙佗接待了陸賈，然後從陸賈手中接過漢文帝給的親筆函，函曰：“吾誠心誠意地向南越王問候。我是高皇帝偏房所生之子，奉命在代地防守北方邊疆，一向在外。因地處遙遠，見識不多，性情老實，天資愚鈍，一直未與你通過函。高皇帝拋棄了大臣，接著孝惠皇帝也去世，高皇后這才親自臨朝，可她身子有病，久治不愈，以致脾氣急躁，為政措施上不免有差錯。呂氏一族乘機做了不少違法亂紀的事。高皇后一人沒法管得住他們，她才拿別人家的孩子作為孝惠皇帝的兒子。幸虧靠著祖宗的威靈和大臣們的努力，把他們都懲辦了。我因列王，諸侯官吏不讓我推辭，只好即位，做了皇帝。聽說你曾經有函給將軍隆慮侯，要求他尋找你的親兄弟，並且要求把長沙的兩個將軍免職（曾進攻南越）。我已經照你的意見免了將軍博陽侯的職，派人慰問了在真定的令兄令弟，修復了你先人的墓”。

“前個時間，聽說大王發兵進攻邊界，不停的搶掠。那樣，就苦了長沙的黎民，尤其是南郡的百姓。可是你的國裏難道就能獨獨得到好處嗎？如果一定要多殺士兵傷害將官，害得人家的妻子變成寡婦，孩子變成孤兒，父母變成孤老，那麼，得到的利益只有一種，失去的倒有十種。這樣的事我是不願意幹的。我也曾經問過邊界的官員，想把長沙與南越交駐滬的分界線調整一下，可是他們都說：是高皇帝劃分給長沙的土地，我不能自作主張把它改變。得了你的土地，中國也大不了；得了你的財物，中國也富不了。因此，服嶺（大夷嶺，音予）以南，由你自己治理吧。可是，你稱為皇帝，兩個皇帝並立，而沒有使者互相往來，這就起了爭端。爭端不讓，仁德的人是不願意的，我願意同您一起去掉以往的不和，從今以後仍互通使臣。所以我派陸賈來表達我的心願，希望您也能同意，不要再侵犯。送上上等棉衣五十件，二等的三十件，三等的二十件。祝您聽聽音樂，消遣消遣，慰問壁鄰國。”

趙佗看完函，起身拉著陸賈的雙手眼含淚說：“皇上真是個忠厚的長者呀！他這麼虛心誠意的對待我，我再跟他對抗，那我就太不為人了……”。陸賈翹著大拇哥兒面向趙佗，說：“大王真了不起！大王賢明，大王能顧大局，這是咱們中華的造化”。

趙佗受到陸賈誇講，更高興極了。於是她很謙虛地書了函叫陸賈帶呈漢文帝。信中，趙佗自稱是：“野蠻人的頭兒，冒了死罪，……蒙皇上憐我，恢復我原來的稱號，能像從前一樣有使者來往，老夫就是死了，也不怕骨頭腐爛成泥了。我馬上改號，不再為帝，……”。

（三）以農為本，躬耕籍田

一日，風和日麗。文帝劉恒早朝，眾大臣分列兩邊，準備奏事，文帝笑曰：“諸君今日都不奏事了，我也不准備理政。農業是天下的根本。治國沒再比抓農業生產經濟發展更重要的了咱們都去耕田吧”。

文帝親自帶眾大臣來到籍田，早已在那裏的耕民立即歡騰起來，高呼“皇帝萬歲！萬萬歲！”文帝扶犁耕田，大臣們隨之。

所謂籍田，乃文帝下詔：天子、諸侯支付祭祀祖先費用的土地，天子千畝，諸侯一百畝。每年春耕前，由天子諸侯親自先耕，稱天下耕田之始，爾後征民力耕。

（四）廢止肉刑

淳於意是齊地太倉名醫。一天為一商人的姨太太治病，不料這位姨太太服藥後竟一命嗚呼。商人告淳於意庸醫致死人命，該當判罪。當地刑部判處肉刑。因淳於意原在太倉任縣令，也算是個為民的清官，不便執刑，就把淳於意押拿到京城長安去處理。淳於意有五個女兒，沒有兒子。臨上路時姑娘們盡搭著腦袋哭。淳於意見到她們，歎氣說：“唉，生女不如男，遇到急難事，一個有用的都沒有！”可其小女兒緹縈聽到其爹如此歎息，既傷心又氣憤，心想：“真的我們女兒就是無用嗎？真的不能為爹做點事嗎？”於是不服氣，就哭又鬧勇敢地要跟隨父親到京城長安告狀。這時，淳於意反倒痛著緹縈了，勸其好好



在家。解差也認為是個拖累，不讓其跟隨。緹縈生死不依，非去不可。解差怕人犯沒送到而先釀出命案，只好勉強讓緹縈隨行。

到了長安，門衛不讓緹縈入內。緹縈便在門前放聲大哭訴苦。門衛見其哭訴得悲傷，就找一帛遞給緹縈寫明事由傳送給皇上。緹縈寫道：“我叫緹縈，是太倉令淳於意的小女兒。我父親做官的時候，齊地的人都說他是個清官。現在犯了罪，要受到肉刑處罰。我不但替父傷心，也替所有受肉刑的人傷心，一個人死了，不能再活；割去了鼻子不能再生。以後就要想過自新，也沒有辦法了。我願意被罰做官俾替父贖罪，好讓他有個改過自新的機會，懇求皇上開開恩吧！”

漢文帝接到緹縈告狀，看字寫得歪扭不正，算看得清楚。文帝覺得情真義切，動人肺腑，便同情緹縈一片孝心。文帝深思道：“這個還未廢止的秦律肉刑，實在不合理。”就召集大臣們商議，文帝說：“一個人犯了罪，應當受到刑罰，這是無二話所說的。可是受了罰，得到了教訓，就應該讓他好好地重新做人。現在懲辦一個犯了罪的人，不但叫他受到痛苦，而且還在臉上刺字或毀其肢體，這就一輩子沒法再做好人了。像這樣的刑罰怎麼能勸人為善呢？我決定廢除肉刑，請你們商議個替代的辦法吧。”大臣們都表示同意。

於是，丞相張蒼等人就擬定了替代肉刑幾條辦法：(1)、廢除臉上刺字（京鑿刑），改為服苦役；(2)、廢除割鼻（劓刑），改為打三百板子；(3)、廢除砍斷左右肢腳（斬左右趾），改為打五百板子。

呈上漢文帝。文帝看後說：“行”。於是就廢止了肉刑。緹縈的父親改為打板子。

（五）立遺囑喪事從儉：公元前157年（漢文帝七年），文帝重病不起，知道自己不久將辭人世。於是就立遺囑：“萬物有生必有死。死是自然的道理，用不著太傷心。現在的人，一聽到死就害怕；死了人，為了出殯、安葬，要花很多的金銀財物，有的甚至傾家蕩產；為了追悼死了的人，過分的傷心啼哭，以至弄壞了身子。這些都不好，我很不贊成。像我這樣道德不高、才識淺薄的人，靠著上天的恩賜、祖宗的洪福、諸侯王的愛戴，做了二十多年皇帝，四方還算太平，未發過大的戰爭，我這麼死去已經夠造化的了，何必要悲傷呢？因此，我囑咐天下的官吏和百姓，戴孝只准三天。在這三天之內，並不禁止結婚、祭祀、喝酒和吃肉。本族的人也不要像從前那樣赤腳踏地地哭。戴孝的麻也不可太長，三尺就夠了，千萬不要發動老百姓到官裏來號喪。官裏的人也只能早晚啼哭幾聲，表示一下悲哀就是了。別的時間不准啼哭。過去穿孝三年，太長了。現在拿一天當作一個月，有三十六天足夠滿孝了。把我葬在灞陵，不用起大墳，用不著堆土高高的。除了夫人外，所有後官裏的女人一概送回自己的家裏去。別的事情我不能一一囑咐，只要以此類推去做是了。”

文帝立了遺囑，就沒再多說話了。太子劉啟流著眼淚問：“要是皇上扔了我們，叫我們怎麼辦呢？”漢文帝很溫和地望著太子定了定神，輕聲說：“將來國內要是出現變亂，可拜周亞夫為將軍，你也不必擔心。話畢，文帝就咽氣了。”

（六）舅父薄昭該死

淮南王劉長謀反自殺，漢文帝本感傷心。可是有人說他兄弟二人不能相容，還編成歌謠諷刺他說：一尺布，還可縫，一鬥粟，還可舂，兄弟二人不相容。

漢文帝聽到了，也不說什麼，感到內心傷痛不已，確實僅一個兄弟也不能保全。

漢文帝根本沒有想到，劉長謀反自殺死後四年（即漢文帝十年、公元前170年）辛未歲，其舅父薄昭（薄太后唯一的弟弟），時任車騎將軍，竟然驕橫不法，殺死天子使者，犯了大逆不道之罪，按漢律當處死刑，硬是把漢文帝差點難閉氣了。接連後悔說：“這都怪我，這都怪我呀，我不該拜自己的舅舅為車騎將軍，……”。車騎將軍的地位高，姐姐又是皇上的母親，皇太后，薄昭就驕橫起來連天子的使者都不放在眼裏。漢文帝劉恒想，如果不將薄昭治罪，將會給橫行不法的外戚專權開了綠燈，呂氏的教訓不時在耳邊著刺；要是把薄昭抓來治罪，從自己是外甥與娘舅的關係上說，可又防礙孝道，自己將來會



讓人咒罵，大逆不孝。於是，漢文帝劉恒為了維護法律的尊嚴，以使外戚規矩些，不至於驕橫不拘，便想出一個辦法來，讓薄昭能自己認識自己有罪，自己處理自己，是一個絕妙的辦法。漢文帝就打發公卿大臣到薄昭的家裏去，跟薄昭一塊兒喝酒。在飲酒席上，公卿大臣們共勸薄昭自殺。薄昭不依，公卿大臣們只好回來稟告漢文帝。沒過幾天，漢文帝又叫公卿大臣們繼續到薄昭家裏去。這一次去，公卿大臣們都穿著孝服，說是去弔孝的。公卿大臣們一進薄昭家大門就號喪，大哭不已，數落實處。薄昭一見公卿大臣個個穿戴孝服，向其號喪，不得已，便硬著頭頸自縊而死。薄昭自殺後，漢文帝問群臣：“薄昭死之如何？”群臣答曰：“薄昭該死”。

十、漢景帝劉啟軼聞

削地平叛，誤殺晁錯(chao)晁錯是漢景帝的禦史大夫。晁錯眼看著分封的諸侯王勢力擁兵自重，作威作福，不受朝廷約束，擔心如此下去，將會出現變亂。對漢景帝劉啟說：“吳王（劉濞）不來上朝，按理該治罪，先帝（劉恒）遷就他，賜給他兒杖，本意是希望他改過自新。他反而更傲慢了。他不但煉銅制錢，燒海煮鹽，還暗地裏征納亡命徒，陰謀反朝。這些都是他佔有土地寬廣，城池太多，方坐大抗朝的緣故。如不及早削去他一部份土地，將來出事再對付就難了”。有的諸侯王確實佔有土地太多，如齊王有七十多個城池，吳王有五十多個城池，楚王也有四十多個城池。他們仗著這種勢力，不從朝廷，就會將大漢天下弄成四分五裂的局面。漢景帝也認識到同姓王勢力照此容忍發展下去，將會釀成禍患，但不敢先動手制裁，說：“削地的辦法，再好沒有了，恐怕他們造反。”晁錯說：“削去他們一部分土地，他們都要造反，那麼，現在就是不動他們的土地，到時候他們也會反的，現在動手，禍患還小，現在不動手，將來禍患就大了”。

漢景帝召集了身邊幾個近臣商議此事。大臣們幾乎都同意照晁錯的諫言辦。只有竇嬰公開反對。漢景帝因竇嬰反對，就把削地之事擱置下來。晁錯因竇嬰是竇太后的侄兒，是皇親國戚，也就不敢跟他作對了。後來，竇嬰得罪了姑母，託病辭職回家後，晁錯才又向漢景帝進諫削藩土地之事。晁錯說：“楚王劉戊（劉交的孫子）荒淫無度，上次太上皇下葬時，他都跟宮女們胡鬧。這種沒廉恥的人應該處罰。”漢景帝因此削去了楚國的東海郡，作為對劉戊體罰。

晁錯又發現膠西王劉昂（劉肥之子）接受賄賂，私賣官爵，漢景帝因此削去了膠西王六個縣城。趙劉遂（劉友之子）也因犯過失削去了常山郡。三王一時規矩，陰恨晁錯。

正當晁錯正在同漢景帝劉啟商議削吳王劉濞封地之時，吳王劉濞已開始派人四處聯絡劉濞要造反，要與大漢帝國分廷抗禮，自立為皇帝。高祖初封其王時，見劉濞一副反相，問其將來是否要造反，劉濞口說不敢。高祖拍著劉濞的肩背說：“但願能顧大局”。

劉濞是高祖二哥劉信的兒子，一向傲慢，自尊自大，目中無人。劉濞從未朝見過漢文帝。僅有一次，劉濞派太子劉賢到長安。”吳太子劉賢跟其父一樣，蠻橫不禮，好勝爭強。跟皇太子劉啟下棋，僅為錯走一顆子，就和皇太子發生爭執，劉賢先向皇太子劉啟動手，劉啟也並不輕鬆，就順手抓橫盤向劉賢的頭部砸去，正中要害，可就把吳太子劉賢砸死了。

漢文帝劉恒責備了太子一頓，就把吳太子的屍首入殮，派人運到吳國去。吳王劉濞見了兒子靈柩，氣急萬分地說：“現在天下都一家，人死在長安城，就葬在長安裏，送來幹什麼？把靈柩退回去！”打這兒起，吳王劉濞就一心一意行動造反了，朝廷大臣們都諫言漢文帝發兵征討，文帝抱著“多一事不如少一事”的態度布下一道詔書安慰他，還賜給他幾杖，鑒他年老，不必入朝。劉濞無理找到藉口名義，暫且未動兵。

現在，漢景帝削地削到他的頭上來了，有了起兵的名義。就決定行動了。漢景帝三年（公元前154年）一月，吳王劉濞以“晁錯削地亂國為藉口，要懲辦奸臣”晁錯的名義，派使者去約會楚王，趙王和膠西王仙出兵，這三個王正望有人帶頭，現在吳王劉濞出來作主，三王的膽兒當然就更大了。其中膠西



王特別起勁，還另發動了齊、甯川、膠東、濟南和濟北諸侯王一同起兵。臨行動時，齊王劉將闔（劉肥的兒子）反悔了，吩咐將士守住臨淄，不讓外軍進來，濟北王劉志（劉肥的兒子）因忙修濟北城牆，稱忙不過來，不能發兵。膠西王劉昂就率領著膠西、膠東、甯川和濟南四國的兵馬攻齊（因齊王反水），打算把齊都臨淄攻下後，再跟吳王劉濞、楚王劉戊和趙王劉遂等大軍會合，一同打到長安去。

吳王劉濞正率領二十萬兵馬從廣陵出發。吳王劉濞鼓動其將士們說：“我今年都六十歲了，還自個兒做將軍，我的小兒子劉駒才十四歲，他跑在了前頭。將士們年齡雖然不同，可是最老的，也老不過我，最小的也小不過我兒子劉駒。諸君們當有進無退，大家出力，立了功勞，獎賞你們！”就浩浩蕩蕩地往淮水方向行進了。

吳王劉濞率軍液過淮水，就跟楚王劉戊的軍隊會合在一起了，聲勢更大。吳王劉濞通告各諸侯國說：“請你們發兵懲辦奸臣，挽救劉氏的天下。”當時中原有大小二十二個諸侯國，除了吳、楚、趙、膠西、膠東、甯川和濟南這七國外，其餘齊、燕、濟北、淮南、梁、代、長沙等十五國，有的堅決反對吳王劉濞謀反，發兵抵禦，有的聽風聲，觀望等待。

吳王劉濞和楚王劉戊先攻梁國。這樣一來，東邊是膠西王、膠東王、甯川王和濟南王合攻齊國；南邊是吳王和楚王合攻梁國；北邊的趙王劉遂在邯鄲虛張聲勢，一方面等吳、楚軍隊到時合同南下，另則派使者約會匈奴作後應。

此時，齊王劉將闔和梁王劉武都連連打發使者急往長安，火速求救，漢景帝立刻召集大臣們商議對付事宜，大臣們見反叛者都是劉家一姓內人，一個個都不說話。晁錯就說：“請皇上親自督軍堅守滎陽，堵住吳、楚聯軍，關中由我鎮守，然後調兵遣將一個一個地對付七國”。

漢景帝嘴未說話，但心裏不舒服。他思道：“怎麼叫我去作戰，我倒還躲在京城裏？”漢景帝一時糊塗，未開心結。忽然想到其父漢文帝臨終前的一句話：“將來國內遇有變亂，可拜周亞夫為將軍”。漢景帝對晁錯說：“叫周亞夫率將士去？”晁錯說：“也行”。漢景帝就拜周亞夫為將軍，升任為太尉。周亞夫就率領三十六位將軍和他們的兵馬去對付吳王劉濞和楚王劉戊。

漢景帝又把竇嬰召回拜為大將，率軍去對付膠西王、膠東王、甯川王和濟南王四股勢力。同時，根據竇嬰的推薦，漢景帝又派樂布率一隊人馬救齊，派酈寄率另一大隊人馬去征伐趙王遂，自己還是準備去鎮守滎陽，接應救齊和攻趙的兩路人馬。

漢景帝正想動身之時，突然竇嬰求見說：“袁盎有平定七國的妙策”。嬰和袁盎向來相好，二人同是晁錯的政敵，一向懷恨晁錯，晁錯在文帝時就是智囊，治國很有經驗，景帝即位後繼續重用其制定治國方略。竇、袁兩人因不受寵而對晁錯妒嫉有加。

漢景帝一聽說袁盎獻計，立刻叫竇嬰使袁盎進宮。袁盎進到官裏，正碰見晁錯在和漢景帝商議運輸軍糧之事。漢景帝總裁袁盎：“七國謀反之事，你說說有什麼好的辦法？”袁盎說：“皇上放心！我是來獻策的，可是軍情大事當嚴守秘密。”漢景帝就宣左右退下去，只留晁錯在旁。漢景帝只等袁盎說出他的計策來，袁盎看看漢景帝，又看看晁錯，還是不開腔。漢景帝只好叫晁錯暫時退下去。晁錯瞟了袁盎一眼，很不高興地退下到東廂去了。

袁盎見四下無人，然後輕聲對漢景帝說：“吳、楚起兵無非為晁錯一個人。”接著說：“他們說，高帝分封子弟，各有土地，現在奸臣一心要削去同姓王的封地，這且不是誠心要削弱劉氏的天下嗎？”因此，他們發兵前來，一定要懲辦晁錯。只要皇上斬了晁錯，免了諸侯王起兵的罪，恢復他們原來的土地，臣敢擔保他們會向皇上請罪，撤兵回去。

漢景帝再度昏庸，用手托著下巴，慢慢地悟了一會兒說：“如果能這樣，我又何必捨不得他一個人呢。”袁盎一見事情辦到，當漢景帝的話音剛落口，就立即卸責說：“我的話就說到這兒，應該怎麼辦，還是皇上自己作主。謝謝皇上。”袁盎就高高興興地退下了。



袁盎在下又縱擁丞相、中尉和廷尉等人奏本彈劾晁錯，說晁錯的言論荒謬不道，應當腰斬。漢景帝中了袁盎等人一心加害晁錯使的離間計，心腸一橫，親手批准公文，晁錯還正在上朝，一切都蒙在鼓裏，就穿著一身朝服被武士們一擁而上綁了拉去，莫名其妙地給漢景帝腰斬了，滅其全家。

漢景帝斬殺了晁錯，就叫袁盎和吳王劉濞的一個親戚攜著詔書去叫吳王劉濞退兵，反而大失所望，心裏更不悅。他已經打了幾仗，奪占了不少地盤，哪兒肯退兵？劉濞根本不接見袁盎，僅叫他那個親戚進營，對他說：“我已經做了東邊的皇帝了，還接什麼詔書？”劉濞把那個親戚留在營裏，就派五百名士兵圍拿袁盎，袁盎公然跑脫了。跑到哪里去了也不知道。

漢景帝以為袁盎到了吳營，准能叫吳王劉濞退兵，可是等了好幾天，都不見袁盎回來，可來了個周亞夫派來的使者鄧公（姓鄧名公），是專程來向漢景帝報告軍情的，漢景帝問鄧公：“你從軍營裏來，知不知道晁錯已經死了，現在吳、楚是不是願意退兵？”鄧公說：“我正是受將之派特來向皇上報告軍情的，吳王誠心要造反，已經有十幾年了。這次是借晁錯削地之因頭故發兵，哪里是為晁錯的？想不到皇上竟把晁錯殺了，這麼一來，恐怕以後誰還敢再替朝廷出主意啊？”

漢景帝長歎了一口氣，說：“你說得對，我後悔莫及了。”於是，叫鄧公回去慰勞周亞夫，叫周亞夫慎心主持軍務。周亞夫精心組織，正確指揮，不到三個月，七國謀反終於失敗。吳王劉濞逃到東越，東越王接到周亞夫的指令，就把劉濞殺死了。其他六國王先後自殺了。後來，漢景帝跟晁錯平了反，昭了雪。可是，晁錯已經滅門三族。

十一、漢光武帝劉秀公軼聞

（一）手足之情

古人言：上陣要靠親兄弟。

光武帝劉秀原先並不想做王，而是一心助兄劉縯成就事業。

劉秀與劉縯是同胞兄弟，劉縯在長，劉秀是老三。大家子弟，均有教養。但弟兄二人性格各異，大哥劉縯性剛強，慷慨仗義，喜結天下豪傑，有高祖劉邦公當年之風。因王莽篡政廢漢室爵位和封地，不准劉氏做官，痛恨王莽至極，總想伺機恢復劉氏漢朝天下。三弟劉秀性謹慎，態度沉著，表現得老老實實地管理生產，種稻營商。但常擔心大哥交通規則出禍來。可大哥劉縯卻把三弟劉秀比作當年高祖的二哥劉仲，笑他沒有大的理想和抱負。劉秀听了也滿不在乎，可是劉秀還是覺得僅做個地主或大商人也沒有什麼地位，就通過聯繫進了長安太學，跟一些士大夫，名人有一些交往。學了回家後，販運糧食做買賣生意。劉秀經商在新野（今河南新野縣）看見新野縣官執金吾，就覺得威風體面的了，便跟人講：“當官要像執金吾。”又覺得新野的姑娘陰麗華漂亮，說：“娶妻當媽媽陰麗華。”確實沒有更高遠的想往。

公元22年（地皇三年），劉縯在春陵發動了回應平林、新市軍的起義後，劉秀才棄商助兄一同反莽。春陵軍打下了一些城池後，平林、新市軍首領合請劉縯立劉玄為皇帝。劉縯覺得自己的兵力有限，儘管劉玄仁弱，也不力反對。就立了劉玄為皇帝。次年二月初一日，舉行了皇帝即位儀式，劉玄南面就坐，讓人朝拜，一句話未說，就成了皇帝，改元“更始”，稱更始帝。劉縯任大司徒，劉秀任太常偏將軍。劉縯、劉秀率領的軍隊分別取得了宛城和昆陽大捷。勝利的消息鼓動了天下人民，他們紛紛在各地回應南陽義軍。有不少回應者誅殺了當地官員，自稱將軍，沿用漢朝年號，只等南陽軍的命令。劉縯、劉秀的威名越來越大，引起了新市、平林軍首領們的妒嫉和擔心。就暗中縱擁更始帝劉玄除掉劉縯。劉玄因劉縯反對自己為帝正耿耿於懷，正巴不得早日清除劉縯為好。劉秀早看出了不祥之兆，勸劉縯多加防範謹慎說：“大哥啊？我看事情有些不妙，你還是要多加小心自己吧。”劉縯笑了笑，並未攔在心上，產生警惕。



果然，更始帝劉玄聽了朱鮪和李軼的妖言，就把劉縯的部將劉稷先拿來辦罪，劉稷是劉縯的心腹，因他極力反對立劉玄為帝。曾說：“首先起兵的是伯升兄弟（劉縯字伯升），劉玄算老幾？哪兒輪得到他來做皇帝？”這話傳到劉玄的耳朵裏，早就注意劉稷了，加之委劉稷為抗肆將軍，劉稷根本不接受。劉稷只聽從劉縯不聽從更始，更始把劉稷拿下，定其違抗命令，處死。臨刑前急壞了劉縯，就為劉稷說理，勸更始帝不要把劉稷殺了。更始拿不定主意，李軼、朱鮪在旁就大聲說：“皇上當得下決心！劉稷違抗命令還不是劉縯主使的嗎？劉縯也不能免罪！”更始帝劉玄把腦袋一頓，劉縯就給武士綁上。同劉稷一齊被殺害了。

劉縯被更始帝劉玄殺害。劉秀在戰地父城，痛哭得幾乎昏過去。但很快擦幹眼淚，前往宛城，拜見更始帝劉玄，承認自有不是。大臣們向他表示同情，勸他別傷心。劉秀依禮答“謝謝你們問候！”劉秀不把極為痛苦的心情外露，只說自己平時少有好好勸阻兄長，以致使他得罪了皇上。大臣們談及昆陽大捷之事，劉秀說：“那都全是將士們的功勞，我只不是跟別人沾了些光而已。”劉秀也不給劉縯戴孝；與不吃飯時，照飲酒說笑的，表現得跟沒有什麼悲哀事的人一樣。更始帝反而覺得過意不去。也同情起劉秀來了，拜劉秀為破虜大將軍，封武信侯。留在身邊伺候自己。

更始帝劉玄覺得天下只有自己了，江山打算遷都長安，但又覺得長安的宮室已經破壞得很了，一時難以修復。就定都洛陽。且洛陽宮殿也有破壞，需要修理。更始帝不放心劉秀帶兵出去打仗，就委任劉秀為司隸校尉，派其帶一些人馬到洛陽去修理宮殿。

劉秀到了洛陽，白天跟平常人表現一樣，精心管理修復宮殿。可是一到了晚上，就對別人說：“我喜歡清靜，你們都不要來打擾我。”劉秀單獨一個人住一間屋子，夜間其他人誰去都不接待。只有馮異去，他要接待。無意間，馮異發現了劉秀的枕頭大半是濕的。馮異立即跪在地上向劉秀叩頭說：“我的大王啊？請你不可傷心過度了！”劉秀立即苦笑擺手，將馮異扶起說：“我沒什麼要傷心的，請你不要亂對別人講！”劉秀一直默默無聲地在洛陽管理著維修宮殿，好象也不是什麼了不起的人物。可是，人們在議論著昆陽大捷是關係新朝滅亡的關鍵。自從劉秀在昆陽打垮了王莽號稱的百萬大軍後，天下就變得四分五裂了，到處都是王、皇帝、互相攻打，搶佔地盤，害得老百姓叫苦連天，恨這些王、恨這些皇帝，比恨王莽還要狠。可是更始帝劉玄實在懦弱無能，根本無力平定天下。劉秀目睹現實天下的糟亂，竟不是個了局，大哥也被更始劉玄殺害了，實在冤枉，自己又在別人控制之下，我又能幹得出點什麼大事呢？……後來，一個偶然的機會到了，大司徒劉賜建議更始帝派劉秀執行大司馬職務，持符節，帶著兵馬去河北安撫郡縣，劉秀終於脫離了虎口，以得力太學士鄧禹為軍師，抗禮更始，平定了天下。為大哥劉縯雪了恨，光復了漢室，成就了大哥未盡事業。

（二）賞董宜

漢光帝劉秀平定了天下後，就注重關心黎民百姓的休養生息，怨煩戰爭給百姓帶來的苦楚。一天，太子劉彊（郭皇后子）向父親討教打仗方法，光武帝當眾臣面說：“從前衛靈公向孔子請教打仗的方法，孔子不回答他，這事你還是不要問的好”。

鄧禹、賈複知道光武帝不願再用兵了，就請求遣散軍隊，讓他們研究儒學。光武帝就留下鄧禹、李通和賈複三人，其他如耿弇等將軍都保全封爵，讓他們回到自己的封邑去享受榮華富貴，光武帝還將自己收到的貢品也寧可自己不要而分散給功臣們。

有一回，光武帝和功臣們喝酒。光武帝問功臣，說：“你們要是不碰到我，你們以能夠做些什麼呢？”高密侯鄧禹說：“我曾經努力研究學問，要是不跟皇上在一起的話，也許會在郡裏做個文學博士。”光武帝說：“賢弟你太謙虛了。”光武帝面朝另一側問馬武：“將軍你呢？”馬武也做著謙虛樣子說：“我是個死都不怕的大老粗，要是不碰到皇上，哪里能封侯做將軍？也許只能做個郡守或縣尉，管管盜賊罷了。”光武帝笑著說：“你自己能夠保證不做盜賊就很不錯了！”大夥兒聽了都望著馬武哈哈大笑起來，馬武也笑。

天下太平了，重要的是教民遵紀守法，好象法令只能管理著老百姓，要約束皇親國戚就實在難了。



光武帝的大姐湖陽公主，認為自己的弟弟做了皇帝，想怎麼著就怎麼著，法令對她是無用處，連其奴僕都飛揚跋扈，橫行不法。一次，湖陽公主帶著奴僕郊遊，奴僕殺了人，公然大搖大擺的就乘車進城去了。洛陽令董宣硬是沒有辦法到湖公主住宅逮捕那個殺人的奴僕。董宣是個不徇私情的清官，光武帝很器重他，因洛陽是皇城，皇親國戚大多住在城裏，社會秩序難以維持，才將陳留人董宣調來洛陽任縣令。董宣一心治理好皇城的秩序，根本就不入放縱那個皇親國戚的奴僕。董宣想了一個辦法，天天帶著一班吏在一個通道口附近守候，只怕她湖陽公主和那個奴僕不再出來。一天中午時分，湖陽公主坐著大車出城了，跟隨她後面的正是那個殺人的奴僕。董宣乘其不備，喝令吏從一擁而上，把那個奴僕逮住。湖陽公主立即叫停車，沉下臉來，豎著眉毛，陰森地高聲說：“大膽的洛陽令，你有幾個腦袋，盡敢攔我的車馬？”董宣根本不畏懼，噓的一聲從鞘中拔出劍來往地上一剝，厲聲說：“皇親國戚，堂堂公主，盡放縱奴僕殺人，休敢有理指責，把殺人的奴僕拉下殺了！”吏從立即把那個奴僕拉下來，當著湖陽公主的面殺了。

湖陽公主當時氣得差點昏過去。她立刻趕到官裏向光武帝哭訴小洛陽令欺侮她。光武帝僅聽一面之詞，未弄清原由，就盲目責怪董宣衝撞公主。召董宣進宮，吩咐侍衛當湖陽公主的面責打董宣。董宣不服說：“皇上請別著急打，讓我說了話，我死就是了！”光武帝怒氣說“你要說什麼話？”董宣說：“皇上乃中興之王，一向重視德行。可現在皇上讓長公主放縱奴僕殺人，且還能治理得好天下嗎？用不著皇上使人打我，我死就是了。”說著，就挺著頭向柱子撞去，光武帝立即叫侍衛把董宣拉住，僅受點輕傷。光武帝這才知道湖陽公主的確不對，但也要讓她有個臺階下，就叫董宣跟湖陽公主叩個頭，賠個不是。董宣寧可砍腦袋也不願意跟湖陽公主叩頭。兩個侍衛就去按董宣的頭，董宣雙手撐在地上，硬挺著頸子，就是把董宣整個身子按撲在地上，頸子也不軟，兩個侍衛稟告後上說：“董宣的脖子太硬，摠不下去！”光武帝反而笑了，說：“真是個鐵面無私的忠臣，讓他回去吧。”

湖陽公主見弟弟輕易就讓董宣去了，就生氣地向光武帝說：“文叔（劉秀，字文叔）做平民時，也窩藏過逃亡者和犯罪的人，官吏都不敢上門來探查。現在文叔做了天子，反而威力制服不了個小小洛陽令？”光武帝說：“大姐怎麼會這樣認識呢？我做平民時，世亂，到我家躲避的都是反莽勇士，一時失利逃生。今天我做了天子，天下要太平，要治，我當然不能再像平民時那麼幹了。你替我想想，你還是回去吧！”劉陽公主怏怏不語地離走。湖陽公主去後，光武帝對董宣說：“正因為洛陽令不好當，我才叫你來任此職。您太辛苦，來，我賞你三十萬錢。”董宣立即一膝跪地答道：“謝皇上！”光武帝扶董宣起，把賞錢遞給他。董宣把三十萬錢分給了手下官吏。

從此，董宣不徇私情，不怕豪門貴族，秉公執法的聲威震動了京師朝野。人們都稱他為“強項令”（硬脖子縣令）。

十二、漢昭烈帝劉備公軼聞軼事

（一）荊州訪賢

劉備為興漢創業，從北闖南，在荊州依附劉表，曾建議劉表攻曹，劉表不納諫。劉表外寬內忌，有謀無決斷。已在荊州經營了幾十年，未有大的勢力發展，僅求自保安逸，沒有取天下之功的雄心壯志。

劉備見到曹操的勢力一天天地在不斷發展壯大，經認真分析思考，無非不是曹操身邊有一大批謀臣武將嗎？劉備耳聞目睹的現實提醒了自己。想到自己已在荊州呆了六七年的時間，等於閒居，尤如群雄爭鬥的場外看客，且哪里是人中丈夫？例從自己成功與失敗的經驗教訓中，悟出了道理：自己的致弱到處是，儘管身邊已經有了關羽、張飛、趙雲等勇將，但都缺少得力的謀士，這是不及他人之至命。劉備不願就此善罷於休，也不想終身寄人籬下，於是產生了強烈的求賢欲，以前所未有的熱情在荊州尋訪賢士



智囊。劉備打聽到司馬徽是個大學問者，就專程去請教司馬徽談時局的看法。司馬徽接待劉備說：“一般的儒生俗士安懂得時務？真正能瞭解天下大勢的士人，才稱得上有真才實學的俊傑……。”劉備追問，司馬徽道出襄陽有兩位出類拔萃的年輕人，一個叫諸葛亮，另一個叫龐統。當劉備從司馬徽口中又聽到諸葛亮的名字時，就想起不久前，徐庶曾向自己推薦過諸葛亮此人，並說諸葛亮居隆中。

公元207年（建安十二年）冬，劉備帶著關羽、張飛去到隆中，諸葛亮不在家。不久，第二次去，又未遇到。劉備求賢心切，很快第三次去，終於見到了諸葛亮。因劉備已在荊州有數年了，諸葛亮已早有所聞，知道劉備是一位英雄，今又親眼見到劉備一表人材不凡，心裏顯得特別高興，對劉備熱情接待。劉備首先向諸葛亮說明瞭自己的來意，接著談天下時局和自己的意圖想法。諸葛亮聽到劉備滔滔不絕地發自肺腑的剖白，不時微笑點頭，自然對劉備的勃勃雄心和堅韌毅力產生了敬意。話投機。於是，劉備請諸葛亮出山。諸葛亮表示願意。諸葛亮也就將自己認識天下時局的一套見解，向劉備和盤托出。後人編寫成書，其名稱之為《隆中對策》。

（二）娶吳苒為皇后

吳苒（？——公元245年），陳留（今河南開封市東南）人，蜀漢昭烈帝劉備的皇后。

吳苒是蜀漢車騎將軍吳懿的妹妹，吳懿的父親跟益州牧劉焉是至交朋友。後漢末，中原世亂，全家隨劉焉徙蜀。劉焉見吳苒長得花容美貌，將其娶為兒子劉瑁做妻。不久劉瑁病死，吳苒成為“文君新寡”。這時，劉備的糜夫人已死多年，孫夫人回吳不歸。漢獻帝建安十九年甲午，劉備入蜀，劉備成了孤夫，生活起居不方便，群臣便勸劉備納吳苒為繼室。劉備也慕吳苒漂亮，但因劉瑁是同宗，怕遭人非議，猶豫不決。其部將法正對劉備說：“論親疏，何與晉文之於子圉乎《三國志·蜀漢書·妃子傳》！”“認為論親疏，劉備與劉瑁還不及春秋時代晉文公與侄兒姬圉親呢秦文公把女兒嫁給晉太子姬圉，後來改嫁給了晉文公，於是，劉備便納吳苒為繼室，次年生子永。劉備封漢中王，吳苒為漢中王后。公元221年，劉備稱帝成都，冊立吳苒為皇后。公元223年，後主劉禪繼帝位，尊吳苒為皇太后，吳苒的哥哥吳懿封車騎將軍，縣侯。公元245年（蜀漢後主延熙8年），吳太后歿，諡穆皇后。葬蜀成都南郊惠陵，同夫君昭烈帝劉備合葬。

（三）以人為本

漢獻帝建安十三年（公元208年），劉備敗走江陵。途中逃難同行的老百姓有十多萬人，大小車輛數千輛，挑擔背抱者不計其數。行如蟻，日進十八裏。突然後軍報：“曹操已屯軍樊城，正使備船筏，次後渡江趕來，可不速行？”諸葛亮對劉備曰：“江陵要緊，呆以拒守。今擁大眾十餘萬皆是百姓，披甲者少，日行十餘裏，似此幾時得到江陵，倘若曹操到，如何迎敵？不如暫棄百姓，先行為上。”劉備揮淚懇切地對諸葛亮曰：“若濟大事，須以人為本。今人歸吾，何以棄之？”百姓聞得，莫不傷感。後來史官鑿齒論劉備，此舉是第一件大好處。後宗賢作詩曰：

同難甘心隨百姓，顧恩揮淚動三軍；襄陽官道興兵日，行客猶然憶使君。

十三、金交椅坐二十四帝

劉榮公字仁號，戰國時，楚頃襄主曾恩賜他兩把金交椅，並且食邑千戶，是個百萬富翁。秦始皇統不中國後，他過度地使用民力，殘酷地刻剝百姓，造長城，建阿房宮，修陵墓等，並用嚴刑峻法去統治和役使民眾，道路側目，民不堪命，災難殃及全國，加之天下大饑荒，人民陷於水深火熱之中。這時劉榮卻將百萬家財，施捨給百姓，拯救子民的生命，家中變得貧困如水洗一般，僅存下兩把金交椅。後來，劉榮的一位至交，說是設宴請客，借去了一把金交椅，卻不願送還，並且遷居別地，蓄意侵吞了榮公的一把金交椅。



不久，又來了一位行腳僧人自稱是江西省贛州府寧都縣太華山紫龍庵的福德仙人，來借榮公僅存的一把金交椅。榮公心想：“先前一把已給他人借去沉沒了，如今又來了這位素不相識的世外之人，莫非又是一場騙局，”欲不應允，但又轉想：百萬家財已施捨淨盡，又何惜一把金交椅，人生在世，應懷存仁義，心胸坦蕩，又何差一個金交椅，縱然坐木椅石板，也安然舒泰，自得其樂呀！”於是榮公慨然應允說“既然仙師需要就搬去用吧”。福德仙人敞開上半身架梁，袒露出又圓又凸的肚臍，眉開眼笑地說：“劉公，明年八月十五請大駕到太華山廟舍會晤，自有要言相告並奉還此把金交椅。”說罷左手輕輕擎起金交椅，右手把仙拂一指，霎時，祥雲托身，冉冉而去。

翌年八月，榮公和孫子劉邦結伴尋往太華山，但見幹嶺逶迤，藹繞晴嵐，林木蒼翠，景色幽美，祖孫二個翻越過九十九座大山，又爬過九十九道山梁，艱難的長途跋涉把他們弄得精疲力盡還是尋找不到寺院的蹤影。榮公道：“偌大的太華山，方園數百里，到那裏去找紫龍庵呢？我們還是回去吧！不要為一把金交椅而辛苦奔波了。”劉邦說：“為人不可失信，爺爺既然答應了師父依期會晤，豈可不按諾言而行。”榮公聽了點點頭，依言前行，走到一條泉澗邊，見到那位老人在磨着一根鐵棍，就走上前問道：“老人家，可知這太華山的紫龍庵在那裏？”老人搖搖頭答道：“我從未知道。”榮公感到失望，舉步欲退。劉邦又問長者說：“老人家，你磨這鐵棍幹什麼？”長者答道：“我要把這鐵棍磨成繡花針，給孫女出嫁使用。”劉邦聽後驚歎道：“那你老磨到什麼時候，何不花錢買一支？”長者答道：“自己磨成的和用錢買到的針，意義不同，至於磨到什麼時候，我相信，蒼天不負苦心人，鐵棍也能磨成針，心專石穿嘛！”劉邦聽了以後大受感動，大聲向榮公喊道：“爺爺，聽到沒有，心專石穿呀！我們還是繼續趕路尋庵吧！”榮公應聲道“嗯”兩人又往前走了十多里，榮公這時肚饑口渴在松蔭岩上。對劉邦說：“邦古，快去尋點水給阿公喝。”劉邦走到嶺底，見一小溪溪水清澈，遊魚可數。捧水暢飲，甘涼甜美，但是用什麼東西來盛水給爺爺喝呢？正在焦慮之間，只見上游浮出一只葫蘆瓢逐浪而來，劉邦看見高興地說：“天助我也，”取瓢盛滿清泉走上嶺來捧到榮公面前，笑著說：“爺爺，我發現下麵山溪，有菜葉浮瓢下來，我們溯溪而上，必有人屋。”榮公喝了溪水，頓覺渾身增勁遂命劉邦引路前往，行不多遠，果然看見一處山麓下麵，祥雲簇擁一座雕龍畫棟的樓宇，屋的頂端炊煙嫋嫋，祖孫二人緊步前去，發現此屋是一座庵寺，門楣上楷書寫著“紫龍廟”三個大字。但是，寺中空無一人，既無寺鐘鳴響之聲，也無木魚革鼓之音，靜悄悄的，恍如世外之境，榮公祖孫兩人步入大門到了天井旁，榮公乃命孫兒到殿旁廊屋去尋找點什麼好吃的東西，劉邦聽從，穿過橫門榮公看見正殿中端放一把金光閃閃的交椅，他上前細看正是自己的那把金交椅，心想坐下來舒適地休息一會兒，誰知一坐下去，猛然一陣巨響，整個大殿傾倒下來，把榮公掩埋在裏面，劉邦剛走出殿院橫巷，忽聽到背後一陣巨響，趕快拔步逃離，走了十二步，摔了一交，爬起來又走十二步，又是一跌，再爬起來回頭一看，庵寺和爺爺都不見了，只看見一坐墳墓，狀似去年借金交椅的仙人的肚臍，再抬頭望那山巒岩壁上，顯出五個大字：“泰山石敢當。”後人稱榮公被生葬之墓為仙人肚臍穴。亦有稱：“黃龍出洞”形。劉邦每走一步出一個皇帝，先走十二步即西漢十二帝。跌後，再走十二步，即東漢十二帝。太華山在以後朝代建了很多庵寺，遊人遠看是一百座，近看細數是九十九座，據說，有一座是仙庵樓閣，遠處則可見，近看則化無，這是一個神奇的傳說而已。

(摘自添元主編梅縣《劉氏族譜》並略加刪節)

十四、從杜甫兩首詩說起

劉、唐、杜、範聯宗緣由。由唐代詩人杜甫曾寫過兩首五言詩，一首是《敬寄族弟唐十八使君》其中有：“與君陶唐後，盛族多其人，聖賢冠史籍，枝派羅源津……”等句，意思是自己（杜姓）與唐十



八（唐姓）都是帝堯陶唐氏的後裔，族人支脈繁茂，歷代人才濟濟。另一首是《重送劉十弟判官》，雲：“分源豕韋派，別浦雁兵秋，年事推兄忝，人才覽弟優……”。這裏，杜甫又與劉十判兄弟相稱，表示杜姓與劉姓同宗，都是從豕韋派分源而來的。這究竟是怎麼回事呢？

據史書記載，唐姓的主要來源有四：一支是帝堯之孫式之後……，一支是帝堯後裔劉累……養龍……商封到豕韋……唐國。周昭王時劉累後又有一支封到唐州（今河南方城縣）為豫地唐氏。還有一支周成王滅唐後……其後亦有唐姓。這四支唐氏除最後一支唐叔虞的後裔出自姬姓外，其他三支均為帝堯之後，因此，他們與出自帝堯的劉姓有共同祖先和親密的血緣關係。

杜姓和範姓與劉姓的關係也很密切，……周成王滅唐後，把唐國故地封給叔虞，不久，他又把舊唐國遺族中的一支遷封到杜城（今陝西西安市東南杜陵）建杜國，久而久之，其國人便以杜為姓。周宣王時杜國被無故滅掉，杜伯被殺，族人四散奔逃，其中杜伯的一個兒子隰叔逃到晉國，隰叔之子士蔦任士師之職，遂以官職為姓，稱士蔦，其後便有了士氏。士蔦之孫士會仕晉為大夫，有功於晉室，晉王賜給他範邑作為采邑，所以士會又名範會，後就有了範姓，士會的後代又有居秦國者，複祖姓劉姓。至漢時，有劉邦稱帝，建立西漢王朝。這樣，劉累禦龍氏之後有豕韋氏，豕韋氏之後有唐氏，唐氏之後有杜氏，杜氏之後又分士氏，範氏和劉氏。另外，劉累遠祖是帝堯陶唐氏，帝堯本姓祁，其後還有祁氏和陶氏；晉範人又曾食采邑於隨邑，後代有隨氏。所以，祁、陶、唐、劉、杜、範、隨、士及禦龍、豕韋等姓氏，實出一源，均為帝堯之後，自古就被人視為一家。因劉、唐、杜、範均為大姓，所以世人多和其聯宗祭祖而不及他姓。

十五、淮南雞犬

劉安（前179—前122）漢高祖少子淮南厲王劉長的長子，文帝時被封為淮南王，後因謀逆罪自殺。其為人好讀書，愛鼓琴，禮賢下士，招致賓客數千人，集眾人之力著成《淮南子》一書。高誘《淮南子敘目》道：“天下方術之士多往歸焉，於是遂與蘇飛、李尚、左吳、田由、雷被、毛被、五被、晉昌等八人，及諸儒大山、小山之徒，共講論道德，總統仁義，而著此書。”書成號稱“鴻烈”即論道既大而明的意思。後來經過劉向的校定，方才定名為《淮南》。

據《漢書藝文志》雜家著錄，《淮南子》包括內篇21篇，外篇33篇，內篇論道，外篇論雜說。現僅存內篇。據說又有《中篇》8卷，所談的都是神仙黃白（黃白，當指古代的煉金術）之術。因為劉安好招攬方士，門下所著《淮南子》一書又有談論方術的內容，所以後世有劉安得道的傳說。

王充《論衡·道虛》：“儒書言：淮南王好道，招會天下有道之人，傾一國之尊，下道術之士。是以道術之士，並會淮南，奇方異術，莫不爭出。王遂得道，舉家升天，畜產皆仙，犬吠於天上，雞鳴於雲中。比言仙藥有餘，犬雞食之，並隨王而升之也。”可見至少東漢以前已有劉安成仙的說法了。《神仙傳》言之特詳。道劉安門下有八人（上面已詳書）都是神仙之士，號稱“八公”助劉安在山上（後人稱八公山，符堅與東晉謝玄大戰時，望見八仙山上草木，疑是晉兵。所謂“草木皆兵”是也）煉製仙藥，藥成乃一同升天。盛藥的器皿放在庭中，還有餘瀝，家中雞犬舐啄後，也隨而升天，造成雞在天上打鳴，狗在雲中吠叫的奇景。“雞犬升天”就出於此。



第七章 中華漢風流韻·文人墨客緬懷劉漢豐功偉績文選

一、唐詩·五言律詩

秋日登吳公臺上寺遠眺

劉長卿

古臺搖落後，秋入望鄉心。
野寺人來少，雲峰水隔深。
夕陽依舊壘，寒磬滿空林。
惆悵南朝事，長江獨至今。

送李中丞歸漢陽別業

流落征南將，曾驅十萬師。
罷歸無舊業，老去戀明時。
獨立三邊靜，輕生一劍知。
茫茫漢江上，日暮欲何之。

餞別王十一南遊

望君煙水闊，揮手淚沾巾。
飛鳥沒何處，青山空向人。
長江一帆遠，落日五湖春。
誰見汀洲上，相思愁白蘋。

尋南溪常山道人

一路經行處，莓苔見履痕。
白雲依靜渚，芳草閉閑門。
過雨看松色，隨山到水源。
溪花與禪意，相對亦忘言。

新年作

鄉心新歲切，天畔獨潸然。
老至居人下，春歸在客先。
嶺猿同旦暮，江柳共風煙。
已是長沙傅，從今又幾年。

闕題·劉慎虛

道由白雲盡，春與青溪長。
時有落花至，遠隨流水香。
閑門向山路，深柳讀書堂。
幽映每白日，清輝照衣裳。

蜀先主廟·劉禹錫

天地英雄氣，千秋尚凜然。
勢分三足鼎，業復五銖錢。
得相能開國，生兒不象賢。
淒涼蜀故伎，來舞魏官前。

二、唐詩·七言律詩

江州重別薛六、柳八二員外

劉長卿

生涯豈料承優詔，世事空知學醉歌。
江上月明胡雁過，淮南木落楚山多。
寄身且喜滄洲近，顧影無如白髮何。
今日龍鍾人共老，愧君猶遣慎風波。

長沙過賈誼宅

三年謫宦此棲遲，萬古惟留楚客悲。
秋草獨尋人去後，寒林空見日斜時。
漢文有道恩猶薄，湘水無情吊豈知。
寂寂江山搖落處，憐君何事到天涯。

自夏口至鸚鵡洲，夕望岳陽，寄元中丞

汀洲無浪複無煙，楚客相思益渺然。
漢口夕陽斜渡鳥，洞庭秋水遠連天。
孤城背嶺寒吹角，獨戍臨江夜泊船。
賈誼上書憂漢室，長沙謫去古今憐。

西塞山懷古

劉禹錫

王浚樓船下益州，金陵王氣黯然收。
千尋鐵鎖沉江底，一片降幡出石頭。
人世幾回傷往事，山形依舊枕寒流。
從今四海為家日，故壘蕭蕭蘆荻秋。



三、唐詩·五言絕句

送靈澈上人·劉長卿

蒼蒼竹林寺，杳杳鐘聲晚。
荷笠帶夕陽，青山獨歸遠。

聽彈琴

泠泠七弦上，靜聽松風寒。
古調雖自愛，今人多不彈。

送方外上人

孤雲將野鶴，豈向人間住。
莫買沃洲山，時人已知處。

四、唐詩·七言絕句

月夜·劉方平

更深月色半人家，北斗闌幹南鬥斜。
今夜偏知春氣暖，蟲聲新透綠窗紗。

春怨

紗窗日落漸黃昏，金屋無人見淚痕。
寂寞空庭春欲晚，梨花滿地不開門。

烏衣巷·劉禹錫

朱雀橋邊野草花，烏衣巷口夕陽斜。
舊時王謝堂前燕，飛入尋常百姓家。

春詞

新妝宜面下朱樓，深鎖春光一院愁。
行到中庭數花朵，蜻蜓飛上玉搔頭。

五、宋詞

喜遷鶯·曉行·劉一止

曉光催角，聽宿鳥未驚，鄰雞先覺。宜邇煙村，馬嘶人起，殘月尚穿林薄。淚痕帶霜微凝，酒力冲寒猶弱，歎倦客，不禁，重染風塵京洛。

追念，人別後，心事萬重，難覓孤鴻托。翠幌嬌深，曲屏香暖，爭念歲寒飄泊。怨月恨花煩惱，不是不曾經著。這情味，望一成消滅，新來還惡。

唐多令·劉過

安遠樓小集，侑觴歌板之姬黃其姓者，乞詞於龍洲道人，為賦此《唐多令》同柳阜之、劉去非、石民瞻、周嘉仲、陳孟參、孟容，時八月五日也。

蘆葉滿汀洲，寒沙帶淺流。二十年、重過南樓。柳下系舟猶未隱，能幾日、又中秋。
黃鶴斷磯頭。故人曾到不？舊江山、渾是新愁。欲買桂花同載酒，終不是，少年遊。

賀新郎·九日·劉克莊

湛湛長人黑。更那堪、斜風細雨，亂愁如織。老眼平生空四海，賴有高樓百尺。看浩蕩、千崖秋色。白髮書生神州淚，盡淒涼、不向牛山滴。追往中，去無跡。

少年自負凌雲筆，到而今、春花落盡，滿懷蕭瑟。常恨世人新意少，愛說南朝狂客。把破帽、年年拈出。若對黃花孤負酒，怕黃花、也笑人岑寂。鴻去北，日西匿。

玉樓春·戲林推

年年躍馬長安市，客舍似家家似寄。青錢換酒日無何，紅燭呼盧宵不寐。易挑錦婦機中字。難得玉人心下事。男兒西北有神州，莫滴水西橋畔淚。

蘭陵王·丙子送春·劉辰翁

送春去，春去人間無路。秋千外、芳草連天，誰遣風沙暗南浦。依依甚意緒。漫憶海門飛絮。亂鴉



過，鬥轉城荒，不見來時試燈處。

春去，誰最苦？但箭雁沉邊，梁燕無主，杜鵑聲裏長門暮。想玉樹凋土，淚如露。咸陽送客屢回顧，斜日未能度。

春去。尚來否？正江令恨別，庚信愁賦。蘇堤盡日風和雨。歎神遊故國，花記前度。人生流落，顧孺子，共夜語。

寶鼎現，春月

紅裝春騎，踏月影、竿旗穿市。望不盡、樓臺歌舞，習習香塵蓮步底。簫聲斷、約彩鸞歸去，未怕金吾呵醉。甚輦路、喧闐且止，聽得念奴歌起。

父老猶記宣和事。抱銅仙、清淚如水。還轉盼、沙河多麗。晃漾明光連邸第。簾影動，散經光成綺。月浸葡萄十裏，看往來，神仙才子，肯把菱花撲碎。

腸斷竹馬兒童，空見說、三千樂指。等多時春不歸來，到春時欲睡。又說向、燈前擁髻，暗滴鮫珠墜。便當日、親見霓裳，天上人間夢裏。

永遇樂

餘自乙亥上元誦李易安《永遇樂》，為之涕下。今三年矣，每聞此詞，輒不自堪。遂依其聲，又托之易安自喻，雖辭情不及，而悲苦過之。

璧月初晴，黛雲遠淡，春事誰主？禁苑嬌寒，湖堤倦暖，前度遽如許。香塵暗陌，華燈明晝，長是懶攜手去。誰知道、斷煙禁夜，滿城似愁風雨。宣和舊日，臨安南渡，芳景猶自如故。緜帙流離，風鬟三五，能賦詞最苦。江南無路，夫州今夜，此苦又誰知否？空相對、殘紅無寐，滿村社鼓。

摸魚兒酒邊留同年徐雲屋

怎知他、春歸何處？相逢且盡尊酒。少年嫋嫋天涯恨，長結西湖煙柳。休回首，但細雨斷橋，憔悴人歸後。東風似舊，向前度桃花，劉郎能記，花複認郎來否？

君且住，草草留君剪韭，前宵正恁時候。深懷欲共歌聲聲滑，翻濕春衫半袖。空眉皺看白髮尊前，已似人人有。臨分把手，歎一笑論文，清狂顧曲，此會幾時又？

六、元曲

幹荷葉·劉秉忠（三首）

幹荷葉，色蒼蒼，老柄風搖盪。減了清香，越添黃，都因昨夜一場霜，寂寞在秋江上。

幹荷葉，色無多，不耐風霜剝。貼秋波，倒枝柯。官娃齊唱《采蓮歌》。夢裏繁華過

南高峰，北高峰，慘澹煙霞洞。宋高宗，一場空，吳山依舊酒旗風，兩度江南夢。

黑漆弩村居遣興·劉敏中（二首）

長巾闊領深村住，不識我喚作僧父。掩白沙翠竹柴門，聽徹秋來夜雨。閑將得失思量，往事水流東去。便宜教畫卻凌煙。甚是功名了處。

吾廬卻近江鷗住，更幾個好事農父。對青山枕上詩成，一陣沙頭風雨，酒旗只隔橫塘，自過小橋沽去。盡疏狂不怕人嫌，是我生平喜處。

山坡羊 燕城述懷·劉時中

雲山有意，軒裳無計，被西北風吹斷功名淚。去來兮，再休提，青山盡解招人醉，得失到頭皆物理。得，他命裏；失，咱命裏。

山坡羊 西湖醉歌，次郭振卿韻

朝朝瓊樹，家家朱戶，驕嘶過沽酒樓前路。貴何如？賤何如？六橋都是經行處，花落水流深院宇。閑，天定許；忙，人自取。



醉太平 憶舊·劉庭信（二首）

泥金小簡，白玉連環，牽情惹恨兩三番。好光陰等閒。景闌珊繡簾風軟楊花散。淚闌幹綠窗雨灑梨花綻，錦瀾斑香閨春老杏花殘，奈薄情未還。

塞鴻秋·悔悟

蘇卿寫下金山恨，雙生得個風流信。亞仙不是夫人分，元和終受十年困。馮魁到底村，雙漸從來嫩，思量惟有王魁俊。

寨兒令·戒嫖蕩（二首）

沒算當，不斟量，舒著樂心鑽套項。今日東牆，明日西廂，著你當不過邊珠箭急三槍。鼻凹裏抹上些砂糖，舌尖上送與些丁香。假若你便銅脊樑，者莫你是鐵肩膀，也擦磨成，風月擔兒瘡。

搭扶定，推磨杆，尋思了兩三番，把郎君幾曾是人也似看？只爭不背上馱鞍，口內銜環，脖項上把套頭拴。咫尺的月缺花殘，滴溜著枕剩衾寒。早回頭尋個破綻，沒忽的得些空閒，荒撇下風月擔兒訕。

折桂令憶別（三首）

想人生最苦離別，三個字細細分開，淒淒涼涼無了無歇。別字兒半晌癡呆，離字兒一時拆散，苦字兒兩下裏堆疊。他那裏鞍兒馬兒身子兒劣怯，我這裏眉兒眼兒臉惱兒也斜。側著頭叫一聲行者，闔著淚說一句聽者：得官時先報期程，丟丟抹抹遠遠的迎接。

想人生最苦離別，雁杳魚沉，信斷章絕。嬌模樣甚實丟抹，好時光誰曾受用？窮家活逐日繃拽。才過了一百五日上墳的日月，早來到二十四夜祭灶的時節。篤篤寞寞終歲巴結，孤孤零零徹夜咨嗟，歡歡喜喜盼的他回來，淒淒涼涼老了人也！

想人生最苦離別。不付能喜喜歡歡，翻做了哭哭啼。事到今朝，休言去後，且問歸期。看時節勤勤的飲食，沿路上好好的將息。嬌滴滴一撚兒年紀，砣砣兩下裏分飛。急煎煎盼不見雕鞍，呆答孩軟弱身己。

太常引·劉燕歌

故人別我出陽關，無計鎖雕鞍。今古別離難，蹙損了蛾眉遠山。一尊別酒，一聲杜宇，寂寞又春殘。明月小樓間，一夜相思淚彈。

七、其他

秋日題汝陽潭壁·劉希夷

獨坐秋陰生，悲來從所適。
行見汝陽潭，飛蘿蒙水石。
懸瓢木葉上，風吹何歷歷。
幽人不耐煩，振衣步閑寂。
回流清見底，金少覆銀礫。

錯落非一文，空隴幾千尺。
魚鱗可憐紫，鴨毛自然碧。
吟詠秋水篇，渺然忘損益。
秋水隨形影，清濁混心跡。
歲幕歸去來，東山餘宿昔。

故園置酒

酒熟人須飲，春還鬢已秋。
願逢千日醉，得緩百年憂。
舊裏多青草，新知盡白頭。

風前燈易滅，川上月難留。
卒卒周姬旦，棲棲魯孔丘。
平生能幾日，不及且遨遊。

送廖參謀東遊·劉禹錫

九陌逢君又別離，行雲別鶴本無期。
望嵩樓上忽相見，看過花開花落時。

繁花落盡君辭去，綠草垂楊引征路。
東道諸侯皆故人，留連必是多情處。



昆陽懷古·劉從益

營屯^注水橫陳處，計墮劉郎小怯中。
天上雷風掃妖氛，人間虎豹畏真龍。
千秋一片昆溪月，曾照堂堂蓋世雄。

昆陽懷古·劉青藜（二首）

寒梅楚澤已殘冬，落葉停車訪舊蹤。
漫尉偏能辨灰水，子高原不好真龍。
冰消澧崖浮輕縠，雲斷黃山露半峰。
最憶並州詞賦客，閉門風雪羨村農。

遊風穴白雲寺·劉師恕

人山惟深松，聞鐘知古寺。
一徑絕複通，兩崖曲以邃。
客與水石問，車馬有閑致。
不待叩禪關，已知靜者意。
望寺寺在山，登山寺撲地。
雲嵐鎖塔關，日月隔雲外。

遊龍泉寺·劉璧

有腳陽春一旦回，仁風即見破荒災。
雲從華露山頭起，雨自錦翁心上來。
龐統好登別駕任，商霖原是濟川才。
魯陽慰滿蒼生望，潤澤還看遍九垓。

抱琴登曲徑，蕭樹落疏陰。
臺毀知時事，弦琴見古心。

琴臺懷古·劉善志

冷冷竹下池，流泉四面至。
細脈達前澗，小作奔放勢。
激蕩有幽響，灣環無遠駛。
僧清不及泉，瓶鉢有時出。
人間厭煩勞，白社苦無事。
唯應攜磁壺，日日岩邊醉。

琴臺·劉漢龍

高臺突起鬱森森，尤憶前賢惠澤深。
《於菀》一歌千載韻，冰弦數曲幾知音。
景行皎洁流清雅，仰止風流訂素心。
恍見當年眉宇在，原將鬥酒佐雄吟。

八、名人頌漢高祖

古往今來，未知有多少文人墨客緬懷劉邦之豐功偉績，寫下了一篇篇萬世流傳的優美詩篇，現摘其部分：

漢高祖銘·班固

皇矣漢祖，纂堯之緒，實天生德，神明神武。
秦人不綱，綱陋於楚，愛茲發跡，斷蛇奮旅。
神母若符，朱旗乃舉，粵蹈秦郊，嬰來稽首。
革命創制，三章是紀，應天順民，五星同處。

項氏畔渙，出我巴漢，西土宅心，戰士憤怒。
乘勢而運，席捲三秦，割據山河，保此懷民。
股職蕭曹，杜稷是經，爪牙信布，複心良平。
恭行天罰，赫赫明明。

頌漢高祖·唐·李白

君不見，高陽酒徒起草中，長揖山東隆准公，入門不拜^粵雄辯，兩女掇洗來趨風。東下齊城七十二，指揮楚漢如旋蓬。

沛縣漢高祖原廟碑銘·柳宗元

秦綱既離，鹿駭東夏，長蛇封豕，蹈躍中野。
天複堯緒，鐘枯於劉，赫矣漢祖，播茲皇猷。

懷古·宋·文天祥

秦世失其鹿，豐沛發龍顏。
王侯與將相，不出豐沛間。



過豐邑懷古·明·李東陽

小縣蕭條野水濱，舊時遺跡尚風塵。
山中白帝先降漢，天下黔黎正苦秦。
五載北面朝北面，三章號令憶西巡。
南畿亦是今在沛，莫作淒涼吊古人。

置酒沛官贊·北國·庾信

遊子思舊，來歸沛公，還迎故老，更召地歌童。
雖欣人沛方念豐，酒酣自舞，先歌大風。

歌風臺歌·宋·張雲平

落魄劉郎作帝歸，樽前一曲大風辭。
才如信越猶蒞醞，安用使他猛士為？

頌漢高祖·元·於鐵

索靈夜哭赤旗開，鴻鵠高飛楚舞回。
猛氣消沉入易老，白雲千載繞荒臺。

頌漢高祖·元·李鳳

一劍西提與楚爭，風雲慘澹五年兵。
歸來四海成家日，猶自悲歌氣未平。

頌漢高祖·清·顧大中

一劍收秦鹿，秋風萬裏心。
悲歌誰掩泣，壯士已成禽。
井邑新豐舊，龍馳大澤深。
殘碑埋野戍，雪後此登臨。

頌漢高祖·馮變吾

漢祖之名日月光，功垂宇宙屬劉邦，

二千年後重評論，定有新知共發揚。

厭氣臺·元·楚主臣

自古冥頑是始皇，不施仁義愛矜張。
混魚臭已遺千古，逐鹿塵還起四方。
厭氣無功清異代，焚書有焰及阿房。
漢年四百皆天定，人意何容得抑揚。

頌漢高祖·明·王正

漢皇千古一英雄。休笑當年馬上功。
試問後來為帝者，誰人曾出範圍中？

登古樓·明·裴紀

眺望在縣百尺樓，西邊風景豁吟眸。
自從漢祖龍顏後，王氣當今天子收。

大澤·明·裴紀

白蛇初斷路人通，漢祖龍泉血刃紅。
不是成陽將瓦解，索靈那哭月明中？

訪漢皇故里有感·蔣志瞬

金風指柳柳似山，賢者口碎漢祖先。
龍生鳳養謝土水，蛛網蹄跡遮塵天。
青峰東斬白帝子，赤旗西卷二世遷。
婁樊周曹皆英雄，大風一起浩如煙。

九、敬詠漢朝八帝

漢高祖·劉岐

農家亭長到孤家，首創平民禦天下；
四百餘年稱漢室，千秋偉業後人誇。

漢惠帝

如何嫡庶八蛟龍，三位殘存五回宮；
借問萱堂知也未，庭前藏葉更疏情。

漢文帝

嫡子升天庶子適，老臣謀國不謀私；
邊城寂寞難為夜，待得雲開喜可知。

漢武帝

雄才偉略姓名標，上國旗幟四伐遙；
奉詔將軍推霍衛，帳中談笑虜塵清。

漢成帝

母護娘家子泥花，各謀年好夕得斜；
禍根已伏東西漢，大廈將危事可嗟。

漢文帝

理政清廉座右銘，恭行節儉內宮廷。
明君樸素懷仁愛，帝德恩民垂典範。
不循私情嚴律令，聞過則改正公平。
榮農減賦促生產，善舉流芳萬代名。

漢景帝

廢後名居第一名，傳兒傳弟費公評。
沛豐郡派延東漢，堂號彭城亦葉榮。



漢景帝

七國變亂奏凱平，仁人待第九州寧。
與民休息長榮策，治獄務寬令恭聆。
詔勸農桑溫飽計，守城規範旺朝廷。
諸侯二駟吏千石，惠政恩隆富熱情。

漢宣帝

故劍無望事足嘉，糟糠情重棄烏紗；
中興漫話昭宣世。刀戟如林到霍家。

智慧空光盛富春，長髮瑞氣旺千村。
寬和練達賢儀錶，顯達中山王位尊。

高祖初起，始自徒中。
言從泗上，即號沛公。
嘯命豪傑，奮發材雄。
彤雲鬱碭，素靈告豐。
龍變星聚，蛇分徑空。

楚漢兩城·元·王冕

楚漢英雄今寂寞，兩城相倚舊封疆。
荒臺落日酣紅葉，古墓秋風老白楊。
豈是有為增感慨？便令無事亦淒涼。
徘徊望盡東南地，蘆葦蕭蕭野水黃

詠蕭何·清·謝啟昆

咸陽圖籍得周知，厄塞山河指掌窺。
轉漕獨肩關內任，買田能釋漢王疑。
無雙國土追亡者，第一功臣孰代之？
清淨興歌遵約束，治平允作後賢師。

題高祖斬蛇圖·明·唐寅

真人受命整幹樞，失鹿狂秦不足誅。
四海橫行無立草，妖蛇那得阻前驅。

漢光武帝

後家王莽篡為皇，南北諸侯詩伐開不替
屈指蔡陽文叔健，艱難征戰復綱常

敬詠劉杜柏

信口開河亂雌黃，奸猾得勢惡猖狂
為臣事主盡心責，守職無辜帝未歡
道左忠魂威顯赫，操朱弓矢射宜聞
三年之後把仇報，歷史明監照變熟

敬詠中山靖王劉勝

相貌軒昂真俊傑，洪恩大德惠兒孫。
耕詩樂酒添神采，愛國憂辭篤厚敦

(一) 詠漢高祖詩

高祖述贊·唐·司馬貞

項氏主命，負約棄功。此天不與，知不難韓韓
王我巴蜀，實憤於衷。非曰豈，豈不難韓韓
三秦既北，五兵遂東。古勳，土勳，來與
汜水即位，咸陽築宮。漢無曾，水無曾，見與
威加四海，還歌大風。上，去人，此息，燻

高祖試劍石·宋·李新

拔山蓋世何為者，三尺青龍不切泥。
且向斷崖聊一試，如聞鬼母夜悲啼。

漢高祖斬蛇處·清·練貞吉

沛公夜過芒碭路，白蛇當道櫻其怒。
劍光飛動濺血紅，蛇本無知身死誤。
王業何曾關此蛇，事出偶然非有故。
如何竟有老嫗啼？乃使千秋聞見述。
白帝赤帝紛相傳，士人指點踏東西。
英雄揮劍不可見，至今去暗草萋萋。

沛宮·唐·胡曾

漢高辛苦事干戈，帝業興隆俊傑多。
猶恨四方無壯士，還鄉悲唱大風歌。



斬蛇澤歌·宋·賀鑄

君不聞泗水長流送徒如咸陽，徒夫懷歸多道亡。
 澤中置酒飲相缺，吾亦從此奔芒碭。
 陰風蕭蕭尊者懼，前有修蛇怒橫路。
 酒酣拔劍肯留行，劃斷蜿蜒不回顧。
 河明月出人睡來，彼媪何冤號且哀。
 謂遭赤帝屠吾子，無語竟莫知安在哉。
 真人聞此自心許，茫茫四海吾其主。
 虎變龍飛非無益，誠項梟英蓋狐鼠。
 半夜雄鎗飛上天，幾見長陵一抔土。

。蘇兒惠憲大

經下邳垣橋懷張子房·唐·李白

子房未虎嘯，破產不為家。
 滄海得壯士，椎秦博浪沙。
 報韓雖不成，天地皆振動。
 潛匿遊下邳，豈曰非智勇？
 我來圯橋上，懷古欽英風。
 惟見碧流水，曾無黃石公。
 歎息此人去，蕭條徐泗空。

詠淮陰侯·唐·王珪

秦王日辟惡，豪傑爭共亡。
 信亦胡為者，劍歌從項梁。
 項羽不能用，脫身歸漢王。
 道契君臣合，時來名位彰。
 北討燕承命，東驅楚絕糧。
 斬龍堰濉水，擒豹？夏陽。
 功成享天祿，建旗復南昌。
 千金答漂母，百錢酬下鄉。
 吉凶成糾纏，倚伏難預詳。
 弓藏狡兔盡，慷慨念心傷。

惟漢行·晉·傅玄

危哉鴻門會，沛公幾不還。
 輕裝入人軍，投身湯火間。
 兩雄不俱立，亞父覓此蹤。
 項莊奮劍起，項伯何翩翩。
 伯身雖為蔽，志事匪不及。
 張良懾坐側，高祖變龍顏。

賴得樊將軍，虎叱項王前。
 瞋目駭三軍，磨牙咀彘肩。
 家厄讓霸主，臨急吐奇言。
 威凌萬乘主，指顧回泰山。
 神龍困鼎鑊，非噲豈得全？
 狗屠登上將，功業信不原。
 健兒實可慕，腐儒何足歎。

滎陽·唐·胡曾

漢祖東征屈未伸，滎陽失律紀生焚。
 當時天下方龍戰，誰為將軍作誅文。

詠高祖·唐·王珪

漢祖起豐沛，乘運以躍鱗。
 手奮三尺劍，西滅無道秦。
 十月五星聚，七年四海賓。
 高抗威宇宙，貴有天下人。
 憶昔與項王，契闊時未伸。
 鴻門既薄蝕，滎陽亦蒙塵。
 蟻虱生介冑，將卒多苦辛。
 爪牙驅信越，腹心謀張陳。
 赫赫西楚國，化為丘與榛。

讀史·唐·鮑溶

鬼書報秦亡，天地亦雲閉。
 赤龍吟大野，老母哭白帝。
 蒼蒼無白日，項氏徒先濟。
 六合已姓劉，鴻門事難制。
 坑降嬴政在，衣錦人望替。
 宿昔見漢兵，龍蛇滿旌榮。
 始矜山可拔，終歎驢不逝。
 區區亞父心，未究天人際。
 蕭張馬無汗，盛業垂千世。

公莫舞歌·唐·李賀

方花古礎排九楹，刺豹淋血盛銀鬕。
 華筵鼓吹無桐竹，長刀直立割鳴箏。
 腰下三看寶玦光，項莊掉鞘攔前起。
 材官小臣公莫舞，座上真人赤龍子。



芒碭雲瑞抱天回，咸陽王氣清如水。
鐵樞鐵楗重束關，大旗五丈撞雙環。
漢王今日頒秦印，絕臚剗腸臣不論。

鴻溝·唐·許渾

相持未定各為君，秦政山河此地分。
力盡烏江千載後，古溝芳草起寒雲。

歌風臺·唐·林寬

蒿幾空存百尺基，酒酣曾唱大風詞。
莫方馬上得天下，自古英雄盡解詩。

垓下·宋·陳薦

九裏山南楚漢爭，風波翻覆走長鯨。
霸圖欲斷中宵失，帝業時來一戰成。
懶渡滄江慚你老，更無勅敵壓韓彭。
農人不識當時意，只得春霖事耦耕。

鴻溝·唐·張碧

毒龍銜日天地昏，八紘礙礙生愁雲。
秦園走鹿無藏處，紛紛爭處蜂成群。
四溟波立鯨相吞，蕩搖五嶽崩山根。
魚蝦舞浪狂鯁鯁，龍蛇膽戰登鴻門。
星旗羽鏃強者尊，黑風白雨東西屯。
山河欲拆人煙分，壯士鼓勇君王存。
項莊憤氣吐不得，亞父門聲天上聞。
玉光墮地驚昆侖，留侯氣魄吞太華。
舌頭一寸生陽春，神農女媧愁不言。
蛇枯老媪啼淚痕，星曹定秤秤王孫。
項籍骨輕迷精魂，沛公仰面爭乾坤。
須臾垓下賊星起，歌聲繚繞淒人耳。
吳娃捧酒橫秋波，霜天月照空城壘。
力拔山兮忽到此，騅嘶懶渡烏江水。
新豐瑞色生樓臺，西楚寒蒿哭愁鬼。
三尺霜鳴金匣裏，神光一掉八千裏。
漢皇驟馬意氣生，西南掃地迎天子。

登廣武古戰場懷古·唐·李白

秦鹿奔野草，逐之若飛蓬。
項王氣蓋世，紫電明雙瞳。
呼吸八千人，橫行起江東。

赤精斬白帝，叱吒入關中。
兩龍不並躍，五緯與天同。
楚滅無英圖，漢興有成功。
按劍清八極，歸酣歌大風。
伊昔臨廣武，連兵決雌雄。
分我一杯羹，太皇乃汝翁。
戰爭有古跡，壁壘頽層穹。
猛虎嘯洞壑，饑鷹鳴空穹。
翔雲列曉陣，殺氣赫長虹。
撥亂屬豪聖，俗儒安可通。
沉湎呼豎子，狂言非至公。
撫掌黃河曲，嗤嗤阮嗣宗。

歌風臺·明·祝允明

掉臂長安市，遙從日邊來。
因過芒碭下，步上歌風臺。
沛公善任使，猛士忘其骸。
帝業袖手成，慷慨襟抱開。
大風飛雲亦壯哉。
韓彭英盧相繼死，寄命寺人髀股間。
未央志氣拉颯摧。
相望千年下，安能為之哀。
明朝放舟淮浦下，項王韓侯祠下亦徘徊。

歌風臺·宋·文天祥

長陵有神氣，萬歲光如虹。
有時風雪變，魂魄來沛宮。
壯哉遊子鄉，一覽萬宇空。
擊築戒複隍，帝業慎所終。
重瞳愛梁父，此情豈不同。
錦衣絢行晝，丈夫何淺中。
緬懷首丘意，自足分雌雄。
尚惜霸心存，慷慨懷勇功。
不見往來事，烹狗與藏弓。
早知致兩生，禮樂三代隆。
匹夫事已往，安用責乃翁。
我來湯沐邑，白楊吹悲風。
永言三侯章，隱隱聞兒童。



葉落皆歸根，飄零獨秋蓬。
登臺共恓惻，目送南飛鴻。

新豐·唐·唐彥謙

沛中歌舞百餘人，帝業功成裏巷新。
半夜素靈先哭楚，一星遺火下燒秦。

遊長陵·清·王士正

已見銅人辭漢月，空留石馬臥秋風。
多情最有咸陽頰，暮靄和煙歲歲同。

歌風臺詞·宋·賀鑄

漢祖高風百尺臺，千年客土生蒿萊。
任窮人事水東去，如故地形山四來。
江淮猶沸鯨鯢血，八十一車枉歸轍。
白叟逢迎皆故人，牢酒歡呼惜將別。
崑澗迢遙非我鄉，死生此地何能忘。
酒闌鳴築動雲物，青衿兒曹隨抑揚。
爾時可無股肱良，端思猛士守四方。
君不聞淮陰就縛何慨慷，解道烏盡良弓藏。

過新豐·唐·溫庭筠

一劍乘時帝業成，沛中鄉裏到鹹京。
寰區已作皇居貴，風月猶含白社情。
泗水舊亭春草遍，千門遺瓦古苔生。
至今留得離家恨，雞犬相聞落照明。
貔貅掃盡無三戶，雞犬歸來識四鄰。
惆悵故園前事遠，曉風長路起埃塵。

詠漢高祖·唐·於季子

百戰方夷項，三章且代秦。
功歸蕭相國，氣盡戚夫人。

賦戚夫人楚舞歌·唐·李昂

定陶城中是妾家，妾年二八顏如花。
閨中歌舞未終曲，天下死人如亂麻。
漢王此地因征戰，未出簾櫳人已薦。
風花菡萏落轅門，雲雨徘徊入行殿。
日夕悠悠非舊鄉，飄飄處處逐君王。
閨門向裏通歸夢，銀燭迎來在戰場。
相從顧恩不顧己，何異浮萍寄深水！

逐戰曾迷只輪下，隨君幾陷重圍裏。
此時平楚複平齊，咸陽宮闕到關西。
珠簾夕殿聞鐘磬，白日秋天憶鼓鞮。
君王縱恣翻成誤，呂後由來有深妒。
不奈君王容鬢衰，相存相顧能幾時？
黃泉白骨不可報，雀釵翠羽從此辭。
君楚歌兮妾楚舞，脈脈相看兩心苦。
曲未終兮袂更揚，君流涕兮妾斷腸。
已見儲君歸惠帝，徒留愛子付周昌。

長陵·唐·唐彥謙

長安高闕此安劉，祔葬累累盡列侯。
豐上舊居無故裏，沛中原廟對荒丘。
耳聞明主提三尺，眼見愚民盜一抔。
千載腐儒騎瘦馬，渭城斜月重回頭。

沛中懷古·唐·鮑溶

煙蕪歌風臺，此是赤帝鄉。
赤帝今已矣，大風邈淒涼。
惟昔仗孤劍，十年朝八荒。
人言生處樂，萬乘巡東方。
高臺何巍巍，行殿起中央。
興方萬代事，四坐沾衣裳。
我為異代臣，酌水祀先王。
撫事複懷昔，臨風獨彷徨。

題漢高祖廟·明·曹連

碭山寂寂昔人非，遺廟蒼茫失故基。
海宇徒思劉社稷，衣冠猶憶漢威儀。
黃昏雲落疑蛇斷，白晝風高恨鳥悲。
自古興衰關氣運，經行何日撫殘碑？

高帝廟·明·周叔剛

山河百萬總成非，高祖惟存一舊基。
三傑徒謀開漢祚，兩生空說起朝儀。
風號古木秋猿斷，月照荒郊移鶴悲。
千古興亡多感慨，淡煙疏雨鎖殘碑。



漢高帝贊·三國·曹植

屯雲斬蛇，靈母告祥。
朱旗既抗，九野披攘。
禽嬰克羽，掃滅英雄。
承功帝世，功若武湯。

長安·唐·胡曾

關東新破項王歸，赤幟悠揚日月旗。
從此漢家無敵國，爭教彭越受誅夷。

(二) 詠漢惠帝詩

贈崔公·唐·張說

我聞西漢日，四老南山幽。
長歌紫芝秀，高臥白雲浮。
朝野光塵絕，榛蕪年貌秋。
一進驅駟馬，連轡入龍樓。
昔遁高皇去，今從太子遊。
行藏惟聖節，福禍在人謀。

卒能匡惠帝，豈不賴留侯。
事隨年代遠，名與圖籍留。
平生欽淳德，慷慨景前修。
蚌蛤伺陰兔，蛟龍望鬥牛。
無嗟異飛伏，同氣幸相求。

漢嗣·唐·唐彥謙

漢嗣安危係數君，高皇決意勢難分。

張良口辨周昌吃，同建儲宮第一勳。

四皓廟·唐·元稹

巢由昔避世，堯舜不得臣。
伊呂雖急病，湯武乃可君。
四賢胡為者，千載名氛氲。
顯晦有遺跡，前後疑不倫。
秦政虐天下，黷武空生民。
諸侯戰必死，壯士眉亦顰。
張良韓孺子，椎碎屬車輪。
遂令英雄意，日夜思報秦。
先生相將去，不復嬰世塵。
雲卷在孤岫，龍潛為小鱗。
秦王轉無道，諫者鼎鑊親。
茅焦脫衣諫，先生無一言。

趙高殺二世，先生如不聞。
劉項取天下，先生遊白雲。
海內入年戰，先生全一身。
漢業日已定，先生名亦振。
不得為濟世，宜哉為隱淪。
如何一朝起，屈作儲貳賓。
安存孝惠帝，摧悴戚夫人。
舍大以謀細，虯盤而蠖伸。
惠帝竟不嗣，呂氏禍有因。
雖懷安劉志，未若周與陳。
皆落子房術，先生道何屯。
出處貴明白，故吾今有雲。

(三) 詠漢文帝詩

漢文帝贊·三國·曹植

孝文即位，愛物儉身。
驕吳撫越，匈奴和親。
納諫赦罪，以德讓民。
殆至刑錯，萬國化淳。

親嘗湯藥·元·郭居敬

仁孝臨天下，巍巍冠百王。
莫庭事賢母，湯藥必親嘗。

贊漢文帝懷柔趙佗·當代·蔡東藩

武力何如文教優，禦夷有道在懷柔，
詔書一紙蠻王拜，伏地甘心五體投。



孝文帝贊·唐·司馬貞

孝文在代，兆遇大橫。
 宋昌建冊，絳侯奉迎。
 南面而讓，天下歸誠。
 務農先籍，布德偃兵。
 除帑削謗，政簡刑清。
 綈衣率俗，露臺罷營。
 法寬張武，獄恤緹紫。
 霸陵如故，千年頌聲。

漢文帝贊·西晉·摯虞

漢之光大，實惟孝文。
 體仁尚儉，克己為君。
 按轡細柳，抑尊成君。
 營兆南原，陵不崇墳。

漢文帝·宋·衛宗武

愷愷而愛人，恭儉以持己。
 府庫有餘財，勿忍為己費。
 田租奉人上，屢至為民賜。
 不肯私嬖臣，以存大臣體。
 不敢私貴戚，以貽天下議。
 澹乎無嗜好，絕不尚功利。
 斷刑歲數百，煙火綿萬裏。
 禮樂雖未遑，亦足為善治。
 洪惟慶曆君，盛德概相類。
 愛立俱名臣，後元則無是。

漢文帝贊·當代·蔡東藩

博得清時令主名，廿年歌頌遍蒼生。
 從知王道為仁恕，但解安民便太平。

(四) 詠漢景帝詩**漢景帝贊·三國·曹植**

景帝明德，繼文之則。
 肅清王室，克滅七國。
 省役薄賦，百姓殷昌。
 風移俗易，齊美成康。

孝景帝贊·唐·司馬貞

景帝即位，因修靜默。
 勉人於農，率下以德。
 制度斯創，禮法可則。
 一朝吳楚，乍起凶慝。
 提局成釁，拒輪致惑。
 晁錯雖誅，梁城未克。
 條侯出將，追奔逐北。
 坐見梟口，立剪牟賊。
 如何太尉，後卒下獄。
 惜哉明君，斯功不錄！

武帝贊·三國·曹植

世宗光光，文武是攘。
 威震百蠻，恢拓土疆。
 簡定律曆，辯修舊章。
 封天禪土，功越百王。

周亞夫·宋·徐鈞

削平吳楚大功成，一旦生疑觸怒霆。
 自是君王多任刻，非關許負相書靈。

晁錯墓·清·汪潛

孝景謀臣悉豎儒，漫將忠首壓銀鍔。
 案頭兵事書皆血，塞下民輸粟盡珠。
 七國借名成帝忤，千秋讀史病袁誣。
 墳前萋草冬無白，彌望王孫泣鷓鴣。

景帝述贊·唐·徐堅

孝景蒞政，諸侯放命；
 克伐七國，王室以定。
 非怠非荒，務在農桑；
 著於甲令，民用寧康。

(五) 詠漢武帝詩**詠漢武帝·清王·曇**

祖龍而後得驅除，千古雄才斷不如。
 一統早收南越地，六經始重聖人書。
 求言帝度容方朔，問道儒公用仲舒。
 五十四年文治日，天山犁得幕庭虛。



董仲舒·宋·徐 鈞

三策前陳語漫詳，外遷一再相驕王。
惟餘正誼兼明道，此傳流傳萬古香。

蘇武·唐·李 白

蘇武在匈奴，十年持漢節。
白雁上林飛，空傳一書劄。
牧羊邊地苦，落日歸心絕。
渴飲月窟水，肌餐天上雪。
東還沙塞遠，北愴河梁別。
泣把李陵衣，相看淚成血。

詠漢武帝·清·王 曇

求賢初詔下金門，一榜賢良百十人，
容得馬遷留謗史，育成蘇武做忠臣。
張湯峻法刑名好，汲黯狂言諷諫真。
明說才賦無大用，鄒陽枚馬任沉論。

詠漢武帝·清·王 曇

西域流沙古未開，犛牛邊埃接輪臺。
掃空瀚海長城外，斷得匈奴右臂來。
和議終非中國計，雄兵方逞帝王才。
守文弱主書生見，難得英雄靖九垓。

漢武出獵·唐·錢 起

漢家無事樂時雍，羽獵年年出九重。
玉帛不朝金闕路，旌旗長繞彩霞峰。
且貪原獸輕黃屋，寧畏漁人犯白龍。
薄暮方歸長樂觀，垂楊幾處綠煙濃。

贊李廣·唐·司馬遷

猿臂善射，有負其能，辛苦數皇秦瓦數
解鞍欲睡，圓陣難鋒，苦對擊水流映不
邊郡屬守，敵軍再發，別古茲丑必落牢
失道見斥，數奇不建良，聆將山容生具
惜哉名將，天下無雙！

贊東方朔·晉·夏侯湛

矯矯先生，肥遁居貞，卜人驗龜鑿大豨
退不終而，進亦避樂，士奇無對謂遠百
臨世濯足，垂古振纓，首三耀錄帝瓦數
涅而無滌，既濁能清，而轉被帝瓦數
無滓伊何，高朋克柔，對士奇對辭若王
能清伊何，視汙若澗，中央與來不來為
樂在必行，處滄海變，靈史辭靈靈靈

跨世凌時，遠蹈獨遊。
瞻望往代，爰想遐蹤。
邈邈先生，其道尤龍。
染跡朝隱，和而不同。
棲遲下位，聊以從容。
我來自東，言適茲邑。
敬問墟墳，企佇原隰。
墟墓徒存，精靈永戢。
民思其軌，祠宇斯立。
徘徊寺寢，遺像在圖。
周旋祠宇，庭序荒蕪。
榱棟傾落，草萊弗除。
肅肅先生，豈焉是居？
是居弗形，悠悠我情。
昔在有德，罔不遺靈。

漢武帝雜歌一首·唐·韋應物

漢天子，觀風自南國，神甲非臺對日回
浮舟大壑此不前，蛟龍索門風波照，刻茲
春秋方壯雄武才，彎弧淋浪連山騰，琴
愕然觀者千萬眾，譁聲齊時各爭先，中
死蛟浮出不復靈，船艙半裏江冰清，刻茲
鼓聲餘響數日在雲，天吳深入魚驚驚，軒
左有飲飛落霜，右有孤兒貫犀革，芥裡
何為臨深親射蛟，宗威以奪諸侯魄，鳳翥
威可畏，皇可尊，儲昌王·韋·塞出
平田校獵書猶陳，事此日從臣碑不昔，却秦
獨有威聲振千古，君不見後嗣尊為武，且

司馬遷墓·唐·韋融

落落長才負不羈，中原回首益堪悲。
英雄此日誰能薦，聲價當時從所推。
一代高風留異國，百年遺跡剩殘碑。
經過詞客空惆悵，落日寒煙賦黍離。

題司馬遷墓·當代·郭沫若

龍門有靈秀，鍾毓大車龍。墓亦主靈翁。
學殖空前富，文間曠代雄。軒車或或獨



憐才膺斧鉞，吐氣作霓虹。
功業追尼父，千秋太史公！

詠張騫·清·謝啟昆

博望初乘貫月槎，龍庭萬裏欲為家。
玉門以外安亭障，金馬從西致渥窪。
鑿空安能得要領，開邊不異控褒斜。
輪臺詔下陳哀痛，上苑猶栽苜蓿花。

張騫乘槎圖·宋·戴表元

數尺苦槎底易騎，海風吹浪白瀾瀾。
如今市上君平少，曾到天河也不知。

詠張湯·清·謝啟昆

諸公造請譽殷勤，奏事君前日易曛。
磔鼠爰書驚老吏，侵漁律法用深文。
斬頭博士忠誰辯，摩足中丞詐易分。
刀筆合謀三長史，子能幹蠱尚憐君。

蘇武廟·唐·溫庭筠

蘇武魂銷漢使前，古祠高樹兩茫然。
雲邊雁斷胡天月，隴上羊歸塞草煙。
回日樓臺非甲帳，去時冠劍是丁年。
茂陵不見封侯印，誰向秋波哭逝川。

琴臺·唐·杜甫

司馬相如宅在州，西園峩峩接綸球。
茂陵多病後，尚愛卓文君。
酒肆人間世，琴臺日暮雲。
野花留寶靄，蔓草見羅裙。
歸鳳求凰意，寥寥不復聞。

出塞·唐·王昌齡

秦時明月漢時關，萬裏長征人未還。
但使龍城飛將在，不教胡馬度陰山。

塞下曲六首·唐·盧綸

林暗草驚風，將軍夜引弓。
平明尋白羽，沒在石稜中。

題霍去病墓石刻·當代·王力

搏獸豪情拔山力，驅將駿馬踏匈奴。
男兒要有凌雲志，不學嫖姚非吏夫。

訪霍去病墓·當代·郭沫若

馬踏匈奴虎搏生，石雕渾樸紀炎劉。

祁連山上摩天石，長樂宮中萬戶侯。
年少將軍才廿四，無名巨匠足千秋。
欣看祠宇成齋舍，學自莘莘意氣遒。

武宮辭·唐·薛逢

漢武清齋夜築壇，自斟明水醮仙官。
殿前玉童移香案，雲際金人捧露盤。
絳節幾時還入夢，碧桃何處更驂鸞。
茂陵煙雨埋弓箭，石馬無聲蔓草寒。

望思臺·唐·李九齡

漢武年高慢帝圖，任人曾不問賢愚。
直饒四老依前出，消得江充寵佞無？

學仙二首·唐·許渾

漢武迎仙紫禁秋，玉笙瑤瑟祀昆丘。
年年望斷無消息，空閉重城十二樓。
心期仙訣意無窮，彩畫雲車起壽宮。
聞有三山未知處，茂陵松柏滿西風。

金銅仙人辭漢歌·唐·李賀

茂陵劉郎秋風客，夜聞馬嘶曉無跡。
畫欄桂樹懸秋香，三十六宮土花碧。
魏宮牽車指千裏，東關酸風射眸子。
空將漢月出宮門，憶君清淚如鉛水。
衰蘭送客咸陽道，天若有情天亦老。
攜盤獨出月荒涼，渭城已遠波聲小。

喻道·唐·李賀

漢武秦皇漫苦辛，那堪俗骨本含真。
不知流水潛催老，未惜丹砂是瘠貧。
牢落沙丘終古恨，寂寥函穀萬年春。
長生客待仙桃餌，月裏嬋娟笑煞人。

漢武帝陵·現代·於右任

絕大經綸絕人才，罪功不在悔輪臺。
百家罷後無奇士，永為神州種禍胎。

漢武帝雜歌三首·唐·韋應物

漢武帝好神仙，黃金作臺與天近。
王母摘桃海上還，感之西過聊問訊。
欲來不來夜未央，殿前青鳥先回翔。
綠鬢紫雲裾曳霧，雙節飄飄下仙步。



白日分明到世間，碧空何處來時路，
玉盤捧桃將獻君，踟躕未去留彩雲。
海水桑田幾翻覆，中間此桃四五熟。

(二)

可憐穆滿瑤池燕，正值花開不得薦。
花開子熟安可期，邂逅能當漢武時。
顏如芳華潔如玉，心念我皇多嗜欲。
雖留桃核桃有錄，人間糞土種不生。

由來在道豈在藥，徒勞方士海上行。
掩扇一言相謝去，如煙非煙不知處。
金莖孤峙兮凌紫煙，漢宮美人望杳然。

通天臺上月初出，承露盤中珠正圓。
珠可飲，壽可永。
武皇南面曙欲分，從空下來玉杯冷。

世間彩翠亦作囊，八月一日仙人方。
仙方稱上藥，靜者服之常綽約。
柏梁沉飲自傷神，猶聞駐顏七十春。

乃知甘醴皆是腐腸物，獨有淡泊之水能益人。
千載金盤竟何處，當時鑄金恐不固。
蔓草生來春復秋，碧天何言空墜露。

漢武帝將侯西王母下降·唐·曹唐

昆侖凝想最高峰，王母來乘五色龍。
歌聽紫鸞猶縹緲，語來青鳥許從容。
鳳回水落三清月，漏苦霜傳午夜鐘。
樹影悠悠花悄悄，若聞簫管是行蹤。

詠漢武帝·清·王曇

壺關一悔奈匆匆，思子歸來僅有宮。
名將不曾封李廣，用才畢竟誤江充。
神仙大藥無消息，方士招魂亦擊空。
不有茂陵遺恨事，怎教後人泣秋風。

妾薄命·唐·李白

漢帝重阿嬌，貯之黃金屋。
咳唾落九天，隨風生珠玉。
寵極愛還歇，妒深情卻疏。
長門一步地，不肯暫回車。
雨落不上天，水覆難再收。
君情與妾意，各自東西流。

昔日芙蓉花，今成斷根草。
以色事他人，能得幾時好？

茂陵·唐·李商隱

漢家天馬出蒲梢，苜蓿榴花遍近郊。
內苑只知含鳳紫，屬車無複插雞翹。
玉桃偷得憐方朔，金屋修成貯阿嬌。
誰料蘇卿老歸國，茂陵松柏雨蕭蕭。

拜武帝茂陵·清·徐開熙

英武從來只數君，荒墳猶自上侵雲。
一條渭水橫飛白，萬疊南山遠送曛。
野徑幾人思漠北，漢延何客問敲汾。
只令肅拜秋原上，悔過輪臺痛倚聞。

過漢武帝陵·清·徐柏齡

破虜功成創特規，至今猶想帝威儀。
豈知抔土藏金劍，空向民間問玉犀。
青鳥夜深重至否，畫衣煙外可相遲。
南山日對飛霞影，何似祁連紀綏時

李夫人·唐·白居易

漢武帝，初喪李夫人。
夫人病時不肯別，死後留得生前恩。
君恩不盡念未已，甘泉殿裏令寫真。
丹青畫出竟何益，不言不笑愁殺人。
又令方士合靈藥，玉釜煎煉金爐焚。
九華帳深夜悄悄，反魂香降夫人魂。
夫人之魂在何許，香煙引到焚香處。
既來何苦不須臾，縹緲悠揚還滅去。
去何速兮來何遲，是耶非耶兩不知。
翠蛾仿佛平生貌，不似昭陽寢疾時。
魂之不來君心苦，魂之來兮君亦悲。
背燈隔帳不得語，安用暫來還見違。
傷心不獨漢武帝，自古及今皆若斯。
君不見穆王三日哭，重璧臺前傷盛姬。
又不見秦陵一掬淚，馬嵬坡下念楊妃。
縱令妍姿豔質化為土，此恨長在無銷期。
生亦惑，死亦惑，尤物感人忘不得。
人非木石皆有情，不如不遇傾城色。

(六) 詠漢宣帝詩

漢宮詞三首·唐·殷堯藩

霍家有女字成君，年少教人著繡裙。
枉殺宮中許皇后，椒房恩澤是浮雲。

吊宣帝陵·清·杭溫如

宣帝孤陵在野阡，登樓遙風草芊芊。
秦宮鹿去經千載，漢塚龍歸自萬年。
異代蒸嘗新俎豆，今時河嶽舊山川。
倚欄望罷一憑弔，日落寒原鎖暮煙。

贊女使馮嫫·當代·蔡東藩

錦車出塞送迎忙，專對長才屬女郎，
讀史漫誇蘇武節，鬚眉巾幗並流芳

悼許後·當代·蔡東藩

贏得三年國母尊，傷心被毒竟埋冤，
杜南若有遺靈在，好看仇家且滅門。

登樂遊原懷古·唐·豆盧回

緬惟漢宣帝，初謂皇曾孫。
雖在縑襪中，亦遭巫蠱冤。
至哉丙延尉，感激義彌敦。
馳逐蓮勺道，出入諸陵門。
一朝風雲會，竟登天位尊。
握符升寶曆，負宸禦華軒。
赫奕文物備，葳蕤休瑞繁。
卒為中興主，垂名於後昆。
雄圖奄已謝，餘址空復存。
昔為樂遊苑，今為狐兔園。
朝見牧豎集，夕聞棲鳥喧。
蕭條灞亭岸，寂寞杜陵原。
暮冒野煙起，蒼茫嵐氣昏。
二曜屢回薄，四時更涼溫。
天道尚如此，人理安可論。

(七) 詠漢元帝詩

己醜二月七日雨中讀漢元帝紀效樂天體·宋·周必大

昭君顏如花，萬裏度雞籠。
古今罪畫手，妍醜亂群目。
誰知漢天子，袿服自列屋。
有如公主親，尚許穹廬辱。
況乃嬪嬙微，未得當獯鬻。
奈何弄文士，太息爭度曲。
生傳琵琶聲，死對青塚哭。
向令老後宮，安得載簡牘。
一時抱微恨，千古留剩馥。
因嗟當時事，賢佞手反覆。

守道蕭傅死，效忠京房戮。
史臣一張紙，此外誰複錄。
有琴何人操，有塚何人肅。
重色不重德，聊以砭世俗。

詠懷古跡五首·唐·杜甫

群山萬壑赴荆門，生長明妃尚有村。
一去紫臺連朔漠，獨留青塚向黃昏。
畫圖省識春風面，環珮空歸月夜魂。
千載琵琶作胡語，分明怨恨曲中論。

王昭君二首·唐·白居易

滿面胡少滿鬢風，眉銷殘黛臉銷紅。
愁苦辛勤憔悴盡，如今卻似畫圖中。

。破恐鬢前臺榭重，哭日三王對景不替。
。或對念不姓婁誤，泉壤一刻素景不人。

(八) 詠漢成帝詩

漢成帝·宋·石介

鬱鬱朱雲志不神，尚方寶劍欲生塵。
空留折檻旌忠直，左右何賈去佞臣。

漢使卻回愁寄語，黃金何日贖蛾眉。
君王若問妾顏色，莫道不如舊時時。

白·李·賀·命蕪妾

。室金黃文頰，識回重帝驚。
。正和主風翻，天尺蒼面起。

長信怨·唐·王昌齡

金井梧桐秋葉黃，珠簾不卷夜來霜。
金爐玉枕無顏色，臥聽南宮清漏長。
秦帚平明金殿開，且將團扇共徘徊。
玉顏不及寒鴉色，猶帶昭陽日影來。



班婕妤三首·唐·王維

(一)

玉窗螢影度，金殿人聲絕。
秋夜守羅幃，孤燈耿不滅。

(二)

宮殿生秋草，君王恩幸疏。
那堪聞風吹，門外度金輿。

(三)

怪來妝閣閉，朝下不相迎。
總向春園裏，花間語笑聲。

(九) 詠漢平帝詩

贊漢平帝劉衍王皇后·西晉·潘嶽

瞰康陵之孤墳，悲平後之專傑，
央厥父之篡逆，蒙漢恥而不雪，

激義成而引決，赴丹焰以明節，
投宮火而焦糜，從灰燼而俱滅。

第八章 弘揚中華魂傳播漢文化

一、五常與五倫

五常五輪，人身之大經，天下之達道，然愚夫婦可由而不可知爰是編為俚言，庶易足動聽爾。

五 常

一、仁：仁非他，即吾人之良心也，天地有仁，化生萬物而有餘；人心有仁，推行萬事而各足必也，推己及人，將心比心，存心宜忠，厚待人，必和巧，在家則性情與共呼吸，與通外此亦，情意相關，患難相恤，毋多忌刻，毋涉乖張，毋傷天理，毋悖人情，此謂之，不失其本心。

一、義：義者，心之制事之宜也，合理即是義，悖理即非義，嚴內外，肅閨門，定尊卑，正名分，勿貪非義之財，勿行非義之事，於不義者，要有恥心，心事所不安，慚愧無地。於合義者，要有勇心，分所當為，利害不計，而決從違尤。要有畏心，是義則神人共佑，非義則聲名盡壞，由是而生平所為，皆可以對人言焉，非惟無愧於祖宗，而且貽福於子孫。

三、禮：禮者，天理之節文，人事之宜則也，奢檢殊風質，文異俗，聖人帛禮以齊之。夫禮之體，主夫敬禮之用，貴於和而禮之，實存乎。讓凡內外，後幼賓朋友往來，勿徒習乎。繁文誠能，門庭肅靜，进退雍容，持身謙謹則裏黨相率為俊良，而鬻凌詬悴之風息矣。

四、智：是非之心為智，事分可否，能知所擇，人辯邪正，不誣於從毋挾臆見毋做聰明，毋機械，毋任愚蠢聰穎者，級恃才辨務歸醇正頑梗者化以詩書當知大意不愚人，而亦不為人愚斯得矣。

五、信：仁義禮智，非信不成，信者實也，心不實，則曰偽；行不實，則曰偷；處家不實，鄰裏怨；在外不實，朋友絕，故曰人而無信，不知其可。寧樸毋華甯質毋巧。凡事總求實地，久要不忘平生，平心可問反身，而誠庶五常，百行不事空名，然必謹之於先，方能凜之於後。

五 倫

一、君臣：食其祿者忠其事，臣之於君，則然逮乎，士庶似無其責然，天子一日萬機，興養立教別弊厘，兼修武備以衛眾，置州縣以安民。然後吾人得享太平之福，故人之一身，生之者親，成之者君。親之恩，實同天地，願我同宗晉紳仕族，當思報國。凡在編氓，各降奉公守法，安分守業，毋生事以擾時政，毋做匿以犯王章，此士庶之找忠也。



二、父子：父子之間，天性也，故父慈子孝，倫理乃然，天下絕少不慈之父，每多不孝之子，而天下每有不能孝父之子，繼無不望子孝之父，豈知今日之子，即他日之父，父望我孝，而不孝又安得有孝子，試問身從何來，心將何用，原我同宗父勿溺愛其子，子必孝敬其父，若有逆子忤媳眾共處置。

三、兄弟：凡今之人莫如兄弟，故不孝與不悌，相因事親，與從兄並重，勿重財而棄，勿挾忿而爭，勿以細故乖骨肉，勿因片言傷親宗，兄弟之不睦，多由婦言，一經誣聽遂懷疑忌，甚至越牆起釁，本根弗庇誠能，平心靜氣，不惟不聽，其言，而且真斥其妄，並且論。其盡到，久之兄弟既翕，父母亦因之順矣。

四、夫婦：人雲：夫婦和諧，判自初婚，以敬節愛，以性約情恩，義兼至白首如新自乍見狎匿，受溺情淫，有言必聽，無意不承，漸至積重，欲振大綱，婦以習慣，謂夫反常爾，攻我敵兩不肯降門庭，鼎沸骨肉，參商恩極成忿，自古為然，我勸世人謹之於先，此夫婦之定情也。

五、朋友：損友疏而遠，益友近而親，結交擇德義，不論貴與貧，君子淡如水，歲久情愈真，小人甘如醴，轉眼成敵人尤須先正己，取人於乎身，立品不卑污，方謂有賢仁，賢仁得所有，契合勝比鄰，往來久而敬，言語樸在己醇，勸善而規過，相依為齒唇，此朋友之大義也。

傳世銘

一、人生

凡世間第一不可缺之物，當該是水；萬物中最為寶貴的東西，首舉指人。

人類中最當尊敬者，莫過父母雙親。社會裏最高尚職業，第一執教育人。

人生最為寶貴的東西是生命和健康的身體；人生最不可少或缺之物是足夠生活之錢財。

人生的意義在於使生活向美好進取；活著的目的是通過奮鬥作奉獻享受。

到人世間來，一味依賴自然賦予和前人創造成果享受，如同禽獸，

生在社會中，以勞作為快奮發圖強自力獲得物質財富，方才是人。

生命總是有限的，當不辜負到人世間來走這一遭；最後告別之詞是祝福偉大美好的世界前途無量。

人生自古誰無死，留取丹心照汗青，粉身碎骨渾不怕，留得清白在人間。生當作人傑，死亦為鬼雄。

二、立志

大丈夫活在人間，立志修身齊家治國平天下；真君子來到世上，懷德坦蕩誠信守法創大業。

有志者，事竟成；志不立，果不達。

偉大人物最明顯的特點是其意志的堅強。發明家突出的表現是探索的信心和勇氣。

志向宏大高遠，但做事得從細微點滴起步；意念將做總裁，當追隨上司學習管理開始。

濟大事，須以人為本；成大業，當意志堅強。

三軍可以奪帥，匹夫不可奪志；賢者不悲身死，達士常為國憂。

三、修身

天賦良知，是修身積德的根本；義理善性，乃和諧社會之基石。

人因有欲念方有舉措，若迷欲念，必神智昏然；表現憑心氣才做事情，若心偏頗，則行為乖戾。

平生少說別人短，常將自身把尺量；以責人之心責己，以恕己之心恕人。

賢者不炫己之長，君子不奪人所好；饒人並非癡呆漢，只有疾呆不饒人。

物失其美，其價不廉，讓顧客視而不問；人失其尊，表現自卑，會引來別人輕蔑。

家失其知，紛爭不息，其族將離散不聚，國失大統，奸臣當道，將招至國破家亡。

天行道，地行惠，上蒼晝夜施恩；人守信，體持勤，君子自強不息。

計利當計天下利，為人要為大丈夫；求人須求真君子，濟人要濟急時無。

不私小惠傷大體，勿借公論快私情；平日未作虧心事，何懼夜晚風動門。



勿貪戀無厭，小心掉入苦海，休利欲垂心，謹防跌進深潭。

玩人喪德，玩物喪志；施惠勿念，受恩莫忘。

心胸開闊空納天下萬事萬物，將軍頭上堪走馬；若穀虛懷接受世上一切美好，宰相肚裏能撐船。

精神潛沉，探究世上科學奧秘；心性鎮定，應付天下變幻風雲。

處逆境要開拓放達，若有所思，圖強奮發；居優域當警覺收斂，規範自己，約束身心。

居高位，榮上品，士君子禮賢下士；處低平，顯良善，好人格守法勤勞。

崇高的名譽聲望，多在屈辱中彰顯；泱宏的道德氣量，常是容忍中形成。

先天下之憂而憂，後天下之樂而樂。

四、齊家

天地交泰，產生萬物；夫婦和合，產生人倫。

天地往復曰“道”，道生一，一生二；人倫凝聚曰：“和”，和為貴，和生財。

人之貴體現於“孝”，孝能產生祥瑞之氣；家之貴樂顯在“和”，和能帶來無盡之財。

成人之美以孝義為先；助人所樂乃和諧為貴。

不求金玉重重貴，但願兒孫個個賢；養子常教孝敬老，養女還要敬公婆。

賢女令夫貴，惡婦令夫賤；妻賢夫禍少，子孝父心寬。

癡人畏婦，賢女敬夫；孝子尊老，逆子親疏。

天下無有不足敬愛的父母雙親，世上沒有可以替代的兄弟姐妹。

一家之計在於和，一生之計在於勤；天地交泰生萬物，夫婦和闔家道興。

富從分文起，貧窮不計來；坐吃待山空，且有家不敗？

興家尤如針挑土，敗家好似水推沙；平生懶惰不為勤，哪有好逸能興家。

國家強盛，敵畏不犯；家庭和睦，盜懼不侵。

五、處世

在家當會迎賓客，出門方知有主人。客來主不顧，應恐是癡人；迎客當親切，待客總熱情。

處身常約束自己，胸襟宏大寬廣；做事情心平氣和，操持慎重周密。

君子事主忠以尊，接下謙和；小人敬上諂以媚，待人傲慢。

處理事情，心要留些迴旋餘地；勸勉從善，千萬休將話語說完。

己所不欲，勿施於人；厚德載物，自強不息。

寬容體量別人，培養自身高尚品德；努力克制自己，完成當該所做事情。

臨大事，當大任，大丈夫作風斬釘截鐵；講士言，行士為，士君子精神光明正大。

君子重仁義，小人貪財利；道有所不同，不為其共謀。

評人之過，當推論其本心有意無意，不抓其一點不及其餘；

取人之長，應學習其事蹟當然可取，休要管其他是非與否。

羞辱別人，使其不堪忍受，是己討反辱；傷害他人，以致超越極限，乃自遭其害。

指責他人錯誤不可切齒嚴苛應慮其能否接受；教誨別人修善休訖標準過高，當想其能否遵行。

招至仇恨，莫過於不體量別人隱私而使人難堪。引來禍患，莫過於不避諱別人短處而對其攻訐。

以正直無私原則對待別人；用虛懷若穀之心統禦事物。

謙虛是美德，過謙則懷偽；緘默是品行，過緘則藏奸。

子能克剛，遇到小嬰，其勇也喪；口訥制巧，碰上啞子，其辭也拙。

月過十五光明少，人近七十萬事休；有兒有女苦不久，無兒無女樂不長。

六、交友



有朋自遠方來，不亦樂乎！

飛鳥擇林宿，交友擇人處；交友當勝己，似己不如無。

世間最美好的東西，莫過於真誠親朋的友誼；家庭最安樂的事情，莫過於親族鄰裏的和睦。

大肚能容天下事，胸寬包涵世人心；君子之交淡如水，小人之往甘如飴。

大丈夫處世，交誼四海英雄漢；真君子同心，勿論東西南北中。

生無知心交，死無鬼友朋；明珠空自照，枉為世上人。

嫉妒產生邪惡，嫉妒者，不可與之相交；羨慕增強自信，羨慕者，當可予以親善。

真誠的朋友，助你成功事業，重情的同胞，幫你戰勝困難。

朋友諸多，貴在相知；如遇急難，但能相助。

故人人我夢，明我長相思；海內存知己，天涯若比鄰。

會意來客心常喜，知情者見話偏多；天涯處處生芳草，世間處處遇故人。

人生交誼無老少，志同道合便知心；受過賣糖翁姑騙，休要輕信口甜人。

不愁出門無人伴，自有中天月跟隨；休怨乾路無知己，且有誰人不識君。

七、勉學

古往今來世家名士，總是行善積德；天地之間第一人品，無非重學求進。

只望天降福祿，莫非自己行善；延續祖宗恩澤，莫非努力讀書。

想門第顯貴，當多做善事；望兒孫成才，須崇德重學。

培養人品，追求達到白玉無瑕；課業求知，目的不在直上青雲。

讀書學習，貴在提出疑問，疑問是確信的先機；繪畫作文，乃當循序漸進，漸進就能最後成功。

讀書須用意，一字值千金；少壯不努力，老大徒傷悲。

年少方知勤學日，正是孩兒讀書時；黑髮能曉勤學苦，免悔白頭讀書遲。

好語書說盡，名山僧占多；萬般皆下品，惟有讀書高。

何謂有學問？能治國安邦，懂得一門幾門科學技術者，叫有學問；

何謂有文化？能經天緯地，通知文理百科知識淵博者，叫有文化。何易、何能？

用聖賢之道教導他人容易，用聖賢之道管好自己卻難；

用聖賢之道裝飾言談容易，用聖賢之道身體力行卻難；

用聖賢之道奮發於始端容易，用聖賢之道圓滿成功卻難。

生活在古人之後，指責古人的過失容易；處身在古人之時，完成古人的事業卻難。

與智高者交流，學習其思想精進；同愚昧人共事，教會他當然道理。

擇親歷往事分析利弊，得失明確；研未懂事理潛在其中，學自精進。

玉不琢不成器，人不學不知義。學而不思則闕，思而不學則殆。

溫故而知新，可以為師矣。

八、理財

系天下之安危，莫乎重於兵；足天下之所需，莫乎重於財。

因天下之力，以生天下之財；取天下之物，供天下之所需。

修築城池，先厚其基，再求共高；治國安民，先厚其業，再求其瞻。

有財當善用，約己以周人；英雄開心事，撒手擲千金。

欲求天下事，須用萬貫金；有財堪人眾，無財莫堪親。

有錢能走天下，無錢寸步難行；何物神通廣大，乃是金錢萬能。

理財忌訊奢侈，當使切莫吝惜；尋常當要節儉，避免大事拮据。



財為人所至重，取捨品行攸關；不可欲求非分，舉目神明在天。

君子愛財，取之有道；養子防老，積穀防饑。

渴時不飲盜泉水，熱時不息惡樹蔭；不義之財休將欲，得便宜處失便宜。

曆覽人世興衰事，成者由儉敗者奢；有財不能當儉點，快心過後便是憂。

生活總無定，開心便自安；尋常當節儉，遇事要風流。

飽暖常溫饑寒苦，富貴不忘貧賤時；渴時一滴如甘露，常將有日當無日。

經商作業，尤如戰場用兵，胸無計謀果敢，決事無勝；

貿易行銷，當以謙和為貴，太度和諧厚道，心誠不奸。

瞭解行情目光遠大，對企業經營發展胸有成竹。體察人心顧客至上，為成功付出代價專心事業。

二、大漢雄風·劉明文

公元前 256 年，中華大地，在江蘇豐縣的鄉村——中陽村誕生了一個舉世聞名的偉大傳奇人物——漢高祖邦公。一曲“大漢雄風”，四海翻騰、五洲震盪、響徹雲霄。中原大地群雄逐鹿，誰主沉浮？唯有我祖邦公，推翻秦朝腐朽統治，平定群雄割據，迫使楚霸王項羽在四面楚歌中烏江自刎，一統華夏江山，定都長安（即長治久安之意、今陝西西安市。）奠基大漢帝國，威鎮四方，使中華的版圖擴大，東至朝鮮，南至越南河內，西至新疆，北至內蒙等。

高祖深知戰爭無情，給百姓帶來水深火熱的災難，戰後的廢墟，百業待興。高祖胸懷豁達，運籌帷幄，大封為漢朝打天下的忠臣王侯，任人唯賢；制定律令，休養生息；減輕各種稅賦和徭役；興修水利，治理黃河；描繪“八水繞長安”的灌溉系統；移民墾荒，獎勵農耕，使百姓安居樂業，大漢江山一片繁榮興旺的景象。

高祖締造的大漢帝國四百多年中，孝子賢孫們繼承帝業，如長江後浪推前浪之勢，被歷史上譽稱的“文景之治”、“文治武功”、“光武中興”、及“明章之治”達到史無前例的鼎盛高峰。在政治、經濟、文化、教育、軍事防禦、外交、貿易、宗教信仰、科學發明為中華民族作出了偉大的貢獻。

公元前 108 年，漢武帝作出了重要的歷史性決策，派遣張騫（陝西漢中人）開展外交活動，開闢通往西域的絲綢之路，在歷史上首次打通了中原與中亞地區和西方國家的聯繫，開闢了中西文化交流和貿易往來的新紀元。甘肅的敦煌（堪稱世界移民城市）、玉門關長城、樓蘭（古城遺址）、嘉峪關黑山石刻岩畫及西漢郡故城遺址，均記載了漢代鎮守邊關的將士賢臣及各民族在保衛大漢江山，共同戰鬥、生活，商貿往來中留下許多說不完道不盡的可歌可泣傳奇的神秘的故事。

為了鞏固國防、抵抗匈奴騷擾，修築長城（由陝西神木縣至甘肅敦煌以西。）改善鄰邦的友好和睦關係。武帝多次派使臣蘇武到匈奴商和被扣，以勸降封官、蘇武不屈被流放到北海（俄羅斯的貝爾加湖）牧羊。十幾年來，他手不離使節（象徵漢朝一的權力），沒有喪失氣節，不辱使命的大漢忠臣。有為大漢朝與鄰邦的友好關係貢獻青春的王昭君（湖北宜昌人）。傳統戲曲《蘇武牧羊》和《昭君出塞》正是謳歌了他們威武不能屈，富貴不能淫的精神。至今仍受到古今中外世人的讚揚和敬佩。

漢武帝七次到東嶽泰山封禪，登上岱頂贊泰山：“高唉、極唉、大唉、特唉、壯唉、赫唉、駭唉、惑唉！”並親手所植幾棵柏樹（至今仍在漢柏院）引得曆朝帝王將相和文人墨客的贊詠，玉皇頂大門下的無字碑為漢武帝所立。二十世紀六十年代的大文學家郭沫若先生登泰山時，詩贊“摩撫碑無字，回思漢武年。”

東漢公元 68 年，漢明帝敕令於國都洛陽城西，按天竺教傳統樣式建造一座僧院——河南洛陽白馬寺。漢明帝為了表示信佛，於公元 71 年決定在山西五臺山建大孚靈鷲寺（現是顯通寺），該寺院成為中國四大佛教中心之一，與白馬寺同是中國首創最早的佛教聖地。（五臺山舊稱清涼山，現是旅遊、避暑、觀光的勝地。）



公元105年，蔡倫（湖南耒陽人）才學出眾，發明造紙術，為中國四大發明做出了貢獻。他用樹皮、麻頭、破布、魚網等材料做出新的紙張，替代了當時價格昂貴的比值織品和冗重的竹筒材料，受到漢和帝的讚賞，從此這種造紙方法便流傳於世，天下人皆稱蔡侯紙（鄧玉後封蔡倫為龍亭侯）。

公元132年，張衡（河南南陽人）精通天文、陰陽曆算（太玄經），斷定天是圓的，地可能也是圓的科學理論，潛心研究天文，發明設計漏水轉動精銅製造測量天文的“渾天儀”，利用精銅製成測定地震方位的候風“地動儀”。張衡是漢朝對中國古代天文學、自然科學的發展做出了卓越的貢獻，他不僅是科學家而且是東漢著名的文學家。

大漢雄風、飄洋過海，邁出國門，“大風起兮雲飛揚，威加海內兮歸故鄉，安得猛士兮守四方。”“漢”是高祖的化身，是傳播漢人、漢語、漢文化的源流。從楚漢相爭的漢王起，就奠定了用“漢”的沿用。二千多年前，大漢的臣民從中原沿着“絲綢之路”、河西走廊的高原、西出玉門關、陽關，跨越戈壁沙漠，攀登帕米爾高原，天山南北、阿爾泰山、昆侖山、喜馬拉雅山，在地中海及紅河的征途中；在馬幫、駝隊、犛牛車、驢背上，木船中印度文、希臘文、波斯文、羅馬文等隨處可見。在藍眼睛、紅眉毛、高鼻子、滿臉鬍子噁哩咕嚕的語言中；雞腸字（外文）中就已知東方有個大漢帝國，那裏有漢人、漢語、漢字，於是“漢”風就流傳於古今中外。

在中華大地留下了許許多多、可歌可泣的為大漢帝國出生人死的忠臣將士、豐功偉績和傳奇故事。在八百里秦川的地下（漢皇陵）和六朝古都洛陽珍藏著許多不朽的令人神往的大漢興衰的故事，黃河老娘的乳汁哺育了四百多年的漢家血緣子孫，如今劉姓子孫的軀殼裏還流淌著熱血，永遠流向中華大地，流向山那邊，流向大洋彼岸，流向整個圓——地球。

三、大漢民族的興起·劉岐

根據我國歷史的記載，自黃帝時代開始，經過了夏、商、周、秦、漢、晉、隋、唐、宋、元、明、清，民國和中華人民共和國，迄今已有四千七百餘年，是世界上最古老的文明古國之一。在我國民族形成的過程中，十分顯見，家庭制度是社會的哲學，宗法制度的構成，是由於家族的生聚綿延，擴充增長，乃成家族，進而宗族。這宗族便是部落民族形成過程中的中間環節。在我國內地，聚族而居，每族多有大宗祠一所，閩族世世代代生活在一起，他們朝夕安於農耕，樂生送死而無憾。大眾的事情，就在宗祠商議解決，世受宗法薰陶，“患難相關，守望相助”，自自然然成為一種牢不可破的道德觀念。

自從秦主夫差，採納了蘇秦的合縱連橫的主張，先後併吞了韓、趙、魏、楚、燕、齊等六國，統一了天下，被稱為始皇帝，他極富雄才大略，他修築了舉世聞名的萬裏長城，興建了極為奢華的阿房宮。勞民傷財，強征暴斂，使得民不聊生，及焚書坑儒，這些苛刻的政令，造成怨聲載道。

西漢高祖劉邦公登極

黃河水患，餓殍遍野，陳勝首難，豪傑群起，相興並爭，不可勝數。漢高帝劉邦公，秦時曾為泗水亭長，起兵於沛立為沛公，得蕭何、韓信，張良的輔佐，入成陽降秦王子嬰及後楚霸王項羽，大兵進城，一把火焚燒毀了秦始皇在驪山所建五步一樓，十步一閣富麗堂皇的阿房宮，由是各路諸侯，政爭日烈。鴻門宴之會，楚霸王自恃武功蓋世，其目的終未得逞。漢高帝親率大軍，與楚項羽大戰於垓下，韓信領神兵將楚霸王重重圍困，項羽戰至精疲力竭，部卒僅剩十餘人，眼見大勢已去，遂自殺東城。臨終前，乃大聲哀歎“天亡我也，非戰之罪。”猶拔劍作歌“力拔山兮氣蓋世，時不利兮難不逝，驪不逝兮奈何，虞兮虞奈若何！”



秦王已滅，項羽兵敗，高祖即皇帝位，國號曰漢，是為大漢民族之始，建都關中，各路諸侯來歸順，除秦苛法，約法三章，宣仁愛人，豁達大度，好謀能聽，山河一統，萬民安樂，國富民強，在位十三年。高帝不修文學，然所作大風歌，純乎天聲！“大風起兮雲飛揚，威加海內兮歸故鄉，安得猛士兮守四方！”

東漢光武大帝

東漢肇此，漢平帝時，皇后呂氏，為王莽之女，籠絡權臣，父女為奸，毒死平帝，篡奪皇位，宮廷敗亂，荒淫無道，各路諸侯不服，天下紛爭四起，是時也！，亂世出英雄，光武帝劉秀，字文叔，高祖九世孫，受封蔡陽，十四年，劉秀公起兵春陽，大破莽兵於昆陽，王莽伏誅，更立帝為蕭王，旋即帝位，定都洛陽，武帝率兵東征北討，平銅馬諸賊，降赤眉。

討公孫述，隗囂等，天下太平，振興帝業，留心文章，重高節之士，文明武略，內治亦盛。在位三十三年。諡“光武”，廟號“世祖”，時維建武中元。

忠義兩全的蜀漢昭烈帝

漢朝傳至第二十四帝時，漢祚日衰，曹操挾持漢獻帝而令諸侯，發號施令，各地郡王將相誠惶誠恐，不可終日，劉、關、張桃園結義，投身軍旅，憑其英武，戰功彪炳，徐庶走馬駕諸葛，劉皇叔三顧草廬，請得諸葛亮出山，封為軍師，據有荊州漢中，大將雲集，聲勢日盛，曹操聞訊，親率大軍八十萬，欲剿除東吳西蜀，諸葛用兵如神，妙計聯合東吳孫權，大破曹軍於赤壁。

昭烈帝諱備，字玄德，涿縣人，漢景帝中山靖王之後，少年孤苦，與母販履織席為業。景帝末，謝黃巾建有大功，豪傑紛紛來歸：關羽，張飛，趙雲，龐統，姜維，黃忠等，旗下大將如雲，會諸葛於隆中，情感日密，後漢建安十九年，帝入成都，自領益州牧，二十四年，取漢中，自立為漢中王。翌年，曹丕廢獻帝，蜀中傳言漢獻帝已遇害，帝乃發喪制服，即皇帝位於武擔之南，建都成都。關羽遇害，帝恥之，自將伐吳，進軍虎亭，曆萬裏征戰，諸將百戰死，帝還白帝城，遂崩。號昭烈，史稱先主，在位三年，年號宣武。及後，司馬炎稱帝，魏、蜀、吳先後被降，晉帝再行統一天下，是為晉朝。

呼嗟夫，大江東去，浪濤盡千古風流！

四、興盛的大漢帝國

漢高祖劉邦亡秦後，又同西楚霸王項羽進行了將近五年的漢楚戰爭，最後打敗項羽，消滅了割據勢力，接管了秦統一後的四十個郡。疆域以都城咸陽為中心，東至海，東北至遼東，南至南海（今廣東番禺）、桂林，西南至巴蜀及黔中（今貴州），北至長城，西至甘肅蘭州臨洮（今岷山）。長城，在秦統一中國前就有秦長城、趙長城和燕長城等。秦始皇統一中國後，為了防禦北方匈奴民族南侵中國，而把原來的秦長城、趙國長城和燕國長城三段連接起來，後統稱秦長城。秦始皇命令大將蒙恬率軍民連續後的長城到底有多長，未見古今有具體的丈量數據，籠統號稱萬裏，所以叫萬裏長城。

長城的功用是以防禦北方匈奴民族南侵中國而修建的。秦王朝末年，中原地區亂，匈奴遺族又趁中國內亂破牆南侵，搶掠邊民財物。秦亡，漢高祖劉邦建立大漢帝國後，鑒於需要整治國殤，與民休養生息，發展經濟，以穩定社會秩序，對匈奴貴族予以示好，採取“和親”政策，除了將美女嫁給匈奴王單於做妻妾外，還要每年贈送很多財物給匈奴貴族。時間長了，匈奴貴族受慣了，不識好歹，驕傲自大起來，反認為大漢民族軟弱可欺，有理無理數侵邊，甚至狂妄深入距京都長安城數百里處掠民搶財等。自高祖、呂後、文景執政時都一直忍讓對待。漢武帝執政時，社會經濟繁榮，秩序安定，國家兵強馬壯。漢武帝不再讓大漢帝國受辱了。於是，徵集兵力，調撥財力，發動了抗擊匈奴侵邊的戰爭，先後共十餘次，北進、西進，各進一千多裏，打到了漠北，消滅了匈奴的精銳，使匈奴貴族一蹶不振。漢軍所佔領之地，便派強兵陣守，移民開墾。漢武帝在抗匈的同時，還征服了東南、東北、西南地區少數民族，以



安撫之策，使他們臣服。將這些少數民族地區劃為大漢帝國所屬的郡縣，由大漢朝廷派官員管理。因此，漢武帝統治時期的大中國，從自高祖劉邦接管秦時的 41 個郡，增至 107 郡。其疆域：東北至今朝鮮平壤以東臨海，南至今越南河內，西至新疆以西，西南至緬甸邊境，北至大漠。總面積比現今中國版圖面積大。

五、劉邦與兩漢文化·劉鑿

蓋世必有非常之人，有非常之事；然後有非常之功。秦末風雲激蕩天下，大勢造就了劉邦，劉邦開創了一個功垂千秋的大漢王朝。

泱泱大漢四百年的帝王基業，為華夏民族的文明與發展奠定了堅實而渾厚的基礎，有力地推動了封建社會各項事業的進步與發展，積澱了豐富的文化內涵，為中華五千年的文明史增添了輝煌的篇章。在漢王朝建立和兩漢文化形成的過程中，從豐縣中陽里昂首走出的一介布衣——漢高祖劉邦，建立了功勳蓋世的不朽業績。當今，凡論及漢人、漢語、漢文化，無不應從漢高祖劉邦說起。本文意在從劉邦所處的時代、生活的環境、接受韻教育等諸方面，進而揭示兩漢文化的母本文化以及兩漢文化的形成過程。

劉邦和他的生活環境

劉邦，公元前 256 年出生於豐邑中陽裏的一個農民之家，因在兄弟中排行為三，故字“季”。其父劉端，字執嘉，在豐邑城中經營小本生意，並在城外開荒種地，以養其口。劉邦生而不類常人，隆准豐額，氣宇軒昂，自幼與盧縮同拜馬維為師，長而不事農田，混跡於沛城街頭。宋·張安道有詩相譏：“縱酒疏狂懶治生，中陽有土不歸耕；偶因世亂成功業，便向翁前與仲爭”。

心懷宏圖走四方：劉邦之所以混跡於沛城街頭，其原因有二：一是口碑相傳，劉邦幼時與盧縮拜馬維求學期間，因與富家子弟打架，本是得理，且占上風，但事後人家卻找上門來追究，其父迫於勢力將劉邦揍了一頓，劉邦因而負氣跑到沛城躲避，這是其少年時期第一次去沛；二是由於劉邦不事農活，遊手好閒，很討人嫌。且經常帶著一幫朋友到家中吃閒飯，其長嫂非常厭惡，常刮響“空鍋”，以示無飯可吃。因而劉邦怒而出走，遊蕩於沛城街頭再不回家，這是他“及壯入沛”的主要原因。劉邦坐了皇帝之後，仍沒有忘記此仇，高祖七年（公元前 200 年）始封其侄劉信為“羹頡侯”。

敢為人先闖天下：由於他性格開朗，豁達大度，慷慨好施，善與人交，後成為泗水亭長。公元前 212 年（秦始皇 35 年），劉邦奉命押送民夫赴驪山服役。當走至豐縣城西的大澤中時，民夫多有逃逸。他見離沛短短幾十裏的路程便有逃跑，這到驪山還不得跑完？按秦律，他將被殺頭之罪。於是，他乾脆將役徒放走，帶著 10 餘個自願追隨者，遁入芒碭山中躲禍避難，並招聚人馬，伺機起事。後人曾在豐西澤中立碑建亭，以記其事。唐·胡曾有《斬蛇溝》詩雲：“白蛇初斷路人通，漢祖龍泉血刃紅；不是咸陽將瓦解，素靈哪哭明月中”。豐縣境內至今尚有白帝河、白帝廟、斬蛇溝、豐西亭等村名、地名，以示紀念“赤帝子”、“白帝子”的不凡之舉。

千古龍飛帝王鄉：劉邦這位中國封建歷史上的第一個布衣皇帝，奠定了大漢四百多年的帝王基業，形成了一整套完整的封建統治體制，開創了中華民族政治、經濟、軍事、文化、教育、社會、民族、宗教等一系列社會事業大一統的先河，得以古今中外所景仰。毛澤東主席在 1964 年 1 月 7 日的一次談話中評價說：“自古以來，能幹的皇帝大多是老粗出身，漢朝的劉邦、是封建皇帝裏邊最厲害的一個”。又說：“劉邦能夠打敗項羽，是因為劉邦和貴族出身的項羽不同，比較熟悉社會生活，瞭解人民心理”、“項王非政治家，漢王則為一位高明的政治家”。不僅是毛澤東這樣評價劉邦，並且曆朝有二百多位帝王將相，學者，專家都高度評論劉邦。那麼，劉邦是怎樣熟悉社會的呢？他所生長的那個社會時代，又是怎樣發展變化的呢？



劉邦祖居於豐邑力村瞳（今豐縣趙莊鎮金劉寨），生於豐邑中陽縣（今豐縣鳳城鎮轄區）。漢·劉向雲：“漢帝本系出自唐帝，降於周，在秦作劉，涉魏而東，遂為豐公，蓋太上皇之父也。車縣地處於江蘇省的最西北部，與山東、安徽兩省土地接壤，雞犬相聞。自帝嚳創設九州，徐州為其一，豐縣即隸屬於徐州，其間雖小有易屬，但數千年間基本上無大變化。堯使禹治水，九州攸同，豐仍為徐州之域；虞、夏、商沿襲；至周，徐並於青，豐亦隸於青；楚文王八年（公元前682年），宋國大亂，群公子奔於蕭；宋桓公立，封蕭叔大心於蕭，此時豐為其支封。後曾在現蕭縣境內挖出“豐縣”界石，證明唐·白居易《朱陳村》詩所雲“徐州古豐縣，有村曰朱陳；去縣百餘裏，桑麻青氤氳”之論不虛。楚懷王十一年（公元前318年），宋·戴偃自稱為王，即宋康王，定都於豐境。至楚頃襄王十三年（公元前286年），由於宋王偃的荒淫暴虐，“群臣諫者輒射之，於是諸侯皆曰‘桀宋’”。是年，齊、楚、魏聯合攻宋，宋·康王偃逃走，死於濫地。宋國滅亡後，齊、楚、魏三分宋地。此後，豐屬於楚國。也就是說：自楚頃襄王十三年（公元前286年），至楚王負芻五年（公元前223年）秦滅楚的60多年間，豐縣乃至整個徐州地區都屬於楚國的管轄之地。“楚成王興兵而伐之，大敗越，殺王無疆，盡取故吳地至浙江。北破齊於徐州，而越以此散，服朝於楚”。那麼，劉邦正是生長和生活在楚文化、楚風俗的籠罩和影響之中。他唱楚歌、喜楚舞、尚楚俗、戴楚冠，以楚文化為母本，演變成容納八方文化的漢文化，也就順理成章了。

楚文化的由來與發展：

楚文化，因楚人、楚國而得名，是形成於周代的一種地域文化。她初成於江漢地區的苗蠻之地，是糅合了東方文化之末流和荊蠻文化之精華。但隨著楚國勢力的不斷強大，武攻為文治開拓了天地，文治為武攻奠定了基礎。特別是楚滅陳之後，楚國勢力牢牢地控制了陳地及周圍地區，楚文化隨之北上中原，與這裏的東夷文化、齊魯文化、中原文化交流匯融，進而形成華夏文化的組成部分，兩漢文化的母本之一。

三年不蜚時不至，一鳴驚人震乾坤

楚莊王曾向世人宣誓：“三年不蜚，蜚將沖天；三年不鳴，鳴將驚人”。表現了楚人的民族精魂。楚人，原為東夷部落首領祝融之後裔，後輾轉遷徙至江漢地區，與當地的“三苗”土著人雜處繁衍，進而擴張崛起。按其易國都之先後，稱為荊楚、陳楚、吳楚；按其所處方位，則分為南楚、東楚、西楚等。《史記·楚世家》雲：“楚人先祖出自帝顓頊高陽。高陽者，黃帝之孫、昌意之子也。”屈原《離騷》開篇：“帝高陽之苗裔兮，朕皇考曰伯庸。”至周成王時，鬻熊之重孫熊繹受封於楚蠻之地，“楚”這個正式的國名兼族名開始載於史冊，熊繹被認為是“楚”之建國的始祖。熊繹五傳至熊渠，熊渠以膽氣和勇猛著稱，在江漢之間深得人心，趁著周夷王時期中原動亂之機，掃蕩周圍蠻夷，擴大楚國疆土，揭開了吸收蠻夷文化及中原文化的序幕。《史記·楚世家》記：“熊渠曰：‘我，蠻夷也，不與中國之號諡’”。正是由於楚人長期處於非夷非夏、亦夷亦夏的特殊地位，才使楚人的民族偏見比較淡薄，容易與其他民族和睦相處。如諸夏在戰爭中經常俘掠敵方的人口為奴隸，尤其熱衷於俘掠戎狄人為奴隸。可是，楚人對俘掠奴隸卻沒有興趣。對被滅之國，楚人一向是遷其公室，存其宗廟，縣其疆土，撫其臣民，用其賢能。即使對於蠻夷之族，也是相當的寬容。因此，楚人的民族思想最有助於民族的團結，社會的發展，以及國家的統一。所有這些民族特徵，後來的楚人劉邦都給以很好的繼承和發揚，這就是大漢王朝得以迅速發展，並成為文明昌盛的泱泱大國的根本原因。

其次，楚人有著百折不撓、堅韌不拔的民族精神。楚人初居於苗蠻之地，方不過百里，周圍各國占盡了良田沃土，楚人只能被蜷縮在山地與平原的夾角當中艱難維生。《左傳》載楚靈王右尹子革的話說：“昔我先王熊繹，辟在荊山，篳路藍縷，以處草莽。”正是這種篳路藍縷的，苦志精神，成就了楚人艱苦創業的奮鬥精神。《晉書》載：“冒以篳路藍縷，用張楚國”。這種篳路藍縷的民族精神代代相傳，融入了楚民族的血液之中，成為楚人自強不息、問鼎中原的強大動力。楚莊王“三年不蜚，蜚將沖天；三年不鳴，鳴將驚人”的民族自信；卞和與不惜兩次刖足獻玉的執著精神；屈原“忠面斥棄，愁滿山澤，



魂魄放失，厥命將落”的愛國主義情操；劉邦“願分父羹”的江山意識，都表明了楚人執著進取的民族魂魄。楚頃襄王21年（公元前278年）春，在秦、楚的最後決戰中，秦將白起率領最強悍的兵力攻陷楚都“郢”城。他萬萬沒有想到，所得到的只是一座空城。在這場惡戰中，楚人有逃亡的和戰死的，卻沒有一個投敵獻媚的，其中兩個被俘的士兵，寧可咬斷舌根和投火自焚，也不肯洩露楚鐘鼎、鬲樽的埋藏地點。因此，楚人留下了“寧為玉碎，不為瓦全”的不朽精神。直至最後，楚被秦亡，楚人仍頑強地發出“楚雖三戶，亡秦必楚”的悲壯誓言。果不食言，十六年後的楚人劉邦兌現了先人遺言，打敗了不可一世的秦家王朝，建立起一統天下的大漢帝國，完成了問鼎中原、獨霸天下的宏偉夙願。

篳路藍縷民族魂，風情迷人傳千古

《晏子春秋·內篇·問上》說：“古者，百里而異習，千里而殊俗”。楚人介於華夏與蠻夷之間，立於東南西北之中，他們的習俗既有蠻夷之異，亦有華夏之同，具有極強的相容性。楚人確信自己是日神的遠裔、火神的嫡嗣，因而形成了獨特的風尚——尚赤，尚東，尚左。因為祝融來自日出的東方，是帝嚳的火正，生為火官之長，死為火官之神。《國語·鄭語》：“夫黎為高辛氏火正，以淳耀敦大，天明帝德，光照四海，故命之‘祝融’，其功大矣！”日出東方，火播山野，是遠古人征服大自然的信心和力量的源泉，是楚人自然崇拜與祖宗崇拜自然結合的原始信仰。正是由於日、火均為紅色，富有激情和生命力，所以楚人尊紅為貴，形成尚赤的風尚，以致有人把楚文明稱之為“紅色文明”。

“昔者，楚莊王鮮冠組纓，絳衣博袍，以其治國，其國治”。楚人尚火、尚紅，是與其所處的惡劣環境密切相聯的。因為，“篳路藍縷，以處草莽”，有了火，可以燒荒開地，可以驅狼逐豹，更可以祛寒去濕、燎物成食。因此，在早期原始生態環境下，有了火，便等手有了生存下去的條件和力量；有了火，就有了“吉”和“利”，以致墨子竟將楚莊王能夠成就霸業與他的“絳衣博袍”聯繫在一起。尚赤之風相沿不衰，直至今日我們漢人凡喜慶、旗幟、飾物、服飾，仍喜以紅色，說明漢人之風即楚人之風矣。劉邦起義造反、試圖登極稱帝時，亦自名為“赤帝子”，並虛構了一個“赤帝子”斬“白帝子”的聳人奇談，以“楚子”自居，目的是藉以以此號召楚人，共同推翻秦王，實現“亡秦必楚”的目的。劉邦的軍隊一如項羽的軍隊，均為“赤幟”。《史記·曆書》記：劉邦立為漢王后，“以十月為年首，而色上赤。”這就是沿襲了楚國的曆法和楚人的習俗。

另外，楚人以東向坐為最尊，南向坐為次尊。楚國公族的墓葬亦是頭向從東，墓向與頭向一致，也從東。其中的意蘊：一是作為日神的遠裔，應朝向日出的東方；二是作為火神的嫡嗣，同樣應朝最初的火神所居的東方。古人所講方位的上下，除了東、南、西、北之分，還有左、右之分。南向在東向之左，尚左之風由此而來。周朝習俗則尚南、尚右，彼此適得其反。《孔子家語·問禮篇》：“坐者南向，死者向北首，皆從其初也。”說的即是周人的習尚。在楚國，官職以左右區分，左為正，右為副。其習相沿至漢，再至唐、宋、明的漢人官制，均以左為上，右為下，文左武右，男左女右，長左次右等等。由此可見，漢習即楚習矣。鴻門宴上，按《史記·項羽本紀》載：“項王、項伯東向坐，亞父南向坐，沛公北向坐，張良西向侍。”五人中四位是楚人，只有張良是韓人，席次則按楚俗安排：項羽、項伯東向坐，最尊；亞父項籍南向坐，次尊；沛公劉邦北向坐，屈居下位；張良西向侍，叨末座。太史公記事，可謂平淡之中見精妙，寥寥幾字就把楚人、楚俗交待的清清楚楚，無需加一字之褒貶，就把項羽的驕橫之態和劉邦的忍辱之情，刻畫的淋漓盡致。

劉邦愛楚服，平時喜穿短衣，交領、右衽、直裾，這是平民、貴族均可常穿的便服。所以《史記·劉敬叔孫通列傳》記述叔孫通見劉邦時，脫下長袍，換上短衣，以討劉邦歡心。劉邦自幼愛楚冠，即是一種竹裏漆麗的窄長的板子。因其家境不豐，劉邦自己便經常用蘆葦或竹皮制冠自戴，這就是典型的楚冠，後稱之為“劉氏冠”。劉邦稱帝後，把這種長板楚冠前後加以玉珠旒蘇，成為皇帝的專用冠冕，謂之為“平天冠”一說明劉邦非常眷愛楚俗，同樣也說明漢俗多引自楚俗。劉邦與項羽一樣，喜愛楚歌、楚舞，



常引亢高歌，以訴衷懷，《大風歌》、《鴻鵠歌》便是其例。《漢書·禮樂志》說：“高祖樂楚聲，故《房中樂》楚聲也”。漢朝的《房中樂》，曲名雖是周代，曲調即屬於南音。

南國鄉音唱楚韻，黃河濤濤躍龍門

“龍鳳呈祥”是楚人、漢人共同的景仰，共同的心聲。載負著東夷文化的楚人，仍以先人的崇奉為本，以鳥為圖騰（Totem：印第安語，意為“他的親族”）。在楚人眼中，鳳是日中之火鳥，是祖先祝融的英靈，因此是至善至聖的神鳥。《白虎通·五行篇》說祝融：“其精為鳥，離為鸞。”鸞即是鳳。他們喜歡以鳳鳥喻人，把自己喜歡和崇拜的人名為鳳鳥。如楚莊王即位後，整天尋歡作樂，不問國事，大臣伍舉進諫曰：“有鳥在於阜，三年不蜚（同‘飛’）不鳴，是何鳥也？”莊王對曰：“三年不蜚，蜚將沖天；三年不鳴，鳴將驚人。”這裏，伍舉以鳥喻人，莊王亦以鳥自喻。屈原在《離騷》、《九章》、《遠遊》等諸篇中，反復詠頌“鳳鳥”、“鳳凰”、“鸞鳥”，把它作為美的象徵，憑它的導引而上下求索。至今，漢人仍喜歡用“鳳”字命名。如豐縣古稱“鳳城”，相傳有鳳凰而得名，現多以“鳳”字命名，如鳳鳴塔、鳳城鎮、風城賓館、風鳴大酒店等等。

楚人喜歡風，後來才變得喜歡龍，這是楚文化擴張和相容的典型標誌。圖騰形象中“龍”的原形為蛇；二為鱷，是一個見首不見尾、首尾相照應的連體龐然大物。它是將馬頭、鹿角、蛇軀、鱗身、魚尾、獸腳、鷹爪等特形集於一身的連合體。這種多種動物的集合體，正是各圖騰民族融為一體，成為一個新的聯合集團的象徵，更是中華民族大家庭的啟明星。許順湛在《中原遠古文化》第五章中，曾對炎、黃時代的33個主要圖騰氏族進行排列，至堯、舜、禹部落聯盟時，只剩下7種民族圖騰，這表明在部落不斷地擴張相容中得以吞併和組合，這是符合社會發展規律的。聞一多在其《伏羲考》一文中指出：“龍是許多不同的圖騰揉合成的一種綜合體，因部落的兼併而產生的混合的圖騰。”龍的形象定型於戰國後期至秦、漢之間，這一時期正是楚國北擴、楚文化北上，與中原文化、齊魯文化、三秦文化交融匯合的時期。因此，“龍一圖騰的形成，象徵著中華民族主體血脈的彙聚和華夏文化的奠基。從此，普天下的中國人就有了一個共同的名字——“龍的傳人”。它預示著東方破曉，黃龍騰飛，中華文明的偉大時代即將來臨。

劉邦定鼎華夏—兩漢文化形成

劉邦順應歷史潮流揭竿起義之後，經過滅秦挫項的卓絕鬥爭，建立了新的統治王朝。這時，他才冷靜地坐下來分析總結秦王朝迅速滅亡的真正原因。乃謂陸生曰：“試為我著秦所以失天下，吾所以得之者何，及古成敗之國”。使之明白了“居馬上得之，寧可以馬上治之乎”的淺顯道理，接受了秦朝求統一心切，滿足於“以吏為師”，極力排斥楚文化及它族文化的教訓。“於是漢興，蕭何次律令，韓信申軍法，張蒼為章程，叔孫通定禮儀，則文學彬彬稍進，《詩》、《書》往往間出矣”。

“無為而治”奠西漢之本：西漢定鼎之初，劉邦鑒於秦亡的歷史教訓，制定了一系列適應時代要求的新的制度和策略，一掃秦王朝的煩苛暴政，採取了“與民休息”、“無為而治”的寬鬆政策，積極恢復生產，大力發展經濟。在文化上，建立與其政治體制相適應的文化觀念，以楚文化、中原文化為主幹，廣泛吸收四方百族文化，達到文化上統一，思想上統一，體制上統一，行為上統一，“合天下之知，並天下之威，是以舉秦如鴻毛，取楚若拾遺”。

中國傳統文化—從根本上講就不是一根而發，而是殊途同歸，是各種文化的大匯合—大融合。文化的統一，必須由政治的統一作保證。西漢前期—國民經濟尚未復蘇，為政要策是儘快息兵養民，發展經濟—不再提倡打打殺殺的局面了。所以，劉邦時期的西漢文化是典型的農耕文化，這也是楚文化的延續與發展。但同時對齊魯文化的“黃老之學”和儒家思想開始接受，並積極提倡之，用“拿來主義”的觀點將這些思想觀念為我所用。當叔孫通為他設置朝儀，讓大臣文東武西站列，群臣“肅敬致禮”，朝會時“無敢喧嘩失禮者”。劉邦才高興地看到：“吾乃今日知為皇帝之貴也”。此時的他才認識到儒家思想對鞏固大漢王朝的統治地位具有舉足輕重的深遠意義。



六、漢文化的久遠影響

江蘇省委宣傳部副部長、省文聯、省作協黨組書記 楊承志

“大風起兮雲飛揚，威加海內兮歸故鄉，安得猛士兮守四方。”一曲《大風歌》傳唱了兩千多年，傳傾出古老中國雄渾博大的情懷和百折不撓的意志。為世人稱道的“中國漢代文物三絕”——漢墓、漢畫像和漢兵馬俑，展示了漢代雄渾敦厚、大氣磅礴的審美取向和藝術成就；司馬遷的《史記》體現了一個學者博大的胸懷抱負、強烈的社會責任感和歷史使命感；張騫兩次出使西域，開闢了中外文化交流的新紀元，開闢了舉世聞名的“絲綢之路”。可以說，漢文化在經濟、政治、文藝、社會制度、宗教、科技諸多方面，都創造了當時人類文明所能達到的最高高度，成為了中華文化的核心組成部分之一。

今天，我們以科學的、歷史的、客觀的、嚴謹的治學態度，研究漢文化，探討漢文化的內涵和影響，弘揚傳承漢文化精神，無論是對於地域經濟文化的繁榮發展，還是增強民族凝聚力和綜合國力，推動中華民族的偉大復興，都有重要而現實的文化價值和深遠的歷史意義。

七、漢魂釋疑·劉高烈

今天，中華民族正在世界的東方重新崛起，大力宣傳社會主義精神文明建設中，宣導弘揚民族歷史優秀文化精神。

中華民族的第一次崛起，是在距今兩千多年前的大漢帝國時代。因此，不少學者提出弘揚“漢魂”，同時對“漢魂”的概念、內涵各自作了探究，就其在當今社會主義精神文明建設中的地位、作用亦作了分析和說明。為使先人留下的這一寶貴精神財富能在新的歷史條件下發揚光大，讓廣大的海內外同胞亦能表一認識，深思力行，筆者對漢魂的產生、內涵及致用性也作了進一步的探究，在此談談個人意見，謹以釋疑，呈專家、學者參考。

（一）漢魂的產生

“魂”者，靈魂也，即人的靈魂，也就是指人的精、氣、神，這是其一；其二，指一個民族的精神，如“民族魂”；其三，尤指更崇高的精神，如“國魂”、“中華魂”等。

“漢魂”，是指在特定社會歷史條件下的時間和空間內，有關人物的能力作用所形成的觀念形態。明示其言，就是指在中國歷史上的兩千多年前，漢高祖劉邦舉義旌、亡暴秦、滅楚霸後建立中央集權制的大漢帝國，前後延續歷史四百餘年間所形成的觀念形態，是一種精神財富，謂之漢魂。

秦始皇憑藉武力征服東方六國統一天下後，得意忘形，對老百姓實行亞刑峻法，窮施暴政，激起民反。漢高祖劉邦手提三尺劍在沛縣舉義旌，公推沛公，率領三千子弟後加入抗秦隊伍，後與項羽分為各率一支主力抗秦。項羽勢強北上，劉邦勢弱西征。劉邦在中原同秦軍進行了艱苦的迂回戰獲勝後挺進關中。此時，項羽在巨鹿（今屬河北）消滅了秦軍主力章邯部，秦王朝大勢已去，秦王子嬰殺死奸臣趙高出降，秦亡。劉邦免子嬰死，除秦苛法，新約法三章，深受關中百姓擁戴，唯恐其不王關中。項羽至關中後，主道裂土分疆，分封諸侯。封劉邦漢王，王漢中、巴蜀；項羽自為霸王，王原楚、魏等地九郡，稱楚霸王。分封不久，關東地區的諸侯王即反，項羽予以征伐，很快又淪為戰亂。禍根在於項羽搞分封，復辟舊制。

漢王劉邦審時度勢，在漢中、巴蜀積蓄力量，於是暗渡陳倉，還定三秦，以關中為後方根據地抗楚，對各自為政的諸侯王恩威相加，各個擊破，增強了漢軍勢力，最後消滅了楚霸王項羽，建立起了中央集權統治的大漢帝國，都長安，為部下肖何、張良、韓信、曹參、陳平、周勃、樊噲和英布等人公推為帝，是大漢帝國的締造者，開國之君。劉邦即帝位後，叫內臣陸賈認真總結前朝興亡的經驗教訓。陸賈寫成



篇章，劉邦看了很高興，集成《新語》傳世，引以為鑒，指定肖何修改秦律，制定《漢律》九章；遷徙原六國貴族和地方大戶豪強到關中長安附一近定居，以利監控，防止於未然，實行無為而治，貞民休養生息政策，重農抑商，輕徭薄賦平異姓王叛亂，和親匈奴等。這些政策和措施，對新建立的大漢帝國來說，無疑起到了穩定社會秩序，促進經濟生產和文化發展的重要作用，鞏固了中央集權統治。

劉邦去世後，呂後操政，除用人外，未改變劉邦既定政策。兒、孫劉恆、劉啟執政時，亦繼續推行劉邦治國之道，獲得更大成功，經濟文化全面發展，出現了中國歷史上第一個盛世，史家稱之“文景之治”。緊接是劉邦的曾孫——漢武帝劉徹執政。劉徹具有高祖之風，大略雄才，力改弊端，抗擊數、侵邊的匈奴軍，降服四鄰，開通西域，對外交際貿易，使大漢帝國達到鼎盛之世，世界第一強國。外邦人稱大漢帝國為“漢國”（中國人自稱漢朝）；外邦人對大漢帝國內的人稱“漢人”；大漢帝國內的炎黃子孫亦自謂“漢人”、“漢族”等。外邦、外族對漢人講的話稱“漢話”，對漢人創造的語言、文字稱“漢語”、“漢語言”、“漢文”、對漢人自行設計縫製的衣服也稱“漢服”……。於是，“漢族”、“漢民族”、“漢民”、“漢律”、“漢文化”、“漢史”、“漢臣”、“漢將”、“漢相”、“漢軍”、“漢吏”、“漢曆”、“漢醫”等等詞語名，隨著人們的生產生活不斷出現。久而久之，形成固有稱謂和精神實質。

（二）、漢魂的內涵

凡觀念形態，總是要通過人的外在表現才能顯示出來。

至高的生活嚮往：沒有沛縣劉邦，就沒有大漢帝國的建立，沒有大漢帝國，就沒有漢魂。

劉邦少有大志，王者風範。初為秦泗水亭長時，自行設計一種冠，使薛地人用竹皮製成，常戴之捕盜和維持基層社會治安秩序，在增其威嚴，震耳盜賊，時人稱其冠為“劉氏冠”。一次出使咸陽，在街旁見到秦始皇出巡時，大隊人馬前扶後擁，族幡招展，儀仗威嚴，秦始皇頭戴皇冠，身著皇袍，端坐在金色的高大馬車上，得意非凡，不由喟然歎曰：“嗟夫，大丈夫當如此也！”萌發出了內心至高無上的生活嚮往和自己將來能夠取而代之的理想。

勇武的膽識：始皇三十七年（公元前210年）辛卯歲，劉邦受沛縣令派遣押送一批民徒往驪山服徭役，民徒不願往，途中自行逃走大半。劉邦怨秦暴政，不忍心強將民徒押往驪山送死，對民徒逃走視而不見，不予過問。劉邦是秦吏，明知秦的刑法嚴峻，到後來交不了差是要被殺頭的，可劉邦無所畏懼，冒死不為暴秦效勞。到了豐邑西澤中亭，劉邦乾脆把剩下不多的民徒全部放了，告訴他們：“你們要走的都各自去，反正我也要從此銷聲匿跡了。”結果有十多個青壯年不願自行離去，問劉邦要去哪里？劉邦告訴說到芒碭山澤去。十多個青壯年願意跟隨劉邦一塊兒去。劉邦派人先行探道，途中遇巨蟒橫道，而返回告之，不可前行，勸走另道。劉邦毅然曰：“大丈夫生在世間，當披荊斬棘，降龍伏虎，何畏一條蛆蛆小蟲！”說畢，劉邦提劍挺身而前，揮劍將蟒蛇斬成兩截，揜於道旁。

又則天下興亡，匹夫有責，該出手時就出手。劉邦去芒碭，是在那裏醞釀發展抗秦武裝力量。秦二世元年（公元前209年）壬辰歲七月，陳勝、吳廣在蕪（今安徽宿縣東南）起義。九月，劉邦就從芒碭山澤率領自己發展的數百人直赴沛縣，殺死沛令，在沛縣舉赤旗起義，響應陳勝、吳廣抗秦，招兵買馬，獲得三千餘子弟兵參加抗秦行列。抗秦戰爭中，劉邦採用避強就弱的戰略戰術。逐步削弱和瓦解敵軍有生力量，壯大自己力量，中原佔據後，挺進關中亡秦，秦二世降劉。

百折不撓的鬥志：劉邦滅楚，先後同楚霸王項羽展開了長達近五年之久的戰爭，彭城濉水一役，劉邦慘敗，父老、妻室、家臣被項羽擄，劉邦並不氣餒，落芒途中幸戚姬。最後收擾散部，重振旗鼓，重新積蓄力量再同項羽抗衡。在廣武同項羽面對面的舌戰中，劉邦力數項羽十大罪狀，項羽氣急敗壞忙使部下放箭，劉邦中胸傷。劉邦鎮定自若，謊稱傷著腳趾，以穩定軍心，誣言共敵人。後離開前線戰場到關中養傷，傷稍愈，繼續往前線同項羽戰。項羽將劉邦的父老、妻室和家臣擄為人質。廣武相持中，項羽



將劉邦的父親太公劉端捆綁了放在屠案上，向劉邦喊話，叫劉邦投降，如不投降，就將太公烹了，逼劉邦降。劉邦仍鎮定自若，一方面使人在楚營運作，使太公不至於受到傷害，另自公開同項羽答話，曰：“項羽賢弟，你聽著？我倆弟兄二人在義帝前有約，我的父親也是你的父親，如果你硬是要把我倆的父親都烹了，那就請大王分給我一杯羹湯嘗嘗味兒……”。氣得項羽吹鬍子瞪眼睛，連罵劉邦無賴。劉邦因勢已弱，不願同項羽鬥力，而願同其鬥智。最後用陳平獻“離間計”離間霸王君臣關係成功，削弱敵人力量，壯大了自己力量而消滅項羽於垓下。

維護天下大一統：大一統的中國，秦王政首建，也是社會歷史發展的必然，秦亡，以及貴族復辟勢力為總代表的楚霸王項羽勢力，主道裂土分疆，封列十八路諸侯，自謂霸王，占原楚、魏等地九郡。從時代發展的趨勢而言，項羽的政治舉措是一種倒退，是在搞復辟舊制，使本已經統一了的大中國又拉回到了春秋戰國之時的局面。分封不足數月，山東各諸侯王間就發生了內戰，自立君主等。

劉邦的政治意向代表新興地主階級的主張。反對舊貴族復辟勢力。主動發起對項羽的漢楚戰爭，反對復辟舊制，反對分裂割據，是維護天下大一統的得民心的，符合歷史發展要求的正義的戰爭。大漢帝國建立後，原則依秦制，實行郡縣制，制定漢律，安撫百姓，與民休養生息，恢復發展經濟，重視國防力量建設，組建南北軍和禁衛軍等。受到百姓擁護。中華民族崛起強盛的起點就從這時開始。

和平統一邊邦。漢高帝十一年（公元前196年）乙巳歲，劉邦封趙佗為南越王（屬外臣，蕃地在今廣東、廣西、海南和越南北部等地，都番禺）。呂太后臨朝肘，聽信官吏諫言，下令斷絕與南越國的關係，禁止向南越出售中原生產的先進鐵制農具等，並在邊界設卡查禁貨運。

南越人因買不到中原鐵器，而使生產受到影響。南越王趙佗發火說：“漢高帝立我為王，互相交換貨物，今呂太后執政聽信讒言，竟把我們南越人當野蠻人看待……”。便認為是長沙王搗鬼作亂，想兼併長沙地域。於是，自立稱帝，頭戴串珠皇冠，身著黃龍大袍，腰帶佩劍，進出乘坐金色大馬車，依然一副天子的形象和架勢，同大漢帝國分庭抗禮。

漢文帝劉恒執政後先整頓了內政，然後對付南越王。漢文帝先派人到真定（今河北石家莊，趙佗是真定人），先將呂太后執政時破壞的趙佗祖墓修復好，置專人管理，又將趙佗的伯叔兄弟封以職。然後書一函，使臣陸賈持函和攜帶一些禮物出使南越。

南越王趙佗接待了陸賈，然後從陸賈手中接過漢文帝給的親筆函，函曰：“吾誠心誠意地向南越王問候。我是高皇帝偏房所生之子，……”。

“前個時間，聽說大王發兵進攻邊界，不停地搶掠。那樣，就苦了長沙，的黎民，尤其是南郡的百姓。可是你的國裏難道就能獨獨得到好處嗎？如果一定要多殺士兵，傷害將官，害得人家的妻子變成寡婦，孩子變成孤兒，父母變成孤老，那麼，得到的利益只有一種，失去的倒有幾種。這樣的事我是不願意幹的。我也曾經問過邊界上的官兵，想把長沙與南越交叉的分界線調整一下，可是他們都說是高皇帝劃分給長沙的土地，我不能自作主張把它改變。得了你的土地，中國也大不了，得了你的財物，中國也富不了……。可是，你稱為皇帝，兩個皇帝並立，而沒有使者相互往來，這就起了爭端。爭端不讓，仁德的人是不願意的，我願意與你一起去掉以往的不和，從今以後仍互通使臣。所以我派陸賈來表達我的心願，希望你也能同意……”

趙佗看完漢文帝的親筆函，起身拉着陸賈的雙手，含珠淚說：“皇帝真是個忠厚的長者呀！他這麼虛心誠意的對待我，我再跟他對抗，那我就太不為人了……。”陸賈舉着大拇指當着哥兒面向趙佗說：“大王真了不起！大王賢明，大王能顧大局，這是咱們中華的造化。”

趙佗受到陸賈誇講，更高興極了。於是也很謙虛地書一函叫陸賈帶呈漢文帝。信中，趙佗自稱是“野蠻人的頭兒，冒了死罪……蒙皇上憐我，恢復我原來的稱號，能像從前一樣有使者往來，老夫就是死了，也不怕骨頭腐爛成泥了。我馬上改號，不再為帝……”。



漢文帝一函臣服南越王，使南越重新回到祖國，開中國和平統一邊邦的先河，維護了中華民族的大一統。

以人為本，用人不拘小節：成就大事業者，必以人為本。劉邦稱帝後，一日在洛陽南宮置酒盛宴群臣，論得失。劉邦首言：“我為何能取得天下？項羽又為何失去天下？”群臣中有人答的似對非對。然而劉邦自曰：“我這個人沒有什麼大的本事，比不上有大才大德的人，坐在帷帳之中出謀劃策，戰在千裏之外都能決定勝負的，我不如張良。鎮守後方大本營，撫國安民，籌集軍餉，並使之源源不絕於道運送到前方戰場上保障供給的，我不如肖何。帶領百萬之軍，指揮有方，戰必勝，攻必克的，我不如韓信。這三個人是人中豪傑，我能夠任用他們，這是我取得天下的主要原因。項羽他僅有一個範增都不能夠用，所以他為蠶所滅。“群臣高呼萬歲”。

劉邦性豁達，剛柔並蓄，長者風範，寬仁愛人，用人不計小節，唯賢是任，凝聚着天下仁人志士。其主要幕僚文武將相，除肖何、曹參、樊噲、周勃、夏侯嬰等人是隨劉邦沛縣起兵的外，其他的張良是原韓相國公子，因憤秦滅韓而助劉；韓信、陳平、彭越和英布等人原都事楚，後來歸漢。韓信出身貧寒，曾乞食漂母，受辱於無賴胯下，策於項羽，羽不能重用，背楚投漢，坐法連赦未斬，逃亡為肖何所追回，劉邦拜其為大將，讓其統十數萬大軍而放心；陳平投漢，有人向劉邦提出陳平盜嫂。劉邦問張良，張良回答說：“我向你推薦的人是用他的智謀，何必計較其個人私生活的小節呢？”於是劉邦器重陳平，任以監軍。劉邦滅楚，多用陳平計。劉邦臨終前建議陳平可接任曹參為相。

劉邦亦能聽人言，從諫如流。抗秦戰爭中，劉邦過陳留，儒生酈食其求見。劉邦聽說是儒生，認為儒生在亂世中幹不了大事，不願意見。後聽說酈食其是高陽出名的酒徒，是來幫助劉邦打天下的，劉邦高興極了，披著衣服，赤著腳就出來接見酈食其。酈食其向劉邦獻計奪取陳留，劉邦聽了尊其意見行事，果然取勝，後封酈食其廣野侯。劉邦入咸陽，天已經很晚了，劉邦想在秦王宮中就宿一宵，聽得樊噲、張良言：“秦始皇暴虐、荒淫無道，將軍才得人力能夠到此，咱們還是回霸上吧。”於是，劉邦叫肖何收取秦的戶籍、檔案，下令封府庫，還軍霸上。漢楚戰爭末，陳平向劉邦諫言對楚王施“離間計”，離間項營君臣關係，劉邦依其計，給陳平黃金四萬斤，讓其運作放心。項羽中計，遂逼走謀士範增，自己成了孤家寡人。漢楚戰爭結束，劉邦稱帝，初定都洛陽。路過洛陽，向劉邦建義定都關中，並指出定都關中的優越性。劉邦再徵求張良意見認可後，於是劉邦決定定都關中，立即要肖何率人馬到關中堪地，將咸陽長安邑（村），設計改建成長安城，作為大漢帝國都城，劉邦賜婁敬姓劉氏，封以侯爵。

由於劉邦寬仁愛人，用人不疑，致使有更多的人才投其幕下，為將為相，為官為吏；也就有更多的人忠心耿耿，甚至不惜捨身的為其效勞，肖何助劉邦沛縣舉帥，忠心耿耿地為劉邦舉賢良，招納人才，大將韓信就是肖何舉薦的，以女許韓，使韓信能安心效漢。漢楚戰爭中，肖何鎮守後方關中大本營，積極籌備軍餉源源不斷運往前線，保障供給；張良、陳平不離劉邦身左右，出謀劃策，幫助劉邦指揮漢軍滅楚；韓信、周勃等武將就直接帶兵上前線打硬仗殺敵；韓信替身救主遭焚；酈食其勸齊王降漢遭烹等等。韓信死後，劉邦對韓信親屬照顧有加。韓信後尊為“城隍”供廟讓人祭祀。就連敵對的項羽自殺後，也以王禮葬之。

漢武帝劉徹繼承高祖之風，大略雄才，鼓勵推薦優秀人才重用治國，很多名臣、大將都是破格重用的，一律按才德大小授予官。如朱買臣出身低微，曾以打樵賣薪為生，上書言政，受到漢武帝讚賞，錄其為官，朱盡心助漢，一直做到高官；衛青，原是漢劉公主的家奴，人氣十足，言表不凡，漢武帝重用其從戎，後成為大漢一代名將。主父偃，身平，長久懷才不遇，曾遊歷諸侯王國，也未受到重用。後來到了長安，直接向漢武帝劉徹上書治國之略，漢武帝器重其才能，表示相見恨晚，先拜其任郎中（皇帝身邊侍從官）。主父偃敬忠大顯才能，後漢武帝接連對其四次提撥，官職一直升到丞相之位。儒家學者



董仲舒向漢武帝劉徹建議“罷黜百家，獨尊儒術”，有利鞏固中央集權統治。漢武帝欣然接受，於是召令在長安興辦太學，委以董仲舒任太學大師，大力推行儒學教育。太學是國家最高學府。

柔道治國：“柔道治國”是一種立足國內，強大自身為主的治國方略。

秦以前，中國未統一，老百姓承受了一代又一代人的戰亂之苦。秦統一中國後，老百姓又沒有得到休養生，秦的嚴刑苛法，賦稅徭役，迫使大量的老百姓流離失所、死亡，生活苦楚極了。人民起來反抗秦的暴政，亡秦滅楚，又經歷七八年的戰爭。劉邦建漢之初，面臨的國家是一個百孔千瘡，破爛不堪的攤子，民虛國弱，百業待興，人民寄希望於大漢帝國的統治者。劉邦吸取了秦亡的教訓，為了富民強國，首先使民心安定下來，採用“無為而治與民休養生息的柔道治國方略，鼓勵發展以農業為主的經濟生產，給老百姓有很多自由權利，自主發展經濟。對外，和諧鄰邦（和親匈奴），這是其一。其次，與此同時，精兵簡政，以優惠的政策復員官兵，精簡武裝力量，鼓勵復員官兵到基層組織帶頭發展經濟生產，再是遷原六國遺族到關中中央政權機構附近，以利監控。三是借精兵簡政的同時強化國家機器，組建了訓練有素的中央南、北軍，作為守衛皇宮和京都的常備軍；地方上也建立了訓練有素的預備軍。劉邦還令丞相肖何修改秦律六章，增制《兵律》、《戶律》、《廢律》三章，共為《漢律》九章，從而強化了封建專制主義的政治制度。

漢文帝劉恒繼承皇帝位後，繼續實行與民休養生息政策，重視農業經濟發展，詔書曰：“夫農，天下之根本也”，並躬耕籍田，倡節儉，進一步減輕徭役賦稅（三十稅一）。

漢景帝劉啟執政時，又繼續推行父祖的既定方針政策，重視農業有加。漢景帝說：“農業是天下的根本，黃金珠玉，機不可食，寒不可衣，都不如父物絲麻。”對外，文帝、景帝都繼續和親匈奴貴族。兩代人近四十年的辛勤努力，出現了中國歷史上第一個盛世，史稱“文景之治”足與當時羅馬大帝國媲美。從此，中國中央集權統治的封建社會政治制度得以鞏固下來，延續二千餘年。

人不犯我，我不犯人；大漢帝國之初，民虛國弱。為了新生政權的鞏固和富民強國，漢高帝、呂太后、漢文帝和漢景帝三代人對數侵邊的匈奴貴族都採取以柔克剛，和諧的政策，送禮送物、送美女和親，以求邊安，有利國內發展經濟，增強國力。匈奴王不識好歹，受了大漢的大恩大惠，反而狂妄自大起來，不可一世。呂太后臨朝時，就使函侮罵呂太后，稍不如意就派軍隊侵邊搶劫人、財、物。漢武帝執政後，對匈奴王這種忘恩負義，不識好歹行為憤而不滿，不再向匈奴王族以禮施物，對其侵略行為一反到底。**人不犯我，我不犯人。人若犯我，我必犯人。**漢武帝派衛青、霍去病等大將率漢軍抗擊匈奴，追至漠北，抓獲殺死了其多少頭領。通過幾次大的抗擊，匈奴王族大傷元氣，北逃，不敢再輕舉妄動。漢武帝繼而降服四領，保衛了邊疆人民在大漢帝國的統治下安居樂業。

重視科技文化發展：前後漢時代是中國科學技術發展突飛猛進、科技發明燦若群星的輝煌時代。

前漢時，銅、鐵的冶煉技術已突飛猛進，具有相當規模的冶鐵豎爐、煉鋼、灌鋼和百煉鋼技術等發明，遙遙領先世界遠一千多年之久。漢武帝執政，首先改革了不符合農業生產起始時間的“顛頊曆”，使人制定了《太初曆》，並始記日食、月食週期。甚至還出了一部書叫《周髀算經》，關於天體的論說。其中：“蓋天說”、“渾天說”和“宣夜說”等，都是關於宇宙結構的說法，是古天文學、曆算之書。漢武帝實行鹽鐵官營，擴大了規模，促進了技術載新。鑄造業、鍛打分工細，專業化，工藝精湛，產品豐富，鐵器製品廣泛用於生產和生活之中。漆器工藝很高，紋飾多樣，風格典雅華貴。至後漢，瓷器已工藝化。張衡發明製造的地動儀，能準確測定所發生地震的方位；《九章算術》影響深遠；醫學理論研究，造紙術工藝先進等等。因此，漢時出了一批科學技術專家，如曆法大師鄧平、地震學家張衡、醫學家張仲景、華佗，造紙專家蔡倫等。其時，科技著作有《周髀算經》、《太初曆》、《九章算術》、《神農本草經》和《傷寒雜症論》等。這些著作都是漢時著出的，對以後的科技發展促進很大。



積極的外交和經貿關係：大漢帝國時期，人們把今天的甘肅玉門關以西稱之西域。西域小國林立，有的受到匈奴王族控制。西域各國從事農業和畜牧業，物產很豐富，盛產稻、麥、葡萄等，還有良馬和玉石，其中大宛的漢血馬遠近聞名，於是和鄯善（今新疆和田）的玉石馳名中原。匈奴在西域把當地人民當奴隸一樣對待，經常掠奪他們的財物。

漢武帝為了從東西兩方抗擊匈奴，於公元前138年，派遣張騫從長安出使西域，聯繫大月氏國共同抗匈。不幸途中被匈奴軍所捉，扣留十多年，堅貞不屈，嚴持使節，後逃出，輾轉到大月氏。但大月氏國西遷已久生活安定，不願合漢抗匈。張騫雖未完成使命，但張騫已瞭解到西域各國的經濟、政治和文化情況，以及他們想和漢朝往來的願望。

公元前119年，漢武帝第二次派張騫出使西域，帶去了一萬多頭牛羊等牲畜和金帛貨物。張騫訪問許多國家，受到西域各國的熱情接待。西域各國也派使者攜帶禮物回訪長安。從此，漢朝和西域的經濟文化交流頻繁。西域的葡萄、核桃、良馬和地毯等傳入中國，豐富了漢民族的生活。漢朝的冶鐵、鑄銅、開渠、鑿井等技術和金屬工具，絲織品等也傳入西域，促進了西域的經濟發展。

公元前60年漢王朝政權在西域設置都護府，統管西域事務，保護往來的商旅。由於大漢帝國政治管理和文化先進，西域諸國受到影響和保護，逐步的歸附大漢帝國，願意接受大漢帝國的統治，大漢帝國把這一地區合稱新疆，從此隸屬中國統治之下。

漢朝和西域溝通後，漢朝的經貿、外交施展繼續往西發展。漢朝以精緻的絲織品為先道，從長安往西，經河西走廊，新疆境內一直運往西亞，再由西亞轉運往歐洲，形成了一條絲綢之路。漢朝的絲織品在當時的國際上享有盛譽。如歐洲大秦國就把漢王朝的絲織品當作珍貴物品管理。

公元73年，後漢政權派班超經營西域，出任都護達30年之久。班超於公元97年派部下甘英出使大作，後大秦國王安敦也派使者攜象牙、犀角等禮物來漢，送給皇帝。這是中國和歐洲國家友好交往的開始。中國有對外貿易和外交自此始。

中國和朝鮮的友好交往，早在二千多年前就有往來。漢武帝時統治朝鮮，後漢時，朝鮮同中國的關係更密切，經濟、文化交流更頻繁。漢朝的鑄銅、冶鐵和制器技術等傳到朝鮮，朝鮮的名馬等特產也運往漢朝。

中國和日本的交往也是歷史悠久。漢王朝時，日本境內一百多個小國中有三十多個同漢朝有交際往來。後漢光武帝時，日本倭奴國王遣使者來漢，光武帝劉秀專刻一枚“漢倭奴國王”金印贈送給倭奴國王。漢朝的鑄銅、冶鐵技術也傳到日本。

開放的思想領域和宗教信仰自由：大漢帝國時，從統治者到庶民的迷信思想較濃。漢武帝劉徹也象秦始皇一樣曾派方士尋求仙藥，但都耗而無果，其時，儒家代表董仲舒也宣揚“天人合一”，說：“皇帝行德政，天就用風調雨順來讚美他，皇帝無道，天就降災害來警告他。”實際上是行教者利用人們敬畏天神或鬼神的心裏，教化人們多行善事，不要做損害人民利益的惡事。

後漢光武帝時，有個名叫譚桓的人向光武帝上書說：“所謂鬼神預言，全是荒誕騙人的鬼話，那些製造預言的人也全是貪婪的小人。君主應當疏遠他。”譚桓又對光武帝說：“我是不信神仙預言的。”光武帝很反感，於是把譚桓趕出京城，沒治罪他。

王充是後漢的唯物論家，他寫就《論衡》一書。指出天是一種自然存在現象，不可有喜怒哀樂。日食、月食、天陰、天晴、下雨、打雷也是自然現象，也並非是天降禍。王充說：“人死血脈竭，竭而精、氣、滅，滅而形體朽，朽而成灰土，何用為鬼？”

(1)、宗教信仰自由：

漢高祖劉邦建立統一的中央集權制的大漢帝國後，以黃老清靜之術治天下，推崇黃帝老子思想“無為而治”，與民休養生息，一切依循自然之柔術，讓老百姓自由自在地發展經濟生產，富足起來。



劉邦是與秦始皇同時代人。在其青少年時，故鄉豐邑屬蜀楚地，從小受到楚文化的薰陶，所以在其垂暮之年還能唱出《大風歌》那樣蒼涼、雄壯的楚歌。

在秦王朝實行的“以法為教，以吏為師”的文化專制主義氛圍中，僅以泗水亭長小吏身份的劉邦耳濡目染的是法家思想的服膺。在八年亡秦滅楚戰爭中，劉邦親身體會到了“馬上得天下”的豪情，法家思想能立竿見影的功用給劉邦留下了銘刻凡骨的記憶。儘管在此之前，儒家已成為聲勢顯赫的學派，其代表人物孔丘、孟軻等周遊列國，遊說諸侯，到處兜售其修身齊家治國平天下的理論，因其學說博而寡要，勞而少功，沒有創造出儒學指導政治成功大業的事例，因而很少引起創業者的垂青。所以，在亡秦滅楚戰爭中，劉邦侮罵不及時務的儒生為“豎儒”、“腐儒”，甚至以儒冠為溺器。可見劉邦當時對在戰火紛紛中兜售儒學者之厭惡。

然而，隨著時間的推移，戰爭平息了，國家需要大治，出於統治者的需要和對人民的教育問題，使劉邦不得不思考當時所面臨的現象。於是，日甚一日的親近儒生和重視儒學，讀了一些儒家經典，從中吸取治國安民的理論和知識。受現實教育和儒學經典啟示，劉邦心中不斷增強了對孔子及儒學的崇敬之情。最後，在其將彌留之際，親身前往魯地曲阜朝拜孔廟，以太牢之禮敬獻於孔子靈前，成為帝王尊孔祭孔第一人。證明大漢帝國初期的國家政權統治者發現和認識到了儒學的價值，使儒學與政治相結合邁出了重要的一步。

但是，當時的儒學還沒有產生如董仲舒之類的大師，也沒有產生出足以與黃老之學相抗衡並適應封建統治者所需要的理論體系，也就暫時屈尊於黃老之下。直到劉邦的曾孫漢武帝劉徹登基時，方認識到“無為而治”的黃老之學不完全適應當時社會情況需要，所以採納了儒學大師董仲舒的建議，罷除百家，獨尊儒術，以加強君主集權，實現天下大一統的儒家思想，成為封建社會統治人民的正統思想。這一封建正統思想，在漢朝奠定基礎後，曆朝封建統治者相繼沿用，一直綿延二千餘年，經久不衰。就今天而言，其優良部分，已經形成不可取代的人們日常生活的行為和準則。

(2)、漢明帝劉莊引進佛教：

佛教是世界上三大宗教之一，起源於古印度（即今尼泊爾境內）。創始人釋迦牟尼。漢武帝執政時，隨著通往西域的絲綢之路傳到中國。漢哀帝時，信奉佛教的大月氏使者到長安宣揚佛法思想，有一個名叫景虛的讀書人，接受了大月氏使者的口傳佛經。這便是佛教傳入中國的開始。

佛教的道理是：人的肉體是要毀滅的，而其靈魂則在人體死亡之時脫離永遠存在。並能轉生來世。叫人們忍受痛苦，虔心信佛、行善，可得來生好報。強調因果報應，善行善報，惡行惡報。漢朝皇帝用來靜化人們的思想，經維護統治地位和社會秩序，對中國文化的發展產生了極大的影響。

後漢明帝劉莊執政時，派羽林中郎將秦愷、博士弟子王遵等人西去訪佛，在大月氏遇到西方僧人迦葉摩騰和竺法蘭二人。秦愷、王遵邀二僧攜經到漢朝都城洛陽，漢明帝熱烈歡迎。因二僧帶到中國來的佛經是用一匹白馬馱來的，為紀念其功，漢明帝劉莊詔令使人在洛陽西雍門外修建一座佛寺讓二位僧人住在這裏譯經，取寺名“白馬寺”（今洛陽白馬寺），是中國佛教的祖庭。以後，佛教在中國傳佈開來，再由中國傳到朝鮮、韓國和日本等國。

在漢朝，宗教信仰上，對於統治者來說，很明智。無論道家的黃老思想，儒家孔孟思想，佛教等，也無論本國自己創造或外邦傳人，只要對維護統治階段有利的，為穩定社會秩序能積極作用的，都吸納，允許傳教，宗教信仰自由。

(3)、漢魂的致用性：

大漢帝國是中華民族崛起、強盛的起始點。漢魂是漢代先賢對自炎黃始至堯、舜、夏、商、週三代至秦近三千年輝煌歷史的實踐體驗和昇華；漢魂是中國人民長期同大自然、邪惡作鬥爭升騰崛起的經驗總結。漢魂是積極向上的，具有恒定性和很高的傳承致用價值，是中華民族最為寶貴的精神財富，是中



華民族雄起於世界的東方，永遠立於不敗之地的精神支柱。在漢以後的朝代裏，李唐王朝太宗皇帝不忘漢魂，常讀秦漢史，在認真總結了秦漢、隋唐興亡史後說：“統治者是舟，老百姓是水，水能載舟，也能覆舟”，“以銅為鑒，可正衣冠，以史為鑒，可明得失”。並常以漢高祖劉邦之風問及郡臣，自己的行為與漢高祖劉邦相比有哪些不足？其臣附會回答說其智比劉邦有過之而無不及。唐太宗的“貞觀之治”，經濟、文化大發展，出現了中國第二個盛世，稱盛唐時代。所以，北宋改革家、宰相王安石說：“後世循高祖則鮮有成事-不循則失”。這就是說：“後輩人（指權位較高的統治者）凡遵循的，都成功，不遵循的，則失敗。明王朝開國之主朱元璋說：“諸呂用事，盡改其法，遂至國家大亂……”。朱元璋以史為鑒，使明王朝得以建，子承父志，使明王朝出現永樂升平。中華人民共和國締造者、毛澤東常讀秦漢興亡史，採用劉邦以弱敵強，抗擊暴秦滅楚，百折不撓的鬥志，堅持持久戰抗擊日本侵略者，並實行團結一切可以團結的力量，國共合作，終戰勝日本帝國主義。所以，毛澤東對漢高祖劉邦的用人和武力折服，高度評價說：“漢朝的劉邦是中國封建社會裏皇帝中最高為厲害的一個”，“漢武帝稍遜風騷”。

今天的時代，已不是漢、唐時代，我們已經跨入了二十一世紀；今天的社會已不是漢、唐時的封建專制主義社會，而是人民民主共和的社會主義社會。我們所要繼承和發揚的是先賢們的精神，而不是其他。鄧小平同志主持中央工作後，總結了自秦漢以來歷代王朝興亡更替的歷史，總結了中華人民共和國建立之初，給予老百姓休養生息的時間太少了，漢魂一度失承。造成動亂和經濟、文化停滯不前的可悲局面，廢止了在馬上打天下，馬上治天下，以階級鬥爭為綱的錯誤路線、政策，實行改革開放，天下大眾擁護，政治穩定。於是，社會安定，經濟、文化復蘇，近三十年來的大發展，突飛猛進，民殷國盛。中華民族的重新崛起邁出了強勁的第一步。但比世界強國，仍距離較大，仍處在繼續發展中，仍需一代又一代的長時間艱苦努力奮鬥，才能趕上或超過先進國家。

中國是一個文化大國，也是一個文明最早的古國。世界文明、唯有我先近代落人之後。為了中華民族的重新崛起，為了中國的富強，中央號召物質文明、精神文明兩個文明建設同時並進，一起抓；強調先賢之道，以人為本-和諧社會-建設具有中國特色的社會主義新文化。這個中國特色，這個社會主義新文化？就是身為中國人，生在文化之大國須知自己文化之財富高，對傳統優良的文化必須肯定，傳統優良文化是中華民族的精神支柱，必須繼承弘揚，是糟粕的揚棄，這是其一；其二，接納當今世界一切先進文化。中華民族將傲然屹立於世界民族之林。

值於漢魂，是漢代歷史中的產物，是漢代人的精神狀態。中華民族的老祖先們能在兩千多年前就能創造出具有永恆致用性的燦爛文化，真是中華民族地道的智，地道的聰明，地道的是一個了不起的偉大民族。漢魂作為傳統的民族文化精神，在今天新的歷史條件下賦予新的生機，其更加具有活力。集漢風、唐韻和中華民族在近代抗擊外強、推翻舊制建立中華人民共和國，以及改革、開放以來中國人民的創新發展精神於一體，是中華民族恒古至今的精神當為中華魂。中華民族恒古至今之魂，是中華民族堅不可摧的精神支柱。弘揚中華魂，弘揚中華民族魂，海內外炎黃子孫無不折服，且更加鮮活，亦不受時空質疑，恒久也。中華魂的主要內涵是漢代精神實質。

弘揚中華魂，弘揚中華民族魂。

公元 2007 年 5 月參加江蘇沛縣舉辦漢文化研討會撰

八、漢高祖劉邦感生說·王立群

編者按：王立群教授一直關注漢劉文化研究，2006年4月，曾應河南劉氏總會邀請參加“永城與漢文化研討會”，親自到永城實地考察。2009年4月，《劉氏春秋》編輯部的主要工作人員有幸拜訪王立群教授，並獲得王教授贈送的題詞：“漢劉文化，淵源流長。”



《史記·高祖本紀》記載劉邦出生的情況是：“其先劉媪嘗息大澤之陂，夢與神遇。是時雷電晦冥，太公往視，則見蛟龍於其上。已而有身，遂產高祖。”這段《高祖本紀》純粹是劉邦稱帝之後自己神話其出生以威懾天下的謊言，無非說明劉邦是天生龍種，與“赤帝子斬白帝子”的斬蛇說職出一轍。這類現象學術界統稱為感生說。感生說是古人對生育常識無知的表現。人與其他動物(特別是杜撰出來的龍)是絕對不會通過性交生育出後代的。

中國古代典籍記載的感生說人物共有七例：其一是炎帝神農氏，其二是黃帝，其三是顓頊，其四是堯，其五是舜，其六是禹，其七是劉邦。這七人都非一般人物，而是中華民族歷史上具有重大影響的人物，特別是炎帝、黃帝，他們是華夏民族的共同始祖。堯、舜、禹是中國古代的聖人，只有一個劉邦是西漢的開國皇帝。司馬遷的《史記·高祖本紀》採用這種說法寫劉邦，證明劉邦像中華民族的始祖、中國古代的聖人一樣，是非凡之人，絕非一般常人。

劉邦以布衣起家，三年亡秦，四年滅項，七年時間奪得天下成為開國之君。如果沒有一番造神運動，讓天下百姓知道劉邦絕非常人，就會產生一個嚴重的惡果：誰都可以奪取別人的天下成為新君。

秦帝國如此強大，秦始皇如此威嚴，僅僅十五年便宜轟然坍塌。劉邦堂而皇之地成為天子，那麼，我們這些普通布衣是否也可以奪取劉氏江山，也過一把皇帝之癮？如果這種輿論廣布天下，那麼漢帝國面臨的威脅在匈奴、諸侯王之外還要加上另一個更大的隱患：千千萬萬的“張邦”、“李邦”。因為誰都可以通過武裝暴動奪得天下，天下豈不要大亂？

劉邦奪取天下之後，殺死當年在彭城之戰中放他一馬的項羽部將丁公，說明劉邦在執政之後便力圖提倡一種主流輿論：忠於漢主。但是，僅僅依靠這一點還是不夠的，還要大力宣導一種君權神授說：劉邦是天生龍種，劉邦是真龍天子。不是任何人都可以憑藉武力就能奪得天下的！正是在這種背景之下，劉邦之母劉媪非常神奇地生下了劉邦。

王立群簡介：1945年生，河南大學文學院教授、中國古典文獻學博士生導師、中國《史記》研究會常務理事。2005年在央視《百家講壇》開始講《史記》，被評為《百家講壇》三大頂樑柱。先後出版有《王立群讀〈史記〉之漢武帝》《王立群讀〈史記〉之項羽》《王立群讀〈史記〉之呂後》《王立群讀〈史記〉之秦始皇》。

九、北京奧運與劉氏風采·劉旭

2008年8月8日至24日，全球45億電視觀眾目睹了北京隆重上演的世界最大規模的體育盛會。當鳥巢、水立方、奧運村、志願者、中國文化、中國元素以及極富創意的開幕式所展示的現代中國和厚重歷史，世界共同見證了精彩北京，美麗中國。國際奧會主席羅格對此由衷讚歎道：“北京樹立起奧運承辦新標杆。北京奧運，是真正的無與倫比。”

我們欣喜的看到，在中國實現百年奧運夢想的璀璨舞臺上，作為中華民族大家族中的一員我們的劉氏展示出別樣的風采和魅力！

我們看到：8月8日晚8時，在鳥巢現場九萬多觀念的目光中，在世界各國、各地區近百位領袖和領導人的面前，在全球電視觀念的注視下，北京奧組委主席、北京市委書記劉淇從容走向舞臺中央，代表主辦國致辭，他瀟灑穩健的風度，得體的講話，鏗鏘的語調，展示了劉氏風采，贏得了美好讚譽，令全球劉氏無比榮光。

我們看到：在鮮豔的五星紅旗引導下，中國體育軍團男女勇士神采奕奕，雄姿英發，開赴賽場。而體育軍團統帥、中國代表團團長正是國家體育總局局長劉鵬（觀禮臺上還有北京奧組委副主席劉延東）。在參賽隊員中劉氏子弟達31人，他們共參加田徑、游泳、排球、曲棍球、舉重、射擊等23個大項的角逐。



我們看到：在美妙、絕倫的開幕式上，主題歌的演唱激起一陣陣熱潮與聲浪。而北京奧運會主題歌一直作為“終極機密”被雪藏到最後一刻——星球頂上，站立著一男一女。美女是來自英國的“天後”莎拉·布萊曼；而田兒，正是我們劉氏子弟，中國歌手劉歡。在一支小提琴伴奏下，他們演唱的主題歌《我和你》如天籟之音，震撼全場，餘音繞梁，風靡傳唱。

我們看到：奇詭的水立方游泳池，女子200米蝶泳決賽正在激烈進行。世界水手辟波斬浪，一個個“美人魚”如飛魚競翔。2分04秒！中國遊壇金花劉子歌一鳴驚人，打破世界紀錄，橫空出世，奪得金牌！有媒體贊道：“劉子歌，劉家小女子一水高歌！”

我們看到：女子舉重69公斤級賽場上一場一個人的比賽。劉春紅兩次出場時，所有選手都已經結束了比賽。125公斤！打破抓舉世界紀錄！這是北京奧運會舉重賽場開賽以來誕生的第一個世界紀錄。抓舉第三把128公斤再破抓舉世界紀錄。接著劉春紅又挺舉起286公斤，刷新了挺舉和總成績兩項世界紀錄。我們的劉氏巾幗英雄以拔山蓋世之氣概五破世界紀錄！

我們看到：女子柔道媽媽級運動員冼東妹成功衛冕得柔道52公斤級金牌。乒乓球男團以及男單馬琳、王浩、王勵勤分獲冠亞季軍，當三面五星紅旗一同冉冉升起的時候，人們不會忘記這些運動員的教練們：冼東妹的教練是中國柔道隊總教練劉永福，他不僅一手把柔道從日本引進中國，而且培養出李春雲、袁華、孫福明、冼東妹幾位世界冠軍，在奧運會上為祖國奪得六塊金牌。乒乓球這次大滿貫，人們紛紛伸出大姆指為少帥劉國梁。

歷史的時空轉到二十世紀三十年代，第10屆奧運會舉辦之際，被稱為“東亞病夫”的舊中國派出三人組成的代表團。而運動員僅有一名，他就是東北的劉長春。這是中國歷史上第一個參加奧運會的人。而且中國的奧運情結從某種意義上說也正是源於劉長春，源於我們劉姓子孫。

時間再轉到2004年雅典第28屆奧運會，中國一位選手在田徑110米跨欄比賽中一飛沖天，打破世界紀錄，摘取金牌。他就是被稱為中國第一飛人、亞洲第一飛人的劉翔。賽後，劉翔激情昂揚，揮拳高吼：“中國有我！亞洲有我！”王者風範，無人能敵！雖然北京奧運會劉翔因傷臨時不得已退賽，但他依然是全國人民心目中的英雄。

不知是歷史的巧合，還是機緣，古往今來，百年奧運，今日中國，劉氏，精英與體育、與奧運是如此的緊密相連，息息相關，可謂風采獨具，無與倫比！

十、弘揚劉氏精神 傳播劉氏文化·劉旭

奧運賽場，展示的是劉氏風采的一個側面，些許輝煌。而劉氏精神、劉氏文化更是歷史悠久，博大精深，光耀華夏。

公元前三世紀末，一個強大的統一的漢帝國在中國崛起，巍然屹立於世界東方。從斬蛇起義，到逐鹿華夏，問鼎中原，以漢高祖劉邦為標誌，漢家天下、劉氏王朝的建立和興起，奠定了我們統一的中華民族和偉大的中華文明的基礎。漢字、漢語、漢人、漢民族、漢文化、由漢至今，成為中華民族和中華文明，特有的人文符號與一大象征。

翻開歷史，我們可以清晰地觸摸到劉氏精神的主旋律。在政治上，從漢高祖創立西漢到劉秀復漢中興，400餘年間，經過文治武功，勵精圖治，對內休養生息，發展經濟，對外睦鄰友好，和平相處，使中華民族得到空前發展，中華文明煥發出絢麗奪目的光輝，成為東方世界文明的典範，彪炳於人類文明史冊。

在文學、藝術、道德、精神、文化層面，從“大風起兮雲飛揚，威加海內兮歸故鄉，安得猛士兮守四方”到“桃園劉關張三結義”，從劉向《別錄》、劉安《淮南子》、劉知幾《史通》到官居宰相的書



法家劉墉，從世界級大畫家劉海粟到共和國主席劉少奇《論修養》……千百年來，無數劉氏志士仁人，傳承著劉氏宗族特色文化、精神品質和優良傳統，為中華文明創造、積累了豐富而寶貴的精神文化財富，這種文化精神表現了一脈相承的“王者風範”、“王者之風”。

正如幾十年潛心研究劉姓文化的專家、學者劉佑平所言：“王者風範作為劉氏宗族傳統和特點，也是經過劉姓族人幾千年來的刻意培養和反復強調灌輸才形成的。劉姓，的王者風範、王者之風，有兩個源頭，18世祖劉累，二是劉邦和漢皇朝。”

那麼，劉氏精神之王者風範具體表現是什麼呢？仍如劉佑平先生分析的那樣：“其一，漢朝的建立和幾百年的浸淫，劉氏有一種其他姓氏無法體驗、無法感受也無法享受到的強烈自豪感和無比的驕傲，使他們每時每刻都會覺得自己與整個中國、與整個中華民族是融為一體的……其二，後來，劉姓的這種觀念得到美好昇華，他們把中國的傳統、中國的文化當作祖先留給自己的遺產，面對整個中華民族及其文明則產生出一種無比尊敬、無比虔誠的感情，就像他們尊敬自己的祖先一樣。他們自覺或本能地把自己視為中華文明的守護者，中國主權的捍衛者、保護者，對它極盡愛惜、愛護、保護、保衛的責任——這就是王者風範。其三，王者之風的另一表現就是相對來說，劉氏的家族主義、宗族意識較為淡薄。因為王者之風講究的是以國為家，國即是家。”（摘自劉佑平《劉姓》）。

筆者非常贊同劉佑平先生對劉姓精神的高度概括。同時，筆者亦在思考：在新時期如何與時俱進，如何弘揚和發展劉氏精神？傳播劉氏文化：如何利用和發揮劉氏優良傳統文化優勢，為建設社會主義先進文化與和諧社會，實現中華民族偉大復興，做出劉氏族群特殊的貢獻？在此，不揣冒昧提出以下設想和建議，與宗親們探討：

在劉氏宗族中廣泛宣傳劉氏精神，劉氏文化，愛國愛家，和諧發展；編輯出版有新意、可讀性強的相關圖書、雜誌、書刊及影像專題，如奧運劉氏英雄榜、劉氏成功企業家、劉氏慈善家、劉氏精英人物等。特別是為劉氏文化發展、劉氏事業作出突出貢獻的劉氏宗親。如丹斯裏拿督劉南輝以及歷屆組織、主辦、承辦世劉會的宗長、秘書長們等，將他們的事蹟、奉獻，挖掘整理，予以傳播；舉辦劉氏書法、繪畫大賽、才藝大賽，展示劉氏文化風采；舉辦劉氏中小學生作文比賽，頒發獎金。設立獎學金，為每年高考成績優異者，如考上國內外名牌或重點大學的劉氏子弟提供一定數額的助學金、獎學金；定期或不定期舉行劉氏企業家、創業人士交流合作座談會，同行業、上下游企業產品配對交流會，提供商機，整合資源，優勢互補，加強互動；各地劉氏宗親聯誼會走訪互動，相互學習，共謀發展；籌備成立相關專業協會，如文化、法律、財稅、創業投資發展等協會，在世劉總會的領導下開展卓有成效的工作，為劉氏宗親創業發展提供指導和輔助。

總之，劉氏精神和劉氏文化從西漢以來貫穿於中華文明的發展史，世代相傳的劉氏精神和劉氏文化需要我們全體劉氏宗親傳承下去，發揚光大。

（作者系河南省固始縣劉氏文化研究會副會長）

十一、專家談漢文化

1、漢文化對中華文化的繼承和發展

中國人民大學教授 王俊義

源遠流長、博大精深的中華文化不是一跨而就的，而是在漫長的歷史發展進程中一代代積累、吸收、創新而成的。炎帝、黃帝是中華民族公認的人文始祖，是中國古代文明的象徵，也是凝聚海內外炎黃子孫的紐帶。漢代文化是中華文化的繼承和發展。據專家研究，黃帝是劉邦之劉姓的祖先，劉邦之後，文帝、景帝、武帝、光武帝等均是劉氏的傑出代表，他們都為中華文化的發展作出了重要貢獻。漢文化對



中華文化的發展還體現在民族的大融合方面，炎、黃經過長期衝突交融形成大的部落聯盟，到了漢代，繼秦的統一，又進一步加強了中央集權，擴大了疆域。漢代疆域的鞏固，奠定了中國現代版圖的基準。漢代的治國方略、理念承襲了中華文化的傳統思想。漢初奉行黃老哲學，與民休息，漢武帝時的“罷黜百家，獨尊儒術”，開創了儒家文化治國的先河，其後，漢代的文化、科技、天文、曆算、發明創造等均創造了歷史的高度，這些正是繼承的結果，也是創新的結果。

2、漢朝奠定了中華文化的基礎

上海同濟大學文學院副院長、教授 朱恒夫

歷史上創建一代王朝的皇帝數以十計，但他們創建一個朝代的動機不一樣、功績不一樣、影響也不一樣。像漢高祖不但創建了一個漢代，還創建了繼往又開來的大漢文化，它提升了中華民族的文化素養，增強了民族的凝聚力，增強了中華民族大家庭成員的認同感。

我們這個民族被稱之為“漢”民族，由此又衍生出“漢語”、“漢人”等。我們的歷史經歷過夏、商、周、秦、漢之後有晉、宋、齊、梁、陳、隋、唐、宋、元、明、清，為什麼我們只自稱“漢族”，而不是稱“夏族”、“商族”或“宋族”、“明族”，我以為，其根本原因，是漢朝奠定了中華民族文化的基礎。

這一點主要體現於六個方面：一是在政治結構上確立了以郡縣為基礎的中央集權制；二是確立了儒家倫理思想，以“仁”、“孝”為倫理思想的核心，以“和”為貴處理人與天、人與社會、人與人關係的原則；三是制定了符合農業經濟持續發展需要的嚴密的禮儀制度；四是制定了“以德取人”的吏制制度；五是鼓勵文學創作，開創了文學盛世；六是創立與推行有利於增加凝聚力、使人們的生活充滿樂趣，並使全社會和諧友愛的民俗。

3、研究漢文化更要弘揚漢文化

北京聯合大學文理學院教授 周傳家

漢代通過政治上繼承秦制，細化法律制度，推選黃老哲學，與民休息，經濟獲得很大發展。在軍事上拓展了疆域，文學藝術也有很大發展。漢朝成為中國歷史上最強盛的朝代之一。它體現的博大和深厚，非常值得後人研究。當前，中國經濟發展迅速，中國在不斷走向世界，在西方的物質文明不斷進入的情況下，西方的強勢文化也不斷滲透。研究漢文化、弘揚漢文化，就是擰住我們的精神家園，守住世族的根的重要內容，這是非常重要的。

附：朝名·生肖·曆法

十二朝名稱之由來

夏：這是我國歷史上第一個朝代。相傳禹治水有功，舜便讓位給禹。由於禹是夏後氏部落的領袖，故由他建立的國家稱為“夏”。

商：公元前十六世紀，商湯滅夏後，建立了自己的王朝。因為他們的始祖住商（今河南商丘），故定國名曰“商”，後遷都殷（今河南安陽）故亦稱“殷”。

周：公元前十世紀，周武王姬發滅商，建鎬京（今陝西西安），因武王的先祖太王曾在岐山之南的周原成住，是周室的發祥地，故國號定為名“周”。

秦：秦的祖稱大費（伯翳）因佐助禹治水有功，舜便賜其姓嬴氏。大費的後人非子又因養馬有功，周孝王封其秦邑，到了襄公進開始立國，遂取名曰“秦”。

漢：公元前 206 年，劉邦率兵攻入咸陽，滅掉了秦朝，被項羽封為漢王，占巴蜀、漢中之地。後來劉邦在垓下打敗項羽，逼其自刎，遂於公元前 202 年稱帝，國號為“漢”。



晉：公元 265 年，獨攬曹魏大權的司馬炎，逼魏元帝曹奂讓位，自己當了皇帝，建都於洛陽，因他做過晉王，故國名稱“晉”。

隋：公元 581 年，身為丞相又執掌兵權的楊堅，廢掉北周靜帝宇文闡，取而代之，定都長安。因他曾為隋王，故定名稱“隋”。

唐：隋末戰亂四起，軍閥紛爭，李世明的祖父李虎，因曾被封於唐國公。李虎之子李淵，繼承父爵，在群雄逐鹿中掃平中原，遂立國，以“唐”為國號。

宋：唐末社會混亂，出現了五代十國的局面。公元前 960 年，殿前都檢點趙匡胤在陳橋發動兵變，取代後周而稱帝，因其曾做過宋州（今河南商丘）節度使，故國號曰“宋”。

元：公元 1206 年，成吉思汗統一了蒙族，建立了蒙古國。傳至忽必烈，他取《易經》中的“大戰乾元”四字之章，於 1271 年改國號為“元”。

明：朱元璋出身貧苦，少年做過牧童，又當過和尚。後投身於元末起義軍，在小明王朝林兒政權下做過將領，在打平群雄後，建立自己的王朝，承小明王朝之國號，亦稱“明”。

清：公元 1616 年，女真族愛新覺羅·努爾哈赤建立“金國”，史稱後金。其於皇太極即位改年號為天聰，改女真族為滿族，改國號為“清”，因清是金的諧音，又可避免與“金國”重複。

（觀文引自《黑龍江晨報》10 月 23 日衣殿臣文）

“生肖”三說

據史載，生肖產生於西漢初年，至今已有二千多年的悠久歷史。每個炎黃子孫都有自己的生肖相，逐漸形成極富特色的中國生肖文化。那麼生肖是怎麼來的呢，對此有三種說法。

一是融合說：認為生肖是華夏民族干支紀年法，和西北部少數民族動物紀年法相融合天賜產生的。漢以前，西北一些遊牧為主的少數民族，用動物紀年，如鼠年、牛年、虎年、兔年、龍年等等，漢朝時，部分匈奴部落歸附漢朝，兩種紀年方法互相融合，遂有了子鼠、醜牛、寅虎、卯兔、辰龍、巳蛇、午馬、未羊、申猴、酉雞、戌犬、亥豬。

二是自產說：認為生肖是華夏民族自己的長期發展中形成的。中國古代有所謂十二時辰的概念，即把想像的太陽軌道分為十二分，自東向西配以子丑寅卯十二支，用以紀年。由於古代圖騰崇拜的影響，人們習慣於用形象的動物來代表抽象的地支，從而形成了生肖。

三是外來說：認為生肖是從鄰國印度傳入我國的，根據是印度也有生肖，也就是印度神將所駕馭的禽獸。不過，中國的生肖裏的雞和虎，在印度的生肖中卻是金翅鳥和獅子。儘管雞與金翅鳥不同，但最早都是鳥類。至於虎與獅子雖是兩種動物，但二者均同屬於貓科動物（還有豹），同宗不同種而已，都是一肪相承的。

（觀文引自《今晚報》2003 年 1 月 14 日凌大文）

中國近代曆法

我國近代除使用公元紀年外，還使用過多種紀年曆法。

（1）干支紀年 據史載，我國使用干支不晚於漢朝，盛於宋、明、清，止於晚清辛亥年（1911 年）。但民間仍有繼續沿用的，如“當押”行業票證用至己醜年（1949 年）。

支幹紀年是以中國傳統的十天下（甲、乙、丙、丁、戊、己、庚、辛、壬、癸）與十二地支（子、醜、寅、卯、辰、巳、午、未、申、酉、戌、亥）按序相疊（如甲子、乙丑、丙寅……癸亥），60 年為一迴圈（花甲）。

為方便與公元紀年換算，有人以清同治三年（1864 年）序屬甲子為支幹“一甲”元年，並按序編號（甲子 1，乙丑 2，丙寅 3……癸亥 60），其換算公式為：公元 = 支幹年編號 + 1863。但第二甲子後則要加上 60 ×（甲子數 - 1），如辛亥年（第一甲子）序號為 48，加上 1863 年則為 1911 年；又如今年癸末年，序屬第三甲子序號



20, 則按公式代入為: $20+1863+60 \times (3-1) = 2003$ (年)。但編序計算複雜煩瑣, 近年曆書多有對照表供查閱。

(2) 清帝王曆 常見於清代制錢、銀章、證等。一般的字典如《現代漢語字典》後面的附錄都注明歷代帝王的年號等, 如光緒於乙亥年(1875年)登基。相關的年份可據此推算。

(3) 黃帝紀年曆 見於辛亥年革命時期一些紙幣, 章證及公文上。當時有三種計算方法。以辛亥年(1911年)為例, 《皇帝魂》定為4622年, 《江蘇報》寫為4402年, 《民報》定為4609年。孫中山任臨時大總統時引用《民報》紀年通電各省, 以皇帝紀年4609年11月13日為民國元年元旦。換算時, 將黃帝紀年減2698便是公元紀年。

(4) 中華民國歷年 1912年為民國元年, 故民國紀年加1911年便是公元紀年。民國紀年到38年終止(臺灣除外)

(觀文引自《羊城晚報》2003年9月17日)

主要朝代名稱探源

我國主要歷史朝代, 大體由三個方面而定名, 即沿襲地名、使用官司職封號和取意於書本或民間傳說。

夏: 是我國最早的奴隸制國家。原居中原的夏後氏部落首領禹, 因治水有功, 舜就讓位給他。他死後, 其子啟繼位, 故定國號為“夏”。

商: 契(人名)的部落原居商(今河南商丘), 所以部落就叫商部落。到契的十四代, 部落首領就是湯。當時, 夏殘暴, 百姓痛恨, 湯就起兵滅夏, 自立為天子, 國號“商”。

周: 後稷部落到十四代時, 首領是古公顛父, 定居周(今陝西岐山), 所以這個部落建立的國家就叫“周”。古公顛父的孫子就是周文王, 曾孫就是周武王。

秦: 西周孝王時, 有個叫非子的人奉命養馬, 成績卓著, 被孝王封到秦地為君。周平王東遷, 又封秦君襄公為諸侯, 所以立國就叫“秦”, 至秦始皇嬴政才統一全國。

漢: 開國皇帝劉邦原被西楚霸王項羽封為漢王。公元前202年前他擊敗項羽, 即位皇帝, 國號“漢”。

晉: 司馬昭在魏國曾被封為晉公。公元265年他的兒子司馬炎逼魏帝曹奂退位。自稱皇帝, 國號“晉”建都洛陽。

隋: 開國皇帝楊堅, 原是北周的隋王。公元581年楊堅滅北周稱帝, 國號“隋”。

唐: 李淵的祖父李虎在西魏時被封為唐國公, 所以李淵稱帝後國號“唐”。

宋: 趙匡胤在後周時被封為宋州節度使, 公元960年後稱帝, 國號“宋”, 定都開封。

元: 南宋寧宗時期, 成吉思汗建立了全蒙古政權, 但沒有國號, 仍稱蒙古。至公元1271年, 忽必烈取《易經》中“大哉乾元”之意, 定國號為“元”。

明: 元末農民起義時, 民間就有“明王出世”的傳送, 公元1368年, 朱元璋推翻了元朝統治, 自立為帝, 定國號為“明”。

清: 努爾哈赤建立的政權, 號“大金”。二十年後他的兒子皇太極繼位, 為避免漢族對歷史上金人侵略的仇恨, 就以“金”的近音“清”為國號。還傳說“明朱有火”若使明朝滅亡就需有水。

(胡龍珠引自《家庭百科報》2004年8月29日)



附：公曆·農曆·生肖·皇曆對照表

公曆	農曆	生肖	皇曆	公曆	農曆	生肖	皇曆
1901年	辛醜	牛	光緒二十七年	1902年	壬寅	虎	光緒二十八年
1903年	癸卯	兔	光緒二十九年	1904年	甲辰	龍	光緒三十年
1905年	乙巳	蛇	光緒三十一年	1906年	丙午	馬	光緒三十二年
1907年	丁未	羊	光緒三十三年	1908年	戊申	猴	光緒三十四年
1909年	己酉	雞	宣統元年	1910年	庚戌	狗	宣統二年
1911年	辛亥	豬	宣統三年	1912年	壬子	鼠	民國元年
1913年	癸醜	牛	民國二年	1914年	甲寅	虎	民國三年
1915年	乙卯	兔	民國四年	1916年	丙辰	龍	民國五年
1917年	丁巳	蛇	民國六年	1918年	戊午	馬	民國七年
1919年	己未	羊	民國八年	1920年	庚申	猴	民國九年
1921年	辛酉	雞	民國十年	1922年	壬戌	狗	民國十一年
1923年	癸亥	豬	民國十二年	1924年	甲子	鼠	民國十三年
1925年	乙丑	牛	民國十四年	1926年	丙寅	虎	民國十五年
1927年	丁卯	兔	民國十六年	1928年	戊辰	龍	民國十七年
1929年	己巳	蛇	民國十八年	1930年	庚午	馬	民國十九年
1931年	辛未	羊	民國二十年	1932年	壬申	猴	民國二十一年
1933年	癸酉	雞	民國二十二年	1934年	甲戌	狗	民國二十三年
1935年	乙亥	豬	民國二十四年	1936年	丙子	鼠	民國二十五年
1937年	丁醜	牛	民國二十六年	1938年	戊寅	虎	民國二十七年
1939年	己卯	兔	民國二十八年	1940年	庚辰	龍	民國二十九年
1941年	辛巳	蛇	民國三十年	1942年	壬午	馬	民國三十一年
1943年	癸未	羊	民國三十二年	1944年	甲申	猴	民國三十三年
1945年	乙酉	雞	民國三十四年	1946年	丙戌	狗	民國三十五年
1947年	丁亥	豬	民國三十六年	1948年	戊子	鼠	民國三十七年
1949年	己醜	牛	民國三十八年	1950年	庚寅	虎	民國三十九年
1951年	辛卯	兔	民國四十年	1952年	壬辰	龍	民國四十一年
1953年	癸巳	蛇	民國四十二年	1954年	甲午	馬	民國四十三年
1955年	乙未	羊	民國四十四年	1956年	丙申	猴	民國四十五年
1957年	丁酉	雞	民國四十六年	1958年	戊戌	狗	民國四十七年
1959年	己亥	豬	民國四十八年	1960年	庚子	鼠	民國四十九年
1961年	辛醜	牛	民國五十年	1962年	壬寅	虎	民國五十一年



1963年	癸卯	兔	民國五十二年	1964年	甲辰	龍	民國五十三年
1965年	乙巳	蛇	民國五十四年	1966年	丙午	馬	民國五十五年
1967年	丁未	羊	民國五十六年	1968年	戊申	猴	民國五十七年
1969年	己酉	雞	民國五十八年	1970年	庚戌	狗	民國五十九年
1971年	辛亥	豬	民國六十年	1972年	壬子	鼠	民國六十一年
1973年	癸醜	牛	民國六十二年	1974年	甲寅	虎	民國六十三年
1975年	乙卯	兔	民國六十四年	1976年	丙辰	龍	民國六十五年
1977年	丁巳	蛇	民國六十六年	1978年	戊午	馬	民國六十七年
1979年	己未	羊	民國六十八年	1980年	庚申	猴	民國六十九年
1981年	辛酉	雞	民國七十年	1982年	壬戌	狗	民國七十一年
1983年	癸亥	豬	民國七十二年	1984年	甲子	鼠	民國七十三年
1985年	乙丑	牛	民國七十四年	1986年	丙寅	虎	民國七十五年
1987年	丁卯	兔	民國七十六年	1988年	戊辰	龍	民國七十七年
1989年	己巳	蛇	民國七十八年	1990年	庚午	馬	民國七十九年
1991年	辛未	羊	民國八十年	1992年	壬申	猴	民國八十一年
1993年	癸酉	雞	民國八十二年	1994年	甲戌	狗	民國八十三年
1995年	乙亥	豬	民國八十四年	1996年	丙子	鼠	民國八十五年
1997年	丁醜	牛	民國八十六年	1998年	戊寅	虎	民國八十七年
1999年	己卯	兔	民國八十八年	2000年	辛巳	龍	民國八十九年
2001年	辛巳	蛇	民國九十年	2002年	壬午	馬	民國九十一年
2003年	癸未	羊	民國九十二年	2004年	甲申	猴	民國九十三年
2005年	乙酉	雞	民國九十四年	2006年	丙戌	狗	民國九十五年
2007年	丁亥	豬	民國九十六年	2008年	戊子	鼠	民國九十七年
2009年	己醜	牛	民國九十八年	2010年	庚寅	虎	民國九十九年
2011年	辛卯	兔	民國一〇〇年	2012年	壬辰	龍	民國二〇一年
2013年	癸巳	蛇	民國一〇二年	2014年	甲午	馬	民國二〇三年
2015年	乙未	羊	民國一〇四年	2016年	丙申	猴	民國二〇五年
2017年	丁酉	雞	民國一〇六年	2018年	戊戌	狗	民國二〇七年
2019年	己亥	豬	民國一〇八年	2020年	庚子	鼠	民國二〇九年
2021年	辛醜	牛	民國二一〇年	2022年	壬寅	龍	民國二一一年
2023年	癸卯	兔	民國二一二年	2024年	甲辰	馬	民國二一三年

注：1949年10月1日，中華人民共和國成立沿用西曆，臺灣省仍沿民國至今。



附：中國歷史年代簡表

夏				公元前 2070-公元前 1600
商				公元前 1600-公元前 1066
周	西周			公元前 1046-公元前 771
	東周	春秋		公元前 770-公元前 476
		戰國		公元前 475-公元前 221
秦				公元前 221-公元前 206
漢	西漢			公元前 206-公元前 24
	東漢			25-220
三國	魏			220-265
	蜀漢			221-263
	吳			222-280
	西晉			265-316
東晉				317-420
南北朝	南朝	宋		420-479
		齊		479-502
		梁		502-557
		陳		557-589
	北朝	北魏		386-534
		東魏		534-550
		西魏		535-556
		北齊		550-577
		北周		557-581
		隋		
唐				618-907
五代	後樑			907-923
	後唐			923-936
	後晉			936-947
	後漢			947-950
	後周			951-960
宋	北宋	960-1127	遼	961-1125
	南宋	1127-1279	金	1115-1234
元				1279-1368
明				1368-1644
清				1644-1911
中華民國				1912-1949
中華人民共和國				1949 成立



歷代大事年表

夏商周（一）

公元	帝王紀年	大事
前 21 世紀		禹建夏朝，都陽翟（今河南禹縣）。
前 16 世紀		湯滅夏，建立商朝，都於亳（今河南商丘）
前 14 世紀		盤庚自奄（今山東曲阜）遷都於殷（今河南安陽小屯），故稱殷商或殷。
前 11 世紀		帝辛（紂）伐東夷。
前 1027 年	周武王，元年	周武王姬發滅商，建立周朝，都於鎬（今陝西長安縣）。
前 1025 年	三年	周武王死，子成王誦立，武王弟周公旦輔政。
前 841 年	共和行政，元年	國人暴動，周厲王奔於彘（今山西霍縣），召公、周公共管朝政，史稱“共和行政”（歷史上也有“共伯名和者，攝行天子事”之說）。中國歷史上始有確切的紀年。
前 827 年	宣王 元年	太子靜即位，是為周宣王。“共和行政”結束。
前 771 年	幽王十一年	申侯、緄侯引犬戎入攻西周，殺幽王於驪山（今陝西臨潼東南）下。西周亡。
前 770 年	平王 元年	太子宜臼即位，放棄鎬京，遷都雒邑（今河南洛陽），史稱東周，春秋時期開始。
前 722 年	周平王四十九年 魯隱公 元年	《春秋》編年開始。
前 651 年	周襄王 元年 魯僖公 九年	齊桓公大會諸侯葵丘（今河南蘭考東），始霸諸侯。
前 632 年	周襄王二十年 魯僖公二十九年	楚軍北侵宋國，晉文公聯合秦、齊、宋大敗楚於城濮（今河南範西南）。後會諸侯於踐土（今河南原陽西南），稱霸中原。
前 627 年	周襄王二十五年 魯僖公三十四年	秦、晉“殽（xiao 洩，今陝西潼關東）之戰”，秦敗。
前 598 年	周定王 九年 魯宣公 十一年	楚圍鄭，次年，晉、楚戰於邲（bi 閉，今河南鄭州東），晉軍大敗，楚莊王稱霸中原。
前 594 年	周定王 十三年 魯宣公 十五年	魯國“初稅畝”。
前 579 年	周簡王 七年 魯成公 十二年	宋大夫華元首倡“弭（mi 米）兵”，晉、楚會諸侯之大夫於宋，為第一次“弭耳之盟”。
前 575 年	周簡王 十一年 魯成公 十六年	晉、楚“鄢陵（今河南鄢陵）之戰”，楚敗。
前 548 年	周靈王二十四年 魯襄公二十五年	楚國“書土田”，“量入修賦”。
前 546 年	周靈王二十六年 魯襄公二十七年	宋大夫向戌第二次倡議“弭兵”，晉、楚、齊、秦等十四國諸侯會於宋。史稱“向戌弭兵”。



(二)

公元	帝王紀年	大事
前 538 年	周景王 七年 魯昭公 四年	鄭國“作丘賦”。
前 494 年	周敬王二十六年 魯哀公 元年	吳王夫差伐越，敗越於夫椒（fu jia 孚郊，今江蘇吳縣太湖中山），越王勾踐求和，請為屬國。
前 482 年	周敬王三十八年 魯哀公元十三年	吳王夫差會晉、魯等諸侯於黃池（今河南封丘），與晉定公爭為霸主。
前 473 年	周元王 三年	越滅吳。
前 408 年	周威烈王十八年	秦國“初租禾”。
前 403 年	威烈二十三年	周威烈王承認韓、趙、魏三家為諸侯，晉國名存實亡。春秋時期結束，戰國時期開始。
前 359 年	顯王 十年	秦孝公任用商鞅，實行變法。
前 353 年	顯王 十六年	魏、齊“桂陵（今山東荷澤）之戰”，魏敗。
前 350 年	顯王 十九年	秦國商鞅第二次變法。
前 341 年	顯王 二十八年	魏、齊“馬陵（今河北大名）之戰”，魏敗。
前 334 年	顯王 三十五年	魏惠王與齊威王（亦說魏襄王與齊宣王）會於徐州（今山東滕縣），互相承認王號，史稱“徐州相王”。
前 312 年	赧王 三年	秦、楚之戰。秦先後大敗楚於丹陽（今河南淅川）、蘭田（今陝西蘭田）。
前 286 年	赧王 二十九年	秦、燕、楚、韓、趙、魏六國伐齊。燕樂毅伐齊。
前 278 年	周赧王 三十七年 秦昭王 二十九年	秦將白起伐楚，克郢（今湖北江陵紀南城），楚遷都於陳（今河南淮陽）。
前 260 年	周赧王 五十五年 秦昭王 四十七年	秦、趙“長平（今山西高平）之戰”，趙敗。
前 256 年	周赧王 五十九年 秦昭王 五十一年	秦滅西周，周赧王死。後七年，滅東周。
前 246 年	秦王政 元年	秦王政即位。
前 238 年	九年	秦王親政，鎮壓了嫪毐（lao ai 烙藹）叛亂。次年，免呂不韋相國之職。
前 230 年	十七年	秦滅韓。
前 225 年	二十二年	秦滅魏。
前 223 年	二十四年	秦滅楚。
前 222 年	二十五年	秦滅趙、燕
前 221 年	二十六年	秦滅齊，統一中國。



秦

公元	帝王紀年	大事
前 221 年	秦始皇二十六年	秦王政稱皇帝，行郡縣制，建立專制主義中央集權制度。銷毀六國兵器，遷六國舊貴族富豪於咸陽，修馳道，統一貨幣、度量衡、車軌和文字。
前 216 年	三十一年	“使黔首自實田”。
前 215 年	三十二年	秦始皇派蒙恬率三十萬人北擊匈奴，修長城。
前 214 年	三十三年	在嶺南地區設置桂林（今廣西桂平）、南海（今廣東廣州）、象（今廣西崇左）三郡。開靈渠。
前 213 年	三十四年	秦始皇下令焚詩書百家語。
前 212 年	三十五年	坑咸陽犯“禁”儒生四百六十多人。
前 210 年	三十七年	秦始皇東巡，死於沙丘平臺（今河北廣宗西北大平臺）。少子胡亥立，稱二世皇帝。
前 209 年	秦二世 元年	七月，陳勝、吳廣在大澤鄉（今安徽宿縣）領導農民大起義。至陳縣（今河南淮陽），建立革命政權，號張楚，提出“伐無道，誅暴秦”的口號。劉邦、項梁和項羽及六國舊貴族紛紛起兵。

漢

公元	帝王紀年	大事
前 207 年	三年	“巨鹿之戰”，項羽大破秦軍。劉邦入武關。趙高殺秦二世，立子嬰為秦王。
前 206 年	秦王子嬰元年 漢高祖 元年	劉邦軍至霸上（今陝西西安東），子嬰降，秦亡。劉邦除秦苛法，與關中父老“約法三章”項羽入關，分封十八諸侯。“楚漢之爭”開始。
前 202 年	漢高祖 五年	項羽敗死於烏江（今安徽和縣）。劉邦稱帝，都雒陽。後遷都長安。
前 200 年	七年	高祖“白登（今山西大同）之圍”。始對匈奴採取“和親”政策。
前 180 年	高後八年	高後呂雉死，劉恆（文帝）即位。
前 154 年	景帝三年	吳楚“七國之亂”，景帝（劉啟）令大尉周亞夫平之。
前 140 年	武帝建元元年	皇帝始有年號。
前 138 年	三年	張騫第一次出使西域，前 126 年（元朔三年）回到長安。建立期門軍。閩越伐東甌，武帝遷東甌人於江淮之間。
前 136 年	五年	設太學，置五經博士。
前 135 年	六年	閩越伐南越，武帝遷閩越人於江淮之間。置犍為郡，治犍道（今四川宜賓市西南）。
前 134 年	元光元年	令郡國每年舉孝廉各一人，察舉制之始。
前 133 年	二年	王恢謀馬邑，匈奴絕和親。
前 129 年	六年	開修漕渠。
前 127 年	元朔二年	匈奴入侵，遣衛青擊之，收復河南地，設置五原、朔方郡。武帝行《推恩令》。
前 124 年	五年	太學招收第一批博士弟子五十人，如弟子若干人。



漢

公元	帝王紀年	大事
前 122 年	元狩元年	淮南王安和衡山王賜以謀反罪自殺。武帝制定《付益之法》。
前 121 年	二年	霍去病遠征匈奴，至祁連山，渾邪王率四萬餘眾歸漢。初置酒泉、武威二郡；至前 111 年，又增置張掖、敦煌二郡，合稱河西四郡。
前 119 年	四年	衛青、霍去病分擊匈奴，匈奴北徙漠北。張騫第二次出使西域。前 115 年（元鼎二年）回到長安。頒行算緡、告緡令。
前 115 年	元鼎二年	令上林三官始造五銖錢。
前 112 年	五年	“酎金”事件，廢列侯一〇六人。
前 111 年	六年	平南越：置南海、珠崖、儋(dan 單)耳、蒼梧、鬱林、合浦、交趾、九真、日南等九郡。德召西南夷，置洋河，越嶲(sui 髓)、沈(chen 臣)黎、汶山、武都等五郡，前 109 年（元封二年）置益州郡。建立八校尉，開創募兵制。
前 110 年	元封元年	實行鹽鐵國營政策。
前 109 年	二年	武帝自泰山回長安途中，發吏卒修黃河。
前 107 年	四年	關東流民二百餘萬口。
前 104 年	太初元年	建立羽林軍（建章營騎）。
前 99 年	天漢二年	徐勃起義。
前 95 年	太始二年	始鑿白渠。
前 89 年	征和四年	武帝下“輪臺詔”。
前 81 年	昭帝始元六年	“鹽鐵會議”
前 60 年	宣帝神爵二年	命鄭吉為西域都護。
前 33 年	元帝竟寧元年	匈奴呼韓邪單于來朝，漢以宮王嬙（王昭君）嫁呼韓邪，號寧胡閼氏。
前 22 年	成帝陽朔三年	潁川（今河南禹縣）鐵官徒申屠聖起義。
前 14 年	永始三年	尉氏（今河南尉氏）樊並起義，山陽（今山東金鄉）鐵官徒蘇令起義。
前 7 年	綏和二年	哀帝劉欣立，“限田之議”。
公元 6 年	孺子嬰居攝元年	王莽篡位稱帝。
8 年	初始元年	王莽自立為皇帝，改國號為新，改元始建國。
9 年	王莽始建國元年	王莽廢孺子嬰。令“更名天下田曰王田，奴婢曰私屬，皆不得賣買”。恢復井田制。東郡太守翟義起兵反對王莽，農民起義回應的有十餘萬人。
10 年	二年	下詔實行“五均六筦”。
17 年	天鳳四年	王匡、王鳳以綠林山為根據地起義。瓜田儀在會稽郡長洲昱（今江蘇蘇州）起義。呂母在正琅玕郡海縣（今山東日照）起義。
18 年	五年	琅玕人樊崇在莒（今山東莒縣）起義，號赤眉。



漢

公元	帝王紀年	大事
22年	地皇三年	劉縯起兵於舂陵（今湖北棗陽）。其弟劉秀起兵於宛（今河南南陽），後合稱“舂陵兵”。
23年	劉玄更始元年	王匡、王鳳立西漢宗室劉玄為皇帝，國號“漢”，年號更始。 “昆陽之戰”劉玄、王匡殺劉縯。
24年	二年	綠林軍攻破長安，王莽被起義市民殺死。
25年	三年	赤眉軍擁立西漢宗室牧童劉盆子為皇帝。
	漢光武建武元年	赤眉軍攻入長安，劉玄降。 劉秀稱帝，國號漢，史稱東漢，都雒陽。
26年	二年	劉秀下令解放奴婢（從建武二年至十四年曾六次下解放奴婢的詔令）。
27年	三年	劉秀擊敗赤眉軍，樊崇降，旋被殺。
39年	十五年	下令度田，“檢覈墾田頃畝及戶口年紀”。
40年	十六年	下令重鑄五銖錢，廢除一切舊幣。
46年	二十二年	匈奴分裂為南北兩部。48年南匈奴降漢。
49年	二十五年	烏桓大人郝旦到洛陽朝見劉秀，劉秀封烏桓八十一人為王、侯。
74年	明帝永平十七年	復置西域都護，駐烏壘城（今新疆輪臺東）；又置戊、己校尉，分駐車師前、後部，掌屯田事務。
89年	和帝永元元年	車騎將軍竇憲擊北匈奴，登燕然山（今蒙古杭愛山），刻石紀功而還。
91年	永元三年	班超任西域都護，駐龜茲（qiu ci 丘詞）。
94年	六年	西域五十餘國屬西域都護統轄。
97年	九年	班超遣甘英出使大秦（羅馬帝國），到波斯灣而還。擢王雍由調遣使到雒陽，和帝賜雍由調金印紫綬，封為“漢大都尉”。
107年	安帝永初元年	羌人第一次起義，殺漢中太守。
108年	二年	羌人第二次起義。
120年	永寧元年	雍由調遣使“獻樂及幻人”。
156年	桓帝永壽二年	全國有戶 16,070,906；人口 50,067,856
159年	延熹二年	羌人第三次起義。 桓帝與宦官誅除梁冀及其集團，宦官單超等五人同日封侯。
166年	九年	第一次“黨錮之禍”。
168年	靈帝建寧元年	第二次“黨錮之禍”。
184年	中平元年	二月，張角領導黃巾起義，十一月失敗。
185年	二年	中山、常山、趙郡、上黨、河內等郡農民大起義，稱“黑山黃巾”。
188年	五年	青州和徐州一帶農民大起義，稱“青徐黃巾軍”。
189年	六年	靈帝死，少帝劉辯立。 董卓入京，廢少帝，立劉協為帝（獻帝），自為相國，獨攬朝政。



魏晉南北朝（一）

公元	帝王紀年	大事
190年	<u>獻帝初平元年</u>	關東各軍事集團聯盟，推袁紹為盟主，聯兵討伐董卓。董卓挾獻帝西走長安。 關東、關中開始軍閥割據混戰。
191年	二年	五鬥米道首領張魯攻入漢中，建立農民政權。
196年	建安元年	曹操迎獻帝至許縣（今河南許昌），“奉天子以令不臣”。曹操在許縣屯田。
200年	五年	“官渡之戰”，曹操大敗袁紹。至207年，曹操統一北方。
204年	九年	曹氏頒佈戶調製。
208年	十三年	劉備、孫權聯軍敗曹操軍於赤壁（今湖北武昌縣西赤磯山），史稱“赤壁之戰”。
214年	十九年	劉備入益州，劉璋投降，劉備自為益州牧。
215年	二十年	張魯投降曹操。
219年	二十四年	孫權派呂蒙襲殺劉備部將關羽。奪得荊州。 劉備奪得漢中，稱漢中王。
220年	二十五年	曹操死，子曹丕篡漢稱帝。國號魏，都洛陽（改雒陽稱洛陽），年號黃初。 魏行“九品中正制”。
221年	蜀章武元年	劉備稱帝，國號漢，史稱蜀，或蜀漢，都成都，年號章武。孫權稱吳王，年號黃武。
222年	二年	吳、蜀“夷陵（今湖北宜昌東南）之戰”，蜀敗。
223年	建興元年	劉備死，子禪立，諸葛亮輔政。
229年	吳黃龍元年	孫權稱帝，國號吳，都建業（今江蘇南京），年號黃龍。
230年	二年	吳遣衛溫、諸葛直航至夷州（今臺灣）。
234年	吳嘉禾三年 蜀建興十二年	吳將諸葛恪進攻丹陽的山越，山越十萬人出山投降。諸葛亮在進攻五丈原（今陝丁郡縣）時，病死軍中。
263年	魏景元元年 蜀景耀六年	魏司馬昭派鐘會、鄧艾伐蜀，蜀主劉禪降，蜀亡。
265年	晉武帝泰始元年 吳末帝甘露元年	魏司馬昭死，子司馬炎廢魏元帝曹奂，自稱帝，改國號為晉，都洛陽，史稱西晉，年號泰始。
280年	晉武帝太康元年	晉滅吳，全國統一。 頒行戶調式。
291年	元康元年	“八王之亂”。
303年	太安二年	賈人李特自稱益州牧，建立革命政權。
<u>304年</u>	<u>惠帝永興元年</u>	匈奴貴族劉淵起兵於汾河流域，自稱漢王。 李特子李雄稱成都王，都成都。
<u>306年</u>	光熙元年	<u>李雄稱帝</u> ，國號大成。
311年	懷帝永嘉五年	匈奴劉曜攻破洛陽，俘晉懷帝。
313年	晉愍帝建興元年	晉愍帝即位於長安，年號建興。祖逖北伐。



(二)

公元	帝王紀年	大事
316年	四年	劉曜攻破長安，俘晉潛帝，西晉亡。
317年	司馬睿建武元年	司馬睿在建康為晉王，年號建武。
318年	晉元帝太興元年	司馬睿稱帝，年號太興，史稱東晉。劉曜在長安稱帝，國號趙，史稱前趙。
329年	成帝鹹和四年	趙王石勒在洛陽大敗前趙軍，殺前趙劉曜，自立為帝，史稱後趙。
347年	穆帝永和三年	東晉荊州刺史桓溫入蜀，滅賈人李氏漢國（原稱成國）。
354年	十年	桓溫北伐前秦，直抵霸上（今陝西西安東），不久退返襄陽。
356年	十二年	桓溫第二次北伐，收復洛陽，後退回。
364年	哀帝興寧二年	“庚戌土斷”。
369年	廢帝太和四年	桓溫第三次北伐，破前燕軍，抵枋頭（今河南浚縣）。後敗回。
382年	孝武帝太元七年	氏族苻氏建立之前秦統一中國北方，前秦都長安。
383年	八年	東晉、前秦“淝水之戰”，前秦大敗。北方又分裂。
386年	十一年	鮮卑族拓跋珪重建代國（始建於315年，至376年，為前秦所滅），不久，改國號為魏，史稱北魏或拓跋魏。初都盛樂（今內蒙古和林格爾），398年遷都平城（今大同）。
399年	安帝隆安三年	孫恩起義，攻破上虞（今浙江上虞），殺縣令。破會稽郡，殺內史王凝之（王羲之子）。 高僧法顯往印度求經，412年（義熙八年）在青州長廣郡牢山（今山東青島嶗山）登陸回國。
402年	元興元年	孫恩率起義軍進攻臨海（今浙江臨海縣），為晉軍所敗，投海死。起義軍由盧循率領，繼續戰鬥。
410年	義熙六年	東晉將軍劉裕北伐。次年二月滅南燕（都廣固，今山東益都）。劉裕破盧循於建康城外。
411年	七年	春，盧循在交州（治龍編，今越南境）戰敗投水而死，徐道覆在始興（今廣東韶關）作戰犧牲。
416年	十二年	劉裕北伐，次年八月，攻破長安，滅後秦。
420年	宋武帝永初元年	劉裕廢晉恭帝自立，改國叫為宋，仍都建康。東晉滅亡，南朝開始。
439年	北魏太武帝太延五年	北魏拓跋燾滅北涼，統一中國北方。
445年	太平真君六年	盧水胡人蓋吳在杏城（今陝西黃陵）領導起義，羌、氏、漢等族人民紛紛回應，反對北魏的統治。
450年	十一年	北魏以六十萬大軍南侵，為宋擊退。
479年	齊高帝建元元年	將軍蕭道成廢宋順帝劉准自立，改國號為齊，史稱南齊或蕭齊。
485年	北魏孝文帝在太和九年 齊武帝永明元年	北魏孝文帝（元宏）改革，頒佈“均田令”。 唐寓之在富陽（今浙江富陽）領導農民起義。
486年	北魏太和十年	北魏實行“三長制”。



(三)

公元	帝王紀年	大事
494年	十八年	北魏孝文帝由平城遷都洛陽，繼續進行改革。
495年	十九年	北魏孝文帝賜群臣漢服“冠服”以易鮮卑衣服，在朝廷上禁用鮮卑語。
501年	齊和帝中興元年	蕭衍殺齊和帝（蕭寶融）。次年，自立為帝（梁武帝），改國號為梁，史稱蕭梁。齊亡。
523年	魏孝明帝正光四年	北魏“六鎮起義”。
524年	正光五年	沃野鎮民匈奴人破六韓拔陵領導起義，殺鎮將。次年失敗。關隴地地區各族人民大起義。分別由勅勒人胡琛和羌人莫折大提領導。
525年	北魏正光六年 孝昌元年	柔玄鎮兵杜洛周在上穀領導兵民起義。
526年	孝昌二年	懷朔鎮兵鮮於修禮在定州左人城（今河北唐縣）領導起義。
528年	武泰元年	邢杲在北海（山東潍坊市西南）領導河北流民起義。北魏胡太后毒死孝明帝（元詡），立元釗為帝。爾朱榮率兵進洛陽，溺死胡太后和少帝元釗，殺王公卿士一千餘人，史稱“河陰之變”。
534年	東魏孝靜帝天平元年	北魏孝武帝逃向關中，投靠宇文泰。北魏分裂。高歡立元善見為帝（孝靜帝），遷都於鄴（今河南安陽一帶），是為東魏。宇文泰殺孝武帝，立元寶矩為帝（文帝），都長安，是為西魏。
548年	梁武帝太清二年	“侯景之亂”。次年侯景攻破建康，梁武帝餓死。522年，侯景失敗被殺。
550年	東魏孝靜帝武定八年	高歡死，子高洋廢魏孝靜帝自立，改國號為齊，史稱北齊，年號天保。
556年	梁敬帝紹泰二年	宇文泰死。次年，子宇文覺廢西魏恭帝自立，改國號為周，史稱北周，亦稱宇文周。
557年	太平二年	梁將軍陳霸先廢梁敬帝自立，改國號為陳，年定永號。
564年	北齊武成帝河清三年	北齊實行均田制。
577年	北周武帝建德六年 北齊幼主承光元年	北周滅北齊，統一北方。
564年	北齊武成帝河清三年	北齊實行均田制。
557年	北周武帝建德六年 北齊幼主承光元年	北周滅北齊，統一北方
581年	北周靜帝大定元年 隋文帝開皇元年	北周楊堅廢周靜帝自立，改國號為隋（隋文帝），仍都長安。北周亡。



隋唐五代（一）

公元	帝王紀年	大事
585年	隋文帝開皇五年	行“大索貌閱和輸籍法”。
589年	九年	隋滅陳統一全國。
605年	煬帝大業元年	自元年至六年開鑿大運河。
606年	二年	設進士科（為科舉制之始）。
607年	三年	遣朱寬到流求（今臺灣）。
610年	六年	遣陳稜、張鎮周至流求。
611年	七年	王薄在長白山（今山東鄒平、章丘境）領導起義。張金稱、高士達、竇建德等相繼起義。
612年	八年	隋煬帝楊廣第一次征高麗。
613年	九年	隋煬帝第二次征高麗。楊玄感起兵。杜伏威、輔公祐起義。
614年	十年	隋煬帝第三次征高麗。
616年	大業十二年	隋煬帝到江都（今江蘇揚州）。
617年	十三年	翟讓、李密領導瓦崗軍攻佔興洛倉和河南郡縣。 杜伏威、輔公祐在江都打敗隋軍。竇建德在河北打敗隋軍。 李淵起兵太原，攻佔長安，稱唐王。
618年	大業十四年	宇文化及殺煬帝於江都，隋亡。 李淵稱帝（高祖），國號唐，都長安，年號武德。
624年	武德七年	頒佈均田令和租庸調法。
626年	九年	“玄武門之變”，李淵禪位於秦王李世民（即唐太宗）。
629年	太宗貞觀三年	玄奘自長安赴印度求經（亦說時在貞觀元年），645年回國。
630年	四年	唐敗東突厥，於其地置都督府、州。
640年	十四年	唐於高昌設西州，天山以北設北庭是（後改為北庭都護府）。
641年	十五年	文成公主入藏，嫁於松贊幹布。
653年	高宗永徽四年	睦州（今浙江淳安）婦女陳碩貞領導農民起義，稱文佳皇帝。
658年	顯慶三年	在碎葉水東、西分別置昆陵、濛池二都護府。遷安西都護府駐龜茲，統龜茲、於闐、疏勒、碎葉四鎮。
690年	武則天天授元年	武曌（zhào 照）稱帝，改國號為周。
705年	唐中宗神龍元年	中宗（李哲復位）復國號唐。 皇后韋氏殺中宗，臨淄王李隆基起兵平亂，奉睿宗即位。
710年	睿宗景雲元年	金城公主入藏。
711年	二年	初置節度使。
713年	玄宗先天二年	唐設忽汗州都督府於牡丹江流域，封大祚榮為渤海郡王，忽汗州都督。
721年	開元九年	檢括逃戶。
723年	十一年	廢府兵番上宿衛制，召募強壯十二萬，為“長從宿衛”，後稱“彍騎”。
726年	十四年	唐於黑水州（今黑龍江下游）設黑水都護府。
737年	二十五年	召募丁壯以充邊兵，停止府兵征行。
738年	二十六年	唐玄宗封南詔首領皮邏閣為雲南王。
751年	天寶十年	安西節度使高仙芝擊大食敗績，中國造紙法西傳。
755年	十四年	安祿山與史思明在範陽（今北京）發動武裝叛亂，史稱“安史之亂”。



(二)

公元	帝王紀年	大事
756年	唐肅宗至德元年	唐玄宗西逃四川，太子李亨即位於靈武（今寧夏靈武），安祿山攻陷長安。
757年	二年	安祿山為其子安慶緒所殺，唐軍奪回長安、洛陽。
759年	乾元二年	史思明殺安慶緒自立，再陷洛陽。
761年	上元二年	史思明被殺，其子史朝義即位。
763年	代宗廣德元年	唐軍殺史朝義，安史之亂平。藩鎮割據。
764年	二年	劉晏改革漕運、鹽政和實行常平法，改善國家財政。
780年	德宗建中元年	楊炎建議行“兩稅法”。
796年	貞元十二年	任命宦官為左、右神策護軍中尉，宦官兼掌禁軍，終唐成為定制。
823年	穆宗長慶三年	唐與吐蕃訂立明約，用漢藏兩種文字刻“會盟碑”，立於拉薩大昭寺前。
860年	懿宗咸通元年	浙東裘甫起義，同年失敗。
868年	九年	龐勳在徐泗地區領導士兵和農民起義，次年失敗。
874年	僖宗乾符元年	王仙芝在長垣（今河南長垣東北）領導農民起義，稱天補平均大將軍兼海內諸豪都統。
875年	二年	黃巢在冤句（今山東曹縣北）領導起義。
878年	五年	王仙芝在黃梅（今湖北黃梅）大敗被殺。黃巢稱黃王，號冲天大將軍，年號王霸。
880年	廣明元年	黃巢破潼關，進長安，稱帝，建大齊政權，年號金統，唐僖宗奔蜀。
882年	中和二年	黃巢大將朱溫降唐。
883年	三年	唐招沙陀貴族李克用鎮壓起義軍，黃巢退河南。
884年	四年	黃巢在山東泰山狼虎穀（今萊蕪境）兵敗而死。
907年	唐哀帝天祐四年 後樑太祖開平元年	朱溫篡唐，都汴（今河南開封），改國號為梁，史稱後樑，唐亡。五代（梁、唐、晉、漢、周）十國（前蜀、後蜀、荊南、楚、南漢、吳、南唐、吳越、閩、北漢）的分裂割據時期開始。
916年	後樑末帝貞明二年 遼太祖神冊元年	契丹貴族耶律阿保機稱帝，國號契丹（937年改為遼），都臨潢（今遼寧巴林左旗附的近）。
923年	後唐莊宗同光元年 後樑末帝龍德三年	沙陀族李存勳稱帝，國號唐。史稱後唐，滅梁，建都洛陽。
926年	後唐明宗天成元年	李存勳因兵變被殺，李嗣源自立。契丹耶律阿保機死，耶律德光立（遼太宗）。
936年	後晉高祖天福元年	石敬瑭割燕雲十六州與契丹，稱帝。國號晉，史稱後晉，都開封。後唐亡。
946年	出帝開運三年	遼兵陷開封，石頭貴降，後晉亡。
947年	後漢高祖天福十二年	劉知遠稱帝，入開封，國號漢，史稱後漢。
950年	後漢隱帝乾祐三年	後漢鄴留守郭威起兵滅後漢。
951年	後周太祖廣順元年	郭威稱帝，國號周，史稱後周，都開封。
959年	後周世宗顯德元年	周大舉代遼，收復瀛（今河北河間）、莫（今任邱縣北）、易（今易縣）三州十七縣。
960年	後周恭帝顯德七年	陳橋兵變，趙匡胤廢周恭帝，自立為帝（宋太祖），改國號為宋，史稱北宋。都開封。年號建隆。後周亡。



宋遼金元（一）

公元	帝王紀年	大事
961年	宋太祖建隆二年	趙匡胤“杯酒釋兵權”，收石守信等人兵權。
979年	太宗太平興國四年	滅北漢，全國統一。乘勝伐遼，宋軍大敗於高粱河。
986年	太宗雍熙三年	“雍熙北伐”。
993年	太宗淳化四年	王小波、李順領導四川農民起義。次年，李順攻克成都，建大蜀政權。不久失敗。
1004年	真宗景德元年	“澶淵之盟”。
1038年	仁宗寶元元年	黨項貴族李無昊稱帝，國號大夏（又稱西夏），都興慶府（今寧夏銀川市）。
1043年	仁宗慶三年	範仲淹等進改革，史稱“慶曆新政”，遭到保守派的反對。次年失敗。 王倫、張海、郭邈山、唐和等在各地領導起義。
1069年	神宗熙寧二年	王安石變法，對封建國家的軍隊、財政經濟制度進行大規模的改革。
1085年	元豐八年	神宗死，哲宗立，司馬光為相，廢新法，史稱“無祐更化”
1093年	哲宗元祐八年	哲宗親政，複行“新法”。
1115年	徽宗政和五年	女真貴族阿骨打稱帝，國號金，都會寧（今黑龍江阿城南）
1119年	徽宗宣和元年	宋江起義，1121年失敗。
1120年	二年	宋、金“海上之盟”，約定宋、金南北夾擊遼。 金攻陷遼上京。 方臘起義於浙江青溪（今淳安縣）。
1122年	四年	金兵攻陷遼中京（今內蒙古寧城）、西京（今山西大同）和燕京（今北京）。
1124年	六年	西夏降金。
1125年	七年	金滅遼。金兵分兩路南下攻宋。金兵圍汴京，李綱領導抗金。
1126年	欽宗靖康元年	欽宗罷要綱。金兵二次南下，陷汴梁，俘徽、欽二帝。
1127年	二年	金俘虜徽、欽二帝北上。趙構即位於南京（今河南商丘），即宋高宗。不久南逃，以臨安（今浙江杭州）為國都，史稱南宋。
1130年	南宋高宗建炎四年	鐘相、楊么起義，以武陵為根據地，建立政權，鐘相自稱楚王。提出“等貴賤，均貧富”的口號。 宋金黃天蕩之戰。金立劉豫為劉帝。範汝昌在建州（今福建建甌）領導農民起義。
1132年	六年	趙構用秦檜為相。
1140年	十年	宋將嶽飛在郾城（今河南郾城）大敗金兵，相繼收復了河南諸郡。
1141年	十一年	宋、金“紹興和議”。趙構、秦檜對金屈辱投降，割東起淮水中流、西至寶雞大散關以北地區給金，南宋對稱臣，每年向金納歲幣二十五萬兩、絹二十五萬匹。愛國將領嶽飛父子被殺。
1153年	二十三年	金主完顏亮自會寧府遷都燕京（今北京市），改稱中都。
1161年	三十一年	完顏亮南侵失敗，在揚州為部將所殺。
1189年	孝宗淳熙十六年	鐵木真被蒙古貴族推舉為汗。
1206年	寧宗開禧二年	鐵木真統一蒙古各部，在斡難河畔召開忽裏勒臺會議。鐵木真被舉為全蒙古的大汗，尊稱“成吉思汗”，建立蒙古汗國。
1219年	嘉定十二年	成吉思汗西征（蒙古第一次西征），滅花刺子模，佔領中亞，進兵至烏克蘭。
1127年	理宗定慶三年	蒙古滅西夏。 成吉思汗死。



(二)

公元	帝王紀年	大事
1234年	瑞平元年	蒙古滅金。
1235年	二年	蒙古建都和林。開始滅宋戰爭。成吉思汗長孫拔都等西征(蒙古第二次西征),佔領俄羅斯,直至孛烈兒(波蘭)、馬劄兒(匈牙利)及奧地利。
1253年	寶祐元年	忽必烈侵大理。 旭烈兀西征(蒙古第三次西征)。 蒙古軍隊攻入吐蕃,西藏正式成為中國領土的一部分。吐蕃喇嘛僧八思巴到開平見忽必烈。
1260年	景定元年	忽必烈在開平(後為上都,在今多倫東南)自立,年號中統,為元世祖。
1271年	宋度宗鹹淳七年 元世祖至元八年	忽必烈改國號為元。
1272年	至元九年	元遷都大都(今北京市)。
1273年	至元十年	《農桑輯要》一書編成。
1275年	至元十二年	義大利人馬可·波羅來中國,至大都,朝見元世祖。
1276年	宋端宗景炎元年 元世祖至元十三年	元軍攻佔南宋國都臨安,俘宋恭帝及謝、全兩太后及宗室官吏而去。張世傑、陸秀夫擁立益王趙昀於福州,是為端宗,繼續抗元。
1278年	宋端宗景炎元年 元世祖至元十五年	趙昀死。 文天祥、張世傑、陸秀夫立衛王趙昺為帝。 十二月,文天祥為元軍所俘。
1279年	宋端宗景炎三年 元世祖至元十五年	元攻崖山,張世傑兵敗,溺水而死,陸秀夫負趙,昺投海而死,南宋亡。
1288年	至元二十五年	元改總制院為宣政院。
1289年	二十六年	開會通河,從須城(今山東東平)到臨清(今山東臨清),長二百五十餘裏。
1292年	二十九年	開通惠河,引昌平的浮泉水,經大都,至通州(今北京通縣)入白河,長一百六十餘裏。為大運河北段。
1348年	元順帝至正八年	方國珍起義於浙東。
1351年	十一年	劉福通(白蓮教首領之一)起義於河北,稱(北方)“紅巾軍”。徐壽輝、彭瑩玉(南方白蓮教起義首領)起義於湖北蘄(今蘄春)、黃(今黃岡),稱(南方)“紅巾軍”。徐壽輝在蘄水稱帝,國號天完。
1352年	十二年	郭子興在濠州起義,為江淮地區紅巾軍首領,朱元璋為其部下。
1353年	十三年	張士誠於蘇北起義。
1355年	十五年	劉福通迎立韓林兒為帝,號“小明王”,國號大宋,建都亳州,年號龍鳳。 郭子興死,朱元璋領其眾。
1356年	十六年	朱元璋攻陷集慶(今江蘇南京)改名應天府,稱吳國公。
1357年	十七年	劉福通遣三路大軍北伐。
1360年	二十年	徐壽輝為部將陳友諒所殺。陳友諒在武昌稱帝,國號漢。
1363年	二十三年	朱元璋大敗陳友諒於鄱陽湖。明玉珍在成都稱帝,國叫夏。
1364年	二十四年	陳理投降朱元璋。
1367年	二十七年	朱元璋滅張士誠。方國珍降。朱元璋遣徐達、常遇春北伐。
1368年	二十八年	明軍攻陷大都。元順帝北逃,元亡。



明清（一）

公元	帝王紀年	大事
1368年	明太祖洪武元年	朱元璋在南京稱帝（明太祖），國號大明，年號洪武。
1380年	洪武十三年	朱元璋殺丞相胡惟庸，廢丞相制，罷中書省，分相權於吏、戶、禮、兵、刑、工六部；改大都督府為五軍都督府（前、後、左、右、中），和兵部共掌軍權，以加強專制主義中央集制度。
1382年	十五年	設錦衣衛。置殿閣大學士。
1387年	二十年	開始在全國丈量田畝，造魚鱗冊，至1393年基本完成。
1393年	二十六年	涼國公藍玉被殺，株連死者二萬餘人。
1399年	惠帝建文元年	燕王朱棣起兵“靖難”，率軍南下。
1402年	四年	燕王朱棣攻陷南京，自立為帝，惠帝不知所終。
1404年	成祖永樂二年	明政府設奴兒幹衛，統轄黑龍江下游。
1405年	三年	鄭和下西洋（1405-1433,先後七次下西洋）。
1409年	七年	明王朝在黑龍江下游設兒幹都司，下轄西起鄂嫩河，東至庫頁島，北至外興安嶺，南臨日本海廣大地區的一百八十四衛。
1411年	九年	明政府遣宦亦失哈出巡奴兒幹都司管轄地，並於該地建永寧寺。以後立碑記之。
1420年	十八年	唐賽兒起義於益都。 明成祖置“東廠”由宦官統領。
1421年	十九年	明成祖朱棣遷都北京。
1444年	英宗正統九年	葉宗留領導閩浙山區流民起義。
1448年	十三年	鄧茂七在福建沙縣領導農民起義，自稱鐘平王。
1449年	十四年	瓦剌大舉攻明，明英宗親率軍迎戰，在土木堡（今河北懷來縣）失敗被俘，史稱“土木之變”。次年英宗被釋回京。
1457年	景帝景泰八年	明英宗在宦官曹吉祥、將領石亨等支持下，乘景帝病重，發動政變，廢景帝，殺於謙，史稱“奪門之變”。
1511年	武宗正德六年	劉六（寵）、劉七（宸）起義於霸州（今河北霸縣）。
1553年	世宗嘉靖三十二年	從這年起倭寇大舉侵擾東南沿海，並深入內地。戚繼光、俞大猷等率領軍民抗擊倭寇。
1557年	三十六年	葡萄牙殖民者佔據澳門。
1578年	神宗萬曆六年	明政府下令清丈全國土地。
1581年	九年	在全國逐步推行一條鞭法。
1588年	十六年	女真努爾哈赤統一建州各部。
1592年	二十年	日本豐臣秀吉發動侵略朝鮮戰爭。明朝派李如松率軍援朝。
1596年	二十四年	明王朝開始向全國各地派礦監，後又派稅監。
1599年	二十七年	從這年起荊州、臨清、武昌、蘇州、江西景德鎮、北京門頭溝及陝西、雲南、福州等地市民相繼展開了反礦監的鬥爭。
1615年	四十三年	努爾哈赤建立八旗制度。



明清（二）

公元	帝王紀年	大事
1616年	四十四年	努爾哈赤在赫圖阿拉（今遼寧新賓）即大汗位，國號金（史稱後金），年號天命。
1618年	四十六年	努爾哈赤以報“七大恨”之仇為名，大舉侵明，攻陷撫順。
1619年	四十七年	明以九萬大軍伐後金，在薩爾滸（今遼寧新賓西渾河南岸）大敗，史稱“薩爾滸之戰”。
1622年	熹宗天啟二年	山東白蓮教徐鴻儒起義。 荷蘭殖民者入侵澎湖。
1624年	四年	荷蘭殖民者侵入臺灣。
1625年	五年	後金遷都瀋陽。
1626年	六年	努爾哈赤率大軍進攻寧遠（今遼寧興城），受傷，不久病死。 子皇太極繼汗位，改明年為天聰元年。
1627年	七年	陝西白水農民王二領導起義。
1628年	思宗崇禎元年	陝西府穀王嘉胤、汝南王大樑、安塞高迎祥、王左卦等先後舉行起義。
1635年	八年	起義軍十三家七十二營首領大會於河南滎陽，商討對敵作戰方略，史稱滎陽大會。
1636年	九年	皇太極稱帝，改國號為清，改元崇德。高迎祥在整屋（今陝西周至）遭明軍伏擊，被俘犧牲。
1640年	十三年	李自成起義軍在河南提出“均田免糧”的鬥爭口號。
1643年	十六年	清福臨即位，多爾袞攝政。 李自成在襄陽建立政權，改襄陽為襄京，稱新順王。
1644年	明思宗崇禎十七年 清世祖順治元年	李自成在西安建國，國號大順，年號永昌。同年三月，農民軍攻下北京，明崇禎帝自縊，明亡。張獻忠再入四川，破成都，建立大西政權。 明山海關守將吳三桂引清兵入關，李自成退出北京。 清順治帝遷都北京，開始圈地。明福王朱由崧在南京即位，年號弘光。
1645年	清世宗順治二年	李自成退到湖北，遭到當地地主武裝襲擊，犧牲於通山縣九宮山。其餘部與南明聯合，繼續抗清鬥爭。
1646年	三年	張獻忠在四川鳳凰山，遇伏戰死。部將李定國與南明聯合抗清。
1662年	聖祖康熙元年	鄭成功驅逐荷蘭侵略者，收復臺灣（1661年發兵，1662年荷蘭殖民者投降）。吳三桂殺桂王於雲南，南明亡。
1663年	二年	莊廷鑑明史獄。
1664年	三年	李來亨抗清失敗，自焚而死。
1669年	八年	實施“更名田”。
1673年	十二年	吳三桂起兵雲南，“三藩之亂”開始，至1681年失敗。



明清（三）

公元	帝王紀年	大事
1683 年	二十二年	施琅率軍克澎湖，進軍臺灣，鄭克爽出降，清軍進駐臺灣，次年，清政府在臺灣設一府（臺灣府）三縣（臺灣、鳳山、諸羅），隸福建省。
1685— 1686 年	二十四年—— 二十五年	清兵兩次敗沙俄侵略者於雅克薩，即“雅克薩之戰”。
1689 年	二十八年	中俄《尼布楚條約》簽訂，從法律上確定了中俄東段邊界，即以外興安嶺和額爾古納河為中俄國界。
1690 年	二十九年	康熙率兵大敗蒙古准噶爾部叛首噶爾丹於烏蘭布通（今蒙古克什克騰旗境內）。
1696— 1697 年	三十五年— 三十六年	康熙親征，大敗噶爾丹於昭莫多（今烏蘭巴托東）。噶爾丹勢窮自殺。
1711 年	五十年	戴名世“南山集”獄。
1720 年	五十九年	准噶爾部於 1717 年攻入西藏拉薩，清兵於 1720 年大敗准噶爾軍隊，護送達賴六世回藏。
1721 年	六十年	臺灣朱一貴起義。
1723 年	世宗雍正元年	開如推行“地丁合一”稅法。
1726 年	四年	清政府於西南少數民族地區大力推行“改土歸流政策”。
1727 年	五年	中俄簽訂《布蓮斯奇條約》和《恰克圖條約》，議定以恰克圖為中心，東到喀爾古納河，西到沙賓達巴哈為中俄國界，從此劃定中俄國界的中段。
1729 年	七年	大興呂留良案。
1732 年	十年	設立軍機處。
1735 年	十三年	貴州苗民起義。
1755— 1757 年	高宗乾隆二十 一二十二年	清兵兩次進軍伊犁，最終平定了准噶爾部的長期叛亂。
1758 年	二十三年	清軍在天山南路平定大、小和卓木的叛亂。
1774 年	三十九年	山東王倫起義。
1786 年	五十一年	臺灣人民在天地會領袖林爽文的領導下起義，次年失敗。
1791 年	五十六年	廓爾喀統治者率兵侵入西藏，被清兵擊敗。
1793 年	五十八年	英國特使馬戛爾尼到北京、要求派入駐北京辦理商務；在寧波、舟山、天津、廣州等地自由貿易；允許西方傳教士自由傳教等等，被乾隆皇帝拒絕。
1795 年	六十年	湖南、貴州、四川三省苗民起義。
1796 年	仁宗嘉慶元年	湖北、四川白蓮教起義。 荊州聶傑人，張正謨，襄陽王聰兒（即齊王氏）、姚之富，領導白蓮教大起義，同年十月，四川達州徐天德、王三槐也隨之回應，很快蔓延於河北、湖北、四川三省地區，堅持達九年之久。
1813 年	十八年	北京林清，河南李文成領導的天理教大起義。林清在北京曾進攻皇宮。
1814 年	十九年	河南擻黨起義。
1821 年	宣宗道光元年	申禁鴉片。



明清（四）

公元	帝王紀年	大事
1833年	十三年	趙金龍領導湘西瑤民起義。
1836年	十六年	再下令嚴禁鴉片。
1838年	十八年	鴉片走私嚴重，鴉片輸入激增至四萬餘箱，白銀外流每年達三千萬兩。清政府命林則徐往廣東查辦禁煙。
1839年	十九年	林則徐在廣州查毀鴉片。 “虎門銷煙”。
1840年	二十年	英發動侵略中國的“鴉片戰爭”。中國的社會開始向半殖民地半封建社會演變。
1841年	二十一年	英軍攻佔珠江口的沙角、大角炮臺。中國守軍抵抗，傷亡嚴重。
1842年	二十二年	英軍進入長江口，攻佔吳淞炮臺。8月，簽訂不平等的《南京條約》。
1843年	二十三年	英國強迫清政府先後簽訂中英《五口通商章程》和《虎門條約》。
1851年	鹹豐元年	洪秀全領導太平天國農民起義。
1853年	三年	太平天國頒佈《天朝田畝制度》。
1856年	六年	第二次鴉片戰爭，中外反動勢力開始勾結起來，中國社會半殖民地半封建化程度加深。10月，英軍進攻廣州，遭到阻擊，被迫撤退。
1872年	同治十一年	李鴻章在天津設立開平礦務局。
1874年	十三年	日本在美國支持下侵略臺灣。
1880年	光緒六年	李鴻章在天津設立電報總局。
1884年	十年	在天津簽訂《中法簡明條約》。
1890年	十六年	張之洞在湖北開辦漢陽鐵廠和江西萍鄉煤礦。
1891年	十七年	開平煤礦工人進行罷工鬥爭。
1894年	二十年	中日甲午戰爭。
1895年	二十一年	簽訂《馬關條約》。
1897年	二十三年	德國出兵強佔膠州灣。
1898年	二十四年	英國強租九龍半島 99 年。
1899年	二十五年	美國提出所謂“門戶開放”政策，中國半殖民化進一步加深，民族危機嚴重。
1900年	二十六年	八國聯軍侵華。清政府對各國宣戰。
1901年	二十七年	中俄訂立《天津俄租界條款》。
1902年	二十八年	“中國教育會”成立。
1903年	二十九年	孫中山發表《敬告同鄉書》。
1904年	三十年	孫中山重建“中華革命軍”。
1905年	三十一年	遺載澤等考察各國憲政，設立巡警部，孫中山闡發“三民主義”。
1906年	三十二年	廓爾喀人貢諭豫備立憲，孫中山提出“五權憲法”。
1907年	三十三年	英俄訂協議。梁啟超等成立“政聞社”。
1908年	三十四年	發佈國會開設期限，孫中山等人討論革命方略。
1909年	宣統元年	清政府罷斥袁世凱，萬國禁煙會議在上海召開，清華學校創建，
1910年	二年	召集資政院議員，舉辦全國首次運動會。
1911年	三年	革命軍起義於武昌辛亥革命，《中華民國軍政府條例》公佈，孫中山當選臨時大總統。



中華民國

公元	帝王紀年	大事
1912年	民國	中華民國誕生，設臨時政府於南京，改用陽曆，清帝下旨退位。
1913年	二年	國會成立，巴西等諸國承認民國政府成立。
1914年	三年	立政治會議與約法會議裁各省都督設參議院。
1915年	四年	日本攻青島取之。陳獨秀創辦《青年雜誌》。
1916年	五年	恢復共和，袁世凱稱帝後病死。
1917年	六年	復辟未成南北戰爭起。
1918年	七年	北京召新國會。廣東召舊國會。
1919年	八年	南北議和。“五四”運動爆發。
1920年	九年	蔡和森致信毛澤東談建黨問題。《四庫全書》發表。
1921年	十年	中共一大召開，中國共產黨成立。
1922年	十一年	第一次全國勞動大會召開。
1923年	十二年	孫中山發表《中國國民黨宣言》。陳獨秀撰文論革命。
1924年	十三年	國民黨召開一大，教育部公佈大學條例，孫中山發表《北上宣言》。
1925年	十四年	“中國共產主義青年團”成立。孫中山病逝。國民政府成立。
1926年	十五年	中共中央制定《農民政綱》。中國歷史博物館開館。
1927年	十六年	中國共產黨發動南昌起義。
1928年	十七年	井岡山革命根據地創建。中央銀行成立。
1929年	十八年	“北京人”頭蓋骨發現。《古田會議決議》發表。
1930年	十九年	中國工農紅軍第一方面軍成立。
1931年	二十年	“九·一八”事變爆發。中華蘇維埃第一次全國代表大會召開。
1932年	二十一年	中國首次參加奧運會。閩浙贛革命根據地建立。
1933年	二十二年	黃河發生決口事件。紅軍隊伍擴大。
1934年	二十三年	溥儀“稱帝”。中國工農紅軍開始長征。
1935年	二十四年	遵義會議召開。
1936年	二十五年	紅軍長征三大主力於陝甘勝利會師。西安事變。
1937年	二十六年	抗日戰爭爆發，七七蘆溝橋事變。中共中央機關遷駐延安。
1938年	二十七年	新四軍軍部組成。毛澤東《論持久戰》發表。
1939年	二十八年	毛澤東題詞“自己動手，豐衣足食”發表。《共產黨人》創刊。
1940年	二十九年	八路軍、新四軍迅速擴大。中共強調加強統一戰線工作。
1941年	三十年	日軍散播鼠疫病菌。
1942年	三十一年	毛澤東談整頓黨的作風，延安整風運動開始。
1943年	三十二年	中共發佈十大政策。
1944年	三十三年	郭沫若發表《甲申三百年祭》。毛澤東作《為人民服務》講演。
1945年	三十四年	八月十五日日本宣佈無條件投降。毛澤東強調學會做經濟工作。中共七大召開。
1946年	三十五年	國共達成停戰協議。
1947年	三十六年	中共中央正式頒佈《中國土地法大綱》。毛澤東提出《十大軍事原則》。
1948年	三十七年	中共中央機關進駐西柏坡。人民解放軍發起三大戰役。



中華人民共和國（一）

公元	大事
1949年	成立中華人民共和國。中蘇兩國建立。
1950年	《中華人民共和國土地改革法》通過。抗美援朝開始。
1951年	《勞動保險條例》施行。中共中央決定發展農業互助合作。西藏和平解放。
1952年	《常用字表》公佈。政務院頒佈《關於勞動就業問題的決定》。
1953年	《選舉法》通過。第一個五年計劃實施。
1954年	和平共處五項原則提出。中華人民共和國憲法頒佈。
1955年	糧食定購定銷。胡志明（越南民主共和國主席）訪華。義務兵役制實行。“多、快、好、省”建設方針首次提出。
1956年	中共中央開會討論知識份子問題。《漢字簡化方案》正式公佈。毛澤東論“十大關係”。
1957年	國家頒發自然科學獎。開展增產節約運動。武漢長江大橋通車。
1958年	全國大規模造林。全民開展大煉鋼鐵。發起人民公社化運動。農業八字憲法提出。
1959年	重新修訂《辭海》。大慶油田發現。
1960年	中共中央要求反對官僚主義。毛澤東提出把產品品質、品種放在首位。“調整、鞏固、充實、提高”方針提出。
1961年	提高糧食收購價格。農村試行“三自一包”。全黨大興調查研究之風。
1962年	“七千人大會”總結經驗教訓。進一步精簡職工和減少城鎮人口。
1963年	開展農村“四清”。城市“五反”運動。我國石油產品基本自給。
1964年	工業學大慶，農業學大寨。我國第一顆原子彈爆炸成功。
1965年	紅旗渠建成通水。把醫療衛生工作重點放到農村。百萬知青下鄉。
1966年	“文化大革命”開始。國產轟炸機試飛。我國發射導彈成功。
1967年	各地建立“革命委員會”。“抓革命促生產”口號提出。第一顆氫彈爆炸成功。
1968年	完成對珠穆朗瑪峰的科學考察。南京長江大橋建成通車。
1969年	國內第一艘巨型油輪與破冰船下水。部分高等院校管理權下放。浙江糧棉產量跨《綱要》。
1970年	第一顆人造地球衛星發射成功。大學恢復招生。開展“一打雙反”運動。
1971年	中國恢復在聯合國的合法席位。中美“乒乓外交”開始。批林整風運動展開。國民經濟“三個突破”。
1972年	美國總統尼克森訪華。中日邦交正常化。推廣統籌法和優選法。
1973年	氫彈試驗成功。民航大發展。
1974年	出席聯大特別會議。長城203高級電子電腦研製成功。
1975年	我國發射人造地球衛星並回收成功。農業獲大豐收。
1976年	我國成力進行地下核子試驗。周恩來、毛澤東追悼會在京舉行。粉碎“四人幫”反黨集團。
1977年	“文化大革命”宣告結束。高考制度恢復。胡耀邦出任中組部長。
1978年	為錯劃右派摘帽。開展真理標準討論。中共十一屆三中全會召開，全黨工作重點轉移到經濟建設上來。堅持改革開放。
1979年	鄧小平訪問美國，中美正式建交。我國確定“植樹節”。深圳經濟特區建立。
1980年	我國發射遠程運載火箭成功。我國加入世界知識產權組織。審判“四人幫”。



(二)

公元	大事
1981年	中共十一屆六中全會召開，選舉胡耀邦為中央委員會主席。中國女排首次獲世界冠軍。
1982年	國營工業企業開始全面整頓。建立老幹部退休制度。平反冤假錯案工作結束。
1983年	教育要“三個面向”。政社分開建立鄉政府。“銀河”巨型電腦系統研製成功。
1984年	改革金融體制。實行居民身份證制。中央要求開展扶貧工作。中英香港問題聯合聲明簽字。
1985年	胡耀邦出訪南太平洋五國。電腦——鐳射漢字編排系統建成。中國火箭進入國際市場。南極長城站建成。
1986年	“863計畫”實施。《漢語大詞典》出版。
1987年	我國八年改革獲重大成就。“一個中心，兩個基本點”的基本路線提出。
1988年	鄧小平提出“科學技術是第一生產力”。
1989年	“希望工程”開始實施。
1990年	長江流域經濟崛起。上海浦東對外開放。
1991年	秦山核電站並網發電。
1992年	中韓兩國建立。放寬企業經營範圍。
1993年	《中國大百科全書》出齊。
1994年	世界首例轉基因水稻在我國問世。
1995年	第十一世班禪坐床典禮在日喀則舉行。
1996年	全國鋼產量突破一億噸。產量達到世界第一位。任命董建華為香港特別行政區第一任行政長官。
1997年	香港特別行政區政府成立。黃河小浪底，長江三峽水利樞紐工程分別實現大江截流。成立重慶直轄市。
1998年	九屆全國人大第一次會議召開，胡錦濤當選國家副主席。
1999年	經10年的研製，世界第一臺超靈敏小型迴旋加速器質譜儀在上海投入使用。澳門特別行政區政府成立。提出“三個代表”重要思想。
2000年	農村稅費改革試點。
2001年	北京申辦2008年奧林匹克運動會成功。
2002年	中國共產黨第十六次全國代表大會召開，胡錦濤當選中共中央總書記。上海獲得2010年世界博覽會的舉辦權。提出全面建設小康社會目標。
2003年	十屆全國人大一次會議召開，會議選舉胡錦濤為國家主席。防治非典醫療救治任務全面完成。
2004年	推進西部大開發。28屆奧運會，獲金牌總數列世界第二位。
2005年	廢止農業稅條例，農民種田不交稅。開展黨員保持先進性教育活動。
2006年	三峽大壩全部建成。青藏鐵路全線通車。
2007年	中共十七大召開，胡錦濤當選中共中央總書記。我國首次月球探測工程圓滿成功。深入學習、實踐科學發展觀。
2008年	十一屆全國人大一次會議召開，胡錦濤再次當選國家主席、軍委主席。成功舉辦北京2008年奧林匹克（29屆）和殘奧運動會（13屆）。四川汶川發生8級地震。神舟七號載人航太飛行圓滿成功。紀念中共十一屆三中全會召開30周年。
2009年	全國新型農村社會養老保險工作全面展開。中共十七屆四中全會召開。紀念新中國成立60周年，並舉行閱兵式。



第六輯 祁姓劉姓名人譜

人類歷史的發展，是通過人的活動實現的，大世界者“人之積也，而姓名者，則人之所由表相禱也。否則總總林林，何足以資識別一切文化，如政治、法律、經濟等，無不以姓名經緯之。曆國愈久，古往今來著稱之人愈眾。儒者繼軌，群氓口述，而國民之歷史觀念愈摯，國本亦因以不搖”（《古今同名大辭典》序言。）沒有眾多民族精英的偉大人物的人名積累，就沒有歷史，沒有國本，當然也就談不上文化，所以對歷史人物的瞭解和認識，是人們研究歷史的基礎。“我們從古以來就有埋頭苦幹的人，有拼命硬幹的人，有為人請命的人，有捨身求法的人等等。雖是等於為帝王將相作家譜的所謂“正史”，也往往掩不住他們的光耀，這就是中國的脊梁。（魯迅《中國人失掉自信了嗎？》）某姓氏名垂千史的傑出人物，無疑成為該姓氏的精英與代表。他們不但是民族的驕傲，也是該姓氏人們的光榮。但反過來說，那些禍國殃民的民族敗類，既使民族受害，也使該姓家族的後裔蒙羞。“人從宋後羞名檜，我到墳前愧姓秦”。秦檜後裔的深長感慨，正是這種文化心裏的反映。

中國歷史上的劉姓名人層出不窮，翻開任何一部名人辭典，劉姓總是位居前列。那些世代忠良，滿門文明時湧現的精英，往往成為不少家譜所記錄與確認的開基祖。劉姓名人的介紹，是要用一部專書才能完成的。本書限於篇幅，只能選擇少數。選的標準，主要是以世界性的辭書《簡明不列顛百科全書》為依據。為了更多劉姓名人，又特以新版《辭海》（上海辭書出版社1990年12月版）與臺灣《中國古典文學大辭典》（常春樹書坊1979年8月版）為依據，輯以《歷代劉姓名人表》。上自秦漢，下迄晚清（近代）簡介最典型的劉姓名人，另介紹了部份當代海內外劉姓名人，以饗讀者。

一、遠祖功德

（一）黃帝功德記

“天立五帝以相，四時施生，法度明察，春夏慶賞，秋冬刑罰。帝者，任德設刑，以則象之，言其能行天道。舉措審諦。《爾雅》云：“帝，君也”。《坤靈圖》云“德配天地，在正不在私。曰帝”。黃帝居五帝之次，於下三帝皆其孫。

黃帝，黃者，光、厚也，中和之色，德施四季，與地同功，以土德王，有土德之瑞，故先黃以別之，乃黃帝。

黃帝者乃少典之子，生於公元前2708年（癸醜歲），與炎帝同宗。黃帝姓姬（又公孫），又軒轅，母附室。據傳，附室在野外祈禱，受雷電繞北斗櫃星，感而身孕，二十四個月後生下黃帝。黃帝居生以來，相貌出眾，頭額如太陽，眉宇似龍骨。

黃帝先居西北之境，後徙涿鹿（今河北涿鹿市東南）、中原新鄭（今河南濬縣鄭縣）等。

黃帝曾率領本部落與炎帝部落結成聯盟，在涿鹿原野大敗蚩尤部落。隨後又擊敗炎帝八世孫榆罔之民盡歸黃帝。從此，中原各部落共尊黃帝為主。在黃帝的統領下，融合為華氏民族。華者，沿自遠古之初女媧之母華胥，華胥是華氏部落的部落長，為母系氏族社會猷長。夏王朝後稱華夏民族，後又因地處“世界”之中，政治經濟文化中心的中原，故稱中華民族，沿用到今。中華民族都是女媧氏的後代，炎黃的子孫。

黃帝之時，已經是進入上古時代，有諸多的發明創造，如制衣冠裳、上棟下宇，禮文法度，興邦創



黃帝像

